

Руководство по эксплуатации

Встраиваемая
микроволновая печь
DBMW-20E700GW

DEXP

НАЗНАЧЕНИЕ УСТРОЙСТВА	4
МЕРЫ ПРЕДОСТОРОЖНОСТИ.....	4
Важные инструкции по безопасности.....	4
Радиопомехи.....	6
ИСПОЛЬЗОВАНИЕ РАЗЛИЧНЫХ МАТЕРИАЛОВ	7
Проверка посуды	8
УСТАНОВКА	9
Меры предосторожности при установке.....	9
Подготовка к установке.....	9
Размеры ниши для встраивания	10
Встраивание устройства.....	11
Подключение к электросети.....	12
СХЕМА УСТРОЙСТВА	13
ПАНЕЛЬ УПРАВЛЕНИЯ	14
ЭКСПЛУАТАЦИЯ	15
Перед использованием.....	15
Режим «Микроволны».....	15
Разморозка.....	16
Автоматические программы приготовления	16
Приготовление с использованием гриля.....	17
Функция «ЭКО/Без звука».....	17
Экспресс приготовление	18
Часы	18
Кнопка «Пауза».....	18
Блокировка от детей	18
Кнопка «Старт»	19
УХОД И ОБСЛУЖИВАНИЕ	19
ВОЗМОЖНЫЕ ПРОБЛЕМЫ И ИХ РЕШЕНИЕ.....	20
ТЕХНИЧЕСКИЕ ХАРАКТЕРИСТИКИ.....	21
КОМПЛЕКТАЦИЯ	21
ПРАВИЛА И УСЛОВИЯ МОНТАЖА, ХРАНЕНИЯ, ПЕРЕВОЗКИ (ТРАНСПОРТИРОВКИ), РЕАЛИЗАЦИИ И УТИЛИЗАЦИИ.....	22
ДОПОЛНИТЕЛЬНАЯ ИНФОРМАЦИЯ.....	23

Уважаемый покупатель!

Благодарим Вас за выбор нашей продукции.

Мы рады предложить Вам изделия и устройства, разработанные и изготовленные в соответствии с высокими требованиями к качеству, функциональности и дизайну. Перед началом эксплуатации внимательно прочитайте данное руководство, в котором содержится важная информация, касающаяся Вашей безопасности, а также рекомендации по правильному использованию продукта и уходу за ним. Позаботьтесь о сохранности настоящего руководства и используйте его в качестве справочного материала при дальнейшей эксплуатации изделия.

НАЗНАЧЕНИЕ УСТРОЙСТВА

Микроволновая печь предназначена для приготовления, а также разогрева готовых продуктов питания и блюд.

МЕРЫ ПРЕДОСТОРОЖНОСТИ

- Внимательно прочтите данное руководство перед началом использования устройства и сохраните его для дальнейших обращений.
- Не используйте печь с открытой дверцей во избежание получения вредного микроволнового воздействия, повреждения устройства и снижения эффективности его работы.
- Не помещайте никакие предметы между передней стороной печи и дверцей, не позволяйте грязи и чистящим средствам накапливаться на уплотнительных поверхностях.
- При обнаружении любых повреждений устройства немедленно прекратите его использование. Чрезвычайно важно следить за исправностью дверцы и замка, петель и защелок, а также за целостностью дверных уплотнителей и любых других уплотнительных поверхностей.

ВАЖНЫЕ ИНСТРУКЦИИ ПО БЕЗОПАСНОСТИ

- Не используйте устройство с открытой дверцей во избежание вредного микроволнового воздействия, повреждения устройства или снижения его эффективности.
- Дверца должна плотно прилегать к устройству. Не помещайте никакие предметы между передней стороной печи и дверцей.
- Не позволяйте грязи и чистящим средствам накапливаться на уплотнителях.
- Необходимо следить за исправностью дверцы и замка, петель и защелок, а также дверных уплотнителей.
- Устанавливайте устройство только на ровных и устойчивых поверхностях, не размещайте его на краю стола.
- Не подвергайте устройство воздействию влаги, экстремальных температур, а также не устанавливайте его в непосредственной близости от взрывоопасных или легковоспламеняющихся веществ.
- В случае повреждения или неисправности устройства незамедлительно прекратите его использование и обратитесь в авторизованный сервисный центр.

- Любое техническое обслуживание устройства или его ремонт могут быть выполнены исключительно квалифицированным персоналом. Не пытайтесь разбирать устройство самостоятельно: это может быть опасно для жизни, а также лишит Вас права на бесплатное гарантийное обслуживание.
- Не допускайте, чтобы шнур питания перегибался через край столешницы, касался горячих поверхностей или острых углов.
- Данное устройство предназначено для использования в бытовых и других похожих условиях, например: в кухнях для персонала в магазинах, офисах и в других рабочих помещениях; в жилых домах на фермах, отелях, мотелях и в других жилых помещениях; в мини-гостиницах (типа «ночлег и завтрак»); в общественном питании.
- Устройство не предназначено для коммерческого, промышленного или лабораторного использования.
- Устройство не предназначено для использования детьми и лицами с ограниченными физическими, сенсорными или умственными способностями, кроме случаев, когда над ними осуществляется контроль другими лицами, ответственными за их безопасность. Не позволяйте детям играть с устройством.
- Не используйте устройство вне помещений.
- Во избежание ожогов, удара электрическим током, пожара и другого возможного вреда:
 - Используйте устройство исключительно для целей, обозначенных данным руководством по эксплуатации;
 - Используйте устройство только с совместимыми электрическими сетями с заземлением;
 - Не включайте устройство, если его камера пуста (внутри нет продуктов питания), это может привести к выходу печи из строя;
 - Не пользуйтесь устройством, если оно было повреждено (от падения, удара, или каким-либо другим образом), был поврежден шнур питания, или его вилка, а также при обнаружении любых сбоев функционирования устройства. При обнаружении любого сбоя в работе устройства либо его внешних или внутренних повреждений незамедлительно прекратите использование устройства и обратитесь в авторизованный сервисный центр.
- Во избежание возгорания внутри камеры устройства:
 - При необходимости приготовления продуктов в пластиковой или бумажной упаковке убедитесь, что данная упаковка подходит для использования в микроволновой печи;
 - При приготовлении продуктов в пластиковой или бумажной упаковке внимательно следите за процессом приготовления во избежание возгорания;
 - Перед помещением продуктов в бумажной упаковке внутрь печи убедитесь, что Вы сняли все перевязочные ленты, в особенности фольгированные;
 - При возникновении дыма или характерного запаха незамедлительно выключите печь и отсоедините ее от розетки. В случае возникновения пламени держите дверцу закрытой, чтобы предотвратить его усиление;
 - Не используйте устройство в качестве контейнера для хранения. Не оставляйте бумагу, посуду, продукты питания и прочие предметы внутри устройства, когда оно не используется.

- Не разогревайте жидкости в закрытых контейнерах, так как они могут взорваться. Разогрев напитков в микроволновой печи может привести к внезапному, резкому вскипанию.
- Не используйте микроволновую печь для приготовления и разогрева продуктов с большим количеством масла, т.к. горячее масло может повредить устройство и посуду, а также стать причиной серьезных ожогов кожи.
- Не разогревайте с помощью микроволн цельные яйца, томаты, яблоки и подобные продукты, так как они могут взорваться.
- Прежде чем разогревать в микроволновой печи продукты с толстой кожей (картофель, кабачки и т.д.), необходимо протыкать их тонкой иглой.
- Во избежание ожогов необходимо тщательно размешивать или взбалтывать содержимое бутылочек и баночек для кормления детей после разогрева в микроволновой печи, прежде чем давать его детям.
- Посуда, в которой разогреваются продукты, также может ощутимо нагреваться. При извлечении блюд беритесь за специальные ручки (если таковые имеются) либо используйте прихватку (не входит в комплект).
- Используйте исключительно посуду, предназначенную для использования в микроволновой печи. Использование неподходящей посуды может повлечь за собой повреждение печи, а также нанести вред Вашему здоровью.
- Не устанавливайте микроволновую печь в непосредственной близости от мощных источников тепла, таких как кухонная плита, отопительная батарея или нагревательные приборы. Это может нанести вред устройству, а также лишить Вас права на бесплатное гарантийное обслуживание.
- Устройство не должно быть установлено в шкафу или нише; при установке убедитесь, что со всех сторон обеспечена достаточная вентиляция. Несоблюдение этого правила может привести к возгоранию, а также поломке устройства.
- При необходимости транспортировки устройства предварительно извлеките стеклянный поддон из рабочей камеры, а также другие незакрепленные части. Это поможет предотвратить повреждение устройства при перемещении.
- Поверхность и дверца устройства могут ощутимо нагреваться при использовании, это нормальное явление.
- Помните о том, что при разогреве блюд, накрытых крышкой, возможно скопление горячего пара. Будьте осторожны и избегайте ожогов при снятии крышки.
- Не опускайте стеклянный поддон в холодную воду сразу же после использования микроволновой печи. Позвольте ему остыть в течение 20 минут, чтобы избежать растрескивания.

РАДИОПОМЕХИ

Работа устройства может стать причиной помех в работе радиоприемников, телевизоров и других подобных приборов. Эти нарушения можно устранить или уменьшить с помощью следующих мер:

- Очистите дверцу и поверхности уплотнений микроволновой печи;
- Устанавливайте радиоприемники, телевизоры и т.п. как можно дальше от микроволновой печи;
- Подключайте печь и другие электроприборы к разным розеткам;
- Используйте для приемника антенну, установленную надлежащим образом.

ИСПОЛЬЗОВАНИЕ РАЗЛИЧНЫХ МАТЕРИАЛОВ

Материалы, которые можно использовать в микроволновой печи.

Посуда	Примечания
Столовая посуда	Только безопасная для использования в микроволновой печи посуда. Следуйте инструкциям производителя. Не используйте посуду с отбитыми краями или трещинами
Стеклянные банки	Всегда снимайте крышки с банок. Используйте только для нагрева еды до теплого состояния. Большинство стеклянных банок — нетермостойкие и могут лопнуть
Стеклянная посуда	Только термостойкая стеклянная посуда для печи. Убедитесь, что на ней нет металлической отделки. Не используйте блюда с отбитыми краями или трещинами
Пакеты для приготовления продуктов в печи	Следуйте инструкциям производителя. Не закрывайте пакеты с помощью металлических затяжек. Сделайте надрезы для выхода пара
Бумажные тарелки и стаканы	Используйте их только для краткосрочного приготовления/разогрева продуктов. Не оставляйте печь без присмотра во время приготовления/разогрева
Бумажные полотенца	Используйте, чтобы накрывать еду для подогревания и поглощения жира. Используйте только для краткосрочного приготовления продуктов и не оставляйте процесс приготовления без присмотра
Пергаментная бумага	Используйте в качестве обертки для предотвращения разбрызгивания жира или для пропаривания
Пластик	Только безопасный для использования в микроволновой печи. Следуйте инструкциям производителя. Должен иметь маркировку «Безопасен для использования в микроволновой печи». Некоторые пластиковые емкости размягчаются, так как еда внутри них нагревается. «Пакеты для варки» и плотно закрытые полиэтиленовые пакеты нужно разрезать или протыкать для вентиляции
Пластиковая обертка	Только безопасная для использования в микроволновой печи. Используйте ее для сохранения влаги во время приготовления. Не позволяйте пластиковой обертке соприкоснуться с едой
Термометры	Только безопасные для использования в микроволновой печи (термометры для мяса и леденцов)
Вощеная бумага	Используйте в качестве обертки для предотвращения разбрызгивания жира или для сохранения влаги

Материалы, которые нельзя использовать в микроволновой печи.

Посуда	Примечания
Алюминиевая фольга	Может вызвать образование электрической дуги. Кроме того, при нагреве под микроволнами фольга разлагается и микро-частицы алюминия попадают в продукты
Алюминиевый поднос	
Картонная продуктовая упаковка с металлической ручкой	Может вызвать образование электрической дуги. Переложите еду в безопасное для использования в микроволновой печи блюдо
Металлическая посуда или посуда с металлической отделкой	Металл экранирует еду от микроволнового излучения. Металлическая отделка может вызвать образование электрической дуги
Металлические зажимы для пакетов	Могут вызвать образование электрической дуги и воспламенение в печи
Бумажные пакеты	Могут вызвать воспламенение в печи
Пенопласт/полистирол	Может расплавиться или загрязнить внутреннюю поверхность под воздействием высокой температуры
Древесина	Древесина высыхает, когда используется в микроволновой печи, и может потрескаться или расколоться

ПРОВЕРКА ПОСУДЫ

- Налейте в безопасную для использования в печи емкость 1 стакан холодной воды (150 мл) и поставьте его в печь вместе с проверяемой посудой (пустой).
- Грейте на максимальной мощности в течение 1 минуты.
- Аккуратно коснитесь проверяемой посуды. Если она теплая, не используйте ее в микроволновой печи.
- Не превышайте время нагрева в 1 минуту.

МЕРЫ ПРЕДОСТОРОЖНОСТИ ПРИ УСТАНОВКЕ

- Процесс установки должен производиться в соответствии с настоящим руководством. Во избежание лишения права на гарантийное обслуживание внимательно ознакомьтесь с инструкцией перед установкой устройства.
- Установка устройства должна производиться квалифицированными специалистами. Неправильная установка представляет угрозу жизни и здоровью пользователя.
- Данное устройство предназначено только для встраивания. Оно не предназначено для установки на стол. При размещении устройства в шкафу также требуется предварительное встраивание.
- Во избежание перегрева печь нельзя устанавливать за декоративной панелью.

ПОДГОТОВКА К УСТАНОВКЕ

- Удалите весь упаковочный материал из внутренней камеры и с внешней поверхности устройства. Храните любые элементы упаковки вне досягаемости детей во избежание угрозы удушья.
- Осмотрите устройство на наличие внешних повреждений, таких как:
 - смещение дверцы;
 - повреждение дверцы;
 - вмятины или отверстия на стекле дверцы или экрана;
 - вмятины внутри рабочей камеры.
- Убедитесь, что соблюдены следующие требования к месту установки:
 - ровная, стабильная и способная выдержать вес устройства поверхность;
 - отсутствие поблизости источников большого количества тепла и пара.

ВНИМАНИЕ!

Не устанавливайте печь, если она повреждена — незамедлительно обратитесь по месту приобретения устройства.

РАЗМЕРЫ НИШИ ДЛЯ ВСТРАИВАНИЯ

ПРИМЕЧАНИЕ

Все размеры на схемах приведены в миллиметрах.

- Рекомендуемые размеры ниши для встраивания — 560 мм в ширину и 360 мм в высоту, при этом глубина должна составлять не менее 550 мм. Для исправной работы устройства обеспечьте вокруг него достаточное пространство для вентиляции.
- Рекомендуемая толщина стенок мебели для встраивания — 20 мм.

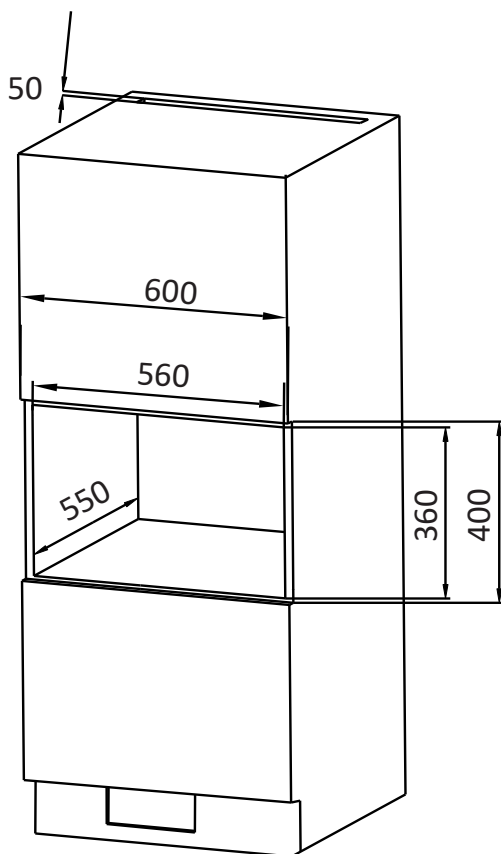

ВСТРАИВАНИЕ УСТРОЙСТВА

1. Поставьте микроволновую печь в нишу до конца таким образом, чтобы передняя часть устройства была на одном уровне с передней частью шкафа, в котором располагается ниша.

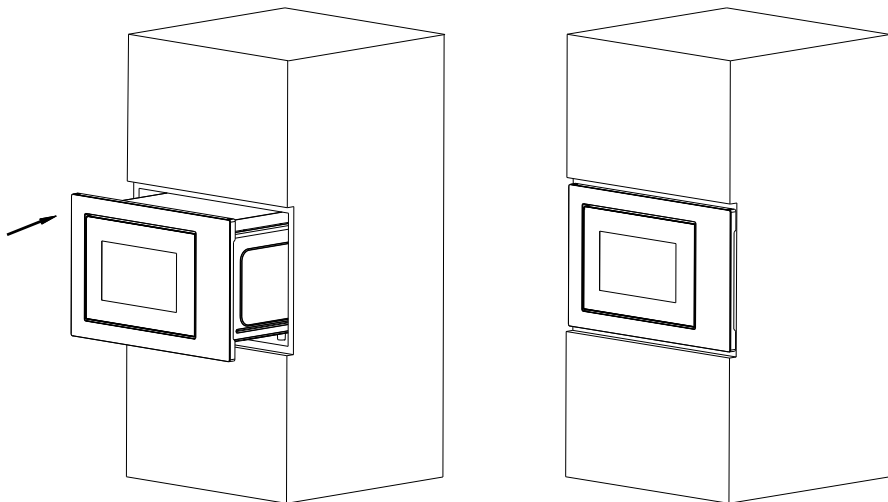

2. Отцентрируйте устройство относительно боковых стенок.
3. Зафиксируйте устройство сверху и снизу с помощью винтов, как показано на изображении ниже.

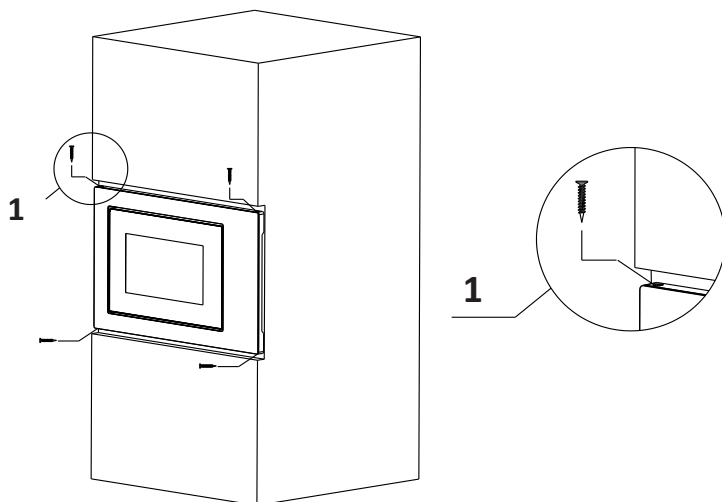

ПОДКЛЮЧЕНИЕ К ЭЛЕКТРОСЕТИ

ВНИМАНИЕ!

- Подключение устройства к электросети должно осуществляться только квалифицированными специалистами.
- Перед подключением устройства к электросети убедитесь в отсутствии на нем видимых повреждений. Не пытайтесь подключать к питанию неисправное устройство.
- Перед подключением устройства к источнику питания убедитесь, что напряжение Вашей домашней электросети соответствует его техническим характеристикам.
- Устройство необходимо заземлить. Заземляющий провод должен быть проложен таким образом, чтобы он отсоединялся последним в случае отказа предохранительного устройства сети.
- Не используйте переходники или удлинители, так как они могут вызвать перегрев и возгорание.
- Шнур питания не должен проходить вблизи нагревающихся частей устройства, подвергаться изгибу или сжатию. В противном случае шнур может быть поврежден, что приведет к короткому замыканию.

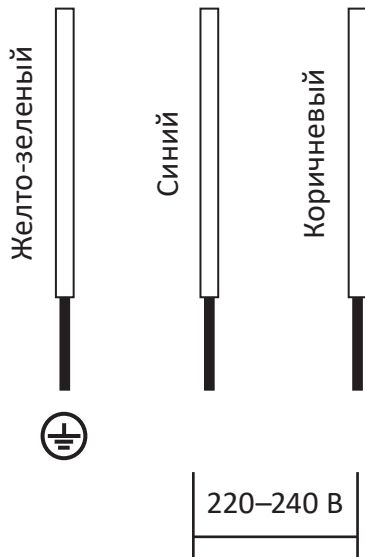

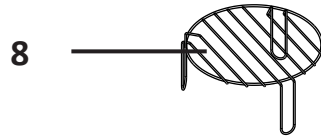
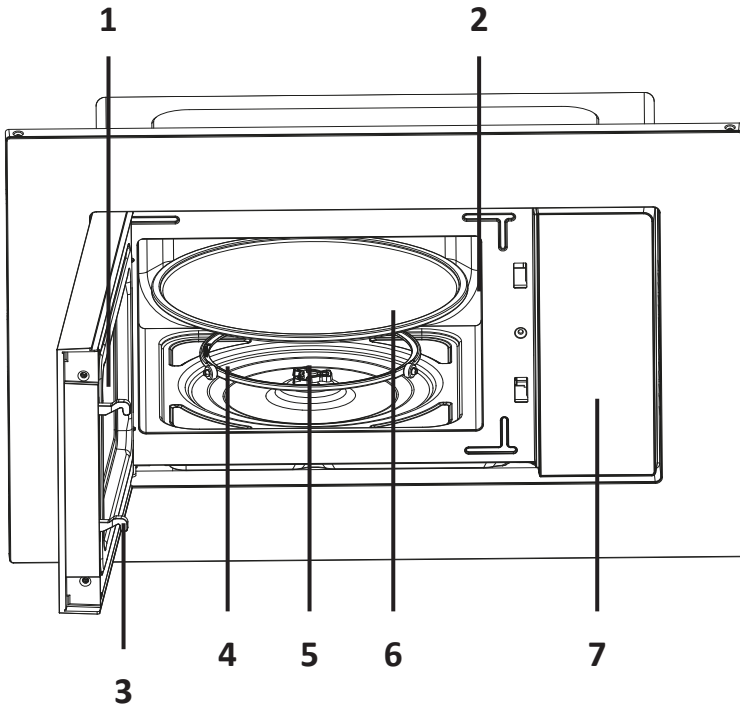

1. Смотровое окно.
2. Защитная пластина волновода.
3. Система защитной блокировки.
4. Кольцо вращения поддона.
5. Ось вращения поддона.
6. Стекланный поддон.
7. Панель управления.
8. Решетка для гриля.

ВНИМАНИЕ!

Никогда не снимайте защитную пластину волновода.

ПАНЕЛЬ УПРАВЛЕНИЯ

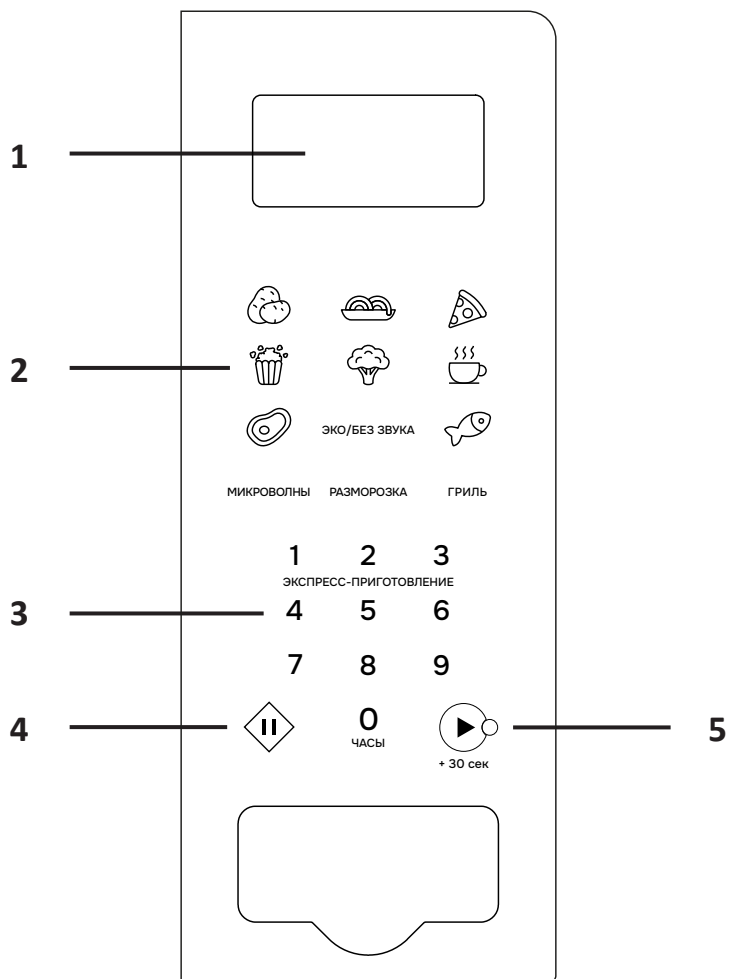

1. Дисплей.
2. Индикаторы режимов и функций.
3. Цифровая клавиатура.
4. Кнопка «Пауза».
5. Кнопка «Старт».



ПЕРЕД ИСПОЛЬЗОВАНИЕМ

Включите устройство в сеть, дисплей загорится. Устройство перейдет в режим ожидания, и на дисплее будет отображаться «1:00».

РЕЖИМ «МИКРОВОЛНЫ»

1. Доступно 10 уровней мощности работы. Переключайтесь между ними нажатием на кнопку «Микроволны».

Уровень	Мощность	Применение
Высокий	100%, 90%	Быстрое и тщательное приготовление
Умеренно высокий	80%, 70%	Быстрое приготовление/подогрев
Средний	60%, 50%	Приготовление блюд на пару
Умеренно низкий	40%, 30%	Разморозка продуктов
Низкий	20%, 10%	Слабый подогрев

2. С помощью цифровой клавиатуры установите время приготовления. Максимальное время приготовления: 99:99.
3. Нажмите кнопку , чтобы начать приготовление.
4. Чтобы остановить приготовление до того, как закончится обратный отсчет, нажмите на кнопку .
5. По окончании обратного отсчета времени устройство автоматически прекратит работу — раздастся звуковой сигнал.

ВНИМАНИЕ!

- Во время приготовления в режиме микроволн не используйте решетку для гриля.
- Не включайте устройство без нагрузки, это может привести к его поломке.
- При установленной максимальной мощности микроволн устройство автоматически снижает мощность после определенного времени приготовления. Это делается для продления срока службы устройства.

РАЗМОРОЗКА

Устройство оснащено двумя режимами разморозки — «dEF1» (по весу) и «dEF2» (по времени).

1. Нажимайте кнопку «Разморозка» для выбора режима разморозки, на дисплее отобразится выбранный режим.
2. С помощью цифровой клавиатуры введите вес/время. Диапазон веса для режима «dEF1» составляет от 100 до 1500 г, а максимальное время для режима «dEF2» — 99:99.
3. Нажмите кнопку , чтобы начать разморозку.
4. По завершении разморозки раздастся звуковой сигнал.

ПРИМЕЧАНИЯ

- Для достижения равномерного эффекта необходимо перевернуть продукты во время разморозки. Режим разморозки «dEF1» предусматривает звуковой сигнал, оповещающий о необходимости перевернуть продукт.
- Разморозка требует больше времени, чем обычное приготовление еды.
- Микроволны проникают в большинство продуктов примерно на 4 см.
- Если продукт можно без усилий разрезать ножом, процесс разморозки считается завершенным.
- Размороженные продукты следует употребить как можно скорее. Повторная заморозка не рекомендуется.

АВТОМАТИЧЕСКИЕ ПРОГРАММЫ ПРИГОТОВЛЕНИЯ

1. Выберите необходимый режим и нажмите соответствующую ему кнопку.

Обозначение	Программа	Описание
A.1	Картофель	Доступный вес (г): 250; 500; 750
A.2	Паста	Доступный вес (г): 50; 100; 150
A.3	Пицца	Доступный вес (г): 200; 400
A.4	Попкорн	Доступный вес (г): 100
A.5	Овощи	Доступный вес (г): 200; 400; 600
A.6	Напитки	Доступный объем (1 чашка – 250 мл): 1; 2; 3
A.7	Мясо	Доступный вес (г): 200; 400; 600
A.8	Рыба	Доступный вес (г): 200; 400; 600

2. Нажимайте на кнопку для установки необходимого веса/объема.
3. Нажмите кнопку , чтобы начать приготовление.
4. По завершении работы устройства раздастся звуковой сигнал.

ПРИГОТОВЛЕНИЕ С ИСПОЛЬЗОВАНИЕМ ГРИЛЯ

Существует три режима работы гриля: «G.», «C-1» и «C-2».

Режим	Описание
G.	Обычный гриль. Подходит для обжарки мяса, колбасок и куриных крыльев
C-1	Комби 1: 30% — микроволны, 70% — гриль. Подходит для разогрева готовых блюд, которые нужно сохранить хрустящими
C-2	Комби 2: 55% — микроволны, 45% — гриль. Подходит для приготовления полуфабрикатов

1. Нажимайте на кнопку «ГРИЛЬ» для выбора необходимого режима.
2. С помощью цифровой клавиатуры введите время приготовления. Максимальное время приготовления — 99:99.
3. Нажмите кнопку , чтобы начать приготовление.
4. По завершении работы устройства раздастся звуковой сигнал.

ВНИМАНИЕ!

Во время работы с использованием гриля устройство сильно нагревается. Будьте предельно осторожны, вынимая продукты из рабочей камеры.

ФУНКЦИЯ «ЭКО/БЕЗ ЗВУКА»

ЭКО

Данная функция предназначена для экономии электроэнергии.

- Для включения функции нажмите кнопку «ЭКО/БЕЗ ЗВУКА». Подсветка дисплея погаснет.
- Для отключения функции нажмите на любую кнопку на панели. Подсветка дисплея вновь загорится.

Без звука

- Для выключения звукового сигнала нажмите и удерживайте кнопку «ЭКО/БЕЗ ЗВУКА».
- Для включения звукового сигнала нажмите и удерживайте кнопку «ЭКО/БЕЗ ЗВУКА».

ЭКСПРЕСС ПРИГОТОВЛЕНИЕ

Есть два способа экспресс приготовления.



1 способ

1. В режиме ожидания с помощью цифровой клавиатуры (цифры от 1 до 6) введите время приготовления.

Нажимаемая кнопка	1	2	3	4	5	6
Время приготовления	1 мин	2 мин	3 мин	4 мин	5 мин	6 мин



2. Нажмите кнопку , чтобы начать приготовление.
3. По завершении работы устройства раздастся звуковой сигнал.

2 способ

1. В режиме ожидания нажмите кнопку .
2. Каждое нажатие на кнопку  увеличивает время приготовления еды на 30 секунд.
3. По завершении работы устройства раздастся звуковой сигнал.



ЧАСЫ

На дисплее можно установить отображение текущего времени. Время отображается в 24-часовом формате.

1. Нажмите и удерживайте кнопку «» в течение 3 секунд, чтобы перейти в режим настройки часов.
2. С помощью цифровой клавиатуры введите необходимое время.
3. Нажмите кнопку  для подтверждения настройки. Устройство выйдет из режима настройки часов.



КНОПКА «ПАУЗА»



Кнопка  может отменить настройку и вернуть устройство в режим ожидания.

- Для остановки процесса приготовления еды нажмите кнопку  во время приготовления еды.
- Повторное нажатие кнопки  отменяет заданные настройки приготовления и возвращает устройство в режим ожидания.

БЛОКИРОВКА ОТ ДЕТЕЙ

Функция полезна при очистке устройства или при защите устройства от детей.

- В режиме ожидания нажмите и удерживайте кнопку  в течение 3 секунд. Все кнопки на панели заблокируются.
- Для снятия блокировки нажмите и удерживайте кнопку  в течение 3 секунд.

- Для быстрого запуска приготовления еды нажмите кнопку .
- Во время процесса приготовления Вы можете увеличить время приготовления нажав на кнопку . Каждое нажатие прибавляет 30 секунд к установленному времени приготовления.

ПРИМЕЧАНИЕ

В режиме меню и во время разморозки прибавление времени этим способом невозможно.

- Для возобновления приготовления еды из режима паузы нажмите кнопку .

УХОД И ОБСЛУЖИВАНИЕ

Регулярный уход за устройством продлевает срок его службы. Очищайте микроволновую печь от различных загрязнений и удаляйте из нее остатки пищи после каждого использования для предотвращения повреждений, а также для лучшей производительности.

- Отключите устройство от источника электропитания перед чисткой.
- Следите за чистотой рабочей камеры печи. Удаляйте загрязнения с помощью влажной ткани. Особо сильные загрязнения можно удалить с помощью мягкого моющего средства. Не используйте агрессивные чистящие средства во избежание повреждения поверхности.
- Внешние поверхности устройства очищайте влажной тканью. Во избежание повреждения рабочих деталей внутри печи не допускайте попадания воды в вентиляционные отверстия.
- Регулярно протирайте дверцу и окошко с обеих сторон, дверные уплотнители и прилегающие части влажной тканью. Не используйте абразивные чистящие вещества.
- Не используйте пароочиститель для очистки устройства.
- Следите за тем, чтобы панель управления не была мокрой. Протирайте ее мягкой, слегка влажной тканью. При очистке панели управления откройте дверцу печи, чтобы предотвратить ее случайное включение.
- Если дверца печи запотеваает внутри или снаружи, протрите ее мягкой тканью. Это может произойти, когда микроволновая печь работает в условиях повышенной влажности.
- Во избежание возникновения чрезмерного шума следует регулярно чистить дно рабочей камеры печи. Протирайте его мягким моющим средством.
- Если лампочка перегорела, обратитесь в сервисную службу для ее замены.
- Вымойте стеклянный поддон и роликое кольцо мыльной водой и тщательно высушите.

ВНИМАНИЕ!

При очистке внутренних поверхностей печи не используйте слишком много воды, чтобы избежать ее просачивания во внутренние механизмы устройства.

ВОЗМОЖНЫЕ ПРОБЛЕМЫ И ИХ РЕШЕНИЕ

Проблема	Возможная причина	Решение
Устройство не включается	Штепсельная вилка неплотно вставлена в розетку	Извлеките вилку и через 10 секунд вставьте снова
	Перегорел предохранитель, или сработал автоматический выключатель сети	Верните автоматический выключатель Вашей сети в исходное положение или замените предохранитель (может быть выполнено только квалифицированными специалистами сервисного центра)
	Розетка неисправна	Проверьте исправность розетки, подключив к ней другое устройство
Устройство не греет	Дверца не закрыта до конца	Закройте дверцу полностью
Устройство создает помехи для приема телевидения		При работе устройства могут возникать помехи для приема радио- и телевидения. Это нормальное явление
Тусклое освещение в устройстве		Во время приготовления на низкой мощности освещение в устройстве может становиться тусклым. Это нормальное явление
Пар, накапливающийся на дверце; горячий воздух из вентиляционных отверстий		Во время приготовления продукты могут испускать пар. Большая его часть выходит из вентиляционных отверстий, однако некоторое его количество может осесть на холодном месте, таком, как дверца печи. Это нормальное явление
Устройство работает с пустой камерой		Незамедлительно выключите устройство. Работа при пустой камере может вывести устройство из строя

ТЕХНИЧЕСКИЕ ХАРАКТЕРИСТИКИ

- Модель: DBMW-20E700GW.
- Торговая марка: DEXP.
- Параметры питания: 220 – 240 В ~ 50/60 Гц.
- Входная мощность: 1100 Вт.
- Выходная мощность: 700 Вт.
- Мощность гриля: 800 Вт.
- Объем камеры: 20 л.
- Частота магнетрона: 2450 МГц.
- Диаметр поддона: 255 мм.
- Тип крепления шнура питания: Y.
- Класс защиты от поражения эл. током: I.
- Степень защиты от влаги: IPX0.
- Вес: 11,5 кг.
- Габариты (Ш × Г × В): 595 × 326 × 385 мм
- Область применения: бытовое.

КОМПЛЕКТАЦИЯ

- Устройство.
- Стекланный поддон.
- Кольцо для вращения поддона.
- Решетка для гриля.
- Руководство по эксплуатации.

ПРАВИЛА И УСЛОВИЯ МОНТАЖА, ХРАНЕНИЯ, ПЕРЕВОЗКИ (ТРАНСПОРТИРОВКИ), РЕАЛИЗАЦИИ И УТИЛИЗАЦИИ

- Правила и условия монтажа устройства описаны в разделе «Установка» данного руководства по эксплуатации.
- Хранение устройства должно производиться в упаковке в отапливаемых помещениях у изготовителя и потребителя при температуре воздуха от 5 °С до 40 °С и относительной влажности воздуха не более 80%. В помещениях не должно быть агрессивных примесей (паров кислот, щелочей), вызывающих коррозию.
- Для обеспечения корректной транспортировки устройства необходимо соблюдение следующих требований:
 - извлеките из устройства все внутренние принадлежности, если они есть, и упакуйте их отдельно;
 - убедитесь в правильности упаковки устройства для сохранения его работоспособности и внешнего вида (крупногабаритную технику необходимо обернуть в полиэтиленовую или пузырчатую пленку с подкладками из гофрированного картона в критических местах);
 - надежно зафиксируйте устройство ремнями, чтобы исключить возможность его перемещения по транспортному средству;
 - для полного исключения воздействия внешней среды используйте только закрытый транспорт;
 - обеспечьте крайне осторожное обращение с упаковкой при выполнении погрузочно-разгрузочных работ.
- Устройство требует бережного обращения, оберегайте его от воздействия пыли, грязи, ударов, влаги, огня и т.д.
- Реализация устройства должна производиться в соответствии с местным законодательством.
- После окончания срока службы устройства его нельзя выбрасывать вместе с обычным бытовым мусором. Вместо этого оно подлежит сдаче на утилизацию в соответствующий пункт приема электрического и электронного оборудования для последующей переработки и утилизации в соответствии с федеральным или местным законодательством. Обеспечивая правильную утилизацию данного продукта, Вы помогаете сберечь природные ресурсы и предотвращаете ущерб для окружающей среды и здоровья людей, который возможен в случае ненадлежащего обращения. Более подробную информацию о пунктах приема и утилизации данного продукта можно получить в местных муниципальных органах или на предприятии по вывозу бытового мусора.
- При обнаружении неисправности устройства следует немедленно обратиться в авторизованный сервисный центр или утилизировать устройство.

ДОПОЛНИТЕЛЬНАЯ ИНФОРМАЦИЯ

Изготовитель: Гуандун Уэлли Электрикал Эпплайнсиз Ко., Лтд.
Промпарк Фуша, Фуша, г. Чжуншань, пров. Гуандун, Китай.

Manufacturer: Guangdong Welly Electrical Appliances Co., Ltd.
Fusha Industrial Park, Fusha Town, Zhongshan City, Guangdong Province, China.

Сделано в Китае.

Импортер в России / уполномоченное изготовителем лицо: ООО «ДНС Ритейл».
690068, Россия, Приморский край, г. Владивосток, проспект 100-летия
Владивостока, дом 155, корпус 3, офис 5.

Адрес электронной почты: dnsretail@mail.dlogistix.com

Товар соответствует требованиям ТР ТС (ЕАЭС).

Спецификации, информация о продукте и его внешний вид могут быть изменены без предварительного уведомления пользователя в целях улучшения качества нашей продукции.

Товар изготовлен (мм.гггг): _____ V.1



ГАРАНТИЙНЫЙ ТАЛОН

SN/IMEI: _____

Дата постановки на гарантию: _____

Производитель гарантирует бесперебойную работу устройства в течение всего гарантийного срока, а также отсутствие дефектов в материалах и сборке. Гарантийный период исчисляется с момента приобретения изделия и распространяется только на новые продукты.

В гарантийное обслуживание входит бесплатный ремонт или замена элементов, вышедших из строя не по вине потребителя в течение гарантийного срока при условии эксплуатации изделия согласно руководству пользователя. Ремонт или замена элементов производится на территории уполномоченных сервисных центров.

Срок гарантии: 24 мес.

Срок эксплуатации: 120 мес.

Актуальный список сервисных центров по адресу:

<https://www.dns-shop.ru/service-center/>

Гарантийные обязательства и бесплатное сервисное обслуживание не распространяются на перечисленные ниже принадлежности, входящие в комплектность товара, если их замена не связана с разборкой изделия:

- Элементы питания (батарейки) для ПДУ (Пульт дистанционного управления).
- Соединительные кабели, антенны и переходники для них, наушники, микрофоны, устройства «HANDS-FREE»; носители информации различных типов, программное обеспечение (ПО) и драйверы, поставляемые в комплекте (включая, но не ограничиваясь ПО, предустановленным на накопитель на жестких магнитных дисках изделия), внешние устройства ввода-вывода и манипуляторы.
- Чехлы, сумки, ремни, шнуры для переноски, монтажные приспособления, инструменты, документацию, прилагаемую к изделию.
- Расходные материалы и детали, подвергающиеся естественному износу.



Производитель не несет гарантийных обязательств в следующих случаях:

- Истек Гарантийный срок.
- Если изделие, предназначенное для личных (бытовых, семейных) нужд, использовалось для осуществления предпринимательской деятельности, а также в иных целях, не соответствующих его прямому назначению.
- Производитель не несет ответственности за возможный материальный, моральный и иной вред, понесенный владельцем изделия и/или третьими лицами, вследствие нарушения требований руководства пользователя при использовании, не соблюдения рекомендаций по установке и обслуживанию изделия, правил подключения (короткие замыкания, возникшие также в результате воздействия несоответствующего сетевого напряжения, как на само изделие, так и на изделия, сопряженные с ним), хранения и транспортировки изделия.
- Все случаи механического повреждения: сколы, трещины, деформации, следы ударов, вмятины, замятия и др., полученные в процессе эксплуатации изделия.
- Имеются следы сторонней модификации, несанкционированного ремонта лицами, не уполномоченными для проведения таких работ. Если дефект вызван изменением конструкции или схемы изделия, подключением внешних устройств, не предусмотренных Производителем, использованием устройства, не имеющего сертификата соответствия согласно законодательству Российской Федерации.
- Если дефект изделия вызван действием непреодолимой силы (природных стихий, пожаров, наводнений, землетрясений, бытовых факторов и прочих ситуаций, не зависящих от Производителя), либо действиями третьих лиц, которые Производитель не мог предвидеть.
- Дефект вызван попаданием внутрь изделия посторонних предметов, инородных тел, веществ, жидкостей, насекомых или животных, воздействием агрессивных сред, высокой влажности, высоких температур, которые привели к полному или частичному выходу из строя изделия.
- Отсутствует или не соответствует идентификация изделия (серийный номер). Если повреждения (недостатки) вызваны воздействием вредоносного программного обеспечения; установкой, сменой или удалением паролей (кодов), приведшим к отсутствию доступа к программным ресурсам изделия, без возможности их сброса/восстановления, ввиду отсутствия предоставления данной услуги поставщиком ПО.
- Если дефекты работы вызваны несоответствием стандартам или техническим регламентам питающих, кабельных, телекоммуникационных сетей, мощности радиосигнала, в том числе из-за особенностей рельефа и других подобных внешних факторов, использования изделия на границе или вне зоны действия сети.
- Если повреждения вызваны использованием нестандартных (неоригинальных) и/или некачественных (поврежденных) расходных материалов, принадлежностей, запасных частей, элементов питания, носителей информации различных типов (включая, CD, DVD диски, карты памяти, SIM карты, картриджи).
- Если недостатки вызваны получением, установкой и использованием несовместимого контента (мелодии, графика, видео и другие файлы, приложения Java и подобные им программы).
- На ущерб, причиненный другому оборудованию, работающему в сопряжении с данным изделием.



