

Пайдалану бойынша нұсқаулық

Кіріктірілетін
микротолқынды пеш
DBMW-25C900PPJ

DEXP

ҚҰРЫЛҒЫ МАҚСАТЫ	4
САҚТЫҚ ШАРАЛАРЫ	4
Қауіпсіздік талаптары	4
Құрылғының жерге тұйықталуы	6
ТЕХНИКАЛЫҚ СИПАТТАМАЛАРЫ	8
ЖИНАҚТАЛЫМ	8
ОРНАТУ НҰСҚАУЛАРЫ	8
Орнату кезіндегі сақтық шаралары	9
Орнату өлшемдері	9
Құрылғыны ендіру	10
ҚҰРЫЛҒЫ СХЕМАСЫ	11
Басқару тақтасы	12
ПЕШТЕ ЫДЫСТАРДЫ ПАЙДАЛАНУ БОЙЫНША ҰСЫНЫСТАР... 13	13
Микротолқынды пеште қолдануға болатын ыдыс-аяқ пен керек-жарақтар ...	13
Микротолқынды пеште қолдануға болмайтын ыдыс-аяқ пен керек-жарақтар .	14
Ыдыстарды тексеру	15
ПАЙДАЛАНУШЫ НҰСҚАУЛЫҒЫ	16
Басқару тақтасын құлыптау.....	16
Уақытты орнату	16
Жылдам старт	16
Жібіту	16
Микротолқындар қолдану арқылы пісіру	17
Гриль	17
Жылыту режимі	17
Зарарсыздандыру режимі	17
Аралас режимдер (Комби).....	18
Автоматты пісіру бағдарламалары.....	18
ЫҚТИМАЛ МӘСЕЛЕЛЕР ЖӘНЕ ОЛАРДЫҢ ШЕШІМДЕРІ	20
ҚЫЗМЕТ КӨРСЕТУ ЖӘНЕ КҮТІМ	21
МОНТАЖДАУ, САҚТАУ, ТАСЫМАЛДАУ (ТАСУ), ӨТКІЗУ ЖӘНЕ	
КӘДЕГЕ ЖАРАТУ ЕРЕЖЕЛЕРІ МЕН ШАРТТАРЫ	22
ҚОСЫМША АҚПАРАТ	23

Құрметті сатып алушы!

Біздің өнімдерді таңдағаныңыз үшін рахмет.

Біз сізге жоғары сапа, функционалдылық және дизайн талаптарына сәйкес әзірленген және жасалған бұйымдар мен құрылғыларды ұсынуға қуаныштымыз. Пайдалануды бастамас бұрын, сіздің қауіпсіздігіңізге қатысты маңызды ақпаратты, сондай-ақ өнімді дұрыс пайдалану және күту бойынша ұсыныстарды қамтитын осы нұсқаулықты мұқият оқып шығыңыз. Осы нұсқаулықтың сақталуына назар аударыңыз және оны өнімді одан әрі пайдалану кезінде анықтамалық материал ретінде пайдаланыңыз.

ҚҰРЫЛҒЫ МАҚСАТЫ

Микротолқынды пеш дайын тағамдар мен тамақты дайындауға, сондай-ақ жылытуға арналған.

САҚТЫҚ ШАРАЛАРЫ

- Есігі ашық құрылғыны пайдаланбаңыз, бұл құрылғыға зиянды, сонымен қатар оның тиімділігін төмендетеді.
- Пештің алдыңғы жағы мен есіктің арасына ешқандай заттарды қоймаңыз, кір мен тазалағыш заттардың тығыздағыш беттерге жиналуына жол бермеңіз.
- Кез келген зақым болса, құрылғыны пайдалануды дереу тоқтатыңыз. Есіктің және құлыптың, ілмектер мен ысырмалардың, сондай-ақ есік тығыздағыштарының және кез келген басқа тығыздағыш беттердің дұрыстығын бақылау өте маңызды.

ҚАУІПСІЗДІК ТАЛАПТАРЫ

НАЗАР АУДАРЫҢЫЗ!

Келесі ережелерді сақтау күйіп қалудан, электр тогының соғуынан, өрттен және адамдардың мүлкі мен денсаулығына басқа ықтимал зияннан аулақ болуға көмектеседі.

- Осы нұсқаулықты мұқият оқып шығыңыз және кепілдік талонын сақтаңыз. Бұл тауардың сапасына қатысты шағымдар туындаған жағдайда жүгіну үшін қажет.
- Құрылғыны тек үйлесімді жерге тұйықталған электр желілерімен пайдаланыңыз.
- Құрылғыны тек осы нұсқаулықта көрсетілген мақсаттар үшін пайдаланыңыз.
- Егер оның ішкі камерасы бос болса, құрылғыны қоспаңыз (ішінде қуат жоқ), бұл пештің істен шығуына әкелуі мүмкін.
- Құрылғыны сыртта пайдаланбаңыз.
- Көлік құралдарында (кемелерде, ұшақтарда және т.б.) инженер тәуекелдерді бағалағаннан кейін ғана қолдануға болады.

- Егер ол зақымдалған болса (құлағаннан, соққыдан немесе басқа жолмен), сондай-ақ қуат сымы немесе оның ашасы зақымдалған болса, құрылғыны пайдаланбаңыз. Құрылғының жұмысында ақаулар немесе сыртқы немесе ішкі зақымданулар байқалса, оны пайдалануды дереу тоқтатып, уәкілетті қызмет көрсету орталығына хабарласыңыз.
- Құрылғы камерасының ішінде жануды болдырмау үшін:
 - пластиктен немесе қағаздан жасалған қаптамада тамақ дайындау қажет болса, бұл нақты қаптаманың микротолқынды пеште пісіруге арналғанына көз жеткізіңіз;
 - өнімдерді пластиктен немесе қағаздан жасалған қаптамада дайындаған кезде өрттің алдын алу үшін пісіру үдерісін мұқият қадағалаңыз;
 - азық-түлікті қағаз қаптамада пештің ішіне қоймас бұрын, барлық байлаитын жіптерді алып тастағаныңызға көз жеткізіңіз;
 - түтін немесе тән иіс пайда болса, пешті дереу өшіріп, розеткадан ажыратыңыз. Жалынның таралуын болдырмау үшін есікті жабық ұстаңыз (егер ол ішінде болса);
 - құрылғыны сақтау контейнері ретінде пайдаланбаңыз. Пайдаланылмаған кезде құрылғының ішінде қағазды, ыдыс-аяқты, азық-түлікті және т.б. қалдырмаңыз.
- Сұйықтықтарды жабық контейнерлерде қайта қыздырмаңыз, себебі олар жарылуы мүмкін.
- Сусындарды микротолқынды пеште қыздыру шығару немесе шайқау кезінде кенеттен, күрт қайнатуға әкелуі мүмкін.
- Кез келген техникалық қызмет көрсету мен жөндеуді, соның ішінде сымды ауыстыруды тек білікті қызметкерлер жасай алады. Құрылғыны өз бетіңізше бөлшектеуге тырыспаңыз, бұл өмірге қауіп төндіруі мүмкін, сонымен қатар Сізді тегін кепілдік қызметінен айырады.
- Қабықтағы немесе қатты пісірілген жұмыртқаны микротолқынды пеште қыздырмаңыз, себебі олар жарылып кетуі мүмкін. Қабықсыз жұмыртқаны бірнеше жерде сарыуызын тесілгеннен кейін ғана микротолқынды пеште пісіруге болады. Әйтпесе, қысым сарыуызының жарылуына әкелуі мүмкін.
- Картоп, кәді, алма сияқты қалың қабығы бар тағамдарды микротолқынды пешке жібермес бұрын жұқа инемен тесу керек.
- Қант мөлшері жоғары тағамдарды ұзақ уақыт қыздыру олардың карамелденуіне немесе өртенуіне әкелуі мүмкін.
- Балалар тағамын қыздырмас бұрын қақпақты/емізді алдын ала алыңыз.
- Күйіп қалмас үшін микротолқынды пеште қыздырғаннан кейін және оны балаларға бермес бұрын балаларды тамақтандыруға арналған бөтелкелер мен банкалардың мазмұнын мұқият араластыру керек.
- Азық-түлік жылытылатын ыдыс-аяқтар да айтарлықтай қызуы мүмкін. Ыдыс-аяқтарды алу кезінде арнайы тұтқаларды алыңыз (егер бар болса) немесе арнайы шүберекті қолданыңыз (жинаққа кірмейді).
- Тек микротолқынды пешке арналған ыдыстарды пайдаланыңыз. Дұрыс емес ыдыстарды пайдалану пешке зақым келтіруі мүмкін, сонымен қатар сіздің денсаулығыңызға зиян тигізуі мүмкін.
- Бұл құрылғыны пайдалануға балалар, олардың қауіпсіздігіне тікелей жауапты адамның тікелей бақылауында болған жағдайларды қоспағанда, физикалық,

сенсорлық немесе ақыл-ой қабілеті шектеулі адамдар жіберілмейді не бұл адам құрылғыны пайдалану бойынша егжей-тегжейлі нұсқаулар берді, сондай-ақ осы нұсқаулықтан барлық сақтық шаралары, сонымен қатар оларды сақтамаудың ықтимал салдары түсіндірілді. Балаларға құрылғымен ойнауға рұқсат бермеңіз.

- Микротолқынды пеш қабырғалармен немесе басқа құрылғылармен тікелей байланыссыз орнатылуы керек. Сондай-ақ, әрқашан құрылғының желдеткіш саңылауларының бітеліп қалмауын қадағалаңыз.

НАЗАР АУДАРЫҢЫЗ!

- Микротолқынды пешті ас үй плитасы, жылыту батареясы немесе жылыту құрылғылары сияқты қуатты жылу көздеріне жақын жерде орнатпаңыз. Бұл құрылғыға зиян тигізуі мүмкін, сонымен қатар сізді тегін кепілдік қызметінен айыруы мүмкін.
- Зиянкестер қаупі бар аймақтарда құрылғыны таза ұстаңыз — жәндіктердің зақымдануы кепілдікпен жабылмайды.
- Құрылғының беті мен есігі пайдаланылған кезде айтарлықтай қызуы мүмкін, бұл қалыпты жағдай.
- Күйіп қалмас үшін пештің ішіндегі қыздыру элементтерімен жанаспаңыз.
- Температураны тексеру үшін тек тамақ термометрлерін қолданыңыз. Сынаппен сұйық термометрлер жарылып кетуі мүмкін.
- Бұл құрылғы коммерциялық пайдалануға арналмаған. Пайдалануға тек жеке, үй мақсаттары үшін рұқсат етіледі.
- Құрылғының артқы және бүйірлеріндегі арнайы қашықтық ұстағыштарын алып тастамаңыз. Олар құрылғыдан қоршаған объектілерге, қабырғаларға және кедергілерге дейінгі ең аз рұқсат етілген қашықтықты сақтау үшін қажет.
- Құрылғыны жылжыту/тасымалдау қажет болса, одан шыны түпқоймасы, сондай-ақ басқа бос бөлшектерді алдын ала алыңыз. Бұл қозғалу кезінде құрылғының зақымдалуын болдырмауға көмектеседі.
- Құрылғы мен қуат сымы балалардың қолы жетпейтін жерде болуы керек.
- Құрылғының бұзылуын немесе өрттің пайда болуын болдырмау үшін қуат сымын ұзартпаңыз.

ҚҰРЫЛҒЫНЫҢ ЖЕРГЕ ТҰЙЫҚТАЛУЫ

Бұл құрылғы жерге тұйықтауды қажет етеді және арнайы жерге тұйықтау сыммен және ашамен жабдықталған. Құрылғыны дұрыс орнатылған және жерге тұйықталған розеткаға қосу керек, оның техникалық сипаттамалары құрылғының сипаттамаларына сәйкес келеді. Қысқа тұйықталу жағдайында жерге тұйықтау сым арқылы электр тогының соғу қаупін азайтады.

Қуат сымның ішіндегі сымдар тиісті түстермен белгіленген:

- Жасыл және сары = жерге тұйықтау.
- Көк = бейтарап.
- Қоңыр = кернеулі.

НАЗАР АУДАРЫҢЫЗ!

- Жерге тұйықтау ашасын дұрыс пайдаланбау электр тогының соғуына әкелуі мүмкін.
- Егер сізде дұрыс жерге қосу туралы сұрақтарыңыз болса, сертификатталған электрикке хабарласыңыз.
- Егер құрылғының істен шығуына пайдаланушының осы нұсқаулықта баяндалған қандай да бір ережелерді немесе шараларды сақтамауы себеп болса, өндіруші шағымды қабылдамауға құқылы.

ТЕХНИКАЛЫҚ СИПАТТАМАЛАРЫ

- Үлгісі: DBMW-25C900PPJ.
- Сауда белгісі: DEXP.
- Қуат параметрлері: 230 В ~ 50 Гц.
- Қуат тұтынуы: 1400 Вт.
- Шығыс қуаты: 900 Вт.
- Гриль қуаты: 1200 Вт.
- Магнетрон жиілігі: 2450 МГц.
- Ішкі көлемі: 25 л.
- Қуат деңгейлерінің саны: 6.
- Сыртқы өлшемдері (Е × Б × Т): 595 × 390 × 382 мм.
- Таза салмағы: 16,5 кг.
- Электр тогының соғуынан қорғау класы: I.
- Қуат сымын бекіту түрі: Y.
- Ылғал мен шаңнан қорғау дәрежесі: IPX0.
- Қолдану саласы: тұрмыстық.

ЖИНАҚТАЛЫМ

- Құрылғы.
- Шыны түпқойма.
- Коплер.
- Түпқойманы айналдыру сақинасы.
- Гриль торы.
- Пайдалану бойынша нұсқаулық.

ОРНАТУ КЕЗІНДЕГІ САҚТЫҚ ШАРАЛАРЫ

- Құрылғыны орнатқан кезде мынаны тексеріңіз:
 - желдеткіш саңылаулар мен ауа қабылдағыштар жабылмаған;
 - желдету үшін тауашаның артқы жағындағы жеткілікті саңылау (50 мм) қамтамасыз етілген.
- Тасымалдау кезінде құрылғыны жақтаудан емес, корпустаң ұстап тұрыңыз, өйткені жақтау құрылғының салмағын көтере алмайтындай берік емес.
- Бұл құрылғы қабырғаға орнатылған ас үй шкафына ендіруге арналған.
- Құрылғыны қолданар алдында ендіру керек. Әйтпесе, электр тогының соғу қаупі бар.



Пештің қол жетімді беті жұмыс кезінде қатты қызып кетуі мүмкін.

ОРНАТУҒА АРНАЛҒАН ӨЛШЕМДЕР

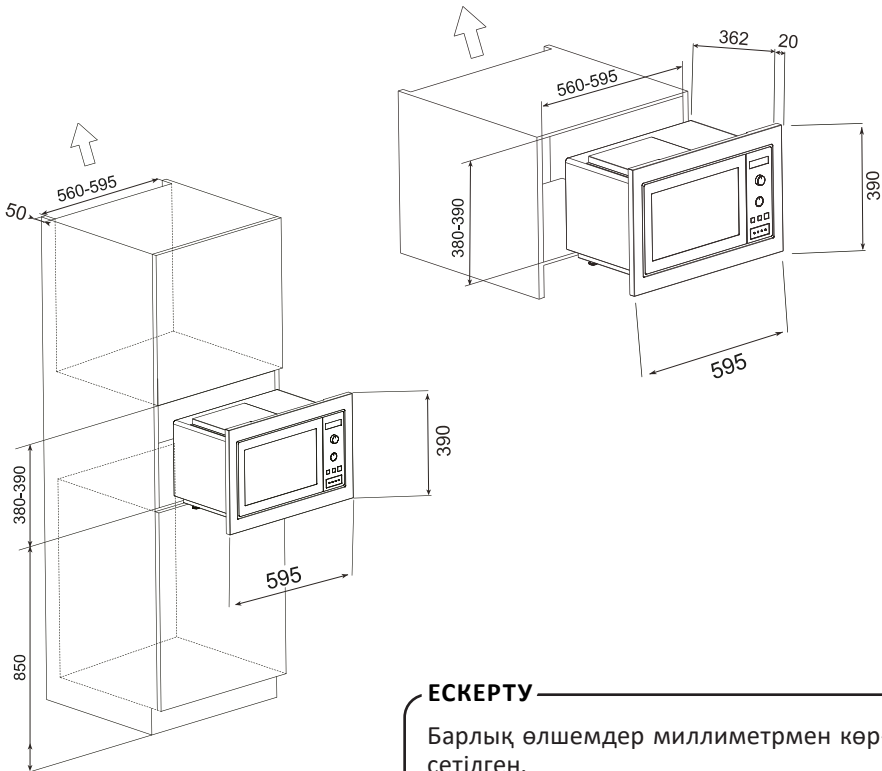

ЕСКЕРТУ

Барлық өлшемдер миллиметрмен көрсетілген.

ҚҰРЫЛҒЫНЫ ЕНДІРУ

1. Микротолқынды пешті шкафтың тауашасына орнатыңыз, қатаң көлденең позицияны және екі жағынан бірдей бос орындарды сақтаңыз. Төменде көрсетілгендей пештің жоғарғы жағын екі бұрандамен бекітіңіз.

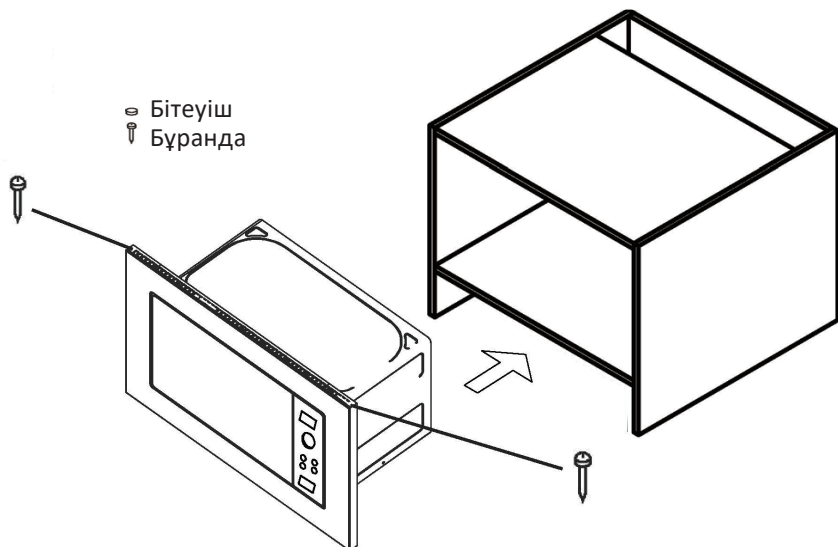

2. Микротолқынды пештің есігін ашып, құрылғыны бұрандамен төменнен бекітіп, саңылауды бітеуішпен жабыңыз.

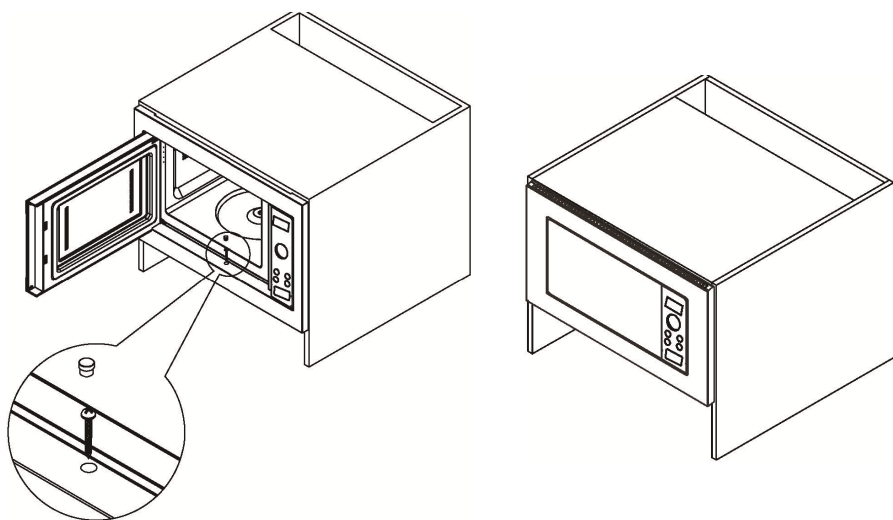

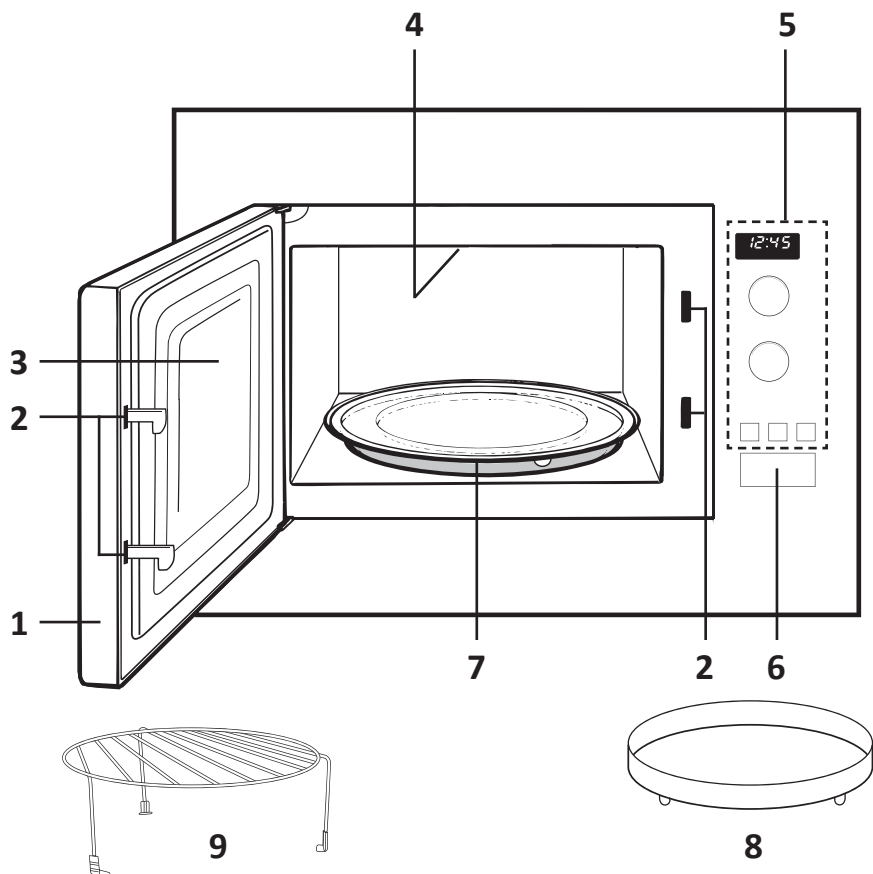

1. Есік.
2. Қорғаныс құлыптау жүйесі.
3. Қарау терезесі.
4. Қыздыру элементі.
5. Басқару тақтасы.
6. Есікті ашу батырмасы.
7. Шыны түпқойма.
8. Түпқойманы айналдыру сақинасы.
9. Гриль торы.

БАСҚАРУ ТАҚТАСЫ

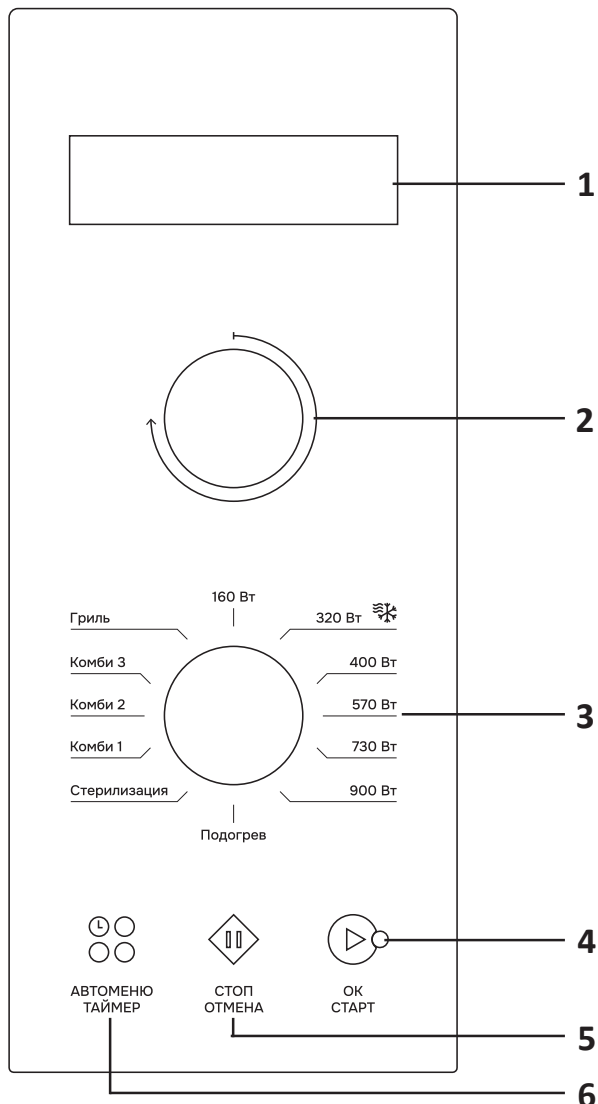

1. Дисплей.
2. Уақыт/салмақ реттегіші.
3. Жұмыс режимін реттегіш.
4. «ОК/СТАРТ» батырмасы.
5. «СТОП/БАС ТАРТУ» батырмасы.
6. «АВТОМЭЗІР/ТАЙМЕР» батырмасы.

ПЕШТЕ ҰДЫСТАРДЫ ПАЙДАЛАНУ БОЙЫНША ҰСЫНЫСТАР

Тек микротолқынды пешке арналған ыдыстарды пайдаланыңыз. Дұрыс емес ыдыстарды пайдалану пешке зақым келтіруі мүмкін, сонымен қатар сіздің денсаулығыңызға зиян тигізуі мүмкін.

МИКРОТОЛҚЫНДЫ ПЕШТЕ ҚОЛДАНУҒА БОЛАТЫН ҰДЫС-АЯҚ ПЕН КЕРЕК-ЖАРАҚТАР

Ұдыс-аяқ пен керек-жарақтар	Ескерту
Қуыруға арналған табақ	Өндірушінің нұсқауларын орындаңыз. Қуыруға арналған табақтың төменгі бөлігі түпқойманы айналдыру үшін сақинадан кемінде 5 мм жоғары болуы керек. Дұрыс пайдаланбау сақинаның сынуына әкелуі мүмкін. Тосттар тек микротолқынды пешке немесе қызмет етуге арналған. Кәдімгі тұшпапеште тағамның арнайы жабыны зақымдалуы мүмкін
Асхана ыдыстары	Тек микротолқынды пеште қолдануға қауіпсіз ыдыс. Өндірушінің нұсқауларын орындаңыз. Шеттері сынған немесе жарылған ыдыстарды пайдаланбаңыз
Шыны банкалар	Әрқашан қақпақты алыңыз. Тамақты жылы болғанша қыздыру үшін ғана пайдаланыңыз. Шыны банкалардың көпшілігі ыстыққа төзімді емес және жарылып кетуі мүмкін
Шыны ыдыс	Тек ыстыққа төзімді шыны пеш ыдыстары. Оның металл әрлеуі жоқ екеніне көз жеткізіңіз. Шеттері сынған немесе жарылған ыдыстарды пайдаланбаңыз
Пеште тағам пісіруге арналған пакеттер	Өндірушінің нұсқауларын орындаңыз. Пакеттерді металл тығыздағыштармен жаппаңыз. Бу шығуы үшін кесулер жасаңыз
Қағаз тәрелкелер мен стақандар	Тек қысқа мерзімді тағам дайындау/жылыту үшін. Пісіру кезінде пешті қараусыз қалдырмаңыз
Қағаз сүлгілер	Майды жылыту және сіңіру үшін тағамды жабу үшін пайдаланыңыз. Бақылаумен және тек қысқа мерзімді пісіру үшін пайдаланыңыз
Пластик	Тек арнайы ыстыққа төзімді (110 °C-тан) АЖЖ пешке арналған контейнерлер
Алюминий фольга	Жібіту кезінде мяса жұқа жерлерін қорғау үшін фольганың кішкене фрагменттерін қолдануға рұқсат етіледі. Пештің қабырғаларынан кемінде 2 см қашықтықты сақтаңыз
Бір рет қолданылатын пластикалық контейнерлер	Тек қысқа мерзімді тағам дайындау/жылыту үшін. Пісіру кезінде пешті қараусыз қалдырмаңыз
Пергамент қағазы	Шашырауды болдырмау немесе бумен пісіру үшін орауыш ретінде пайдаланыңыз
Балауыз қағаз	

Ыдыс-аяқ пен керек-жарақтар	Ескерту
Тағамдық пленкасы	Тек микротолқынды пеште қолдануға қауіпсіз. Оны ылғалды сақтау үшін пісіру кезінде тағамды жабу үшін пайдаланыңыз
Термометрлер	Тек микротолқынды пеште қолдануға қауіпсіз (ет пен кәмпит термометрлері)

МИКРОТОЛҚЫНДЫ ПЕШТЕ ҚОЛДАНУҒА БОЛМАЙТЫН ЫДЫС-АЯҚ ПЕН КЕРЕК-ЖАРАҚТАР

Ыдыс-аяқ пен керек-жарақтар	Ескерту
Алюминий түпқоймасы	Металл тағамды микротолқынды сәулеленуден қорғайды. Пеште электр доғасының пайда болуына және тұтануына әкелуі мүмкін
Металл тұтқасы бар картон қаптама	
Металл ыдыс немесе металл әрлеуі бар ыдыс	
Металлды пакет қыстырғыштары	
Қағаз пакеттер	Пеште тұтануды тудыруы мүмкін
Пенопласт	Жоғары температураның әсерінен ішкі бетті ерітуі немесе ластауы мүмкін
Ағаш	Ағаш микротолқынды пеште пайдаланылған кезде кебеді және жарылып немесе сынуды мүмкін
Хрусталь ыдыс	Жарықшақтану немесе жарылуы мүмкін
Алтын/күміс жиектері немесе қуыс тұтқалары бар ыдыс-аяқ	Құрылғы ішіндегі қысымның жоғарылауына және пеште жануға әкелуі мүмкін
Керамика	Ол қатты қызып, жарылып кетуі мүмкін
Меламин	Қыздырған кезде формальдегид шығаруы мүмкін

ЫДЫС-АЯҚТЫ ТЕКСЕРУ

«Микротолқынды пеште қолдануға болатын ыдыс-аяқ пен керек-жарақтар» бөліміндегі түсініктемелерді қараңыз. Күмәндансаңыз, төмендегі процедураны орындау арқылы ыдыстарды тексере аласыз:

1. Пешке қауіпсіз ыдысқа 1 кесе суық су (250 мл) құйып, тексерілетін ыдыспен бірге пешке салыңыз (ол бос болуы керек).
2. Максималды қуатта 30 секунд қыздырыңыз. Бұл қыздыру уақытынан аспаңыз!
3. Тексерілетін ыдысқа қол тигізіңіз. Егер ол жылы болса, оны микротолқынды пеште қолданбаңыз.

НАЗАР АУДАРЫҢЫЗ!

Бұл тест қуыс тұтқалары бар ыдыстарды тексеруге жарамайды.

ПАЙДАЛАНУШЫ НҰСҚАУЛЫҒЫ

БАСҚАРУ ТАҚТАСЫН ҚҰЛЫПТАУ

Панельді құлыптау батырмаларды байқаусызда басуға жол бермейді.

- Құлыптау үшін «СТОП/БАС ТАРТУ» батырмасын 3 секунд басып тұрыңыз — дисплейде тиісті индикатор пайда болады.



- Құлыпты ашу үшін «СТОП/БАС ТАРТУ» батырмасын 3 секунд басып тұрыңыз — құлыптау индикаторы жоғалады.

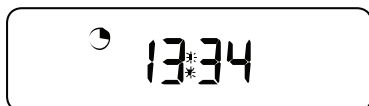

УАҚЫТТЫ ОРНАТУ

1. Сағат параметрлері режиміне өту үшін «АВТОМӘЗІР/ТАЙМЕР» батырмасын 3 секунд басып тұрыңыз.
2. Уақыт/салмақ реттегішін пайдаланып сағат мәнін орнатыңыз.
3. Минуттар ретеуіне өту үшін «АВТОМӘЗІР/ТАЙМЕР» батырмасын тағы бір рет басыңыз.
4. Тиісті реттегіштің көмегімен минуттардың мәнін орнатыңыз.
5. Реттеулерді растау үшін «АВТОМӘЗІР/ТАЙМЕР» батырмасын тағы бір рет басыңыз.

ЖЫЛДАМ СТАРТ

- Күту режимінде «ОК/СТАРТ» батырмасын басу арқылы дайындықты максималды қуатта бастауға болады.
- «ОК/СТАРТ» батырмасын басқан сайын пісіру уақыты 30 секундқа артады.
- Ең көп пісіру уақыты — 5 минут.

ЖІБІТУ

1. Жібіту режимін таңдау үшін реттегішті «» күйіне бұраңыз.
2. Жібіту уақытын орнату үшін уақыт/салмақ реттегішін пайдаланыңыз.
3. Реттеулерді растау және жібіту процесін бастау үшін «ОК/СТАРТ» батырмасын басыңыз.

МИКРОТОЛҚЫНДАР ҚОЛДАНУ АРҚЫЛЫ ПІСІРУ

1. Қуат деңгейін таңдау үшін жұмыс режимінің реттегішін пайдаланыңыз.

Дисплейдегі мән	Қуаты
P-20	160 Вт
P-30	320 Вт
P-40	400 Вт
P-60	540 Вт
P-80	730 Вт
P-H1	900 Вт

2. Пісіру уақытын орнату үшін уақыт/салмақ реттегішін бұраңыз.

3. Реттеулерді растау және пісіру процесін бастау үшін «ОК/СТАРТ» батырмасын басыңыз.

ГРИЛЬ

1. Жұмыс режимінің реттегішін «Гриль» күйіне бұраңыз.

2. Уақыт/салмақ реттегішін пайдаланып, қажетті параметрлерді орнатыңыз.

3. Пісіру процесін бастау үшін «ОК/СТАРТ» батырмасын басыңыз.

НАЗАР АУДАРЫҢЫЗ!

- Гриль режимінде уақытты орнату үшін «ОК/СТАРТ» батырмасын пайдаланбаңыз — бұл микротолқынды пешті пайдаланып пісіру режимін бастайды.
- Микротолқынды пешті пайдаланып пісіру кезінде гриль сөресін пайдаланбаңыз — бұл ұшқын тудыруы және құрылғыға зақым келтіруі мүмкін.

ЖЫЛЫТУ РЕЖИМІ

1. Жұмыс режимінің реттегішін «Жылыту» күйіне бұраңыз.

2. Уақыт/салмақ реттегішін пайдаланып, қажетті параметрлерді орнатыңыз.

3. Жылыту процесін бастау үшін «ОК/СТАРТ» батырмасын басыңыз.

ЗАРАРСЫЗДАНДЫРУ РЕЖИМІ

1. Жұмыс режимінің реттегішін «Зарарсыздандыру» күйіне бұраңыз.

2. Зарарсыздандыру процесін бастау үшін «ОК/СТАРТ» батырмасын басыңыз.

НАЗАР АУДАРЫҢЫЗ!

Бұл режим микротолқынды пештің ішкі камерасын дезинфекциялауға арналған. Бұл режимде ыдыс-аяқтарды немесе ас үй керек-жарақтарын (әсіресе металдан немесе ыстыққа төзімді материалдардан) өңдемеңіз.

АРАЛАС РЕЖИМДЕР (КОМБИ)

Барлығы 3 комби режимі бар (микротолқындар + гриль):

- «Комби 1» (G0-1).
- «Комби 2» (G0-2).
- «Комби 3» (G0-3).

1. Жұмыс режимінің реттегішін пайдаланып, қажетті комби режимін таңдаңыз.
2. Уақыт/салмақ реттегішін пайдаланып, қажетті параметрлерді орнатыңыз.
3. Пісіру процесін бастау үшін «ОК/СТАРТ» батырмасын басыңыз.

НАЗАР АУДАРЫҢЫЗ!

Гриль торын аралас режимдерде пайдаланбаңыз — бұл ұшқын тудыруы және құрылғыға зақым келтіруі мүмкін.

АВТОМАТТЫ ПІСІРУ БАҒДАРЛАМАЛАРЫ

1. Бағдарламаны таңдау үшін «АВТОМӘЗІР/ТАЙМЕР» батырмасын басыңыз.
2. Өнімнің салмағын уақыт/салмақ реттегішімен орнатыңыз.
3. Пісіру процесін бастау үшін «ОК/СТАРТ» батырмасын басыңыз.

Автомәзір	Дисплейдегі мән
Күріш	A-01
Көкөністер	A-02
Кофе/сүт	A-03
Попкорн	A-04
Картоп	A-05
Пицца	A-06
Балық	A-07
Нан	A-08
Тауық	A-09
Ет	A-10
Кәуап	A-11

Ұсынылған салмақ параметрлері

Автомәзір бағдарламасы	Өнім	Салмақ/көлем
A-01	Күріш	100 г / 200 г / 300 г / 400 г / 500 г
A-02	Көкөністер	100 г / 200 г / 300 г / 400 г / 500 г / 600 г
A-03	Кофе/сүт	1 кесе / 2 кесе / 3 кесе
A-04	Попкорн	/
A-05	Картоп	200 г / 300 г / 400 г / 500 г / 600 г / 700 г / 900 г / 1100 г / 1300 г / 1500 г
A-06	Пицца	150 г / 300 г
A-07	Балық	100 г / 200 г / 300 г / 400 г / 500 г / 600 г / 700 г / 800 г / 900 г / 1000 г
A-08	Нан	100 г / 200 г / 300 г / 400 г / 500 г
A-09	Тауық	200 г / 400 г / 600 г / 800 г / 1000 г / 1200 г / 1400 г
A-10	Ет	
A-11	Кәуап	200 г / 300 г / 400 г / 500 г / 600 г

ЫҚТИМАЛ МӘСЕЛЕЛЕР ЖӘНЕ ОЛАРДЫҢ ШЕШІМДЕРІ

Мәселе	Ықтимал себеп	Шешім
Пеш қосылмайды	Қуат сымының ашасы розеткаға еркін салынған	Ашаны розеткадан шығарып 10 секундтан кейін қайтадан салыңыз
	Сақтандырғыш жанып кетті немесе ажыратқыш іске қосылды	Сақтандырғышты ауыстырыңыз немесе автоматты ажыратқышты бастапқы қалпына келтіріңіз (оны тек қызмет көрсету орталығының білікті мамандары жасай алады)
	Розетка ақаулы	Розетканы басқа электр құрылғысымен тексеріңіз
Пеш қызбайды	Есік соңына дейін жабық емес	Есікті толығымен жабыңыз
Шыны айналмалы түпқойма пеш жұмыс істеп тұрған кезде шу шығарады	Лас түпқойма шассиі және пештің түбі	«Қызмет көрсету және күтім» бөлімін қараңыз және лас бөліктерді тазалаңыз

Пеш теледидар хабарларын қабылдауға кедергі жасайды	Микротолқынды пеш жұмыс істеп тұрған кезде радио және теледидар хабарларын қабылдауға кедергі болуы мүмкін. Бұл араластырғыш, шаңсорғыш және электр желдеткіші сияқты шағын электр құрылғыларынан туындайтын кедергілерге ұқсас. Бұл қалыпты жағдай
Пештің жарығы күңгірт	Пісіру кезінде пештегі жарық күңгірттенуі мүмкін. Бұл қалыпты жағдай
Есікте жиналатын бу, желдеткіш саңылаулардан ыстық ауа	Пісіру кезінде тағамдар бу шығаруы мүмкін. Оның көп бөлігі желдеткіш саңылаулардан шығады, бірақ оның бір бөлігі есікке қонуы мүмкін

- Тазалауды бастамас бұрын құрылғыны розеткадан ажыратыңыз.
- Құрылғының бетіне зақым келтірмеу үшін, сондай-ақ жақсы өнімділік үшін пешті әртүрлі ластаушы заттардан үнемі тазалаңыз.
- Құрылғыны тазалау үшін бу тазалағышты пайдаланбаңыз.
- Пештің іші таза екеніне көз жеткізіңіз. Кірді сәл дымқыл шүберекпен тазалаңыз. Қатты кірді жұмсақ жуғыш затпен тазартуға болады. Бетіне зақым келтірмеу үшін спрей тазартқыштарды және басқа да қатты тазартқыштарды қолданбаңыз.
- Сыртқы беттерді дымқыл шүберекпен тазалаңыз. Пештің ішіндегі жұмыс бөлшектеріне зақым келтірмеу үшін желдеткіш саңылауларға судың түсуіне жол бермеңіз.
- Есік пен есік әйнегін, есік тығыздағыштарын және оның айналасындағы бөліктерді дымқыл шүберекпен үнемі сүртіңіз. Есіктің әйнегін тазалау үшін абразивті жуғыш заттар мен өткір металл қырғыштарды пайдаланбаңыз, себебі олар оның бетін сызып тастауы мүмкін, бұл әйнектің сынуына әкелуі мүмкін.
- Басқару тақтасына су түспейтініне көз жеткізіңіз. Оны жұмсақ, дымқыл шүберекпен жұмсақ жуғыш затпен сүртіңіз. Басқару тақтасын тазалаған кезде құрылғының кездейсоқ қосылуын болдырмау үшін пештің есігін ашыңыз.
- Егер пештің есігі ішіне немесе сыртына буланса, оны жұмсақ шүберекпен сүртіңіз. Бұл микротолқынды пеш жоғары ылғалдылық жағдайында жұмыс істегенде болуы мүмкін.
- Шыны түпқойманы алыңыз, оны жылы сабынды сүмен немесе ыдыс жуғыш машинада жуыңыз.
- Шуды болдырмау үшін түпқойма сақинасын және пештің түбін үнемі тазалаңыз. Пештің түбін жұмсақ жуғыш затпен тазалаңыз. Сақинаны сабынды сүмен немесе ыдыс жуғышта жууға болады. Тазалағаннан кейін сақинаны орнына қойыңыз.
- Жұмыс камерасынан иістерді кетіру және/немесе оның қабырғаларын тазалауды жеңілдету үшін бір лимонның шырынын АЖЖ-пеште қолдануға жарамды терең су ыдысына сығып, қалған лимон қабығын қосыңыз. 5 минут қыздырыңыз, содан кейін жұмыс камерасын жұмсақ шүберекпен мұқият сүртіңіз.
- Шамды ауыстыру үшін уәкілетті қызмет көрсету орталығына хабарласыңыз.

МОНТАЖДАУ, САҚТАУ, ТАСЫМАЛДАУ (ТАСУ), ӨТКІЗУ ЖӘНЕ КӘДЕГЕ ЖАРАТУ ЕРЕЖЕЛЕРІ МЕН ШАРТТАРЫ

- Құрылғыны орнату ережелері мен шарттары осы нұсқаулықтың «Орнату нұсқаулығы» бөлімінде сипатталған.
- Құрылғыны сақтау дайындаушы мен тұтынушының жылытылатын үй-жайларында ауа температурасы 5 °С-тан 40 °С-қа дейін және ауаның салыстырмалы ылғалдылығы 80%-дан аспайтын орауышта жүргізілуі тиіс. Үй-жайларда жемірілуді тудыратын жегі қоспалар (қышқылдар, сілтілер буы) болмауы тиіс.
- Құрылғыны тасымалдау құрғақ ортада жүзеге асырылуы керек.
- Құрылғы мұқият өңдеуді қажет етеді, оны шаң, кір, соққы, ылғал, от және т. б. әсерінен қорғайды.
- Құрылғыны өткізу жергілікті заңнамаға сәйкес жүргізілуі тиіс.
- Өнімнің қызмет ету мерзімі аяқталғаннан кейін оны қарапайым тұрмыстық қоқыспен бірге тастауға болмайды. Оның орнына, ол федералды немесе жергілікті заңдарға сәйкес кейіннен қайта өңдеу және жою үшін электр және электронды жабдықтарды тиісті қабылдау пунктіне кәдеге жаратуға тапсырылады. Осы өнімді дұрыс кәдеге жаратуды қамтамасыз ете отырып, сіз табиғи ресурстарды үнемдеуге көмектесесіз және дұрыс емделмеген жағдайда қоршаған ортаға және адамдардың денсаулығына зиян келтірмеуге көмектесесіз. Бұл өнімді қабылдау және кәдеге жарату орындары туралы толығырақ ақпаратты жергілікті муниципалды органдардан немесе тұрмыстық қоқыстарды шығаратын кәсіпорыннан алуға болады.
- Егер құрылғының ақаулығы анықталса, дереу уәкілетті қызмет көрсету орталығына хабарласыңыз немесе құрылғыны тастаңыз.

Өндіруші: Цзянмэнь Дженс Смарт Эпплайенс Ко., Лтд.
Хэшунь тас жолы № 88, Хэчэн, Хэшань қ., Гуандун пров., Қытай.

Қытайда жасалған.

Импорттаушы / Қазақстан Республикасында талаптар қабылдайтын заңды тұлға: «DNS QAZAQSTAN (ДНС КАЗАХСТАН)» ЖШС, Астана қ-ы, Сарыарқа ауданы, Сарыарқа д-лы, 12 Ғ-т, Қазақстан Республикасы.

Электрондық пошта мекен-жайы: info@dns-shop.kz

Тауар КО ТР (ЕАЭО) талаптарына сәйкес келеді.

Сипаттамалар, өнім туралы ақпарат, оның жинақталымы мен функционалдығы пайдаланушыға алдын-ала ескертусіз өзгертілуі мүмкін.



Өндіріс күні пайдаланушы нұсқаулығының орыс тіліндегі нұсқасында көрсетілген. V.1

КЕПІЛДІК ТАЛОНЫ

SN/IMEI: _____

Кепілдікке қойылған күні: _____

Өндіруші бүкіл кепілдік мерзімі ішінде құрылғының үздіксіз жұмыс істейтініне, сондай-ақ материалдар мен құрастырымда ақаулар болмайтынына кепілдік береді. Кепілдік мерзімі бұйым сатып алынған сәттен бастап есептеледі және жаңа өнімдерге ғана қолданылады.

Кепілдікті қызмет көрсету бұйым пайдаланушы нұсқаулығына сәйкес пайдаланылған жағдайда, кепілдік мерзімі ішінде тұтынушының кінәсіз істен шыққан элементтерді тегін жөндеуді немесе ауыстыруды қамтиды. Элементтерді жөндеу немесе ауыстыру уәкілетті сервис орталықтарының аумағында жүргізіледі.

Кепілдік мерзімі: 24 ай.

Пайдалану мерзімі: 120 ай.

Сервистік орталықтардың өзекті тізімі келесі мекенжай бойынша:

<https://www.dns-shop.kz/service-center/>

Кепілдік міндеттемелер және тегін сервистік қызмет көрсету, егер оларды ауыстыру бұйымды бөлшектеуге байланысты болмаса, тауардың жиынтықтылығына кіретін, төменде аталған керек-жарақтарға қолданылмайды:

- ҚБП (қашықтықтан басқару пульті) үшін қуат элементтері (батареялары).
- Жалғағыш кәбілдер, антенналар және оларға арналған ауыстырғыштар, құлаққаптар, микрофондар, «HANDS-FREE» құрылғылары; жиынтықта жеткізілетін әртүрлі типтегі ақпарат тасығыштар, бағдарламалық жасақтама (БЖ) және драйверлер (бұйымның қатқыл магниттік дискілеріндегі жинақтағышқа алдын ала орнатылған БЖ қоса алғанда, бірақ онымен шектелмей), сыртқы енгізу-шығару құрылғылары және манипуляторлар.
- Қаптамалар, сөмкелер, белдіктер, тасымалдауға арналған баулар, монтаждық құрылғылар, құралдар, бұйымға қоса берілетін құжаттама.
- Табиғи тозуға ұшырайтын шығын материалдары мен бөлшектер.



Өндіруші келесі жағдайларда кепілдік міндеттемелерге ие болмайды:

- Кепілдік мерзімі аяқталды.
- Егер жеке (тұрмыстық, отбасылық) қажеттіліктерге арналған бұйым кәсіпкерлік қызметті жүзеге асыру үшін, сондай-ақ оның тікелей міндетіне сәйкес келмейтін басқа мақсаттарда пайдаланылған болса.
- Өндіруші бұйымды пайдалану кезінде пайдаланушы нұсқаулығының талаптарын бұзу, бұйымды орнату және оған қызмет көрсету жөніндегі ұсынымдарды, қосу ережелерін (бұйымның өзіне де, онымен байланысты бұйымдарға да сәйкес келмейтін желілік кернеудің әсері нәтижесінде туындаған қысқа тұйықталулар), бұйымды сақтау және тасымалдау кезінде өнім иесі және/немесе үшінші тұлғалар шектен ықтимал материалдық, моральдық және өзге де зиян үшін жауапты болмайды.
- Механикалық зақымданудың барлық жағдайлары: өнімді пайдалану кезінде алынған сызаттар, жарықтар, деформациялар, соққы іздері, майысулар, кептелістер және т.б.
- Түрлендірулерді, рұқсат етілмеген жөндеулерді осындай жұмыстарды жүргізуге уәкілетті емес адамдар жүргізген жағдайлар. Егер ақаулық конструкцияны немесе бұйымның сұлбасын өзгерту, Өндіруші қарастырмаған сыртқы құрылғыларды қосу, Қазақстан Республикасының заңнамасына сай сәйкестік сертификаты жоқ құрылғыны пайдалану салдарынан туындаған болса.
- Егер бұйымның ақауы еңсерілмейтін күштің әсерінен (табиғи элементтер, өрт, су тасқыны, жер сілкінісі, тұрмыстық факторлар және Өндірушіге тәуелді емес басқа жағдайлар) немесе Өндіруші болжай алмаған үшінші тұлғалардың әрекеттерінен туындаса.
- Бұйымның толық немесе ішінара істен шығуына алып келген бұйымның ішіне бөгде заттардың, өзге денелердің, заттектердің, сұйықтықтардың, жәндіктердің немесе жануарлардың түсуінен, агрессивті ортаның әсерінен, жоғары ылғалдылықтан, жоғары температуралардан туындаған ақау.
- Бұйымды сәйкестендіру (сериялық нөмірі) жоқ немесе сәйкес келмейді. Егер зақымданулар (кемшіліктер) зиянды бағдарламалық қамтаманың; БЖ ұсынушысының осы қызметті ұсынбауына байланысты мүмкіндігінсіз бұйымның бағдарламалық ресурстарына қолжетімділіктің болмауына әкеп соққан құпиясөздерді (кодтарды) оларды жинау/қалпына келтіру мүмкіндігінсіз орнату, ауыстыру немесе жою әсерінен туындаса.
- Егер жұмыстың ақаулықтары қуат беруші, кәбілдік, телекоммуникациялық желілердің, радиосигнал қуатының стандарттарға немесе техникалық регламенттеріне сәйкес келмеуінен, оның ішінде бедер ерекшеліктерінен және басқа да осыған ұқсас сыртқы факторлардан, бұйымның желі әрекет ететін шекарада немесе аймақтан тыс жерде пайдаланылуынан туындаған болса.
- Егер зақымданулар стандартты емес (түпнұсқалық емес) және/немесе сапасыз (зақымданған) шығыс материалдарын, керек-жарақтарды, қосалқы бөлшектерді, қуат беру элементтерін, әртүрлі үлгідегі ақпарат тасымалдағыштарды (CD, DVD дискілерді, жад карталарын, SIM карталарын, картридждерді қоса алғанда) пайдаланудан туындаса.
- Егер кемшіліктер үйлесімсіз контентті (әуендерді, графиканы, бейне және басқа файлдарды, Java қосымшаларын және оларға ұқсас бағдарламаларды) алуға, орнатуға және пайдалануға байланысты туындаған болса.
- Осы бұйыммен жанасып жұмыс істейтін басқа жабдыққа келтірілген залалға.



