

Пайдалану бойынша нұсқаулық

Кіріктірілетін
микротолқынды пеш
DBMW-31S900SCJ

DEXP

ҚҰРЫЛҒЫ МАҚСАТЫ	4
САҚТЫҚ ШАРАЛАРЫ	4
Жерге тұйықтау нұсқаулары	6
Радио кедергілер	7
ТЕХНИКАЛЫҚ СИПАТТАМАЛАРЫ	7
ОРНАТУ БОЙЫНША НҰСҚАУЛЫҚ	8
Орнатуға дайындық	8
Ендіруге арналған өлшемдер	8
Орнату нұсқаулары	10
ПАЙДАЛАНУ	11
Құрылғы схемасы және басқару тақтасы.....	11
Сағатты орнату	12
Жылдам старт	12
Пісіруді кідірту және тоқтату.....	12
Кешіктірілген бастау	12
АЖЖ	13
Салмағы бойынша жібіту	13
Автомәзір	13
Гриль	14
Комби	14
Конвекция	14
Басқару тақтасын құлыптау.....	15
ЫДЫСТАРДЫ ПАЙДАЛАНУ БОЙЫНША ҰСЫНЫСТАР	15
Ыдыстарды тексеру	16
АҚАУЛЫҚТАРДЫ ТАБУ ЖӘНЕ ЖОЮ	17
КҮТІМ ЖӘНЕ ҚЫЗМЕТ КӨРСЕТУ	17
МОНТАЖДАУ, САҚТАУ, ТАСЫМАЛДАУ (ТАСУ), ӨТКІЗУ ЖӘНЕ КӘДЕГЕ ЖАРАТУ ЕРЕЖЕЛЕРІ МЕН ШАРТТАРЫ	18
ҚОСЫМША АҚПАРАТ	19

Құрметті сатып алушы!

Біздің өнімдерді таңдағаныңыз үшін рахмет.

Біз сізге жоғары сапа, функционалдылық және дизайн талаптарына сәйкес әзірленген және жасалған бұйымдар мен құрылғыларды ұсынуға қуаныштымыз. Пайдалануды бастамас бұрын, сіздің қауіпсіздігіңізге қатысты маңызды ақпаратты, сондай-ақ өнімді дұрыс пайдалану және күту бойынша ұсыныстарды қамтитын осы нұсқаулықты мұқият оқып шығыңыз. Осы нұсқаулықтың сақталуына назар аударыңыз және оны өнімді одан әрі пайдалану кезінде анықтамалық материал ретінде пайдаланыңыз.

ҚҰРЫЛҒЫ МАҚСАТЫ

Микротолқынды пеш дайын тағамдар мен тамақты дайындауға, сондай-ақ жылытуға арналған.

САҚТЫҚ ШАРАЛАРЫ

- Микротолқынды пештің зиянды әсерін, құрылғыға зақым келтірмеу немесе оның жұмыс тиімділігін төмендету үшін есігі ашық құрылғыны пайдаланбаңыз.
- Есік құрылғыға тығыз орналасуы керек. Пештің алдыңғы жағы мен есіктің арасына ешқандай заттарды қоймаңыз.
- Тығыздағыштарда кір мен тазартқыш қалдықтардың жиналуына жол бермеңіз.
- Есіктің және құлыптың, ілмектер мен ысырмалардың, сондай-ақ есік тығыздағыштарының дұрыстығын бақылау қажет.
- Құрылғыны тек тегіс және тұрақты беттерге орнатыңыз, оны үстелдің шетіне қоймаңыз.
- Құрылғыны ылғалға, экстремалды температураға ұшыратпаңыз, сонымен қатар оны жарылғыш немесе жанғыш заттарға жақын жерде орнатпаңыз.
- Егер құрылғы зақымдалған немесе ақаулы болса, оны пайдалануды дереу тоқтатып, уәкілетті қызмет көрсету орталығына хабарласыңыз.
- Құрылғыға кез-келген техникалық қызмет көрсетуді немесе оны жөндеуді тек білікті қызметкерлер жасай алады. Құрылғыны өз бетіңізше бөлшектеуге тырыспаңыз: бұл өмірге қауіп төндіруі мүмкін, сонымен қатар сізді тегін кепілдік қызметінен айырады.
- Қуат сымының үстелдің шетінен, ыстық беттерге немесе өткір бұрыштарға тиіп кетуіне жол бермеңіз.
- Бұл құрылғы тұрмыстық және басқа ұқсас орталарда пайдалануға арналған, мысалы: дүкендердегі, кеңселердегі және басқа жұмыс аймақтарындағы қызметкерлердің асханаларында; фермаларда, қонақүйлерде, мотельдерде және басқа да тұрғын үй-жайларда; шағын қонақ үйлерде («төсек және таңғы ас» түрі); қоғамдық тамақтандыруда.
- Құрылғы коммерциялық, өнеркәсіптік немесе зертханалық пайдалануға арналмаған.

- Құрылғы балалар мен физикалық, сенсорлық немесе ақыл-ой қабілеті шектеулі адамдар үшін, олардың қауіпсіздігіне жауапты басқа адамдар бақылайтын жағдайларды қоспағанда, пайдалануға арналмаған. Балаларға құрылғымен ойнауға рұқсат бермеңіз.
- Құрылғыны үй-жайлардан тыс жерде пайдаланбаңыз.
- Күйіп қалуды, электр тогының соғуын, өртті және басқа ықтимал зиянды болдырмау үшін:
 - құрылғыны тек осы нұсқаулықта көрсетілген мақсаттар үшін пайдаланыңыз;
 - құрылғыны тек үйлесімді жерге тұйықталған электр желілерімен пайдаланыңыз;
 - егер оның камерасы бос болса, құрылғыны қоспаңыз (ішінде қуат жоқ), бұл пештің істен шығуына әкелуі мүмкін;
 - егер ол зақымдалған болса (құлау, соққы немесе басқа жолмен), қуат сымы немесе оның ашасы зақымдалған болса, сондай-ақ құрылғының жұмысындағы ақаулар анықталса, құрылғыны пайдаланбаңыз;
 - құрылғының жұмысында кез келген ақау немесе оның сыртқы немесе ішкі зақымдануы байқалса, құрылғыны пайдалануды дереу тоқтатып, уәкілетті қызмет көрсету орталығына хабарласыңыз.
- Құрылғы камерасының ішінде жануды болдырмау үшін:
 - өнімдерді пластиктен немесе қағаздан жасалған қаптама қажет болса, бұл қаптаманың микротолқынды пеште қолдануға жарамды екеніне көз жеткізіңіз;
 - өнімдерді пластиктен немесе қағаздан жасалған қаптамада дайындаған кезде өрттің алдын алу үшін пісіру үдерісін мұқият қадағалаңыз;
 - Өнімдерді пештің ішіне қағаз қаптамаға салмас бұрын, барлық байлайтын таспаларды, әсіресе фольгаларды алып тастағаныңызға көз жеткізіңіз;
 - түтін немесе тән иіс пайда болса, пешті дереу өшіріп, розеткадан ажыратыңыз. Жалын пайда болған жағдайда, есікті күшейтпеу үшін оны жабық ұстаңыз;
 - құрылғыны сақтау контейнері ретінде пайдаланбаңыз. Пайдаланылмаған кезде құрылғының ішінде қағазды, ыдыс-аяқты, азық-түлікті және басқа заттарды қалдырмаңыз.
- Сұйықтықтарды жабық контейнерлерде қайта қыздырмаңыз, себебі олар жарылуы мүмкін. Сусындарды микротолқынды пеште қыздыру кенеттен, күрт қайнатуға әкелуі мүмкін.
- Микротолқынды пешті көп майы бар тағамдарды дайындау және жылыту үшін пайдаланбаңыз, себебі ыстық май құрылғы мен ыдыстарды зақымдауы мүмкін, сонымен қатар терінің қатты күйіп қалуына әкелуі мүмкін.
- Микротолқынды пештің көмегімен жұмыртқаны, қызанақты, алманы және ұқсас тағамдарды қыздырмаңыз, себебі олар жарылып кетуі мүмкін.
- Қалың қабығы бар тағамдарды (картоп, кәді және т.б.) микротолқынды пеште алдын ала қыздырмас бұрын, оларды жұқа инемен тесу керек.
- Күйіп қалмас үшін, балаларға микротолқынды пеште қыздырғаннан кейін бөтелкелер мен банкалардың ішіндегісін мұқият араластырып немесе шайқау керек.

- Азық-түлік жылытылатын ыдыс-аяқтар да айтарлықтай қызуы мүмкін. Ыдыс-аяқтарды алу кезінде арнайы тұтқаларды алыңыз (егер бар болса) немесе арнайы шүберекті қолданыңыз (жинаққа кірмейді).
- Тек микротолқынды пешке арналған ыдыстарды пайдаланыңыз. Дұрыс емес ыдыстарды пайдалану пешке зақым келтіруі мүмкін, сонымен қатар сіздің денсаулығыңызға зиян тигізуі мүмкін.
- Микротолқынды пешті ас үй плитасы, жылыту батареясы немесе жылыту құрылғылары сияқты қуатты жылу көздеріне жақын жерде орнатпаңыз. Бұл құрылғыға зиян тигізуі мүмкін, сонымен қатар сізді тегін кепілдік қызметінен айыруы мүмкін.
- Құрылғыны тасымалдау қажет болса, оның жұмыс камерасынан айналмалы үстелді, сондай-ақ басқа бос бөлшектерді алдын ала алыңыз. Бұл қозғалу кезінде құрылғының зақымдалуын болдырмауға көмектеседі.
- Құрылғының беті мен есігі пайдаланылған кезде айтарлықтай қызуы мүмкін, бұл қалыпты жағдай.
- Қақпақпен жабылған тағамдарды қыздырған кезде ыстық будың жиналуы мүмкін болғанын есіңізде сақтаңыз. Қақпақты шешкен кезде абай болыңыз және күйіп қалмаңыз.
- Айналмалы үстелді микротолқынды пешті қолданғаннан кейін бірден суық суға салмаңыз. Жарықтар пайда болмас үшін оны 20 минут суытыңыз.

ЖЕРГЕ ТҰЙЫҚТАУ НҰСҚАУЛАРЫ

Бұл құрылғы жерге тұйықтауды қажет етеді және арнайы жерге тұйықтау сымымен және істікшемен жабдықталған. Құрылғыны дұрыс орнатылған және жерге тұйықталған розеткаға қосу керек. Қысқа тұйықталу жағдайында жерге тұйықтау сым арқылы электр тогының соғу қаупін азайтады. Қосымша құрылғыларды қоспай, осы құрылғы үшін бөлек розетканы пайдалану ұсынылады. Өрт пен электр тогының соғуын болдырмау үшін құрылғымен ұзартқыштар мен адаптерлерді пайдалану қатаң ұсынылмайды.

НАЗАР АУДАРЫҢЫЗ!

- Құрылғыны жерге қосылмаған розеткаға қосу электр тогының соғуына әкелуі мүмкін.
- Егер сізде дұрыс жерге қосу туралы сұрақтарыңыз болса, сертификатталған электрикке хабарласыңыз.
- Егер құрылғының істен шығуына пайдаланушының осы пайдалану бойынша нұсқаулықта баяндалған қандай да бір ережелерді немесе шараларды сақтамауы себеп болса, өндіруші шағымды қабылдамауға құқылы. Қуат сымының ішіндегі сымдар тиісті түстермен белгіленген:
 - Жасыл және сары = жерге тұйықтау.
 - Көк = бейтарап.
 - Қоңыр = кернеулі.

Құрылғының жұмысы радиоқабылдағыштардың, теледидарлардың және басқа да осыған ұқсас құрылғылардың жұмысына кедергі келтіруі мүмкін. Бұл бұзылуларды келесі шаралар арқылы жоюға немесе азайтуға болады:

- Микротолқынды пештің есігі мен тығыздағыш беттерін тазалаңыз.
- Радиоқабылдағыштарды, теледидарларды және т. б. микротолқынды пештен мүмкіндігінше алыс орнатыңыз.
- Пешті және басқа электр құрылғыларын әртүрлі розеткаларға қосыңыз.
- Қабылдағыш үшін дұрыс орнатылған антеннаны пайдаланыңыз.

ТЕХНИКАЛЫҚ СИПАТТАМАЛАРЫ

Үлгісі	DBMW-31S900SCJ
Сауда белгісі	DEXP
Қуат параметрлері	230 В ~ 50–60 Гц
Шығыс қуаты	900 Вт
Қуат тұтыну	1500 Вт
Магнетрон жиілігі	2450 МГц
Камераның ішкі көлемі	31 л
Айналмалы үстелдің диаметрі	31,5 см
Таза салмағы	14,1 кг
Қуат сымын бекіту түрі	Ү
Электр тогының соғуынан қорғау класы	I
Қорғау дәрежесі	IPX0
Конвекция режимі	Бар
Конвекция қуаты	1350 Вт
Қуатты басқару	Инверторлы
Өлшемдері (Е × Б × Т)	595 × 390 × 530 мм
Қолдану саласы	Тұрмыстық
Жинақталым	Құрылғы, гриль торы айналмалы үстел, айналмалы үстел сақинасы, бекіту жинағы, пайдалану бойынша нұсқаулық

ОРНАТУҒА ДАЙЫНДЫҚ

НАЗАР АУДАРЫҢЫЗ!

Дұрыс жерге тұйықталуды қамтамасыз ету және электр тогының соғу қаупін болдырмау үшін құрылғыны қолданар алдында салу керек.

- Барлық орау материалын алып тастаңыз және керек-жарақтарды алыңыз.
- Құрылғыны сыртқы зақымдарға тексеріңіз, мысалы:
 - есіктің жылжуы;
 - есіктің зақымдануы;
 - есіктің немесе экранның әйнегіндегі ойықтар немесе тесіктер;
 - жұмыс камерасының ішіндегі ойықтар.
- Пеш зақымдалған болса, оны орнатпаңыз — құрылғыны сатып алған жерге дереу хабарласыңыз.
- Құрылғы көп мөлшерде жылу мен бу көздерінен алыс орнатылуы керек.
- Қуат сымының қысылып қалмауын, басылып қалмауын, сондай-ақ ыстық және өткір заттарға тиіп кетпеуін қадағалаңыз.

ЕНДІРУГЕ АРНАЛҒАН ӨЛШЕМДЕР

Ескерту: схемалардағы барлық өлшемдер миллиметрмен берілген.

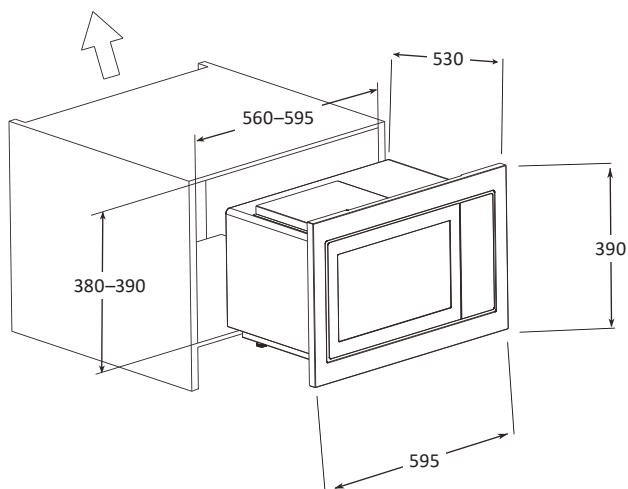

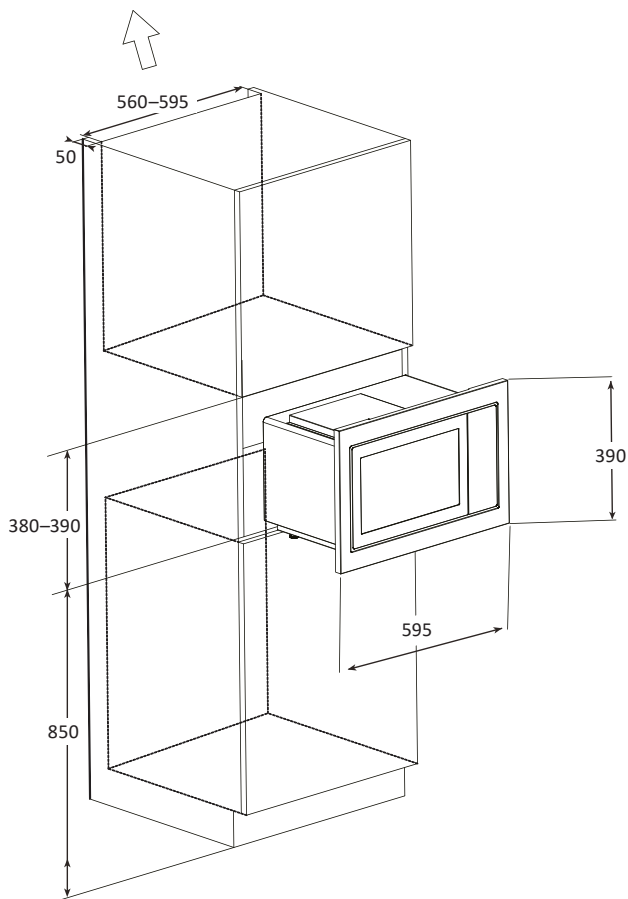

Құрылғы биік шкафқа ендіруге арналған, орнатудың минималды биіктігі — 85 см. Құрылғыны орнатқан кезде құрылғының алдыңғы жағындағы желдеткіш саңылаулардың бітелмегеніне және құрылғының артында жеткілікті үлкен саңылау (5 см) қалдырып, жеткілікті желдету қамтамасыз етілгеніне көз жеткізіңіз. Желдеткіш саңылауларды кез келген заттармен жаппаңыз. Құрылғыны тасымалдау үшін оны корпусстың артына көтергеніңізге көз жеткізіңіз — жақтау құрылғының салмағын көтеруге жеткілікті берік емес.

ОРНАТУ НҰСҚАУЛАРЫ

Бекіткіштер жиынтығы

- $\varnothing 3 \times 20$ мм бұранда — 2 дана.
- $\varnothing 4 \times 35$ мм бұранда — 1 дана.
- Бітеуіш — 1 дана.

Орнату тәртібі

Құрылғыны тауашаға салыңыз және оны бүйір қабырғаларына қатысты ортаға қойыңыз. Құрылғыны $\varnothing 3 \times 20$ мм екі бұрандамен жоғарыдан бекітіңіз.

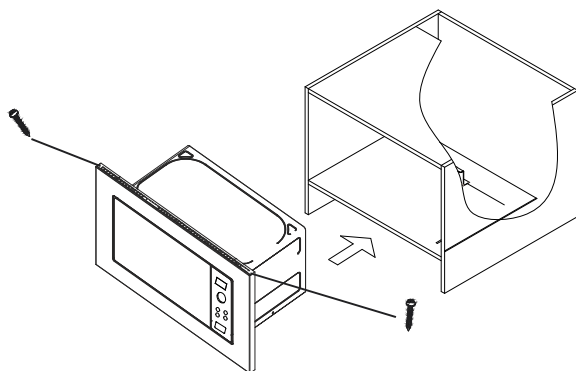

Микротолқынды пештің есігін ашыңыз. Пешті $\varnothing 4 \times 35$ мм бұрандамен төменнен бекітіңіз, содан кейін бұранданы бітеуішпен жабыңыз.

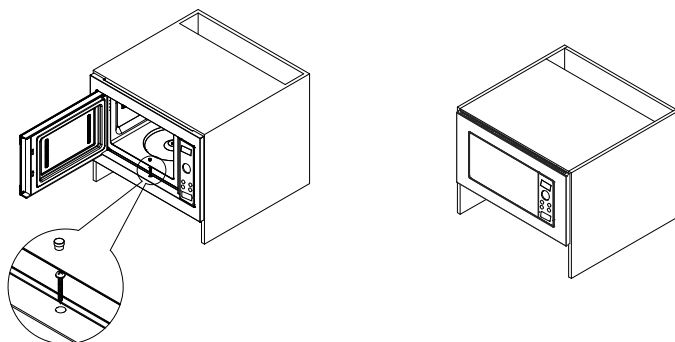

ЕСКЕРТУ

Барлық суреттер тек анықтама үшін берілген, құрылғының нақты көрінісі әр түрлі болуы мүмкін.

ҚҰРЫЛҒЫ СХЕМАСЫ ЖӘНЕ БАСҚАРУ ТАҚТАСЫ

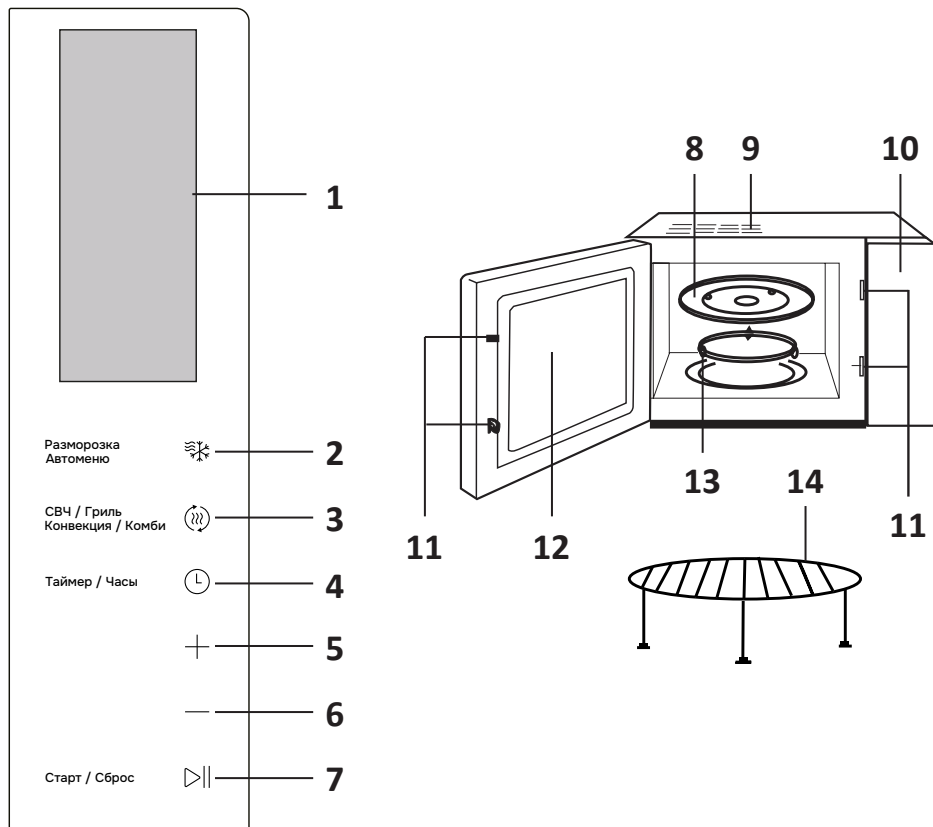

1. Дисплей.
2. Жібiту/автомәзiр батырмасы.
3. Режимдердi орнату батырмасы.
4. Уақыт/таймер реттеу батырмасы.
5. Салмақ/уақыт батырмасы.
6. Салмақты/уақытты азайту батырмасы.
7. «Старт/Қалпына келтiру» батырмасы.

8. Айналмалы үстел.
9. Желдеткiш саңылаулар.
10. Басқару тақтасы.
11. Есiктiң қорғаныс құлыптау жүйесi.
12. Қарау терезесi.
13. Айналмалы үстел сақинасы.
14. Гриль торы.

САҒАТТЫ ОРНАТУ

1. Уақытты сағатқа қою үшін « ⌚ » батырмасын басыңыз — дисплей жылылықтай бастайды.
2. Ағымдағы уақытты орнатқанша « + » және « — » батырамларын басыңыз.
3. « ⌚ » батырмасын қайтадан басыңыз, сонда орнату аяқталады.

ЖЫЛДАМ СТАРТ

« ▷|| » батырмасын басу арқылы тағамды/азық-түлікті/сусындарды дайындауды немесе жылытуды бастауға болады.

- « ▷|| » батырмасын бір рет басыңыз — микротолқынды пеш 30 секунд ішінде 100% қуатта басталады. Сол батырманы әрбір келесі басу пісіру уақытын 30 секундқа максималды 5 минутқа дейін арттырады.
- Жұмыс аяқталғаннан кейін бес рет дыбыстық сигнал шығады.

ПІСІРУДІ КІДІРТУ ЖӘНЕ ТОҚТАТУ

- Егер сіз есікті пісіру кезінде ашсаңыз, құрылғы жұмысын тоқтатады.
- Пісіру процесінде құрылғыны кідірту үшін « ▷|| » батырмасын басыңыз. Жұмысты жалғастыру үшін сол батырманы қайтадан басыңыз.
- Пісіру параметрлерін таңдау кезінде бұрын орнатылған параметрлерді қалпына келтіру үшін « ▷|| » батырмасын басыңыз.
- Жұмыс кезінде немесе кідірту кезінде « ▷|| » батырмасын 1,5 секунд басып тұрыңыз, пеш күту режиміне өтеді.

КЕШІКТІРІЛГЕН БАСТАУ

Кешіктірілген стартты қолданар алдында микротолқынды пеште ағымдағы уақытты орнату керек («Сағатты орнату» бөлімін қараңыз). Кешіктірілген бастау функциясы белгілі бір уақытта пісіруді автоматты түрде бастауды, сондай-ақ пісіру ұзақтығын бағдарламалауға мүмкіндік береді.

1. « ⌚ » батырмасын басыңыз, содан кейін « + » және « — » батырмаларымен пісіру уақытын реттеңіз.
2. Қажетті қуат/жұмыс режимін таңдағанша « ⌚ » батырмасын басыңыз.
3. Пісіру уақытын « + » және « — » батырмаларымен реттеңіз.
4. Пісіруді бастау үшін « ▷|| » батырмасын басыңыз.

ЕСКЕРТУ

Егер сіз қуат/режимді (2-тармақ) және пісіру уақытын (3-тармақ) орнатпасаңыз, онда пісіру басталған кезде дыбыстық сигнал 10 рет естіледі, ал пісіру басталмайды.

Бұл режимде пісіруді екі жолмен бастауға болады.

- Қыздыруды максималды қуатта (P100) іске қосу үшін ыдысты камераға салыңыз, пісіру уақытын орнатыңыз және «▷||» батырмасын басыңыз.
- Жылуды белгілі бір қуатта іске қосу үшін қажетті параметрді таңдағанша «Ⓜ» батырмасын басыңыз. Құрылғы 5 қуат деңгейін қолдайды: P100, P70, P50, P30 және P10, максимумнан минимумға дейін. Пісіру уақытын орнатыңыз және «▷||» батырмасын басыңыз. Пісірудің максималды уақыты — 60 минут.

САЛМАҒЫ БОЙЫНША ЖІБІТУ

Бұл функцияны пайдалану үшін өнімнің салмағын таңдау керек, ал құрылғы қуат пен уақытты автоматты түрде реттейді.

1. «☼» батырмасын басыңыз — дисплейде «DEF» көрсетіледі.
2. «+» және «-» батырмаларын басу арқылы еріген тағамдардың салмағын орнатыңыз. Әр басу салмақты 100 г-ға арттырады/азайтады. Өнімдердің максималды салмағы 2 кг-нан аспауы керек.
3. Жібітуді бастау үшін «▷||» батырмасын басыңыз.

АВТОМӘЗІР

Тағамның белгілі бір түрін дайындау үшін сіз кіріктірілген автоматты бағдарламаларды қолдана аласыз — өнімнің түрі мен салмағын таңдау жеткілікті, ал құрылғы қуат пен уақытты автоматты түрде реттейді.

Басу саны	Бағдарлама					
	Жылыту (A-1)	Картоп (A-2)	Ет (A-3)	Пицца (A-4)	Балық (A-5)	Құс (A-6)
	Салмағы (кг)					
1	0,1	0,2	0,1	0,1	0,1	0,2
2	0,15	0,3	0,2	0,2	0,2	0,4
3	0,2	0,4	0,3	0,25	0,3	0,6
4	0,25	0,5	0,4	0,3	0,4	0,8
5	0,3	0,6	0,5	0,35	0,5	1,0
6	0,35	0,7	0,6	0,4	0,6	1,2
7	0,4	0,9	0,8	0,45	0,7	1,4
8	0,45	1,1	1,0	0,5	0,8	1,6
9	0,5	1,3	1,3	0,55	0,9	1,8
10	0,6	1,5	1,5	0,6	1,0	2,0

1. Дисплейде қажетті бағдарламаның белгісі көрсетілгенше «☼» батырмасын басыңыз.
2. Кестедегі қол жетімді баптауларға сәйкес «+» және «-» батырмаларын басу арқылы тағамның салмағын орнатыңыз.
3. Бағдарламаны іске қосу үшін «▷||» батырмасын басыңыз.

ГРИЛЬ

Гриль жұмыс істеп тұрған кезде жылу пештің жоғарғы жағындағы қыздыру элементінен шығады. Гриль жасау екі кезеңге бөлінеді. Пісіру уақытының бірінші жартысы өткеннен кейін, пеш автоматты түрде жұмысын тоқтатады және ыдысты біркелкі пісіру үшін аударуды еске салу үшін екі дыбыстық сигнал береді. Аударғаннан кейін есікті жауып, пісіруді жалғастыру үшін «▷||» батырмасын қайтадан басыңыз. Егер тағамды аударудың қажеті болмаса, ештеңе істеудің қажеті жоқ — бір минуттан кейін пеш автоматты түрде жұмысын жалғастырады. Пісірудің максималды уақыты — 60 минут.

1. Дисплейде «G-1» көрсетілгенше «» батырмасын басыңыз.
2. Пісіру уақытын «+» және «-» батырмаларын басу арқылы орнатыңыз.
3. Пісіруді бастау үшін «▷||» батырмасын басыңыз.

КОНВЕКЦИЯ

Микротолқынды конвекция режимі оны ыстық ауа айналымы функциясы бар толық пеш ретінде пайдалануға мүмкіндік береді. Режимді алдын ала қыздыру немесе конвекциямен пісіру үшін белгіленген температураға жету үшін бағдарламалауға болады. 5 температура режимі бар: 230 °C, 220 °C, 200 °C, 180 °C, 160 °C. Қажетті температураны орнату үшін «» батырмасын басыңыз.

Алдын ала қыздыру

1. Қажетті температураны таңдау үшін «» батырмасын басыңыз.
2. «▷||» батырмасын басыңыз — алдын ала қыздыру басталады.
3. Алдын ала қыздыру белгіленген температураға жеткенде аяқталады. Алдын ала қыздырудың максималды уақыты — 30 минут.

Конвекциямен пісіру

1. Қажетті температураны таңдау үшін «» батырмасын басыңыз.
2. Пісіру уақытын «+» және «-» батырмаларын басу арқылы орнатыңыз. Пісірудің максималды уақыты — 90 минут.
3. Пісіруді бастау үшін «▷||» батырмасын басыңыз.

КОМБИ

Құрылғыда үш аралас пісіру режимі бар. Бұл режим АЖЖ мен грильді/конвекцияны бір уақытта қолдануға мүмкіндік береді, бұл тағам дайындау мүмкіндігін кеңейтеді.

- Конвекция + АЖЖ — дисплейде «C-1» көрсетіледі. Пісіру және қақтап пісіру үшін қолайлы.
- Гриль + Конвекция — дисплейде «C-2» көрсетіледі. Қызарған қыртысты қажет ететін тағамдарды дайындауға жарамды.
- Гриль + АЖЖ — дисплейде «C-3» көрсетіледі. Грильде жылдам тамақ дайындау үшін қолайлы.

Орнату үшін келесі қадамдарды орындаңыз:

1. Дисплейде қажетті режим индикаторы пайда болғанша «» батырмасын басыңыз.
2. Пісіру уақытын «+» және «-» батырмаларын басу арқылы орнатыңыз.
3. Пісіруді бастау үшін «▷||» батырмасын басыңыз.

ЕСКЕРТУ

Барлық аралас режимдер үшін максималды жұмыс уақыты — 60 минут. Егер тағамның рецепті көп уақытты қажет етсе, процесті кезеңдерге бөліңіз.

БАСҚАРУ ТАҚТАСЫН ҚҰЛЫПТАУ

Құлыптау, мысалы, балалар сияқты, басқару тақтасының батырмаларын кездейсоқ басудың алдын алуға көмектеседі.

- Панельді құлыптау үшін күту режимінде «▷||» батырмасын 2 секунд басып тұрыңыз.
- Жолақтың құлпын ашу үшін алдыңғы тармақтағы әрекетті қайталаңыз.

ЫДЫС-АЯҚТЫ ПАЙДАЛАНУ БОЙЫНША ҰСЫНЫСТАР

Микротолқынды пешке арналған ыдыстарды ғана қолданыңыз. Дұрыс емес ыдыстарды пайдалану пешке зақым келтіруі мүмкін, сонымен қатар сіздің денсаулығыңызға зиян тигізуі мүмкін.

Микротолқынды пеште қолдануға жарамды ыдыс-аяқ пен керек-жарақтар

Ыдыс-аяқ пен керек-жарақтар	Ескерту
Асхана ыдыстары	Тек микротолқынды пеште қолдануға қауіпсіз ыдыс. Өндірушінің нұсқауларын орындаңыз. Шеттері сынған немесе жарылған ыдыстарды пайдаланбаңыз
Шыны банкалар	Әрқашан қақпақты алыңыз. Тамақты жылы болғанша қыздыру үшін ғана пайдаланыңыз. Шыны банкалардың көпшілігі ыстыққа төзімді емес және жарылып кетуі мүмкін
Шыны ыдыс	Тек ыстыққа төзімді шыны пеш ыдыстары. Оның металл әрлеуі жоқ екеніне көз жеткізіңіз. Шеттері сынған немесе жарылған тағамдарды пайдаланбаңыз
Пеште тағам пісіруге арналған пакеттер	Өндірушінің нұсқауларын орындаңыз. Пакеттерді металл тығыздағыштармен жаппаңыз. Бу еркін шығуы үшін оларға кесулер жасаңыз
Термометрлер	Тек микротолқынды пеште қолдануға қауіпсіз (ет пен кәмпит термометрлері)
Пергамент / балауыз қағаз	Шашырауды болдырмау немесе бумен пісіру үшін орауыш ретінде пайдаланыңыз

Ыдыс-аяқ пен керек-жарақтар	Ескерту
Пластик	Тек микротолқынды пеште қолдануға қауіпсіз. Өндірушінің нұсқауларын орындаңыз. «Микротолқынды пеште қолдануға қауіпсіз» деген белгі болуы керек. Кейбір пластикалық ыдыстар жұмсарады, өйткені олардың ішіндегі тағам қызады. «Пісіруге арналған пакеттер» мен тығыз жабылған полиэтилен пакеттерін осы пакеттерде көрсетілгендей желдету үшін кесу немесе тесу керек
Тағамдық пленкасы	Тек микротолқынды пеште қолдануға қауіпсіз. Тағамның ылғалдылығын сақтау үшін пісіру кезінде пленкамен жабыңыз

Микротолқынды пеште қолдануға жарамсыз ыдыс-аяқ пен керек-жарақтар

Ыдыс-аяқ пен керек-жарақтар	Ескерту
Алюминий түпқоймасы	Металл тағамды микротолқынды сәулеленуден қорғайды. Пеште электр доғасының пайда болуына және тұтануына әкелуі мүмкін
Металл тұтқасы бар картон қаптама	
Металл ыдыс немесе металл әрлеуі бар ыдыс	
Металлды пакет қыстырғыштары	
Қағаз пакеттер	Пеште тұтануды тудыруы мүмкін
Пенопласт	Жоғары температураның әсерінен ішкі бетті ерітуі немесе ластауы мүмкін
Ағаш	Ағаш микротолқынды пеште пайдаланылған кезде кезді және жарылып немесе сынуы мүмкін

ЫДЫС-АЯҚТЫ ТЕКСЕРУ

1. Пешке қауіпсіз ыдысқа 1 кесе суық су (250 мл) құйып, тексерілетін ыдыспен (бос) бірге пешке салыңыз.
2. Оны максималды қуатта 1 минут қыздырыңыз.
3. Тексерілетін ыдысты ақырын түртіңіз. Егер ол жылы болса, оны микротолқынды пеште қолданбаңыз.
4. Қыздыру уақытын 1 минуттан асырмаңыз.

АҚАУЛЫҚТАРДЫ ТАБУ ЖӘНЕ ЖОЮ

Құрылғы ұзақ қызмет ету мерзіміне арналған, қателер мен ақаулардың минималды ықтималдығы бар. Бірақ егер сіз ақаулыққа тап болсаңыз, құрылғының жұмысындағы бірқатар қателерді жою үшін ықтимал себептер мен ұсыныстар берілген төмендегі кестеге жүгінуіңізді сұраймыз.

Егер мәселені шешу туралы ұсыныс сізді оны жоюға әкелмесе — уәкілетті қызмет көрсету орталығына хабарласыңыз.

Ықтимал себеп	Мәселе	Шешім
Пеш қосылмайды	Қуат сымының штепселі розеткаға еркін салынған	Штепсельді алып тастап 10 секундтан кейін қайтадан салыңыз
	Сақтандырғыш жанып кетті	Уәкілетті қызмет көрсету орталығына хабарласу арқылы сақтандырғышты ауыстырыңыз
Пеш жұмыс істемейді	Есік соңына дейін жабық емес	Есікті толығымен жабыңыз
Пеш теледидар мен радио хабарларын қабылдау кезінде кедергі жасайды		Микротолқынды пеш жұмыс істеп тұрған кезде араластырғыш, шаңсорғыш және электр желдеткіші сияқты шағын электр құрылғыларына ұқсас кедергілер болуы мүмкін. Бұл қалыпты жағдай
Пештің жарығы күңгірт		Пісіру кезінде пештегі жарық желідегі кернеудің өзгеруіне байланысты күңгірттенуі мүмкін. Бұл қалыпты жағдай
Есікте бу жиналады, желдеткіш саңылаулардан ыстық ауа шығады		Пісіру кезінде тағамдар бу шығаруы мүмкін. Оның көп бөлігі желдеткіш саңылаулардан шығады, бірақ оның бір бөлігі пештің есігі сияқты суық бетке түсуі мүмкін
Пеш бос камерамен жұмыс істейді		Пешті дереу өшіріңіз. Бос камерада жұмыс істеу құрылғыны өшіруі мүмкін

КҮТІМ ЖӘНЕ ҚЫЗМЕТ КӨРСЕТУ

Құрылғыға үнемі күтім жасау оның қызмет ету мерзімін ұзартады. Микротолқынды пешті әр қолданғаннан кейін оның бетіне зақым келтірмеу үшін, сондай-ақ жақсы өнімділік үшін әр түрлі ластаушы заттардан тазалаңыз.

- Тазалау алдында құрылғыны қуат көзінен ажыратыңыз.
- Пештің жұмыс камерасын таза ұстаңыз. Ылғал шүберекпен кірді кетіріңіз. Әсіресе қатты кірді жұмсақ жуғыш затпен кетіруге болады. Бетіне зақым келтірмеу үшін жемір тазартқыштарды қолданбаңыз.
- Құрылғының сыртқы беттерін дымқыл шүберекпен тазалаңыз. Пештің ішіндегі жұмыс бөліктеріне зақым келтірмеу үшін желдеткіш саңылауларға судың түсуіне жол бермеңіз.

- Есік пен терезені екі жағынан, есік тығыздағыштарын және оның айналасындағы бөліктерді дымқыл шүберекпен үнемі сүртіңіз. Абразивті тазартқыш заттарды қолданбаңыз.
- Құрылғыны тазалау үшін бу тазалағышты пайдаланбаңыз.
- Басқару тақтасы дымқыл емес екеніне көз жеткізіңіз. Оны жұмсақ, сәл дымқыл шүберекпен сүртіңіз. Басқару тақтасын тазалаған кезде, оның кездейсоқ қосылуын болдырмау үшін пештің есігін ашыңыз.
- Егер пештің есігі ішіне немесе сыртына буланса, оны жұмсақ шүберекпен сүртіңіз. Бұл микротолқынды пеш жоғары ылғалдылық жағдайында жұмыс істегенде болуы мүмкін.
- Жұмыс камерасынан иістерді кетіру және/немесе оның қабырғаларын тазалауды жеңілдету үшін бір лимонның шырынын АЖЖ-пеште қолдануға жарамды терең су ыдысына сығып, қалған лимон қабығын қосыңыз. 5 минут қыздырыңыз, содан кейін жұмыс камерасын жұмсақ шүберекпен мұқият сүртіңіз.
- Егер шам жанып кетсе, оны ауыстыру үшін қызметке хабарласыңыз.

МОНТАЖДАУ, САҚТАУ, ТАСЫМАЛДАУ (ТАСУ), ӨТКІЗУ ЖӘНЕ КӘДЕГЕ ЖАРАТУ ЕРЕЖЕЛЕРІ МЕН ШАРТТАРЫ

- Құрылғыны орнату ережелері мен шарттары осы пайдалану нұсқаулықтың «Орнату нұсқаулығы» бөлімінде сипатталған.
- Құрылғыны сақтау дайындаушы мен тұтынушының жылытылатын үй-жайларында ауа температурасы 5 °C-тан 40 °C-қа дейін және ауаның салыстырмалы ылғалдылығы 80%-дан аспайтын орауышта жүргізілуі тиіс. Үй-жайларда жемірілуді тудыратын жегі қоспалар (қышқылдар, сілтілер буы) болмауы тиіс.
- Құрылғыны тасымалдау құрғақ ортада жүзеге асырылуы керек.
- Құрылғы мұқият өңдеуді қажет етеді, оны шаң, кір, соққы, ылғал, от және т. б. әсерінен қорғайды.
- Құрылғыны өткізу жергілікті заңнамаға сәйкес жүргізілуі тиіс.
- Өнімнің қызмет ету мерзімі аяқталғаннан кейін оны қарапайым тұрмыстық қоқыспен бірге тастауға болмайды. Оның орнына, ол федералды немесе жергілікті заңдарға сәйкес кейіннен қайта өңдеу және жою үшін электр және электронды жабдықтарды тиісті қабылдау пунктіне кәдеге жаратуға тапсырылады. Осы өнімді дұрыс кәдеге жаратуды қамтамасыз ете отырып, сіз табиғи ресурстарды үнемдеуге көмектесесіз және дұрыс емделмеген жағдайда қоршаған ортаға және адамдардың денсаулығына зиян келтірмеуге көмектесесіз. Бұл өнімді қабылдау және кәдеге жарату орындары туралы толығырақ ақпаратты жергілікті муниципалды органдардан немесе тұрмыстық қоқыстарды шығаратын кәсіпорыннан алуға болады.
- Егер құрылғының ақаулығы анықталса, дереу уәкілетті қызмет көрсету орталығына хабарласыңыз немесе құрылғыны тастаңыз.

Өндіруші: Цзянмэнь Дженс Смарт Эпплайнс Ко., Лтд.
Хэшунь тас жолы № 88, Хэчэн, Хэшань қ., Гуандун пров., Қытай.

Қытайда жасалған.

Импорттаушы / Қазақстан Республикасында талаптар қабылдайтын заңды тұлға: «DNS QAZAQSTAN (ДНС КАЗАХСТАН)» ЖШС, Астана қ-ы, Сарыарқа ауданы, Сарыарқа д-лы, 12 Ғ-т, Қазақстан Республикасы.

Электрондық пошта мекен-жайы: info@dns-shop.kz

Тауар КО ТР (ЕАЭО) талаптарына сәйкес келеді.

Өнім сапасын жақсарту үшін сипаттамалар, өнім туралы ақпарат және оның сыртқы түрі пайдаланушыға алдын ала ескертусіз өзгертілуі мүмкін.

Өндіріс күні пайдаланушы нұсқаулығының орыс тіліндегі нұсқасында көрсетілген. V.1



КЕПІЛДІК ТАЛОНЫ

SN/IMEI: _____

Кепілдікке қойылған күні: _____

Өндіруші бүкіл кепілдік мерзімі ішінде құрылғының үздіксіз жұмыс істейтініне, сондай-ақ материалдар мен құрастырымда ақаулар болмайтынына кепілдік береді. Кепілдік мерзімі бұйым сатып алынған сәттен бастап есептеледі және жаңа өнімдерге ғана қолданылады.

Кепілдікті қызмет көрсету бұйым пайдаланушы нұсқаулығына сәйкес пайдаланылған жағдайда, кепілдік мерзімі ішінде тұтынушының кінәсіз істен шыққан элементтерді тегін жөндеуді немесе ауыстыруды қамтиды. Элементтерді жөндеу немесе ауыстыру уәкілетті сервис орталықтарының аумағында жүргізіледі.

Өнім	Кепілдік мерзімі	Пайдалану мерзімі
Құрылғы	3 жыл	10 жыл
Инверторлы магнетрон	10 жыл	—

Сервистік орталықтардың өзекті тізімі келесі мекенжай бойынша:
<https://www.dns-shop.kz/service-center/>

Кепілдік міндеттемелер және тегін сервистік қызмет көрсету, егер оларды ауыстыру бұйымды бөлшектеуге байланысты болмаса, тауардың жиынтықтылығына кіретін, төменде аталған керек-жарақтарға қолданылмайды:

- ҚБП (қашықтықтан басқару пульті) үшін қуат элементтері (батареялары).
- Жалғағыш кәбілдер, антенналар және оларға арналған ауыстырғыштар, құлаққаптар, микрофондар, «HANDS-FREE» құрылғылары; жиынтықта жеткізілетін әртүрлі типтегі ақпарат тасығыштар, бағдарламалық жасақтама (БЖ) және драйверлер (бұйымның қатқыл магниттік дискілеріндегі жинақтағышқа алдын ала орнатылған БЖ қоса алғанда, бірақ онымен шектелмей), сыртқы енгізу-шығару құрылғылары және манипуляторлар.
- Қаптамалар, сөмкелер, белдіктер, тасымалдауға арналған баулар, монтаждық құрылғылар, құралдар, бұйымға қоса берілетін құжаттама.
- Табиғи тозуға ұшырайтын шығын материалдары мен бөлшектер.



Өндіруші келесі жағдайларда кепілдік міндеттемелерге ие болмайды:

- Кепілдік мерзімі аяқталды.
- Егер жеке (тұрмыстық, отбасылық) қажеттіліктерге арналған бұйым кәсіпкерлік қызметті жүзеге асыру үшін, сондай-ақ оның тікелей міндетіне сәйкес келмейтін басқа мақсаттарда пайдаланылған болса.
- Өндіруші бұйымды пайдалану кезінде пайдаланушы нұсқаулығының талаптарын бұзу, бұйымды орнату және оған қызмет көрсету жөніндегі ұсынымдарды, қосу ережелерін (бұйымның өзіне де, онымен байланысты бұйымдарға да сәйкес келмейтін желілік кернеудің әсері нәтижесінде туындаған қысқа тұйықталулар), бұйымды сақтау және тасымалдау кезінде өнім иесі және/немесе үшінші тұлғалар шектен ықтимал материалдық, моральдық және өзге де зиян үшін жауапты болмайды.
- Механикалық зақымданудың барлық жағдайлары: өнімді пайдалану кезінде алынған сызаттар, жарықтар, деформациялар, соққы іздері, майысулар, кептелістер және т.б.
- Түрлендірулерді, рұқсат етілмеген жөндеулерді осындай жұмыстарды жүргізуге уәкілетті емес адамдар жүргізген жағдайлар. Егер ақаулық конструкцияны немесе бұйымның сұлбасын өзгерту, Өндіруші қарастырмаған сыртқы құрылғыларды қосу, Қазақстан Республикасының заңнамасына сай сәйкестік сертификаты жоқ құрылғыны пайдалану салдарынан туындаған болса.
- Егер бұйымның ақауы еңсерілмейтін күштің әсерінен (табиғи элементтер, өрт, су тасқыны, жер сілкінісі, тұрмыстық факторлар және Өндірушіге тәуелді емес басқа жағдайлар) немесе Өндіруші болжай алмаған үшінші тұлғалардың әрекеттерінен туындаса.
- Бұйымның толық немесе ішінара істен шығуына алып келген бұйымның ішіне бөгде заттардың, өзге денелердің, заттектердің, сұйықтықтардың, жәндіктердің немесе жануарлардың түсуінен, агрессивті ортаның әсерінен, жоғары ылғалдылықтан, жоғары температуралардан туындаған ақау.
- Бұйымды сәйкестендіру (сериялық нөмірі) жоқ немесе сәйкес келмейді. Егер зақымданулар (кемшіліктер) зиянды бағдарламалық қамтаманың; БЖ ұсынушысының осы қызметті ұсынбауына байланысты мүмкіндігінсіз бұйымның бағдарламалық ресурстарына қолжетімділіктің болмауына әкеп соққан құпиясөздерді (кодтарды) оларды жинау/қалпына келтіру мүмкіндігінсіз орнату, ауыстыру немесе жою әсерінен туындаса.
- Егер жұмыстың ақаулықтары қуат беруші, кәбілдік, телекоммуникациялық желілердің, радиосигнал қуатының стандарттарға немесе техникалық регламенттеріне сәйкес келмеуінен, оның ішінде бедер ерекшеліктерінен және басқа да осыған ұқсас сыртқы факторлардан, бұйымның желі әрекет ететін шекарада немесе аймақтан тыс жерде пайдаланылуынан туындаған болса.
- Егер зақымданулар стандартты емес (түпнұсқалық емес) және/немесе сапасыз (зақымданған) шығыс материалдарын, керек-жарақтарды, қосалқы бөлшектерді, қуат беру элементтерін, әртүрлі үлгідегі ақпарат тасымалдағыштарды (CD, DVD дискілерді, жад карталарын, SIM карталарын, картридждерді қоса алғанда) пайдаланудан туындаса.
- Егер кемшіліктер үйлесімсіз контентті (әуендерді, графиканы, бейне және басқа файлдарды, Java қосымшаларын және оларға ұқсас бағдарламаларды) алуға, орнатуға және пайдалануға байланысты туындаған болса.
- Осы бұйыммен жанасып жұмыс істейтін басқа жабдыққа келтірілген залалға.



