

Руководство по сборке

Сушилка для овощей
и фруктов
DFD-756

DEXP

1. Распакуйте устройство и убедитесь, что все аксессуары в наличии и не повреждены. Снимите с корпуса устройства все наклейки, протрите мягкой влажной тканью.
2. Совместите верхнюю и нижнюю панели с пазами на корпусе устройства и вставьте их до упора, как показано на рисунке.

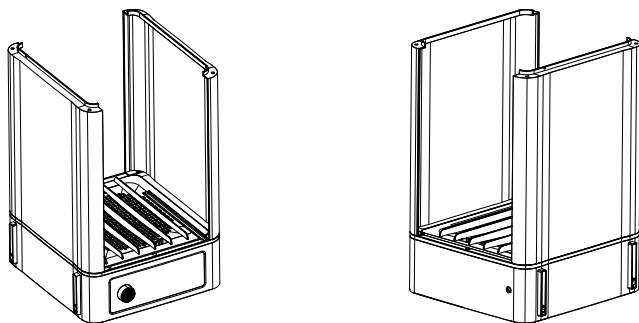

3. Вставьте заднюю панель в пазы на корпусе устройства по бокам от верхней и нижней панелей до упора, как показано на рисунке.

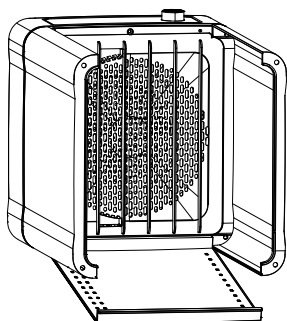

4. Вставьте панель с дверцей в паз возле верхней панели, как показано на рисунке.

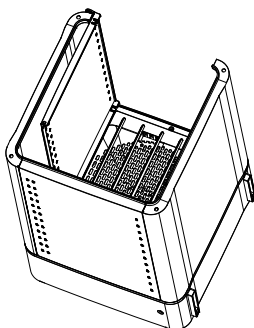

5. Установите боковую панель, совместив ее с пазами остальных панелей, как показано на рисунке.

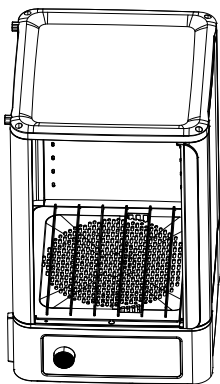

6. Вставьте 4 фиксирующих штифта в предназначенные для них отверстия, как показано на рисунке, и затяните их с помощью отвертки.

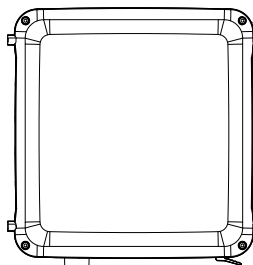
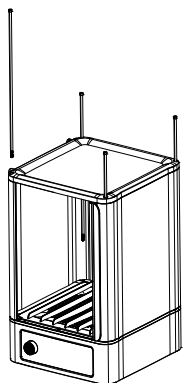

7. Установите аксессуары в сушилку и закройте дверцу.

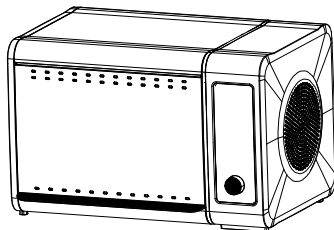
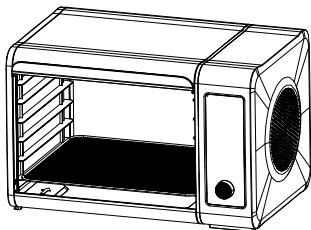

8. Устройство готово к использованию.

