

# Пайдалану бойынша нұсқаулық

---

Асүйлік комбайн  
DFP1000

**DEXP**



# Мазмұны

Құрылғы мақсаты .....	4
Сақтық шаралары .....	4
Техникалық сипаттамалары .....	6
Жинақталым.....	6
Құрылғы схемасы.....	7
<b>Пайдалану .....</b>	<b>8</b>
Бірінші қолданар алдында .....	8
Жылдамдық реттегіші .....	8
Жетек білігін құрастыру.....	8
Блендер функциясы .....	8
Ұнтақтау.....	9
Қамырды илеу .....	10
Шайқау .....	11
Кесу және ұсақтау .....	11
Шырын сыққыш.....	12
Ұнтақтау функциясы.....	12
<b>Тазалау және күтім .....</b>	<b>13</b>
Комбайнды тазалау .....	13
Блендер тостағанын тазалау.....	13
<b>Монтаждау, сақтау, тасымалдау (тасу), өткізу және кәдеге жарату ережелері мен шарттары .....</b>	<b>14</b>
<b>Қосымша ақпарат .....</b>	<b>15</b>

# Құрметті сатып алушы!

Біздің өнімдерді таңдағаныңыз үшін рахмет.

Біз сізге жоғары сапа, функционалдылық және дизайн талаптарына сәйкес әзірленген және жасалған бұйымдар мен құрылғыларды ұсынуға қуаныштымыз. Пайдалануды бастамас бұрын, сіздің қауіпсіздігіңізге қатысты маңызды ақпаратты, сондай-ақ өнімді дұрыс пайдалану және күту бойынша ұсыныстарды қамтитын осы нұсқаулықты мұқият оқып шығыңыз. Осы нұсқаулықтың сақталуына назар аударыңыз және оны өнімді одан әрі пайдалану кезінде анықтамалық материал ретінде пайдаланыңыз.

## Құрылғы мақсаты

Асүйлік комбайн — тамақ өнімдерін өңдеуге арналған көпфункционалды құрылғы.

## Сақтық шаралары

- Құрылғыны қоспас бұрын, онда көрсетілген кернеу жергілікті электр желісінің кернеуіне сәйкес келетініне көз жеткізіңіз.
- Тағамдарды асүйлік комбайнына итеру үшін ешқашан бөгде заттарды (пышақтар, ас құралдары) пайдаланбаңыз, құрылғымен бірге келетін арнайы итергішті пайдаланыңыз. Өнімдерді қолыңызбен итермеңіз.
- Жарақат алмау үшін құрылғының жүздері мен саптамаларын ұстаған кезде абай болыңыз. Жүздер өте өткір.
- Құрылғы жұмыс істеп тұрған кезде беттің кейбір бөліктері қызып кетуі мүмкін.
- Асүйлік комбайнының тостағанын шығармас бұрын, құрылғының толығымен тоқтағанына көз жеткізіңіз.
- «Техникалық сипаттамалар» тармағында белгіленген құрылғы тостағанының максималды көлемінен аспаңыз.
- Өнімдерді ешқашан қолыңызбен итермеңіз, итергішті қолданыңыз. Егер бұл көмектеспесе, құрылғыны өшіріп, оны бөлшектеп, өнімнің қалдықтарын алып тастаңыз.
- Саптамаларды тостағанды мықтап бекіткеннен кейін ғана білікке орнатыңыз.
- Қосар алдында құрылғының қақпағы мықтап жабылғанына көз жеткізіңіз.
- Бұл құрылғыны су көздеріне жақын жерде пайдаланбаңыз.
- Құрылғыны ешқашан су ағынының астына қоймаңыз, оны толығымен суға батырмаңыз, құрылғыны тазалау үшін ыдыс жуғыш машинаны пайдаланбаңыз.
- Құрылғы мен қуат сымын қыздыру элементтеріне, газ оттықтарына және т. б. жақын қоймаңыз.
- Тек түпнұсқа аксессуарларды қолданыңыз.
- Құрылғыны сымын ұстап тартпаңыз немесе жылжытпаңыз. Сымды құрылғының айналасына бүгуге немесе орауға болмайды.
- Қуат сымының үстелдің шетіне бүгілуіне немесе ыстық беттерге тиіп кетуіне жол бермеңіз.
- Жұмыс кезінде құрылғыны қараусыз қалдырмаңыз. Сыртқы таймерлер мен қашықтан басқару жүйелерін пайдаланбаңыз.

- Тазалау, құрастыру және бөлшектеу алдында құрылғыны пайдаланбасаңыз, әрқашан желіден ажыратыңыз.
- Құрылғыны бөлшектемес бұрын жүздердің толық тоқтағанын күтіңіз.
- Құрылғыны өткір заттардың, абразивті қосылыстардың және оны зақымдауы мүмкін басқа заттардың әсерінен қорғаңыз.
- Электр тогының соғуын болдырмау үшін құрылғыны өзіңіз бөлшектемеңіз. Уәкілетті қызмет көрсету орталығына хабарласыңыз.
- Егер ол ақаулы болса, сондай-ақ сым немесе аша зақымдалған болса, құрылғыны дереу электр желісінен ажыратыңыз. Уәкілетті қызмет көрсету орталығына хабарласыңыз.
- Құрылғы коммерциялық мақсатта пайдалануға арналмаған.
- Құрылғы балалар мен физикалық, сенсорлық немесе ақыл-ой қабілеті шектеулі адамдар үшін, олардың қауіпсіздігіне жауапты басқа адамдар бақылайтын жағдайларды қоспағанда, пайдалануға арналмаған. Балаларға құрылғымен ойнауға рұқсат бермеңіз.

## Техникалық сипаттамалары

- Сауда белгісі: DEXP.
- Үлгісі: DFP1000.
- Қуаты: 1000 Вт.
- Қуат параметрлері: 220–240 В ~ 50 Гц.
- Жылдамдық саны: 2 + импульстік режим.
- Комбайн тостағанының көлемі: 1,4 л.
- Блендер тостағанының көлемі: 1,6 л.
- Комбайн тостағанының материалы: пластик.
- Блендер тостағанының материалы: пластик.
- Саптамалар саны: 9.
- Қуат сымын бекіту түрі: Ү.
- Электр ток соғудан қорғау класы: II.
- Қолдану саласы: тұрмыстық.

## Жинақталым

- Құрылғы.
- Кесуге арналған саптама.
- Ұсақтауға арналған саптама.
- Үккіш саптама.
- Саптамаларға арналған диск.
- Шайқауға арналған саптама.
- Блендер тостағаны.
- Комбайн тостағаны.
- Диірмен саптамасы.
- Саптама-шырын сыққыш.
- Илеуге арналған саптама.
- S-тәрізді пышақ.
- Пайдалану бойынша нұсқаулық.

## Құрылғы схемасы

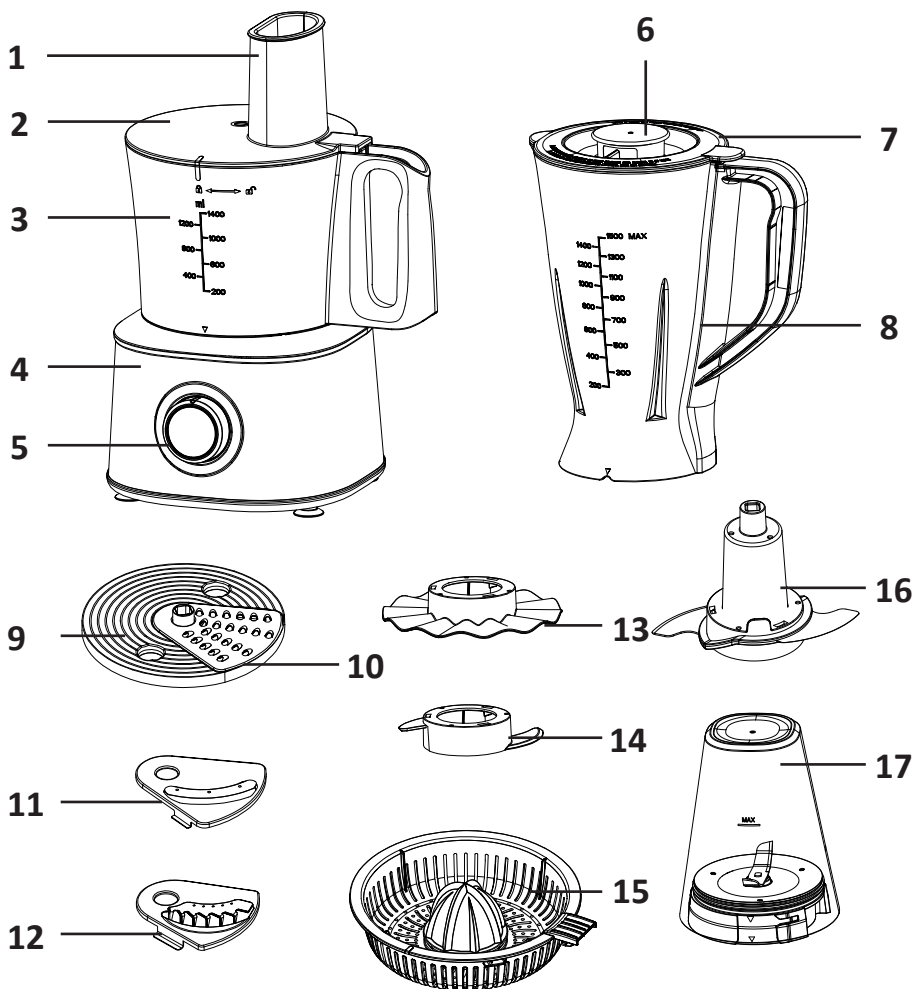

- |                                |                                 |
|--------------------------------|---------------------------------|
| 1. Итергіш.                    | 11. Кесуге арналған саптама.    |
| 2. Қақпақ.                     | 12. Ұсақтауға арналған саптама. |
| 3. Комбайн тостағаны.          | 13. Шайқауға арналған саптама.  |
| 4. Қозғалтқыш блогы.           | 14. Илеуге арналған саптама.    |
| 5. Жылдамдық реттегіші.        | 15. Саптама-шырын сыққыш.       |
| 6. Өлшеуіш шыныаяқ.            | 16. S-тәрізді пышақ.            |
| 7. Блендер қақпағы.            | 17. Диірмен саптамасы.          |
| 8. Блендер тостағаны.          |                                 |
| 9. Саптамаларға арналған диск. |                                 |
| 10. Үккіш саптама.             |                                 |

# Пайдалану

## Бірінші қолданар алдында

- Барлық орау материалдарын құрылғыдан алыңыз.
- Қозғалтқыш блогын және корпусстың қалған бөлігін дымқыл шүберекпен сүртіңіз.
- Сіз қолданатын барлық керек-жарақтарды жуыңыз.

## Жылдамдық реттегіші

Реттеушінің 4 ережесі бар:

- «1» — төмен жылдамдық;
- «2» — жоғары жылдамдық;
- «0» — құрылғы өшірулі;
- «P» — импульстік режим.

## Жетек білігін құрастыру

1. Біліктің ішкі және сыртқы бөліктерін туралаңыз.
2. Жетек білігін қозғалтқыш блогына орнатыңыз.



Біліктің сыртқы бөлігі



Біліктің ішкі бөлігі

## Блендер функциясы

1. Блендер тостағанын қозғалтқыш блогына орнатыңыз және оны бекіту үшін тостағанды сағат тілімен сәл бұраңыз. Егер блендер тостағаны дұрыс орнатылмаған болса, құрылғы жұмыс істемейді.

2. Өнімдерді дайындаңыз: оларды кішкене текшелерге кесіңіз, тағамды тостағанға салыңыз. Құрылғының жақсы жұмыс істеуі үшін аздап су қосу ұсынылады. Қоспаның көлемі құмырада көрсетілген максималды деңгейден аспауы керек.

**Ескерту:** қайнаған сұйықтықты тостағанға құймаңыз немесе блендерді бос тостағанмен іске қоспаңыз. Етті ұнтақтау үшін блендерді қолдануға тыйым салынады.

3. Тостағанды қақпақпен мықтап жабыңыз. Қаласаңыз, қақпақтағы тесік арқылы тостағанға ингредиенттерді қосуға болады.

4. Қақпақтың саңылауын өлшеуіш шыныаяқпен жабыңыз: өлшеуіш шыныаяқтың шығыңқыларын үстіңгі қақпақтың ойықтарымен туралаңыз және оны қозғалтқыш блогына бекіту үшін стаканды сағат тілімен 90° бұраңыз.

**Ескерту:** бөлшектеу кезінде өлшеуіш шыныаяқты сағат тіліне қарсы 90° бұраңыз.

5. Құрылғыны қуат көзіне қосыңыз және жылдамдық реттегішін қалаған күйге қойыңыз. Қоспа қажетті консистенцияға жеткенде, жылдамдық реттегішін «0» күйіне бұраңыз. Жалпы жұмыс уақыты 1 минуттан аспауы керек.

6. Блендер ыдысын қозғалтқыш блогынан сағат тіліне қарсы бұрап алыңыз, тостағанның қақпағын абайлап алыңыз, содан кейін қоспаны әрі қарай пісіру үшін басқа ыдысқа құйыңыз.

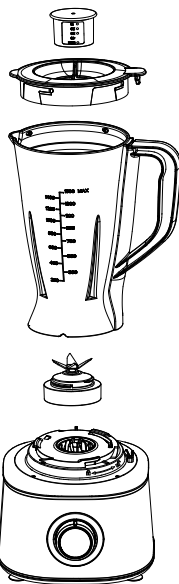

## Ұсақтау

1. Комбайн тостағанын қозғалтқыш блогына орнатыңыз, оны толық бекітілгенше сағат тілімен бұраңыз. Егер комбайн тостағаны дұрыс орнатылмаған болса, құрылғы жұмыс істемейді.
2. Жетек білігін қозғалтқыш блогына орнатыңыз. Оның дұрыс күйде бекітілгеніне көз жеткізіңіз.
3. Комбайнның тостағанына S-тәрізді пышақты орнатыңыз және бекітіңіз.
4. Ұнтақтау өнімдерін кішкене бөліктерге кесіңіз (2 × 2 × 6 см) және оларды тостағанға салыңыз. Ұнтақтау кезінде өнімдерді итергіштің көмегімен тиеу шұңқыры арқылы қосуға болады.

**Назар аударыңыз!** Өнімдерді тиеу шұңқырына итеру үшін басқа өнімдерді немесе саусақтарды пайдаланбаңыз.

5. Тостағанды қақпақпен жабыңыз және қақпақтың ерні тостағанның тұтқасындағы ойыққа енгенше оны сағат тілімен бұраңыз. Оның дұрыс күйде бекітілгеніне көз жеткізіңіз.
6. Құрылғыны желіге қосыңыз және жылдамдық реттегішін дұрыс күйге қойыңыз.

**Ескерту:** үздіксіз жұмыс уақыты 90 секундтан аспауы керек, ал өнімнің жалпы салмағы 400 г аспауы керек.

7. Жылдамдық реттегішін «0» күйіне қойыңыз және ұсақталғаннан кейін құрылғыны ажыратыңыз.
8. Қақпақты ашыңыз, S-пышақты ортасынан алыңыз да, оны тостағаннан алыңыз. Тостағанды сағат тіліне қарсы бұрап, оны алыңыз. Әрі қарай пісіру үшін қоспаны басқа ыдысқа салыңыз.

**Назар аударыңыз!** Пышақтың жүздері өте өткір, оны абайлап алыңыз.

**Ұнтақтау үшін келесі өнімдер қолайлы:**

- қатты тағамдар: ірімшік, кептірілген жемістер, шикі қатты көкөністер мен жемістер;
- жұмсақ тағамдар: пісірілген көкөністер мен жемістер, шөптер, сүзбе және т. б.
- шикі және пісірілген ет/балық/субөнімдер (сүйектен/сіңірден бөлініп, кішкене бөліктерге кесілген).

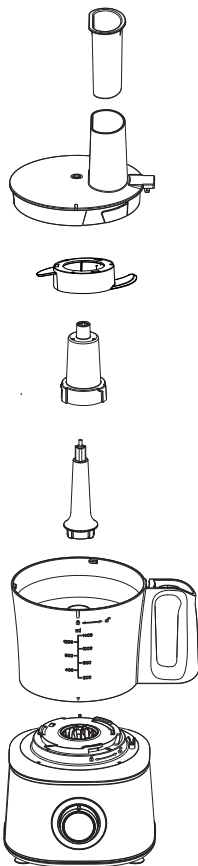

## Қамырды илеу

1. Комбайн тостағанын қозғалтқыш блогына орнатыңыз, оны толық бекітілгенше сағат тілімен бұраңыз.
2. Жетек білігін қозғалтқыш блогына орнатыңыз. Оның дұрыс күйде бекітілгеніне көз жеткізіңіз.
3. Жетекші білікке илеу саптамасын орнатыңыз және бекітіңіз.
4. Ұнның қажетті мөлшерін тостағанға салыңыз. Ұнның максималды рұқсат етілген мөлшері — 375 г.
5. Тостағанды қақпақпен жабыңыз және қақпақтың ерні тостағанның тұтқасындағы ойыққа енгенше оны сағат тілімен бұраңыз. Оның дұрыс күйде бекітілгеніне көз жеткізіңіз.
6. Тостағанға бір ас қасық майды тиеу шұңқыры арқылы қосыңыз. Құрылғыны электр желісіне қосыңыз. Жылдамдық реттегішін «2» күйіне бұраңыз.
7. Суды тиеу шұңқырына 20 секундқа баяу құйыңыз (судың максималды мөлшері — 225 г).

**Ескерту:** итергішті май немесе су өлшеуіш шыныаяқ ретінде пайдалануға болады.

8. Ұн мен судың үлесі — 5:3. Алынған қоспасы 600 г аспауы керек.

**Ескерту:** егер құрылғы жұмыс істеп тұрған кезде илеу жылдамдығы төмендесе, аздап су қосыңыз. Илеу кезінде дірілдемеу үшін бір қолыңызбен қақпақты, ал екінші қолыңызбен тостағанның тұтқасын ұстаңыз.

9. Қамыр допқа айнала бастағаннан кейін жылдамдық реттегіші «0» күйіне өтіп, құрылғыны розеткадан ажыратыңыз.
10. Үздіксіз жұмыстың максималды ұзақтығы 1 минуттан аспауы керек. Осыдан кейін құрылғыны 2 минутқа өшіру керек. Үш жұмыс циклінен кейін комбайнды кем дегенде 30 минут салқындату керек.
11. Құрылғыны розеткадан ажыратыңыз, қақпақты алыңыз, пластикалық жүзі бар саптаманы алыңыз, содан кейін қамырды алыңыз.

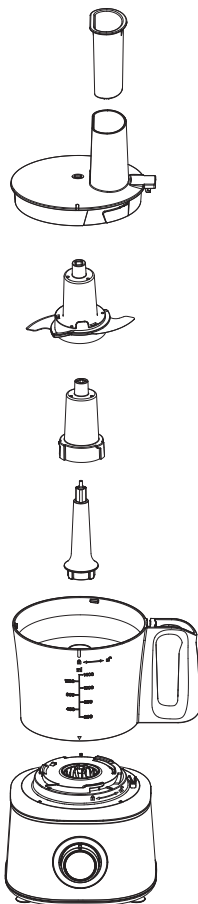

## Шайқау

1. Комбайн тостағанын қозғалтқыш блогына орнатыңыз, оны толық бекітілгенше сағат тілімен бұраңыз.
2. Жетек білігін қозғалтқыш блогына орнатыңыз. Оның дұрыс күйде бекітілгеніне көз жеткізіңіз.
3. Жетек білігіне шайқау қондырмасын орнатыңыз және бекітіңіз.
4. Ингредиенттерді тостағанға салыңыз. Бұл саптаманы көпіршітілген кілегей, майонез, тұздықтар, жұмыртқа ақуызын шайқау және безе жасау үшін пайдалануға болады.
5. Тостағанды қақпақпен жабыңыз және қақпақтың ерні тостағанның тұтқасындағы ойыққа енгенше оны сағат тілімен бұраңыз. Оның дұрыс күйде бекітілгеніне көз жеткізіңіз.
6. Құрылғыны электр желісіне қосыңыз.
7. Жылдамдық реттегішін «2» күйіне қойыңыз.  
**Ескерту:** бұл саптаманы қамырды немесе дайын кекстер қоспаларын илеу үшін пайдаланбаңыз.
8. Құрылғының үздіксіз жұмысының максималды ұзақтығы 2 минуттан аспауы керек.
9. Жұмыс аяқталғаннан кейін жылдамдық реттегішін «0» күйіне бұраңыз және құрылғыны желіден ажыратыңыз.

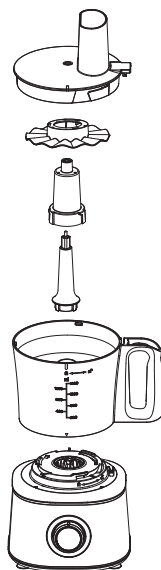

## Кесу және ұсақтау

1. Комбайн тостағанын қозғалтқыш блогына орнатыңыз, оны толық бекітілгенше сағат тілімен бұраңыз.
2. Жетек білігін қозғалтқыш блогына орнатыңыз. Оның дұрыс күйде бекітілгеніне көз жеткізіңіз.
3. Қажетті саптаманы (тілімдеу саптамасы, кесу саптамасы, үккіш саптама) қажеттіліктеріңізге байланысты саптама дискісіне салыңыз. Дискіні тостағанға бекітіңіз.
4. Тостағанды қақпақпен жабыңыз және қақпақтың ерні тостағанның тұтқасындағы ойыққа енгенше оны сағат тілімен бұраңыз. Оның дұрыс күйде бекітілгеніне көз жеткізіңіз.
5. Құрылғыны электр желісіне қосыңыз.
6. Жылдамдық реттегішін «1» немесе «2» күйіне ауыстырыңыз.
7. Ингредиенттерді ұсақтау кезінде итергішті қолданыңыз. Өнімдерді тиеу шұңқыры арқылы итеру кезінде шамадан тыс күш қолданбаңыз.
8. Ірі өнімдерді тиеу шұңқырына кедергісіз өту үшін алдын ала кесу ұсынылады.
9. Құрылғының үздіксіз жұмысының максималды ұзақтығы 2 минуттан аспауы керек. Осыдан кейін құрылғыны 2 минут суытыңыз.
10. Жұмыс аяқталғаннан кейін жылдамдық реттегішін «0» күйіне бұраңыз және құрылғыны желіден ажыратыңыз.

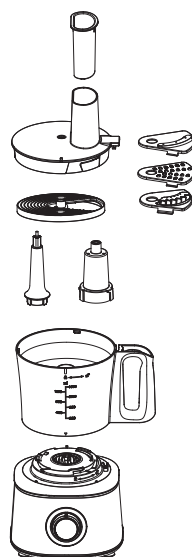

## Шырын сыққыш

1. Комбайн тостағанын қозғалтқыш блогына орнатыңыз, оны толық бекітілгенше сағат тілімен бұраңыз.
2. Жетек білігінің ішкі жағын қозғалтқыш блогына орнатыңыз.
3. Шырын сыққыш саптаманы тостағанға салыңыз, содан кейін оны сағат тілімен басқанша бұраңыз.
4. Айналмалы шырын сыққыш басын орнатыңыз. Құрылғыны қуат желісіне қосыңыз.
5. Бір қолыңызбен цитрустың жартысын айналмалы шырын сыққыштың басында ұстаңыз, ал екінші қолыңызбен жылдамдық реттегішін «1» күйіне қойыңыз. Шырын тостағанға ағып кетеді, ал жұмсағы шырын сыққыш саптаманың сүзгісінде қалады.

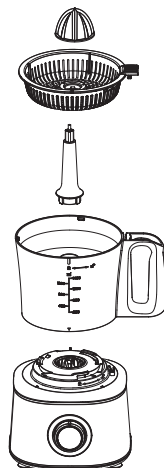

## Ұнтақтау функциясы

1. Диірмен саптамаларын контейнерге кофе дәнін немесе ұнтақтауға жарамды басқа ингредиенттерді салыңыз. Өнімнің мөлшері максималды белгіден немесе 100 г аспайтынына көз жеткізіңіз.
2. Саптаманың қақпағын жауып, оны қозғалтқыш блогына орнатыңыз. Саптама мен қозғалтқыш блогындағы белгі сәйкес келетініне көз жеткізіңіз және оны толық бекітілгенше сағат тілімен бұраңыз.
3. Құрылғыны қуат көзіне қосыңыз және жылдамдық реттегішін дұрыс күйге қойыңыз.
4. Құрылғының үздіксіз жұмысының максималды ұзақтығы 30 секундтан аспауы керек. Осыдан кейін құрылғыны 3 минутқа өшіру керек.
5. Жұмыс аяқталғаннан кейін жылдамдық реттегішін «0» күйіне қойып, құрылғыны желіден ажыратыңыз. Диірмен саптамасын құрылғыдан алу үшін сағат тіліне қарсы бұраңыз.
6. Қақпақты ашып, алынған массаны алыңыз.

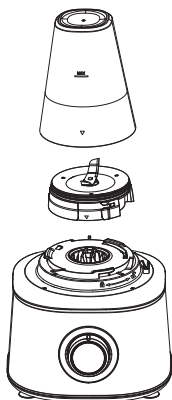

## Қызмет көрсету және күтім

Әр қолданғаннан кейін құрылғыны тазалаңыз.

### Комбайнды тазарту

1. Құрылғыны желіден ажыратыңыз.
2. Тостағанды босатыңыз және алынбалы бөлшектерді алыңыз, оларды шайыңыз.
3. Өткір саптамалармен жұмыс істегенде абай болыңыз.
4. Қозғалтқыш блогынан басқа барлық керек-жарақтарды ыдыс жуғыш машинада 70 °С-тан аспайтын су температурасында жууға болады.
5. Қозғалтқыш блогының корпусын дымқыл шүберекпен сүртіңіз, содан кейін құрғатыңыз. Тостағанды орнату аймағында тамақ бөлшектері жоқ екеніне көз жеткізіңіз. Оны ешқашан суға батырмаңыз, себебі бұл құрылғыны істен шығарады және электр тогының соғуына әкелуі мүмкін .

**Ескерту:** кейбір өнімдер саптама дискінің түсін өзгертуі мүмкін. Бұл пластикке зақым келтірмейді және тағамның дәміне әсер етпейді.

### Жылдам тазалау

Тостағанға аздап су құйыңыз, бұраңыз және жылдамдық реттегішін «Р» күйінде бірнеше секунд ұстаңыз.

### Блендер тостағанын тазалау

1. Блендер тостағанына аздап жылы су құйыңыз, бұраңыз және жылдамдық реттегішін «Р» күйінде бірнеше секунд ұстаңыз.
2. Құрылғыны қуат көзінен ажыратыңыз.
3. Қақпақты, өлшеуіш шыныаяқты және блендер тостағанын алыңыз және шайыңыз. Барлық заттарды сүртіңіз.

**Назар аударыңыз:** қажет болса, тазалау үшін блендер пышағын алып тастауға болады. Өте сақ болыңыз!

## **Монтаждау, сақтау, тасымалдау (тасу), өткізу және кәдеге жарату ережелері мен шарттары**

- Құрылғы ешқандай орнатуды немесе тұрақты бекітуді қажет етпейді.
- Құрылғыны сақтау дайындаушы мен тұтынушының жылытылатын үй-жайларында ауа температурасы 5 °С-тан 40 °С-қа дейін және ауаның салыстырмалы ылғалдылығы 80%-дан аспайтын орауышта жүргізілуі тиіс. Үй-жайларда жемірілуді тудыратын жегі қоспалар (қышқылдар, сілтілер буы) болмауы тиіс.
- Құрылғыны тасымалдау құрғақ ортада жүзеге асырылуы керек.
- Құрылғы мұқият өңдеуді қажет етеді, оны шаң, кір, соққы, ылғал, от және т. б. әсерінен қорғайды.
- Құрылғыны өткізу жергілікті заңнамаға сәйкес жүргізілуі тиіс.
- Өнімнің қызмет ету мерзімі аяқталғаннан кейін оны қарапайым тұрмыстық қоқыспен бірге тастауға болмайды. Оның орнына, ол федералды немесе жергілікті заңдарға сәйкес кейіннен қайта өңдеу және жою үшін электр және электронды жабдықтарды тиісті қабылдау пунктіне кәдеге жаратуға тапсырылады. Осы өнімді дұрыс кәдеге жаратуды қамтамасыз ете отырып, сіз табиғи ресурстарды үнемдеуге көмектесесіз және дұрыс емделмеген жағдайда қоршаған ортаға және адамдардың денсаулығына зиян келтірмеуге көмектесесіз. Бұл өнімді қабылдау және кәдеге жарату орындары туралы толығырақ ақпаратты жергілікті муниципалды органдардан немесе тұрмыстық қоқыстарды шығаратын кәсіпорыннан алуға болады.
- Егер құрылғының ақаулығы анықталса, дереу уәкілетті қызмет көрсету орталығына хабарласыңыз немесе құрылғыны тастаңыз.

## Қосымша ақпарат

**Өндіруші:** ГУАНДУН СИНЬБАО ЭЛЕКТРИКАЛ ЭППЛАЙЕНСИС ХОЛДИНГС КО., ЛТД.  
Чжэнхэ оңтүстік тас жолы және Лунчжоу тас жолы, Лэлю, Шуньдэ ауданы,  
Фошань қ., Гуандун пров., Қытай.

Қытайда жасалған.

**Импорттаушы / Қазақстан Республикасында талаптар қабылдайтын заңды тұлға:** «DNS QAZAQSTAN (ДНС КАЗАХСТАН)» ЖШС, Астана қ-ы, Сарыарқа ауданы, Сарыарқа д-лы, 12 Ғ-т, Қазақстан Республикасы.

**Электронды пошта мекен-жайы:** info@dns-shop.kz

Тауар КО ТР (ЕАЭО) талаптарына сәйкес келеді.

Өнім сапасын жақсарту үшін сипаттамалар, өнім туралы ақпарат және оның сыртқы түрі пайдаланушыға алдын ала ескертусіз өзгертілуі мүмкін.



Өндіріс күні пайдаланушы нұсқаулығының орыс тіліндегі нұсқасында көрсетілген. V.1



## Кепілдік талоны

SN/IMEI: \_\_\_\_\_

Кепілдікке қойылған күні: \_\_\_\_\_

Өндіруші бүкіл кепілдік мерзімі ішінде құрылғының үздіксіз жұмыс істейтініне, сондай-ақ материалдар мен құрастырымда ақаулар болмайтынына кепілдік береді. Кепілдік мерзімі бұйым сатып алынған сәттен бастап есептеледі және жаңа өнімдерге ғана қолданылады.

Кепілдікті қызмет көрсету бұйым пайдаланушы нұсқаулығына сәйкес пайдаланылған жағдайда, кепілдік мерзімі ішінде тұтынушының кінәсіз істен шыққан элементтерді тегін жөндеуді немесе ауыстыруды қамтиды. Элементтерді жөндеу немесе ауыстыру уәкілетті сервис орталықтарының аумағында жүргізіледі.

Кепілдік мерзімі: 18 ай.

Пайдалану мерзімі: 36 ай.

Сервистік орталықтардың өзекті тізімі келесі мекенжай бойынша:

<https://www.dns-shop.kz/service-center/>

**Кепілдік міндеттемелер және тегін сервистік қызмет көрсету, егер оларды ауыстыру бұйымды бөлшектеуге байланысты болмаса, тауардың жиынтықтылығына кіретін, төменде аталған керек-жарақтарға қолданылмайды:**

- ҚБП (қашықтықтан басқару пульті) үшін қуат элементтері (батареялары).
- Жалғағыш кәбілдер, антенналар және оларға арналған ауыстырғыштар, құлаққаптар, микрофондар, «HANDS-FREE» құрылғылары; жиынтықта жеткізілетін әртүрлі типтегі ақпарат тасығыштар, бағдарламалық жасақтама (БЖ) және драйверлер (бұйымның қатқыл магниттік дискілеріндегі жинақтағышқа алдын ала орнатылған БЖ қоса алғанда, бірақ онымен шектелмей), сыртқы енгізу-шығару құрылғылары және манипуляторлар.
- Қаптамалар, сөмкелер, белдіктер, тасымалдауға арналған баулар, монтаждық құрылғылар, құралдар, бұйымға қоса берілетін құжаттама.
- Табиғи тозуға ұшырайтын шығын материалдары мен бөлшектер.



## **Өндіруші келесі жағдайларда кепілдік міндеттемелерге ие болмайды:**

- Кепілдік мерзімі аяқталды.
- Егер жеке (тұрмыстық, отбасылық) қажеттіліктерге арналған бұйым кәсіпкерлік қызметті жүзеге асыру үшін, сондай-ақ оның тікелей міндетіне сәйкес келмейтін басқа мақсаттарда пайдаланылған болса.
- Өндіруші бұйымды пайдалану кезінде пайдаланушы нұсқаулығының талаптарын бұзу, бұйымды орнату және оған қызмет көрсету жөніндегі ұсынымдарды, қосу ережелерін (бұйымның өзіне де, онымен байланысты бұйымдарға да сәйкес келмейтін желілік кернеудің әсері нәтижесінде туындаған қысқа тұйықталулар), бұйымды сақтау және тасымалдау кезінде өнім иесі және/немесе үшінші тұлғалар шектен ықтимал материалдық, моральдық және өзге де зиян үшін жауапты болмайды.
- Механикалық зақымданудың барлық жағдайлары: өнімді пайдалану кезінде алынған сызаттар, жарықтар, деформациялар, соққы іздері, майысулар, кептелістер және т.б.
- Түрлендірулерді, рұқсат етілмеген жөндеулерді осындай жұмыстарды жүргізуге уәкілетті емес адамдар жүргізген жағдайлар. Егер ақаулық конструкцияны немесе бұйымның сұлбасын өзгерту, Өндіруші қарастырмаған сыртқы құрылғыларды қосу, жергілікті заңнамаға сай сәйкестік сертификаты жоқ құрылғыны пайдалану салдарынан туындаған болса.
- Егер бұйымның ақауы еңсерілмейтін күштің әсерінен (табиғи элементтер, өрт, су тасқыны, жер сілкінісі, тұрмыстық факторлар және Өндірушіге тәуелді емес басқа жағдайлар) немесе Өндіруші болжай алмаған үшінші тұлғалардың әрекеттерінен туындаса.
- Бұйымның толық немесе ішінара істен шығуына алып келген бұйымның ішіне бөгде заттардың, өзге денелердің, заттектердің, сұйықтықтардың, жәндіктердің немесе жануарлардың түсуінен, агрессивті ортаның әсерінен, жоғары ылғалдылықтан, жоғары температуралардан туындаған ақау.
- Бұйымды сәйкестендіру (сериялық нөмірі) жоқ немесе сәйкес келмейді. Егер зақымданулар (кемшіліктер) зиянды бағдарламалық қамтаманың; БЖ ұсынушысының осы қызметті ұсынбауына байланысты мүмкіндігінсіз бұйымның бағдарламалық ресурстарына қолжетімділіктің болмауына әкеп соққан құпиясөздерді (кодтарды) оларды жинау/қалпына келтіру мүмкіндігінсіз орнату, ауыстыру немесе жою әсерінен туындаса.
- Егер жұмыстың ақаулықтары қуат беруші, кәбілдік, телекоммуникациялық желілердің, радиосигнал қуатының стандарттарға немесе техникалық регламенттеріне сәйкес келмеуінен, оның ішінде бедер ерекшеліктерінен және басқа да осыған ұқсас сыртқы факторлардан, бұйымның желі әрекет ететін шекарада немесе аймақтан тыс жерде пайдаланылуынан туындаған болса.
- Егер зақымданулар стандартты емес (түпнұсқалық емес) және/немесе сапасыз (зақымданған) шығыс материалдарын, керек-жарақтарды, қосалқы бөлшектерді, қуат беру элементтерін, әртүрлі үлгідегі ақпарат тасымалдағыштарды (CD, DVD дискілерді, жад карталарын, SIM карталарын, картридждерді қоса алғанда) пайдаланудан туындаса.
- Егер кемшіліктер үйлесімсіз контентті (әуендерді, графиканы, бейне және басқа файлдарды, Java қосымшаларын және оларға ұқсас бағдарламаларды) алуға, орнатуға және пайдалануға байланысты туындаған болса.
- Осы бұйыммен жанасып жұмыс істейтін басқа жабдыққа келтірілген залалға.





