

# Пайдалану бойынша нұсқаулық

---

Үтік

DI-2430T

**DEXP**



# Мазмұны

Құрылғы мақсаты .....	4
Сақтық шаралары .....	4
Құрылғы схемасы.....	5
Пайдалану .....	6
Су резервуарын толтыру .....	6
Бұмен үтіктеу .....	6
Автоматты түрде өшіру .....	6
Құрғақ үтіктеу .....	6
Өзін-өзі тазарту .....	7
Ықтимал мәселелер және олардың шешімдері.....	7
Техникалық сипаттамалары.....	7
Жинақталым.....	7
Монтаждау, сақтау, тасымалдау (тасу), өткізу және кәдеге жарату ережелері мен шарттары .....	8
Қосымша ақпарат .....	8

# Құрметті сатып алушы!

Біздің өнімдерді таңдағаныңыз үшін рахмет.

Біз сізге жоғары сапа, функционалдылық және дизайн талаптарына сәйкес әзірленген және жасалған бұйымдар мен құрылғыларды ұсынуға қуаныштымыз. Пайдалануды бастамас бұрын, сіздің қауіпсіздігіңізге қатысты маңызды ақпаратты, сондай-ақ өнімді дұрыс пайдалану және күту бойынша ұсыныстарды қамтитын осы нұсқаулықты мұқият оқып шығыңыз. Осы нұсқаулықтың сақталуына назар аударыңыз және оны өнімді одан әрі пайдалану кезінде анықтамалық материал ретінде пайдаланыңыз.

## Құрылғы мақсаты

Үтік киімдегі бүктелген және мыжылған жерлерін тегістеуге арналған

## Сақтық шаралары

- Құрылғыны тек мақсатына сай қолданыңыз.
- Құрылғыны қуат көзіне қоспас бұрын, үйдегі электр желісінің кернеуі оның техникалық сипаттамаларына сәйкес келетініне көз жеткізіңіз. Құрылғыны тек жерге қосылған розеткаға қосыңыз.
- Қолданар алдында сымды толығымен босатыңыз.
- Құрылғыны желіге қоспас бұрын, сым мен ашаның құрғақ екеніне көз жеткізіңіз.
- Ешқашан құрылғыны сымның артына тартпаңыз немесе жылжытпаңыз, сымды құрылғының айналасына майыстырмаңыз немесе орамаңыз. Қуат сымның үстелдің шетінен бүгілуіне немесе ыстық беттерге тиіп кетуіне жол бермеңіз.
- Розеткаға қосылған үтікті қараусыз қалдырмаңыз. Пайдалану аяқталғаннан кейін әрқашан ашаны розеткадан шығарып, құрылғыны тік күйге қойыңыз.
- Өрттің алдын алу үшін үтікті жанғыш заттардың жанына қоймаңыз.
- Күйіп қалмас үшін үтіктің табанына жанаспаңыз.
- Денеге киген киімді үтіктемеңіз.
- Үтіктің ыстық буымен жанасудан аулақ болыңыз.
- Пайдаланғаннан кейін оған су құймас бұрын немесе қалған суды төгіп тастамас бұрын үтікті қуат көзінен ажыратыңыз.
- Құрылғыны ешқашан су ағынының астына қоймаңыз немесе суға батырмаңыз.
- Ақаулық туындаған жағдайда құрылғыны дереу электр желіден ажыратыңыз. Құрылғыда көрінетін зақым болса, сондай-ақ қуат сымы немесе аша зақымдалған болса, құрылғыны қоспаңыз. Уәкілетті қызмет көрсету орталығына хабарласыңыз.
- Үтікке тек сүзілген су құю ұсынылады. Әр түрлі қоспаларды қолдану бу саңылауының бітелуіне әкелуі мүмкін.
- Қуат желісінің шамадан тыс жүктелуін болдырмау үшін үтікті басқа қуатты электр құрылғыларымен бір уақытта пайдаланбаңыз.
- Балалардың жанында үтікті қолданған кезде абай болыңыз.
- Үтікті тым алға еңкейтпеңіз, өйткені су ыдысының қақпағы қатты еңкейген кезде су ағып кетуі мүмкін.

- Құрылғы балалар мен физикалық, сенсорлық немесе ақыл-ой қабілеті шектеулі адамдар үшін, олардың қауіпсіздігіне жауапты басқа адамдар бақылайтын жағдайларды қоспағанда, пайдалануға арналмаған. Балаларға құрылғымен ойнауға рұқсат бермеңіз.
- Құрылғы коммерциялық мақсатта пайдалануға арналмаған.
- Үтікті тек тегіс және тұрақты бетке қойыңыз.
- Бу ағынын адамдар мен жануарларға бағыттамаңыз.
- Пайдалану аяқталғаннан кейін үтікті сақтау үшін алып тастамас бұрын, оны толығымен суытыңыз.

## Құрылғы схемасы

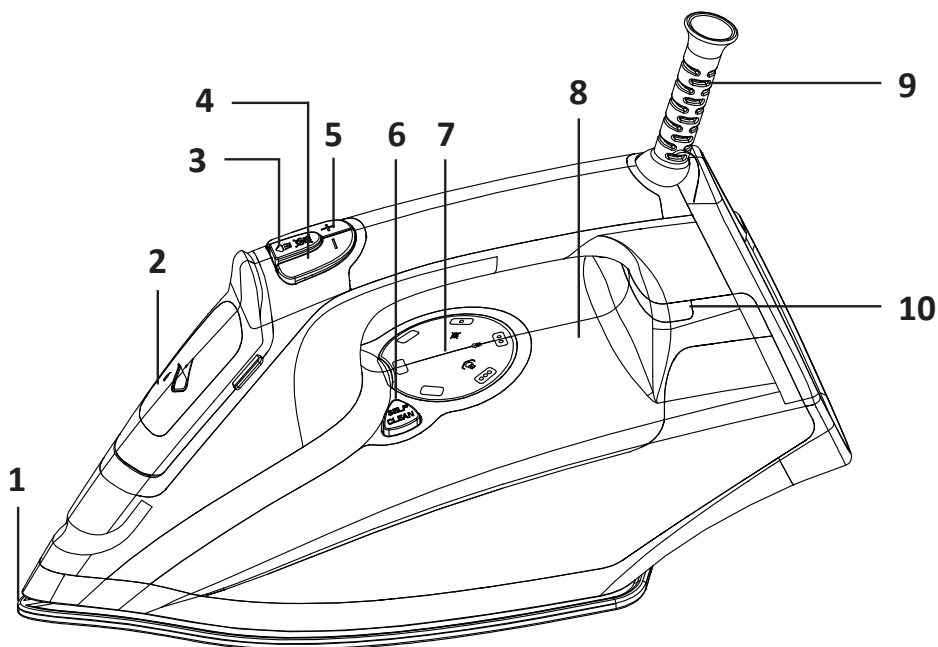

1. Табан.
2. Су резервуарының қақпағы.
3. Бу беруді қосу/өшіру батырмасы
4. Температураны төмендету батырмасы.
5. Температураны жоғарылату батырмасы.
6. Өздігінен тазарту батырмасы.
7. Басқару тақтасы.
8. Су резервуары.
9. Қуат сымы.
10. Қыздыру индикаторы.

## Пайдалану

Үтікті бірінші рет қолданған кезде табанның майлануына байланысты аз мөлшерде түтін пайда болуы мүмкін. Біраз уақыттан кейін ол жоғалады.

## Су резервуарын толтыру

Құрылғы желіден ажыратылған болуы керек. Құрылғыны тегіс, тұрақты бетке қойыңыз, резервуардың қақпағын ашып, су құйыңыз.

## Бумен үтіктеу

Бумен үтіктеу алдында су ыдысын толтыру керек.

1. Матаның түріне байланысты қажетті температураны орнатыңыз.
2. Қыздыру шамы жанғанша күтіңіз.
3. Бұды бірінші рет берген кезде табаннан аздап су тамшылауы мүмкін.
4. Бұдың максималды қуатын алу үшін температураны ●●● деңгейге дейін реттеңіз.
5. Бұдың минималды қуатын алу үшін температураны ●● деңгейге дейін реттеңіз.
6. Құрылғы пайдаланылған кезде қыздыру шамы автоматты түрде қосылады және өшеді. Кейде сорғының жұмысынан туындаған жеңіл шу естіледі.

Температура режимі	Мата түрі	Бу беру
●	Нәзік маталар (жібек, нейлон)	Жоқ
●●	Жүн	Иә
●●●	Мақта, зығыр	Иә

## Автоматты түрде өшіру

Автоматты түрде өшіру үтік шамамен сегіз минут тік тұрғаннан кейін немесе көлденеңінен шамамен отыз секундтан кейін іске қосылады. Индикатор шамы сөніп тұрғанын көрсетеді. Үтікті жылжытқаннан кейін құрылғы қосылып, қайтадан жұмыс істей бастайды. Үтікті қосқан кезде индикатор жыпылықтай бастайды.

## Құрғақ үтіктеу

1. Құрылғыны желіге қосыңыз және қажетті температураны реттеңіз.
2. Үтікті қосып, «Бу жоқ» режимін қосу үшін бу беруді қосу/өшіру батырмасын басыңыз.
3. Бұл режимде киімді, перделерді және т.б. тігінен үтіктеу керек.
4. Мақта мен зығырды үтіктеу үшін үтікті табаны матаға тиетін етіп ұстау керек. Басқа нәзік маталар үшін үтіктің табанын матадан бірнеше сантиметр қашықтықта ұстаңыз.

## Өзін-өзі тазарту

10 сағат жұмыс істегеннен кейін өзін-өзі тазарту ұсынылады.

1. Резервуарға таза су құйыңыз.
2. Температураны ең төменгі деңгейге қойыңыз.
3. Өзін-өзі тазалау батырмасын басып, үтікті шамамен 1 минутқа қалдырыңыз.
4. Содан кейін бу шықпайынша температураны максималды деңгейге қойыңыз.
5. Құрылғыны ажыратыңыз және оны 30 минут суытыңыз.

**Назар аударыңыз!** Өзін-өзі тазалау кезінде киімді үтіктемеңіз. Табаннан ыстық су шығады.

## Ықтимал мәселелер және олардың шешімдері

Ықтимал мәселе	Себеп	Шешім
Бу беру батырмасын басқан кезде үтіктің табындағы тесіктерден су шығады	Резервуар толып кетті	Суды төгіп тастаңыз
	Темір бұрышта орналасқан	Үтікті көлденеңінен орнатыңыз
Табанда қақ пайда болады	Резервуарда тым көп қақ бар	Құрылғыны тазалаңыз. «Өзін-өзі тазарту» бөлімін қараңыз
Бу беру батырмасын басқан кезде бу шықпайды	Резервуар бос	Резервуарды сумен толтырыңыз
	Температура ● деңгейінде орнатылған	Температураны реттеңіз

## Техникалық сипаттамалары

- Үлгісі: DI-2430T.
- Сауда белгісі: DEXP.
- Қуат параметрлері: 220–240 В ~ 50–60 Гц.
- Қуат сымның ұзындығы: 1,8 м.
- Электр тогының соғуынан қорғау класы: I.
- Табан материалы: керамика.
- Қуаты: 2400 Вт.
- Су резервуарының көлемі: 380 мл.
- Өлшеуіш шыныаяқтың көлемі: 200 мл.
- Тұрақты бу беру: 30 г/мин.
- Қуат сымын бекіту түрі: Y.
- Салмағы: 1,4 кг.
- Шаң мен ылғалдан қорғау класы: IPX0.
- Қолдану саласы: тұрмыстық.

## Жинақталым

- Құрылғы.
- Өлшеуіш шыныаяқ.
- Пайдалану бойынша нұсқаулық.

# Монтаждау, сақтау, тасымалдау (тасу), өткізу және кәдеге жарату ережелері мен шарттары

- Құрылғы ешқандай орнатуды немесе тұрақты бекітуді қажет етпейді.
- Құрылғыны сақтау дайындаушы мен тұтынушының жылытылатын үй-жайларында ауа температурасы 5 °С-тан 40 °С-қа дейін және ауаның салыстырмалы ылғалдылығы 80%-дан аспайтын орауышта жүргізілуі тиіс. Үй-жайларда жемірілуді тудыратын жегі қоспалар (қышқылдар, сілтілер буы) болмауы тиіс.
- Құрылғыны тасымалдау құрғақ ортада жүзеге асырылуы керек.
- Құрылғы мұқият өңдеуді қажет етеді, оны шаң, кір, соққы, ылғал, от және т. б. әсерінен қорғайды.
- Құрылғыны өткізу жергілікті заңнамаға сәйкес жүргізілуі тиіс.
- Өнімнің қызмет ету мерзімі аяқталғаннан кейін оны қарапайым тұрмыстық қоқыспен бірге тастауға болмайды. Оның орнына, ол федералды немесе жергілікті заңдарға сәйкес кейіннен қайта өңдеу және жою үшін электр және электронды жабдықтарды тиісті қабылдау пунктіне кәдеге жаратуға тапсырылады. Осы өнімді дұрыс кәдеге жаратуды қамтамасыз ете отырып, сіз табиғи ресурстарды үнемдеуге көмектесесіз және дұрыс емделмеген жағдайда қоршаған ортаға және адамдардың денсаулығына зиян келтірмеуге көмектесесіз. Бұл өнімді қабылдау және кәдеге жарату орындары туралы толығырақ ақпаратты жергілікті муниципалды органдардан немесе тұрмыстық қоқыстарды шығаратын кәсіпорыннан алуға болады.
- Егер құрылғының ақаулығы анықталса, дереу уәкілетті қызмет көрсету орталығына хабарласыңыз немесе құрылғыны тастаңыз.

## Қосымша ақпарат

**Өндіруші:** Юйяо Тасунь Электрикал Эпплайнс Ко., Лтд.

Чжэньнань тас жолы №40, Дитан к-сі, Юйяо, Нинбо қ., Чжэцзян пров., Қытай.

Қытайда жасалған.

**Импорттаушы / Қазақстан Республикасында талаптар қабылдайтын заңды тұлға:** «DNS QAZAQSTAN (ДНС КАЗАХСТАН)» ЖШС, Астана қ-ы, Сарыарқа ауданы, Сарыарқа д-лы, 12 Ғ-т, Қазақстан Республикасы.

**Электрондық пошта мекен-жайы:** info@dns-shop.kz

Тауар КО ТР (ЕАЭО) талаптарына сәйкес келеді.

Өнім сапасын жақсарту үшін сипаттамалар, өнім туралы ақпарат және оның сыртқы түрі пайдаланушыға алдын ала ескертусіз өзгертілуі мүмкін.

Өндіріс күні пайдаланушы нұсқаулығының орыс тіліндегі нұсқасында көрсетілген. V.2



## Кепілдік талоны

SN/IMEI: \_\_\_\_\_

Кепілдікке қойылған күні: \_\_\_\_\_

Өндіруші бүкіл кепілдік мерзімі ішінде құрылғының үздіксіз жұмыс істейтініне, сондай-ақ материалдар мен құрастырымда ақаулар болмайтынына кепілдік береді. Кепілдік мерзімі бұйым сатып алынған сәттен бастап есептеледі және жаңа өнімдерге ғана қолданылады.

Кепілдікті қызмет көрсету бұйым пайдаланушы нұсқаулығына сәйкес пайдаланылған жағдайда, кепілдік мерзімі ішінде тұтынушының кінәсіз істен шыққан элементтерді тегін жөндеуді немесе ауыстыруды қамтиды. Элементтерді жөндеу немесе ауыстыру уәкілетті сервис орталықтарының аумағында жүргізіледі.

Кепілдік мерзімі: 24 ай.

Пайдалану мерзімі: 36 ай.

Сервистік орталықтардың өзекті тізімі келесі мекенжай бойынша:

<https://www.dns-shop.kz/service-center/>

**Кепілдік міндеттемелер және тегін сервистік қызмет көрсету, егер оларды ауыстыру бұйымды бөлшектеуге байланысты болмаса, тауардың жиынтықтылығына кіретін, төменде аталған керек-жарақтарға қолданылмайды:**

- ҚБП (қашықтықтан басқару пульті) үшін қуат элементтері (батареялары).
- Жалғағыш кәбілдер, антенналар және оларға арналған ауыстырғыштар, құлаққаптар, микрофондар, «HANDS-FREE» құрылғылары; жиынтықта жеткізілетін әртүрлі типтегі ақпарат тасығыштар, бағдарламалық жасақтама (БЖ) және драйверлер (бұйымның қатқыл магниттік дискілеріндегі жинақтағышқа алдын ала орнатылған БЖ қоса алғанда, бірақ онымен шектелмей), сыртқы енгізу-шығару құрылғылары және манипуляторлар.
- Қаптамалар, сөмкелер, белдіктер, тасымалдауға арналған баулар, монтаждық құрылғылар, құралдар, бұйымға қоса берілетін құжаттама.
- Табиғи тозуға ұшырайтын шығын материалдары мен бөлшектер.



## **Өндіруші келесі жағдайларда кепілдік міндеттемелерге ие болмайды:**

- Кепілдік мерзімі аяқталды.
- Егер жеке (тұрмыстық, отбасылық) қажеттіліктерге арналған бұйым кәсіпкерлік қызметті жүзеге асыру үшін, сондай-ақ оның тікелей міндетіне сәйкес келмейтін басқа мақсаттарда пайдаланылған болса.
- Өндіруші бұйымды пайдалану кезінде пайдаланушы нұсқаулығының талаптарын бұзу, бұйымды орнату және оған қызмет көрсету жөніндегі ұсынымдарды, қосу ережелерін (бұйымның өзіне де, онымен байланысты бұйымдарға да сәйкес келмейтін желілік кернеудің әсері нәтижесінде туындаған қысқа тұйықталулар), бұйымды сақтау және тасымалдау кезінде өнім иесі және/немесе үшінші тұлғалар шектен ықтимал материалдық, моральдық және өзге де зиян үшін жауапты болмайды.
- Механикалық зақымданудың барлық жағдайлары: өнімді пайдалану кезінде алынған сызаттар, жарықтар, деформациялар, соққы іздері, майысулар, кептелістер және т.б.
- Түрлендірулерді, рұқсат етілмеген жөндеулерді осындай жұмыстарды жүргізуге уәкілетті емес адамдар жүргізген жағдайлар. Егер ақаулық конструкцияны немесе бұйымның сұлбасын өзгерту, Өндіруші қарастырмаған сыртқы құрылғыларды қосу, жергілікті заңнамаға сай сәйкестік сертификаты жоқ құрылғыны пайдалану салдарынан туындаған болса.
- Егер бұйымның ақауы еңсерілмейтін күштің әсерінен (табиғи элементтер, өрт, су тасқыны, жер сілкінісі, тұрмыстық факторлар және Өндірушіге тәуелді емес басқа жағдайлар) немесе Өндіруші болжай алмаған үшінші тұлғалардың әрекеттерінен туындаса.
- Бұйымның толық немесе ішінара істен шығуына алып келген бұйымның ішіне бөгде заттардың, өзге денелердің, заттектердің, сұйықтықтардың, жәндіктердің немесе жануарлардың түсуінен, агрессивті ортаның әсерінен, жоғары ылғалдылықтан, жоғары температуралардан туындаған ақау.
- Бұйымды сәйкестендіру (сериялық нөмірі) жоқ немесе сәйкес келмейді. Егер зақымданулар (кемшіліктер) зиянды бағдарламалық қамтаманың; БЖ ұсынушысының осы қызметті ұсынбауына байланысты мүмкіндігінсіз бұйымның бағдарламалық ресурстарына қолжетімділіктің болмауына әкеп соққан құпиясөздерді (кодтарды) оларды жинау/қалпына келтіру мүмкіндігінсіз орнату, ауыстыру немесе жою әсерінен туындаса.
- Егер жұмыстың ақаулықтары қуат беруші, кәбілдік, телекоммуникациялық желілердің, радиосигнал қуатының стандарттарға немесе техникалық регламенттеріне сәйкес келмеуінен, оның ішінде бедер ерекшеліктерінен және басқа да осыған ұқсас сыртқы факторлардан, бұйымның желі әрекет ететін шекарада немесе аймақтан тыс жерде пайдаланылуынан туындаған болса.
- Егер зақымданулар стандартты емес (түпнұсқалық емес) және/немесе сапасыз (зақымданған) шығыс материалдарын, керек-жарақтарды, қосалқы бөлшектерді, қуат беру элементтерін, әртүрлі үлгідегі ақпарат тасымалдағыштарды (CD, DVD дискілерді, жад карталарын, SIM карталарын, картридждерді қоса алғанда) пайдаланудан туындаса.
- Егер кемшіліктер үйлесімсіз контентті (әуендерді, графиканы, бейне және басқа файлдарды, Java қосымшаларын және оларға ұқсас бағдарламаларды) алуға, орнатуға және пайдалануға байланысты туындаған болса.
- Осы бұйыммен жанасып жұмыс істейтін басқа жабдыққа келтірілген залалға.





