

Пайдалану бойынша нұсқаулық

Үтік

DIS-B2600

DEXP

Мазмұны

Құрылғы мақсаты	3
Сақтық шаралары	3
Құрылғы схемасы.....	4
Жұмысқа дайындық.....	5
Сумен толтыру.....	5
Пайдалану	5
Құрғақ үтіктеу	5
Бүмен үтіктеу	5
«Бу соққысы» функциясы	5
«Су бүрку» функциясы	6
Тамшылауға қарсы жүйе	6
«Автоөшіру» функциясы.....	6
Әр қолданғаннан кейін.....	6
Тазалау және қызмет көрсету	6
Өзін-өзі тазарту функциясы	7
Қақтан қорғау	7
Техникалық сипаттамалары.....	8
Жинақталым.....	8
Монтаждау, сақтау, тасымалдау (тасу), өткізу және кәдеге жарату ережелері мен шарттары	8
Қосымша ақпарат	9

Құрметті сатып алушы!

Біздің өнімдерді таңдағаныңыз үшін рахмет.

Біз сізге жоғары сапа, функционалдылық және дизайн талаптарына сәйкес әзірленген және жасалған бұйымдар мен құрылғыларды ұсынуға қуаныштымыз. Пайдалануды бастамас бұрын, сіздің қауіпсіздігіңізге қатысты маңызды ақпаратты, сондай-ақ өнімді дұрыс пайдалану және күту бойынша ұсыныстарды қамтитын осы нұсқаулықты мұқият оқып шығыңыз. Осы нұсқаулықтың сақталуына назар аударыңыз және оны өнімді одан әрі пайдалану кезінде анықтамалық материал ретінде пайдаланыңыз.

Құрылғы мақсаты

Үтік киімдегі бүктелген жерлерін тегістеуге арналған

Сақтық шаралары

- Үтікті тек мақсатына сай қолданыңыз.
- Күйіп қалмас үшін құрылғының ыстық беттеріне қол тигізбеңіз, терінің ашық жерлеріне ыстық су немесе бу ағынының түсуіне жол бермеңіз. Денеге киген киімді үтіктемеңіз.
- Құрылғы коммерциялық мақсатта пайдалануға арналмаған.
- Құрылғы балалар, сондай-ақ физикалық, сенсорлық немесе ақыл-ой қабілеті шектеулі адамдар үшін, олардың қауіпсіздігіне жауапты басқа адамдар бақылайтын жағдайларды қоспағанда, пайдалануға арналмаған. Балаларға құрылғымен ойнауға рұқсат бермеңіз.
- Өрттің алдын алу үшін үтікті жанғыш заттардың жанына қоймаңыз.
- Зақымдалған қуат сымы бар үтікті пайдаланбаңыз. Сым зақымдалған жағдайда уәкілетті қызмет көрсету орталығына хабарласыңыз.
- Қуат сымы ыстық беттерге тиіп кетпеуін қадағалаңыз.
- Үтікті сумен толтырмас бұрын немесе қалған суды төгіп тастамас бұрын оны электр желісінен ажыратыңыз.
- Бу ағынын адамдар мен жануарларға бағыттамаңыз.
- Егер үтікте көрінетін зақым болса немесе су ағып кетсе, ол құлағаннан кейін үтікті пайдаланбаңыз.
- Үтікті тегіс және тұрақты жерде пайдалану және қалдыру керек.
- Үтікті қуат көзінен ажырату үшін ешқашан кәбілді тартпаңыз.
- Қуат желісінің шамадан тыс жүктелуін болдырмау үшін үтікті басқа қуатты құрылғылармен бір уақытта пайдаланбаңыз.
- Үтікті суға немесе басқа сұйықтықтарға батырмаңыз.
- Құрылғыны қоспас бұрын қуат сымы мен ашаның құрғақ екеніне көз жеткізіңіз.
- Құрылғыны қуат көзіне қоспас бұрын, үйдегі электр желісінің кернеуі жерге тұйықталу техникалық сипаттамаларға сәйкес келетініне көз жеткізіңіз. Сәйкес келмеген жағдайда сатып алу орнына хабарласыңыз.

Құрылғы схемасы

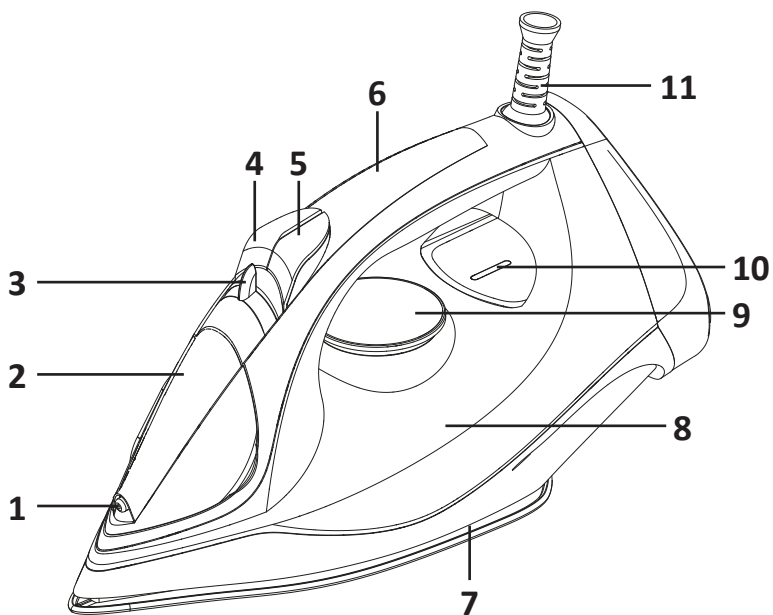

1. Су бүріккіш.
2. Су резервуарының қақпағы.
3. Бу беру реттегіші / өзін-өзі тазарту режимі.
4. Бу соққысы батырмасы.
5. Су бұрку батырмасы.
6. Тұтқа.
7. Табан.
8. Су резервуары.
9. Температура реттегіші.
10. Индикатор.
11. Бұралудан қорғайтын қуат сымы.

Жұмысқа дайындық

Сумен толтыру

1. Үтіктің электр желісінен ажыратылғанына көз жеткізіңіз.
2. Бу беру реттегішін «0» күйіне орнатыңыз.
3. Су резервуарының қақпағын ашып, резервуарды максималды деңгейге дейін толтырыңыз.
4. Ағымдағы су деңгейін су резервуарының мөлдір бөлігі арқылы тексеруге болады. Ол үшін үтікті тік күйге қою керек.

Ескерту: тазартылған суды пайдалану ұсынылады. Су резервуарына химиялық заттарды қоспаңыз, себебі олар матада дақтар қалдыруы немесе құрылғыны зақымдауы мүмкін. Суды максималды деңгейден жоғары қоймаңыз.

Пайдалану

Құрғақ үтіктеу

1. Үтіктеуді бастамас бұрын, барлық өнімдерді мата түріне қарай сұрыптаңыз. Үтіктеуді төмен температураны қажет ететін маталардан (синтетикалық маталар, жібек және т.б.) бастауға, содан кейін жоғары температураны қажет ететін маталарға (жүн, мақта, зығыр және т. б.) өтуге кеңес береміз.
2. Үтікті тік күйге қойып, оны қуат желісіне қосыңыз.
3. Қажетті қыздыру температурасын орнатыңыз.
4. Қажетті температураға дейін қыздырғаннан кейін жарық индикаторы өшеді және сіз үтіктеуді бастай аласыз.

Бумен үтіктеу

1. «Сумен толтыру» тармағында сипатталғандай резервуарға су құйыңыз.
2. Үтікті тігінен орналастырыңыз және оны қуат көзіне қосыңыз.
3. Температура реттегішін максималды белгіге қойыңыз. Әйтпесе, су буға айнала алмайды.
4. Жарық индикаторының сөнгенін күтіңіз.
5. Бу беру реттегішін қажетті күйге қойыңыз.

«Бу соққысы» функциясы

Бұл функцияның көмегімен сіз қатты қатпарларды немесе үтіктеуге жақсы жауап бермейтін киімнің басқа жерлерін тегістей аласыз.

Бу соққысын пайдалану үшін бу беру батырмасын басыңыз. Беріліс тұрақты болуы үшін оны бірнеше рет басу қажет болуы мүмкін.

Батырманы екінші рет баспас бұрын бірнеше секунд күтіңіз, бұл сізге көбірек бу береді.

Ескерту: оңтайлы бу беру үшін индикатор өшірілгеннен кейін бу соққысын үш реттен артық пайдалану ұсынылмайды.

«Су бүрку» функциясы

Бүріккіш функцияны қолданар алдында киімдегі құлақшаларды арнайы үтіктеу нұсқаулары үшін тексеріңіз, себебі кейбір маталар ылғалданған кезде дақ кетуі мүмкін.

Бүрку күшті қатпарларды үтіктеуге көмектеседі. Бұл функцияны құрғақ үтіктеуде де, бумен үтіктеуде де қолдануға болады, ол үшін су беру батырмасын (5) басу жеткілікті.

Тамшылауға қарсы жүйе.

Егер үтіктің қызу температурасы тым төмен болса және су буға айнала алмаса, оның табанындағы тесіктерге түсуі бітеліп, тамшылардың матаға түсуіне жол бермейді.

«Автоөшіру» функциясы

Бұл үтік көлденең күйде 30 секунд және тік күйде 8 минут бойы әрекетсіздік жағдайында автоматты өшіру функциясымен жабдықталған. Өздігінен ажыратылған кезде алты рет дыбыстық сигнал шығады және корпустағы индикатор жыпылықтай бастайды. Құрылғы толығымен салқындағанша 45–60 минут кетуі мүмкін.

Үтікті қайтадан іске қосу үшін көтеріңіз — шам жыпылықтауды тоқтатады, құрылғы пайдалануға дайын.

Әр қолданғаннан кейін

1. Үтікті өшіріп, оны желіден ажыратыңыз.
2. Су ыдысын дереу босатыңыз. Қолданғаннан кейін суды контейнерде қалдырмаңыз.
3. Үтік толығымен салқындағанша күтіңіз.
4. Табанға зақым келтірмеу үшін үтікті тік ұстаңыз.

Тазалау және қызмет көрсету

- Тазалау алдында үтікті желіден ажыратып, суытыңыз.
- Сұйық тазартқышты (абразивті емес) пайдаланып, үтіктің табанын дымқыл шүберекпен сүртіңіз.
- Табаннан күйген талшықтарды кетіру үшін сірке суына малынған шүберекті пайдаланыңыз.
- Үтіктің табанына зақым келтірмеу үшін концентрацияланған қышқылдар мен сілтілерді, сондай-ақ қатты щеткаларды қолданбаңыз.
- Бітелген бу беру тесігін тазарту үшін тіс тазалағышты қолданыңыз.
- Үтіктің табанынан синтетикалық киімнің күйген бөлшектерін кетірудің ең жақсы жолы — ескі мақта матаны бірнеше минут үтіктеу.

Өздігінен тазарту функциясы

Назар аударыңыз! Үтіккі пайдалану қарқындылығына байланысты айына бір рет немесе одан да көп рет өзін-өзі тазарту функциясын қосу ұсынылады.

1. Су резервуарын жартысына толтырып, үтіккі тік күйге қойыңыз.
2. Температура реттегішін максималды күйге қойыңыз және үтіккі электр желісіне қосыңыз.
3. Шам көк түске боялған кезде үтіккі ажыратыңыз.
4. Үтіккі раковинаның үстінен көлденеңінен ұстап тұрып, реттегішті (3) оңға аударып, оны осы күйде ұстаңыз. Осыдан кейін қайнаған су мен бу үтіккің табанындағы тесіктер арқылы шыға бастайды.
5. Үтіккі алға-артқа жылжытыңыз, су мен будың резервуардың бос екенін сезгенше сыртқа шығуына мүмкіндік беріңіз.
6. Бу беру реттегішін «0» күйіне орнатыңыз, үтіккі қуат желісіне қосыңыз.
7. Температура реттегішін максималды күйге қойыңыз, индикатор көк түспен жанғанша күтіңіз. Резервуардың ішіндегі судың қалдықтары буланып, табандағы тесіктерден шығады. Осыдан кейін ескі қажетсіз матаның бір бөлігін үтіктеу ұсынылады.

Қақтан қорғау

Үтіктегі суға арналған резервуар арнайы сүзгілер жүйесімен жабдықталған, олар судан қоспаларды кетіреді және әкті қабыршақтың пайда болуын болдырмауға көмектеседі.

Қақтан қорғау жүйесінің тиімді жұмысын ұзарту үшін келесі әрекеттерді орындаңыз:

1. Үтіккі электр желісінен ажыратып, суытыңыз.
2. Өлшеуіш шыныаяқты 3/4 сумен толтырыңыз, бір шай қасық тұз қосыңыз және осы ерітіндімен үтіктегі су ыдысын толтырыңыз.
3. Ерітіндіні резервуарда шамамен 15 минутқа қалдырыңыз, кейде шайқаңыз, содан кейін құйыңыз.
4. 2 және 3 әрекеттерді қайталаңыз.
5. Резервуарды таза сумен толтырыңыз, шайыңыз, содан кейін су құйыңыз.

Техникалық сипаттамалары

- Үлгісі: DIS-B2600.
- Сауда белгісі: DEXP.
- Су резервуарының көлемі: 300 мл.
- Қуат параметрлері: 220–240 ~ 50/60 Гц.
- Қуаты: 2600 Вт.
- Табан материалы: керамика.
- Қуат сымының ұзындығы: 1,9 м.
- Электр ток соғудан қорғау класы: I.
- Қуат сымын бекіту түрі: Y.
- Таза салмағы: 1,2 кг.

Жинақталым

- Үтік.
- Пайдалану бойынша нұсқаулық.
- Өлшеуіш шыныаяқ.

Монтаждау, сақтау, тасымалдау (тасу), өткізу және кәдеге жарату ережелері мен шарттары

- Құрылғы ешқандай орнатуды немесе тұрақты бекітуді қажет етпейді.
- Құрылғыны сақтау дайындаушы мен тұтынушының жылытылатын үй-жайларында ауа температурасы 5 °С-тан 40 °С-қа дейін және ауаның салыстырмалы ылғалдылығы 80%-дан аспайтын орауышта жүргізілуі тиіс. Үй-жайларда жемірілуді тудыратын жегі қоспалар (қышқылдар, сілтілер буы) болмауы тиіс.
- Құрылғыны тасымалдау құрғақ ортада жүзеге асырылуы керек.
- Құрылғы мұқият өңдеуді қажет етеді, оны шаң, кір, соққы, ылғал, от және т. б. әсерінен қорғайды.
- Құрылғыны өткізу жергілікті заңнамаға сәйкес жүргізілуі тиіс.
- Өнімнің қызмет ету мерзімі аяқталғаннан кейін оны қарапайым тұрмыстық қоқыспен бірге тастауға болмайды. Оның орнына, ол федералды немесе жергілікті заңдарға сәйкес кейіннен қайта өңдеу және жою үшін электр және электронды жабдықтарды тиісті қабылдау пунктіне кәдеге жаратуға тапсырылады. Осы өнімді дұрыс кәдеге жаратуды қамтамасыз ете отырып, сіз табиғи ресурстарды үнемдеуге көмектесесіз және дұрыс емделмеген жағдайда қоршаған ортаға және адамдардың денсаулығына зиян келтірмеуге көмектесесіз. Бұл өнімді қабылдау және кәдеге жарату орындары туралы толығырақ ақпаратты жергілікті муниципалды органдардан немесе тұрмыстық қоқыстарды шығаратын кәсіпорыннан алуға болады.
- Егер құрылғының ақаулығы анықталса, дереу уәкілетті қызмет көрсету орталығына хабарласыңыз немесе құрылғыны тастаңыз.

Қосымша ақпарат

Өндіруші: Нинбо Шуайвэй Электрик Эпплайенс Ко., Лтд.
Чжоужу тас жолы 1188, Чжоусян, Цыси, Нинбо қ., Чжэцзян пров., Қытай.

Қытайда жасалған.

Импорттаушы / Қазақстан Республикасында талаптар қабылдайтын заңды тұлға: «DNS QAZAQSTAN (ДНС КАЗАХСТАН)» ЖШС, Астана қ-ы, Сарыарқа ауданы, Сарыарқа д-лы, 12 Ғ-т, Қазақстан Республикасы.

Электрондық пошта мекен-жайы: info@dns-shop.kz

Тауар КО ТР (ЕАЭО) талаптарына сәйкес келеді.

Өнім сапасын жақсарту үшін сипаттамалар, өнім туралы ақпарат және оның сыртқы түрі пайдаланушыға алдын ала ескертусіз өзгертілуі мүмкін.



Өндіріс күні пайдаланушы нұсқаулығының орыс тіліндегі нұсқасында көрсетілген. V.2

Өндіруші келесі жағдайларда кепілдік міндеттемелерге ие болмайды:

- Кепілдік мерзімі аяқталды.
- Егер жеке (тұрмыстық, отбасылық) қажеттіліктерге арналған бұйым кәсіпкерлік қызметті жүзеге асыру үшін, сондай-ақ оның тікелей міндетіне сәйкес келмейтін басқа мақсаттарда пайдаланылған болса.
- Өндіруші бұйымды пайдалану кезінде пайдаланушы нұсқаулығының талаптарын бұзу, бұйымды орнату және оған қызмет көрсету жөніндегі ұсынымдарды, қосу ережелерін (бұйымның өзіне де, онымен байланысты бұйымдарға да сәйкес келмейтін желілік кернеудің әсері нәтижесінде туындаған қысқа тұйықталулар), бұйымды сақтау және тасымалдау кезінде өнім иесі және/немесе үшінші тұлғалар шеккен ықтимал материалдық, моральдық және өзге де зиян үшін жауапты болмайды.
- Механикалық зақымданудың барлық жағдайлары: өнімді пайдалану кезінде алынған сызаттар, жарықтар, деформациялар, соққы іздері, майысулар, кептелістер және т.б.
- Түрлендірулерді, рұқсат етілмеген жөндеулерді осындай жұмыстарды жүргізуге уәкілетті емес адамдар жүргізген жағдайлар. Егер ақаулық конструкцияны немесе бұйымның сұлбасын өзгерту, Өндіруші қарастырмаған сыртқы құрылғыларды қосу, жергілікті заңнамаға сай сәйкестік сертификаты жоқ құрылғыны пайдалану салдарынан туындаған болса.
- Егер бұйымның ақауы еңсерілмейтін күштің әсерінен (табиғи элементтер, өрт, су тасқыны, жер сілкінісі, тұрмыстық факторлар және Өндірушіге тәуелді емес басқа жағдайлар) немесе Өндіруші болжай алмаған үшінші тұлғалардың әрекеттерінен туындаса.
- Бұйымның толық немесе ішінара істен шығуына алып келген бұйымның ішіне бөгде заттардың, өзге денелердің, заттектердің, сұйықтықтардың, жәндіктердің немесе жануарлардың түсуінен, агрессивті ортаның әсерінен, жоғары ылғалдылықтан, жоғары температуралардан туындаған ақау.
- Бұйымды сәйкестендіру (сериялық нөмірі) жоқ немесе сәйкес келмейді. Егер зақымданулар (кемшіліктер) зиянды бағдарламалық қамтаманың; БЖ ұсынушысының осы қызметті ұсынбауына байланысты мүмкіндігінсіз бұйымның бағдарламалық ресурстарына қолжетімділіктің болмауына әкеп соққан құпиясөздерді (кодтарды) оларды жинау/қалпына келтіру мүмкіндігінсіз орнату, ауыстыру немесе жою әсерінен туындаса.
- Егер жұмыстың ақаулықтары қуат беруші, кәбілдік, телекоммуникациялық желілердің, радиосигнал қуатының стандарттарға немесе техникалық регламенттеріне сәйкес келмеуінен, оның ішінде бедер ерекшеліктерінен және басқа да осыған ұқсас сыртқы факторлардан, бұйымның желі әрекет ететін шекарада немесе аймақтан тыс жерде пайдаланылуынан туындаған болса.
- Егер зақымданулар стандартты емес (түпнұсқалық емес) және/немесе сапасыз (зақымданған) шығыс материалдарын, керек-жарақтарды, қосалқы бөлшектерді, қуат беру элементтерін, әртүрлі үлгідегі ақпарат тасымалдағыштарды (CD, DVD дискілерді, жад карталарын, SIM карталарын, картридждерді қоса алғанда) пайдаланудан туындаса.
- Егер кемшіліктер үйлесімсіз контентті (әуендерді, графиканы, бейне және басқа файлдарды, Java қосымшаларын және оларға ұқсас бағдарламаларды) алуға, орнатуға және пайдалануға байланысты туындаған болса.
- Осы бұйыммен жанасып жұмыс істейтін басқа жабдыққа келтірілген залалға.



Кепілдік талоны

SN/IMEI: _____

Кепілдікке қойылған күні: _____

Өндіруші бүкіл кепілдік мерзімі ішінде құрылғының үздіксіз жұмыс істейтініне, сондай-ақ материалдар мен құрастырымда ақаулар болмайтынына кепілдік береді. Кепілдік мерзімі бұйым сатып алынған сәттен бастап есептеледі және жаңа өнімдерге ғана қолданылады.

Кепілдікті қызмет көрсету бұйым пайдаланушы нұсқаулығына сәйкес пайдаланылған жағдайда, кепілдік мерзімі ішінде тұтынушының кінәсіз істен шыққан элементтерді тегін жөндеуді немесе ауыстыруды қамтиды. Элементтерді жөндеу немесе ауыстыру уәкілетті сервис орталықтарының аумағында жүргізіледі.

Кепілдік мерзімі: 24 ай.

Пайдалану мерзімі: 36 ай.

Сервистік орталықтардың өзекті тізімі келесі мекенжай бойынша:

<https://www.dns-shop.kz/service-center/>

Кепілдік міндеттемелер және тегін сервистік қызмет көрсету, егер оларды ауыстыру бұйымды бөлшектеуге байланысты болмаса, тауардың жиынтықтылығына кіретін, төменде аталған керек-жарақтарға қолданылмайды:

- ҚБП (қашықтықтан басқару пульті) үшін қуат элементтері (батареялары).
- Жалғағыш кәбілдер, антенналар және оларға арналған ауыстырғыштар, құлаққаптар, микрофондар, «HANDS-FREE» құрылғылары; жиынтықта жеткізілетін әртүрлі типтегі ақпарат тасығыштар, бағдарламалық жасақтама (БЖ) және драйверлер (бұйымның қатқыл магниттік дискілеріндегі жинақтағышқа алдын ала орнатылған БЖ қоса алғанда, бірақ онымен шектелмей), сыртқы енгізу-шығару құрылғылары және манипуляторлар.
- Қаптамалар, сөмкелер, белдіктер, тасымалдауға арналған баулар, монтаждық құрылғылар, құралдар, бұйымға қоса берілетін құжаттама.
- Табиғи тозуға ұшырайтын шығын материалдары мен бөлшектер.

