

Пайдалану бойынша нұсқаулық

Мультитипісіргіш
DMC-865L

DEXP

Мазмұны

Құрылғы мақсаты	4
Сақтық шаралары	4
Құрылғы схемасы	6
Басқару тақтасы	7
Пайдалану	9
Бірінші қолданар алдында	9
Дайындау	9
Жылуды сақтау функциясы (жылыту)	10
Қыздыру функциясы	10
Температураны орнату	10
Уақытты белгілеу.....	11
Таймерді пайдалану.....	11
Дыбыстық сигналдарды өшіру	11
Құлыптау	11
Бағдарламалар кестесі	12
Қызмет көрсету және күтім	13
Сыртқы беті.....	13
Тостаған мен ыдыс.....	13
Жоғарғы қақпақ және бу шығатын тесік.....	13
Ішкі қақпақ	13
Жылыту пластинасы және бергіш	14
Бу клапанының қақпағы	14
Иістерді кетіру	14
Ықтимал мәселелер және олардың шешімі	15
Қате кодтары	16
Ескертпелер	16
Күрішті дайындау бойынша ұсыныстар.....	16
Монтаждау, сақтау, тасымалдау (тасу), өткізу және кәдеге жарату ережелері мен шарттары	17
Техникалық сипаттамалары	17
Қосымша ақпарат	18

Құрметті сатып алушы!

Біздің өнімдерді таңдағаныңыз үшін рахмет.

Біз сізге жоғары сапа, функционалдылық және дизайн талаптарына сәйкес әзірленген және жасалған бұйымдар мен құрылғыларды ұсынуға қуаныштымыз. Пайдалануды бастамас бұрын, сіздің қауіпсіздігіңізге қатысты маңызды ақпаратты, сондай-ақ өнімді дұрыс пайдалану және күту бойынша ұсыныстарды қамтитын осы нұсқаулықты мұқият оқып шығыңыз. Осы нұсқаулықтың сақталуына назар аударыңыз және оны өнімді одан әрі пайдалану кезінде анықтамалық материал ретінде пайдаланыңыз.

Құрылғы мақсаты

Мультисірігіш автоматты немесе жартылай автоматты режимде тамақ дайындауға арналған. Мультисірігіш пісіруге, қуыруға, бұқтыруға, буға және фритюрде дайындауға, дайын тағамдарды жылытуға, тағамды үнемі бақылауды қажет етпестен ұзақ уақыт ыстық ұстауға мүмкіндік береді.

Сақтық шаралары

- Осы нұсқаулықты мұқият оқып шығыңыз және оны болашақ өтініштер үшін сақтаңыз.
- Құрылғы балалар мен физикалық, сенсорлық немесе ақыл-ой қабілеті шектеулі адамдар үшін, олардың қауіпсіздігіне жауапты басқа адамдар бақылайтын жағдайларды қоспағанда, пайдалануға арналмаған. Балаларға құрылғымен ойнауға рұқсат бермеңіз.
- Құрылғы ақаулы немесе зақымдалған болса, авторизацияланған қызмет көрсету орталығына хабарласыңыз. Құрылғыны өзіңіз бөлшектеуге немесе жөндеуге тырыспаңыз: бұл сізге кепілдік беру құқығынан айыруы мүмкін.
- Құрылғыны ашық ауада пайдаланбаңыз.
- Құрылғыны су мен жылу көздерінің жанында пайдаланбаңыз.
- Құрылғыға тікелей күн сәулесінің түсуіне жол бермеңіз.
- Құрылғыны қабырғаға немесе жиһазға тым жақын қоймаңыз. Бұдың шығуы үшін жеткілікті бос орын қалдырыңыз. Желдету тесігі де бітелмеуі тиіс. Құрылғыны қағазға, матаға, пластикке, фольгаға, алюминийге және т. б. қоймаңыз.
- Құрылғыны салмағын көтере алатын тұрақты, ыстыққа төзімді бетке орналастырыңыз және қолданыңыз.
- Құрылғымен бірге келетін қуат кәбілін қоса, тек керек-жарақтарды пайдаланыңыз. Берілген қуат кәбілін басқа құрылғылармен пайдаланбаңыз.
- Қолданар алдында электр кәбілінен галстукты алыңыз.
- Қуат кәбілін майыстырмаңыз, созбаңыз, бұрамаңыз, бүкпеңіз және өзгертуге тырыспаңыз. Оның үстелдің шетіне ілінуіне, ыстық беттерге және өткір заттарға тиіп кетуіне жол бермеңіз, оған заттарды қоймаңыз.
- Құрылғыны электр желісіне қоспас бұрын, желі параметрлері құрылғының техникалық сипаттамаларына сәйкес келетініне көз жеткізіңіз.
- Құрылғыны тек жерге қосылған розеткаға қосыңыз.
- Бұл құрылғы поляризацияланған ашамен жабдықталған: бұл оны тек бір жағдайда қосуға болатындығын білдіреді. Егер аша розеткаға соңына дейін

кірмесе, оған қысым жасамаңыз немесе оның орнын басқа жолмен өзгертіңіз. Ашаны аударып, оны қайта салыңыз. Егер аша әлі де розеткаға еркін салынған болса, білікті маманға хабарласыңыз.

- Құрылғыны сыртқы таймерге немесе қашықтан басқару жүйесіне қоспаңыз.
- Құрылғыны тек мақсатына сай қолданыңыз.
- Құрылғы тек алдын ала орнатылған бағдарламаларға сәйкес пісіруге арналған.
- Бос тостағаны бар құрылғыны пайдаланбаңыз.
- Тостағанды зақымданудан сақтаңыз, оны тастамаңыз.
- Тостағанды сумен немесе өнімдермен толтырған кезде судың максималды деңгейінен аспаңыз.
- Құрылғының корпусын, әсіресе бу шығатын тесікті шүберекпен немесе басқа заттармен жаппаңыз.
- Құрылғыдан шыққан буды штепсельдік ашаға, сондай-ақ басқа электр құрылғыларына тигізбеңіз.
- Қолдарыңыз бен бетіңізді бу шығатын тесікке жақындатпаңыз.
- Құрылғыны пайдалану кезінде және одан кейін бірден ыстық беттерге қол тигізбеңіз.
- Ылғал қолмен қуат кәбіліне қол тигізбеңіз.
- Құрылғының немесе розетканың кез келген бөлігіне су немесе басқа сұйықтықтың шашырауын болдырмаңыз. Суды құрылғының корпусына тікелей құймаңыз.
- Қақпақты ашқан кезде теріңізге бу түспеңіз. Өнімдерді араластыру кезінде құрылғының ішкі бетіне тигізбеу үшін абай болыңыз.
- Құрылғы жұмыс істеп тұрған кезде оны жылжитпаңыз немесе қақпақты ашпаңыз.
- Өнімдерді құрылғыға полиэтилен пакеттерге, полиэтилен пленкаға және т. б. қоймаңыз.
- Құрылғының төменгі жағында орналасқан желдеткішке түйреуіштер немесе сымдар сияқты металл заттарды салмаңыз.
- Кез келген ақаулар туындаған жағдайда, сондай-ақ тазалау, жылжыту алдында және пайдалану аяқталғаннан кейін құрылғыны желіден ажырату керек. Құрылғыны толығымен салқындағанша тазалауды немесе жылжитуды бастамаңыз.
- Жылжыту кезінде құрылғыны әрқашан тұтқадан ұстаңыз. Құрылғыны сұйықтық толтырылған тостағанмен жылжитпаңыз.
- Құрылғыны пайдалануды дереу тоқтатыңыз, оны желіден ажыратыңыз және төмендегілер орын алса, авторизацияланған қызмет көрсету орталығына хабарласыңыз:
 - Аша немесе қуат кәбілі қатты қызып кетті.
 - Кәбілді түртсеңіз, құрылғы қосылады және өшіріледі.
 - Құрылғының корпусы деформацияланған немесе өте ыстық.
 - Құрылғыдан түтін шығады немесе жану иісі бар.

Құрылғы схемасы

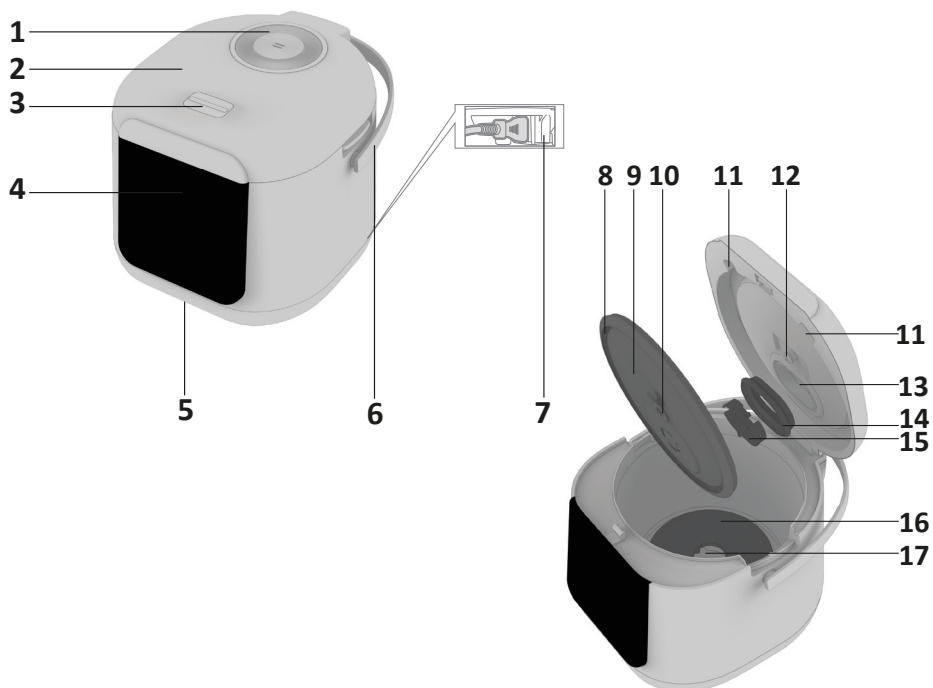

1. Бу шығатын тесік.
2. Жоғарғы қақпақ.
3. Ашу батырмасы.
4. Басқару тақтасы.
5. Желдеткіш саңылау.
6. Тұтқа.
7. Қуаттауға арналған ажыратқыш.
8. Тығыздау сақинасы.
9. Ішкі қақпақ.
10. Ішкі қақпақ бекіткіші.
11. Ішкі қақпақты алу үшін ойықтар.
12. Ішкі қақпақ ұстағыш.
13. Бу клапаны.
14. Бу клапанының тығыздағышы.
15. Бу клапанының қақпағы.
16. Қыздыру элементі.
17. Орталық бергіш.

Басқару тақтасы

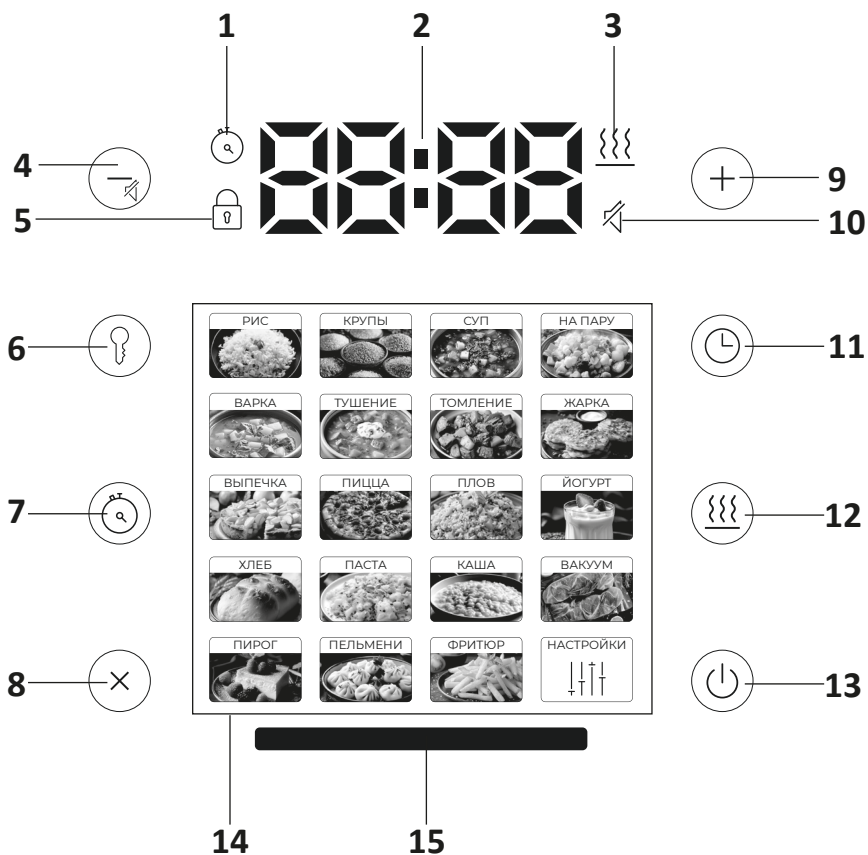

Батырмалардың сипаттамасы

1. **Таймер индикаторы.**
2. **Дисплей.**
 - Уақытты, температураны, қате кодын көрсетеді.
3. **Жылыту индикаторы.**
4. **«-» батырмасы.**
 - Уақыт пен температураны азайту.
 - Дыбыстық сигналды қосу/өшіру.
5. **Құлыптау индикаторы.**
6. **«Температура» батырмасы.**
 - Пісіру температурасын орнату.
7. **«Таймер» батырмасы.**
 - Пісірудің басталу уақытын орнату.
8. **«Бас тарту/Жылыту» батырмасы.**
 - Таңдалған параметрден немесе функциядан бас тарту.
 - Жылытуды бастау.
9. **«+» батырмасы.**
 - Уақыт пен температураны арттыру.
 - Құлыпты қосу/өшіру.
10. **Дыбыстық сигнал индикаторы.**
11. **«Уақыт» батырмасы.**
 - Пісіру уақытын орнату.
12. **«Жылыту» батырмасы.**
 - Жылыту функциясын қосу/өшіру.
13. **«Старт» батырмасы.**
 - Құрылғыны қосу.
 - Пісіруді бастау.
14. **Автоматты бағдарламаларды таңдау батырмалары.**
 - Бағдарламаны таңдау және орындау кезінде тиісті белгіше жанады.
15. **Күйдің жарық индикаторы.**
 - **Қызыл** — қыздыру.
 - **Көк** — жылыту; қыздыру кезінде қажетті температураға жеткенде.
 - **Қызғылт сары** — пісіру.
 - **Жасыл** — пісірудің соңы. Индикатор 1 сағат бойы жасыл болып жанады, содан кейін ол сөніп, құрылғы күту режиміне өтеді.
 - **Күлгін** — таймер.

Пайдалану

Бірінші қолданар алдында

- Барлық орау материалдарын алып тастаңыз.
- Құрылғының корпусын дымқыл шүберекпен сүртіңіз, тостағанды барлық керек-жарақтармен бірге шайыңыз және құрғатыңыз. Құрылғыны бірінші рет пайдаланған кезде бөгде иістің пайда болуын болдырмау үшін оны еденді тазалаңыз («Қызмет көрсету және күтім» бөлімін қараңыз).
- Құрылғыны бу клапанынан шығатын ыстық бу жоғары ылғалдылық пен температурадан зардап шегетін тұсқағаздарға, сәндік жабындарға, электронды құрылғыларға және басқа заттарға немесе материалдарға түспейтіндей етіп, қатты тегіс көлденең бетке орнатыңыз. Мультипісіргіш пайдалануға дайын.

Дайындау

1. Ингредиенттерді мультипісіргіштің табақшасына рецепт бойынша орналастырыңыз, судың қажетті мөлшерін қосыңыз, табақшаның ішкі бетінде көрсетілген максималды белгіден аспаңыз.
2. Мультипісіргіш тостағанын құрылғының корпусына салыңыз. Тостағанның соңына дейін салынғанына көз жеткізіңіз.
3. Ішкі қақпақты орнатыңыз, жоғарғы қақпақты басылғанша жабыңыз.
4. Қуат кәбілін құрылғыға, содан кейін розеткаға қосыңыз. «Старт» батырмасын басыңыз.
5. Автоматты бағдарламаларды таңдау батырмаларын пайдаланып, қажетті пісіру бағдарламасын таңдаңыз. Таңдалған бағдарламаның индикаторы жанады, дисплейде жалпы пісіру уақыты көрсетіледі (ерекшелік — «Күріш» бағдарламасы).
6. Бағдарламаны іске қосу үшін «Старт» батырмасын басыңыз. Құрылғы жұмыс істей бастайды және дисплейде пісіру аяқталғанға дейін уақыт көрсетіледі.
Ескерту: егер бағдарламада алдын ала қыздыру функциясы қарастырылған болса, құрылғы алдымен қыздырылады (әрбір дайындау бағдарламасы үшін параметрлерді «Бағдарламалар кестесінде» қараңыз). Бұл жағдайда жарық индикаторы қызыл түске боялады, қыздыру кезінде дисплейде  көрсетіледі. Қажетті температураға жеткенде дисплейде дайындық аяқталғанға дейінгі уақыттың кері есебі пайда болады, жарық индикаторы қызғылт сары түске боялады.
7. Пісіру аяқталғаннан кейін дыбыстық сигнал естіледі, егер ол таңдалған бағдарламада қарастырылған болса, құрылғы күту режиміне немесе қыздыру режиміне өтеді. Жарық индикаторы жасыл (күту режимі) немесе көк (жылыту режимі) түспен жанады.
Ескерту: жылытуды болдырмау немесе тоқтату үшін «Бас тарту» батырмасын басыңыз. Әйтпесе, тостағанды құрылғыдан алып тастасаңыз да, қыздыру жалғасады.
8. Қолданғаннан кейін тостағандағы барлық өнімдерді алып тастаңыз, құрылғыны ажыратыңыз және суытыңыз.

Жылуды сақтау функциясы (жылыту)

Жылыту функциясы пісіру аяқталғаннан кейін ыдыс-аяқтың оңтайлы температурасын (65–70 °C) ұстап тұруға арналған. Бұл функция кейбір дайындау бағдарламалары үшін қолжетімсіз («Бағдарламалар кестесін» қараңыз).

1. Бұл функцияны қосу/өшіру үшін, дайындау процесінде немесе дайындау бағдарламасын таңдағаннан кейін бірден «Жылыту» батырмасын басыңыз — дыбыстық сигнал шығады, қыздыру индикаторы жанады немесе өшеді. Егер функция іске қосылған болса, шам жанады.
2. Дайындау аяқталғанда, құрылғы жылыту режиміне ауысады, күйдің жарық индикаторы көк түске айналады. Егер < 80 °C температура параметрі орнатылған болса, жылыту функциясы автоматты түрде өшеді.

Ескертпелер:

- Пісіру аяқталғаннан кейін тағамды ыдыста қалдырсаңыз, бұл функцияны пайдаланыңыз. Әйтпесе, тостағанда қалған тағам жағымсыз иіске ие болуы мүмкін және тіпті құрылғының ішіндегі конденсацияланған ылғалдың әсерінен нашарлауы мүмкін.
- Бұл функцияны қолданған кезде дайындалған тағамды бұзбау үшін келесі шарттарды орындаңыз:
 - Тамақты 12 сағаттан артық қыздырмаңыз.
 - Ұзақ уақыт бойы аз мөлшерде тағамды жылытуға болмайды.
 - Жылыту басталғаннан кейін басқа өнімдерді қоспаңыз.
 - Бұл функцияны салқындатылған тағамды жылыту үшін пайдаланбаңыз.
 - Ас құралдарын қыздыру кезінде тостағанда қалдырмаңыз.

Қыздыру функциясы

Жылыту функциясы салқындатылған ыдыстарды оңтайлы 65–70 °C температураға дейін жылытуға арналған.

1. Құрылғыны электр желісіне қосып, қыздырылатын ыдыс салынған тостағанды орнатыңыз.
2. «Бас тарту/Жылыту» батырмасын басыңыз, дыбыстық сигнал шығады. Дисплейде «00:00» көрсетіледі, мультипісіргіш жұмыс істей бастайды.
3. Оңтайлы температураға жеткенде индикатордың түсі қызылдан көкке ауысады, дыбыстық сигнал шығады. Құрылғы оңтайлы температураны 12 сағат бойы сақтай алады.

Температураны орнату

Температураны қолмен реттеу тек «Баптаулар» бағдарламасын таңдағанда ғана қолжетімді.

1. «Баптаулар» бағдарламасын таңдағаннан кейін немесе дайындау процесінде «Температура» батырмасын басыңыз, дисплейдегі температура мәні жыпылықтай бастайды.
2. Температура мәнін «+» және «-» батырмаларымен орнатыңыз.
3. Орнатылған баптауларды растау және дайындықты бастау/жалғастыру үшін «Старт» батырмасын басыңыз.

Уақытты белгілеу

Пісіру уақытын қалауыңызға қарай реттей аласыз. Қол жетімді диапазон таңдалған бағдарламаға байланысты.

1. Бағдарламаны таңдағаннан кейін немесе оны дайындау барысында «Уақыт» батырмасын басыңыз — дисплейдегі алғашқы екі сан (сағаттың мәні) жыпылықтай бастайды. «+» және «-» батырмаларын пайдаланып қажетті мәнді орнатыңыз.
2. Минуттардың мәнін белгілеуге өту үшін «Уақыт» батырмасын тағы бір рет басыңыз. «+» және «-» батырмаларын пайдаланып қажетті мәнді орнатыңыз.
3. Орнатылған баптауларды растау және пісіруді бастау/жалғастыру үшін «Старт» батырмасын басыңыз.

Таймерді пайдалану

Таймер функциясы пісіру бағдарламасының басталу уақытын жоспарлауға мүмкіндік береді. Бұл функция кейбір дайындау бағдарламалары үшін қолжетімсіз («Бағдарламалар кестесін» қараңыз).

1. Бағдарламаны таңдағаннан кейін «Таймер» батырмасын басыңыз — дисплейдегі алғашқы екі сан (сағаттың мәні) жыпылықтай бастайды. «+» және «-» батырмаларын пайдаланып қажетті мәнді орнатыңыз.
2. «Таймер» батырмасын тағы бір рет басып, минут мәнін шығаруға көшу керек. Минуттардың мәнін «+» және «-» батырмаларымен орнатыңыз.
3. Көрсетілген баптауларды растау және таймерді іске қосу үшін «Старт» батырмасын басыңыз, жарық индикаторы күлгін түске боялады.

Ескертпелер:

- Температураны/уақытты орнату кезінде 5 секунд ішінде ешқандай әрекет жасалмаса, ағымдағы баптаулар автоматты түрде сақталады.
- Уақытты немесе температураны жылдам реттеу үшін «+» және «-» батырмаларын бірнеше секунд басып тұрыңыз.
- «Ботқа» немесе «Сорпа» бағдарламаларын таңдағанда, ішіндегісі қайнап кетпес үшін бағдарламада алдын ала орнатылғаннан басқа баптауларды пайдаланбаңыз.

Дыбыстық сигналдарды өшіру

Әдепкі бойынша құрылғы дайындықтың басталғаны/аяқталғаны, сондай-ақ таймердің іске қосылғаны туралы ескертеді. Дыбыстық сигналды қосуға немесе өшіруге болады.

1. Құрылғыны электр желісіне қосыңыз.
2. Дыбыстық сигналды қосу немесе өшіру үшін «-» батырмасын 3 секундтан артық ұстап тұрыңыз.

Құлыптау

Басқару тақтасын бұғаттау функциясы кездейсоқ басуларды болдырмауға мүмкіндік береді.

1. Құрылғыны электр желісіне қосыңыз.
2. Құлыпты қосу немесе өшіру үшін «+» батырмасын 3 секундтан артық ұстап тұрыңыз.

Құлыптау қосылуы.



Құлыптау өшірулі.



Бағдарламалар кестесі

Бағдарлама	Әдепкі уақыт	Уақыт диапазоны	Алдын ала жылыту	Таймер	Жылыту	
Күріш	Авто*	Авто		-	-	
Жарма	00:25	00:05–04:00 (қадам 1 мин.)	-	24 сағ	12 сағ	
Сорпа	01:00	00:05–08:00 (қадам 1 мин.)				
Бумен пісіру	00:20	00:05–02:00 (қадам 1 мин.)	+			
Пісіру	01:00	00:05–06:00 (қадам 1 мин.)				
Бұқтырып пісіру		00:05–12:00 (қадам 1 мин.)	-			
Жасыту	03:00					
Қуыру	00:18	00:01–02:00 (қадам 1 мин.)	+	-		
Пісіру	01:00	00:05–04:00 (қадам 1 мин.)	-	24 сағ	3 сағ	
Пицца	00:30	00:05–02:00 (қадам 1 мин.)				12 сағ
Палау	01:00					-
Йогурт	08:00	00:05–12:00 (қадам 1 мин.)				-
Нан	03:00	00:05–06:00 (қадам 1 мин.)				3 сағ
Паста	00:08	00:01–01:00 (қадам 1 мин.)	+	-	-	
Ботқа	00:25	00:05–04:00 (қадам 1 мин.)	-	24 сағ	12 сағ	
Вакуум	03:00	00:05–12:00 (қадам 1 мин.)				-
Бәліш	01:00	00:05–06:00 (қадам 1 мин.)				3 сағ
Тұшпара	00:05	00:02–00:15 (қадам 1 мин.)	+	-	-	
Фритюр	00:15	00:01–01:00 (қадам 1 мин.)			-	-
Баптаулар	00:30	00:01–12:00 (35–130 °C); 00:01–02:00 (131–160 °C); қадам 1 мин.	-	24 сағ	12 сағ	

* Күріштің мөлшеріне байланысты.

Қызмет көрсету және күтім

- Құрылғыны және керек-жарақтарды қолданғаннан кейін бірден тазалаңыз.
- Тазалау алдында құрылғының электр желісінен ажыратылғанына және толық суығанына көз жеткізіңіз.
- Электр тогы соққысын болдырмау үшін қуат сымын, қуат ашасын және құрылғыны (тостағаннан басқа) суға және басқа сұйықтықтарға батырмаңыз.
- Құрылғы мен тостағанды тазалау және кептіру үшін ыдыс жуғыш машинаны немесе ыдыс кептіргішті пайдаланбаңыз.
- Құрылғыны тазалау үшін қатты жуғыш заттарды, сондай-ақ абразивті тазартқыштар мен өткір заттарды (мысалы, пышақтар немесе қатты щеткалар) пайдаланбаңыз. Құрылғы мен керек-жарақтарды жұмсақ тазалағыштармен және материалдармен тазалаңыз.

Сыртқы беті

- Құрылғының сыртын жұмсақ, құрғақ шүберекпен сүртіңіз. Егер сіз матаны сулап алсаңыз, оны жақсылап сығыңыз.
- Егер ашу батырмасы қоқысқа толып қалса, оны бамбук таяқшасымен немесе тіс тазалағыштың көмегімен алып тастаңыз.
- Желдеткішті айына шамамен 1 рет шаңсорғышпен тазалаңыз. Егер желдеткіште өнімдер немесе басқа бөгде заттар тұрып қалса, құрылғыны пайдаланбаңыз, оларды алып тастаңыз. Құрылғыны орналастыру үшін бетті де тазалаңыз.

Тостаған мен ыдыс

- Ыдыс-аяқты бейтарап ас үй жуғыш затымен және жұмсақ губкамен жуыңыз.
- Егер ыдыс-аяққа тамақ жабысып қалса, оны тамақ жұмсарғанша суға батырыңыз, содан кейін оны жұмсақ губкамен алыңыз.
- Тостағанды тазалаған кезде өте сақ болыңыз, себебі тостағанның жабыспайтын жабыны зақымдалған кезде қабыршақтануы мүмкін.
- Тазалау үшін тостағанға сірке суын құймаңыз.
- Металлдан жасалған ас құралдары тостағанның қақпағын зақымдауы мүмкін. Жинақта немесе ағаштан жасалған ыдыстарды пайдаланыңыз.

Жоғарғы қақпақ және бу шығатын тесік

Қақпақ пен бу шығатын тесікті дымқыл шүберекпен сүртіңіз, содан кейін құрғатыңыз. Азық-түлік қалдықтарын және басқа бөлшектерді тесіктен алып тастау үшін бамбук таяқшасын немесе тіс тазартқышты пайдаланыңыз.

Ішкі қақпақ

1. Қақпақты алыңыз.
2. Қалған өнімдерді және басқа кірді алып тастаңыз, қақпақты сумен шайыңыз, жұмсақ губкамен сүртіңіз және мұқият құрғатыңыз.
3. Қақпақты орнына қою үшін оны тиісті ойықтарға салыңыз да, бекіткішті ұстап тұрып, оны ақырын басыңыз.

Жылыту пластинасы және бергіш

1. Пластина мен бергіштің бетін жақсы сығылған жұмсақ шүберекпен сүртіңіз.
2. Егер пластинаға өнімдер немесе басқа да бөлшектер жабысып қалса, оны сумен дымқылданған №320 зімпара қағазымен аздап жылтыратыңыз.
3. Егер бергішке өнімдер немесе басқа бөлшектер жабысып қалса, оларды бамбук таяқшасымен немесе тіс тазалағыштың көмегімен алып тастаңыз.

Бу клапанының қақпағы

1. Қақпақты алу үшін оны өзіңізге қарай тартыңыз.
2. Қақпақты сумен шайып, жақсылап құрғатыңыз.
3. Қақпақты орнына қою үшін оны толығымен басыңыз.

Иістерді кетіру

1. Тостағанды төменгі деңгейге дейін сумен толтырыңыз.
2. Жоғарғы қақпақты жауып, «Бумен пісіру» бағдарламасын іске қосыңыз.
3. «Старт» батырмасын басыңыз.
4. Бағдарламаның аяқталуын күтіңіз. Құрылғыны жылуды сақтау режимінен шығару үшін «Бас тарту/Жылыту» батырмасын басыңыз.
5. Құрылғыны розеткадан ажыратыңыз және оның суығанын күтіңіз
6. Қалған суды төгіп тастаңыз және жоғарыда сипатталғандай құрылғының барлық бөліктерін жақсылап шайыңыз.
7. Құрылғыны жоғарғы қақпағы ашық, жақсы желдетілетін жерде құрғатыңыз.

Ықтимал мәселелер және олардың шешімі

Егер құрылғыны пайдалану кезінде қиындықтар туындаса, оларды осы кестемен шешуге тырысыңыз. Егер ұсынылған әдістер мәселені шешпесе, уәкілетті қызмет көрсету орталығына хабарласыңыз.

Мәселе	Себеп	Шешім
Тағам тым жұмсақ/қатты, күйдірілген және т. б.	Құрылғы тегіс емес немесе көлбеу бетке орнатылған	Құрылғыны тегіс жерге қойыңыз
	Тостаған деформацияланған	Тостағанды ауыстырыңыз
	Су жеткіліксіз	Көбірек су қосыңыз
	Құрылғының ішкі бетіндегі немесе тостағанның сыртындағы бөгде бөлшектер	Құрылғыны розеткадан ажыратыңыз, суытыңыз, ішкі бетін тазалаңыз және тостағанды шайыңыз
Құрылғыдан су ағып жатыр	Су деңгейінің максимал белгісінен асып кетті	Тостағандағы судың немесе тағамның мөлшерін азайтыңыз
	Бу клапаны, ішкі қақпақ немесе басқа да алынбалы бөлшектер дұрыс орнатылмаған	«Қызмет көрсету және күтім» бөліміне сәйкес мәліметтерді орнатыңыз
Бәліш тым қатты болып шықты	Сәйкес келмейтін рецепт таңдалды	Дайын пісіру қоспасын қолданыңыз және рецептті орындаңыз
Қажетті дайындау функциясын таңдау мүмкін емес		Қуат кәбілін құрылғыға және электр желісіне қайта қосыңыз, ашаны розеткаға мықтап салыңыз
		Тиісті батырманы басу арқылы қажетті бағдарламаны таңдаңыз
Тамақ піскеннен кейін жаман иіс шығады	Бу шығатын тесік / ішкі қақпақ / тостаған ластанған	Құрылғының бөлшектерін жұғыш зат пен жылы сумен мұқият тазалаңыз
Дисплей жанбайды	Қосылу мәселесі	Қуат кәбілін құрылғыға және электр желісіне қайта қосыңыз, ашаны розеткаға мықтап салыңыз
Батырмалар басуға жауап бермейді		
Құрылғы жылыту режиміне автоматты түрде ауыстырылмайды	Қол жетімді емес қыздыру функциясы бар пісіру бағдарламасы таңдалды	Басқа бағдарламаны таңдаңыз («Бағдарламалар кестесі» бөлімін қараңыз)
	Дайындау аяқталмаған	Дайындаудың аяқталуын күтіңіз
	Температураны бақылау жүйесі ақаулы	Уәкілетті қызмет көрсету орталығына хабарласыңыз

Қате кодтары

Қате коды	Себеп	Шешім
E1	Жоғарғы бергіш тізбегі ашық	Уәкілетті қызмет көрсету орталығына хабарласыңыз
E2	Жоғарғы бергіштің жабылуы	
E3	Қызып кету, температура 210 °C-тан асты, қайнаудан қорғау жұмыс істеді	Құрылғыны желіден ажыратыңыз және оны 1 сағат суытыңыз
E4	Төменгі бергіш тізбегі ашық	Уәкілетті қызмет көрсету орталығына хабарласыңыз
E5	Жоғарғы және төменгі бергіштер тізбегі ашық	
E6	Жоғарғы және төменгі бергіштердің жабылуы	
E7	«Қуыру» және «Бұқтырып пісіру» бағдарламалары 15 минут ішінде белгіленген температураға жеткен жоқ	Құрылғыны ажыратыңыз және оны қайта қосыңыз
E8	Төменгі бергішті жабу	Уәкілетті қызмет көрсету орталығына хабарласыңыз
E9	Жоғарғы бергіш тізбегі ашық, төменгі бергіштің тұйықталуы	
EA	Жоғарғы және төменгі бергіштердің жабылуы	

Ескертпелер

Күрішті дайындау бойынша ұсыныстар

- Қажетті күріш мөлшерін дәл өлшеп, күрішті тостағанның үстіне тегістеңіз.
- Күрішті жуу үшін күріш салынған тостағанға көп мөлшерде су құйып, күрішті қолмен 10 секунд араластырыңыз. Суды ағызып, процедураны су мөлдір болғанша қайталаңыз.
- Күрішті пісіруге арналған судың мөлшерін оның түріне және қалауыңызға қарай қосыңыз.
- рН мәні 9-дан жоғары күшті сілтілі суды пайдаланбаңыз. Мұндай сумен пісірілген күріш сарғайып кетуі немесе тым жабысқақ болып кетуі мүмкін.

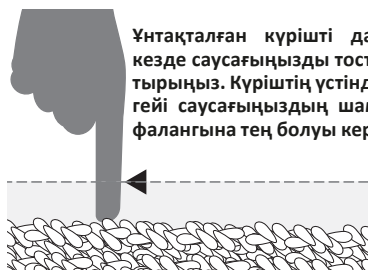

Монтаждау, сақтау, тасымалдау (тасу), өткізу және кәдеге жарату ережелері мен шарттары

- Құрылғы ешқандай орнатуды немесе тұрақты бекітуді қажет етпейді.
- Құрылғыны сақтау дайындаушы мен тұтынушының жылытылатын үй-жайларында ауа температурасы 5 °С-тан 40 °С-қа дейін және ауаның салыстырмалы ылғалдылығы 80%-дан аспайтын орауышта жүргізілуі тиіс. Үй-жайларда жемірілуді тудыратын жегі қоспалар (қышқылдар, сілтілер буы) болмауы тиіс.
- Құрылғыны тасымалдау құрғақ ортада жүзеге асырылуы керек.
- Құрылғы мұқият өңдеуді қажет етеді, оны шаң, кір, соққы, от және т. б. әсерінен қорғайды.
- Құрылғыны сату жергілікті заңнамаға сәйкес жүргізілуі керек.
- Өнімнің қызмет ету мерзімі аяқталғаннан кейін оны қарапайым тұрмыстық қоқыспен бірге тастауға болмайды. Оның орнына, ол федералды немесе жергілікті заңдарға сәйкес кейіннен қайта өңдеу және жою үшін электр және электронды жабдықтарды тиісті қабылдау пунктіне кәдеге жаратуға тапсырылады. Осы өнімді дұрыс кәдеге жаратуды қамтамасыз ете отырып, сіз табиғи ресурстарды үнемдеуге көмектесесіз және дұрыс емделмеген жағдайда қоршаған ортаға және адамдардың денсаулығына зиян келтірмеуге көмектесесіз. Бұл өнімді қабылдау және кәдеге жарату орындары туралы толығырақ ақпаратты жергілікті муниципалды органдардан немесе тұрмыстық қоқыстарды шығаратын кәсіпорыннан алуға болады.
- Егер құрылғының ақаулығы анықталса, дереу уәкілетті қызмет көрсету орталығына хабарласыңыз немесе құрылғыны тастаңыз.

Техникалық сипаттамалары

- Сауда белгісі: DEXP.
- Үлгісі: DMC-865L.
- Қуаты: 860 Вт.
- Қуат параметрлері: 220-240 В, 50-60Гц.
- Электр ток соғудан қорғау класы: I.
- Сымды бекіту түрі: X.
- Ылғалдан қорғау дәрежесі: IPX0.
- Кейінге қалдыру ұзақтығы: 24 сағат
- Алдын ала орнатылған бағдарламалар саны: 20.
- Қуат кәбілінің ұзындығы: 109 см.
- Тостағанның көлемі: 5 л.
- Тостағанның диаметрі: 238 мм.
- Тостаған негізінің материалы: алюминий.
- Тостағанның ішкі жабынының материалы: Daikin.
- Құрылғының салмағы: 2,36 кг.
- Құрылғының өлшемдері: 332 × 283 × 228 мм.
- Қолдану саласы: тұрмыстық.
- Жинақталым: құрылғы, тостаған қақпағы, қуат кәбілі, бұқазан контейнер, өлшеуіш шыныаяқ, жарма қасық, сорпа қасық, пайдалану бойынша нұсқаулық.

Қосымша ақпарат

Өндіруші: Гуанчжоу СТЭНТ индустриал.

№2, №4 цех, №11-1-4, Фуань өнеркәсіптік аймағы, Чунхэ ауылдық комитеті, Лэлю к-сі, Шуньдэ ауд., Фошань қ., Гуандун пров., Қытай.

Manufacturer: Guangzhou STENT industrial.

No.2, No.4 Workshop, No.11-1-4, Fuan Industrial Zone, Chonghe Village Committee, Leliu Street, Shunde District, Foshan City, Guangdong Province, P.R. China.

Қытайда жасалған.

Импорттаушы / Қазақстан Республикасында талаптар қабылдайтын заңды тұлға: «DNS QAZAQSTAN (ДНС КАЗАХСТАН)» ЖШС, Астана қ., Сарыарқа ауданы, Сарыарқа даңғ., 12 ғим., Қазақстан Республикасы.

Электрондық пошта мекен-жайы: info@dns-shop.kz

Тауар КО ТР (ЕАЭО) талаптарына сәйкес келеді.

Өнімнің сыртқы түрі, оның сипаттамалары мен жинақталымы пайдаланушыға алдын-ала ескертусіз өзгертілуі мүмкін.

Құрылғының нақты интерфейсі осы нұсқаулықта көрсетілгеннен өзгеше болуы мүмкін.



Өндіріс күні пайдаланушы нұсқаулығының орыс тіліндегі нұсқасында көрсетілген. V.2

Кепілдік талоны

SN/IMEI: _____

Кепілдікке қойылған күні: _____

Өндіруші бүкіл кепілдік мерзімі ішінде құрылғының үздіксіз жұмыс істейтініне, сондай-ақ материалдар мен құрастырымда ақаулар болмайтынына кепілдік береді. Кепілдік мерзімі бұйым сатып алынған сәттен бастап есептеледі және жаңа өнімдерге ғана қолданылады.

Кепілдікті қызмет көрсету бұйым пайдаланушы нұсқаулығына сәйкес пайдаланылған жағдайда, кепілдік мерзімі ішінде тұтынушының кінәсіз істен шыққан элементтерді тегін жөндеуді немесе ауыстыруды қамтиды. Элементтерді жөндеу немесе ауыстыру уәкілетті сервис орталықтарының аумағында жүргізіледі.

Кепілдік мерзімі: 24 ай.

Пайдалану мерзімі: 30 ай.

Сервистік орталықтардың өзекті тізімі келесі мекенжай бойынша:

<https://www.dns-shop.kz/service-center/>

Кепілдік міндеттемелер және тегін сервистік қызмет көрсету, егер оларды ауыстыру бұйымды бөлшектеуге байланысты болмаса, тауардың жиынтықтылығына кіретін, төменде аталған керек-жарақтарға қолданылмайды:

- ҚБП (қашықтықтан басқару пульті) үшін қуат элементтері (батареялары).
- Жалғағыш кәбілдер, антенналар және оларға арналған ауыстырғыштар, құлаққаптар, микрофондар, «HANDS-FREE» құрылғылары; жиынтықта жеткізілетін әртүрлі типтегі ақпарат тасығыштар, бағдарламалық жасақтама (БЖ) және драйверлер (бұйымның қатқыл магниттік дискілеріндегі жинақтағышқа алдын ала орнатылған БЖ қоса алғанда, бірақ онымен шектелмей), сыртқы енгізу-шығару құрылғылары және манипуляторлар.
- Қаптамалар, сөмкелер, белдіктер, тасымалдауға арналған баулар, монтаждық құрылғылар, құралдар, бұйымға қоса берілетін құжаттама.
- Табиғи тозуға ұшырайтын шығын материалдары мен бөлшектер.



Өндіруші келесі жағдайларда кепілдік міндеттемелерге ие болмайды:

- Кепілдік мерзімі аяқталды.
- Егер жеке (тұрмыстық, отбасылық) қажеттіліктерге арналған бұйым кәсіпкерлік қызметті жүзеге асыру үшін, сондай-ақ оның тікелей міндетіне сәйкес келмейтін басқа мақсаттарда пайдаланылған болса.
- Өндіруші бұйымды пайдалану кезінде пайдаланушы нұсқаулығының талаптарын бұзу, бұйымды орнату және оған қызмет көрсету жөніндегі ұсынымдарды, қосу ережелерін (бұйымның өзіне де, онымен байланысты бұйымдарға да сәйкес келмейтін желілік кернеудің әсері нәтижесінде туындаған қысқа тұйықталулар), бұйымды сақтау және тасымалдау кезінде өнім иесі және/немесе үшінші тұлғалар шеккен ықтимал материалдық, моральдық және өзге де зиян үшін жауапты болмайды.
- Механикалық зақымданудың барлық жағдайлары: өнімді пайдалану кезінде алынған сызаттар, жарықтар, деформациялар, соққы іздері, майысулар, кептелістер және т.б.
- Түрлендірулерді, рұқсат етілмеген жөндеулерді осындай жұмыстарды жүргізуге уәкілетті емес адамдар жүргізген жағдайлар. Егер ақаулық конструкцияны немесе бұйымның сұлбасын өзгерту, Өндіруші қарастырмаған сыртқы құрылғыларды қосу, Қазақстан Республикасының заңнамасына сай сәйкестік сертификаты жоқ құрылғыны пайдалану салдарынан туындаған болса.
- Егер бұйымның ақауы еңсерілмейтін күштің әсерінен (табиғи элементтер, өрт, су тасқыны, жер сілкінісі, тұрмыстық факторлар және Өндірушіге тәуелді емес басқа жағдайлар) немесе Өндіруші болжай алмаған үшінші тұлғалардың әрекеттерінен туындаса.
- Бұйымның толық немесе ішінара істен шығуына алып келген бұйымның ішіне бөгде заттардың, өзге денелердің, заттектердің, сұйықтықтардың, жәндіктердің немесе жануарлардың түсуінен, агрессивті ортаның әсерінен, жоғары ылғалдылықтан, жоғары температуралардан туындаған ақау.
- Бұйымды сәйкестендіру (сериялық нөмірі) жоқ немесе сәйкес келмейді. Егер зақымданулар (кемшіліктер) зиянды бағдарламалық қамтаманың; БЖ ұсынушысының осы қызметті ұсынбауына байланысты мүмкіндігінсіз бұйымның бағдарламалық ресурстарына қолжетімділіктің болмауына әкеп соққан құпиясөздерді (кодтарды) оларды жинау/қалпына келтіру мүмкіндігінсіз орнату, ауыстыру немесе жою әсерінен туындаса.
- Егер жұмыстың ақаулықтары қуат беруші, кәбілдік, телекоммуникациялық желілердің, радиосигнал қуатының стандарттарға немесе техникалық регламенттеріне сәйкес келмеуінен, оның ішінде бедер ерекшеліктерінен және басқа да осыған ұқсас сыртқы факторлардан, бұйымның желі әрекет ететін шекарада немесе аймақтан тыс жерде пайдаланылуынан туындаған болса.
- Егер зақымданулар стандартты емес (түпнұсқалық емес) және/немесе сапсыз (зақымданған) шығыс материалдарын, керек-жарақтарды, қосалқы бөлшектерді, қуат беру элементтерін, әртүрлі үлгідегі ақпарат тасымалдағыштарды (CD, DVD дискілерді, жад карталарын, SIM карталарын, картридждерді қоса алғанда) пайдаланудан туындаса.
- Егер кемшіліктер үйлесімсіз контентті (әуендерді, графиканы, бейне және басқа файлдарды, Java қосымшаларын және оларға ұқсас бағдарламаларды) алуға, орнатуға және пайдалануға байланысты туындаған болса.
- Осы бұйыммен жанасып жұмыс істейтін басқа жабдыққа келтірілген залалға.



