

Пайдалану бойынша нұсқаулық

Миксер
DPM-1508

DEXP

Құрметті сатып алушы!

Біздің өнімдерді таңдағаныңыз үшін рахмет.

Біз сізге жоғары сапа, функционалдылық және дизайн талаптарына сәйкес әзірленген және жасалған бұйымдар мен құрылғыларды ұсынуға қуаныштымыз. Пайдалануды бастамас бұрын, сіздің қауіпсіздігіңізге қатысты маңызды ақпаратты, сондай-ақ өнімді дұрыс пайдалану және күту бойынша ұсыныстарды қамтитын осы нұсқаулықты мұқият оқып шығыңыз. Осы нұсқаулықтың сақталуына назар аударыңыз және оны өнімді одан әрі пайдалану кезінде анықтамалық материал ретінде пайдаланыңыз.

Құрылғы мақсаты

Миксер — біртекті масса алынғанша өнімдерді шайқауға немесе араластыруға арналған құрылғы.

Сақтық шаралары

- Құрылғыны қуат көзіне қоспас бұрын, үйдегі электр желісінің кернеуі оның техникалық сипаттамаларына сәйкес келетініне көз жеткізіңіз.
- Қуат сымы, аша немесе басқа бөліктер зақымдалған жағдайда құрылғыны пайдаланбаңыз. Сондай-ақ, оның жұмысында қандай да бір ақаулар байқалса, құрылғыны дереу электр желісінен ажыратыңыз.
- Құрылғыны қуат сымынан тартпаңыз. Сымды құрылғының айналасына бұтуге немесе орауға болмайды.
- Сымның үстелдің шетінен бүгілуіне немесе ыстық беттерге тиіп кетуіне жол бермеңіз.
- Өрт қаупін болдырмау үшін бұл құрылғыны тез тұтанатын сұйықтықтарға, материалдар мен заттарға (мысалы, перделерге) жақын орналастырмаңыз.
- Электр тогының соғуын және жарақаттануды болдырмау үшін құрылғыны, ашаны және қуат сымын суға немесе басқа сұйықтықтарға батырмаңыз.
- Құрылғы мен қуат сымын қыздыру элементтеріне, газ оттықтарына және т. б. жақын қоймаңыз.
- Жұмыс істеп тұрған миксерді қараусыз қалдырмаңыз.
- Пайдаланғаннан кейін, сондай-ақ тазалау алдында әрқашан құрылғыны розеткадан ажыратыңыз.
- Саптамаларды тазаламас бұрын оларды құрылғыдан ажыратыңыз. Миксер жұмыс істеп тұрған кезде саптамаларды алып тастамаңыз немесе өзгертеңіз.
- Жарақат алмау, өрт және электр тогының соғуын болдырмау үшін өндіруші ұсынбаған керек-жарақтарды пайдаланбаңыз.
- Құрылғыны электр желісіне қоспас бұрын жылдамдық реттегішінің «0» күйіне орнатылғанына көз жеткізіңіз. Құрылғыны өшіру үшін реттегішті «0» күйіне орнатыңыз, содан кейін ғана оны электр желісінен ажыратыңыз.
- Жарақат алу немесе құрылғыға зақым келтіру қаупін болдырмау үшін қолыңызды, киімнің ұсақ бөлшектерін, сондай-ақ ас үй ыдыстарын жұмыс істейтін шайқауыштан алыс ұстаңыз.
- Құрылғыны үй-жайлардан тыс жерде пайдаланбаңыз.

- Құрылғы коммерциялық мақсатта пайдалануға арналмаған.
- Құрылғы балалар мен физикалық, сенсорлық немесе ақыл-ой қабілеті шектеулі адамдар үшін, олардың қауіпсіздігіне жауапты басқа адамдар бақылайтын жағдайларды қоспағанда, пайдалануға арналмаған. Балаларға құрылғымен ойнауға рұқсат бермеңіз.
- Электр тогының соғуын болдырмау үшін құрылғыны ешқашан өзіңіз бөлшектемеңіз. Бұл құрылғыда пайдаланушы қызмет көрсететін элементтер жоқ. Жөндеу үшін уәкілетті қызмет көрсету орталығына хабарласыңыз.
- Миксер ұзақ уақыт бойы үздіксіз жұмыс істеуге арналмаған. 3 минут қолданғаннан кейін оны өшіріп, қозғалтқышты қайта қоспас бұрын кем дегенде 30 секунд суытыңыз.

Техникалық сипаттамалары

- Үлгісі: DPM-1508.
- Сауда белгісі: DEXP.
- Қуат параметрлері: 220–240 В ~ 50–60 Гц.
- Номиналды қуаты: 1000 Вт.
- Максималды қуат: 1500 Вт.
- Саптамалар саны: 3.
- Жылдамдық саны: 8.
- Корпус материалы: пластик.
- Тостағанның көлемі: 5 л.
- Қуат сымының ұзындығы: 1 м.
- Электр ток соғудан қорғау класы: II.
- Қуат сымын бекіту түрі: Y.
- Ылғалдан қорғау дәрежесі: IPX0.
- Қолдану саласы: тұрмыстық.

Жинақталым

- Құрылғы.
- Саптама-бұлғауыш.
- Саптама-ілмек.
- Саптама-қалақша.
- Тостаған.
- Пайдалану бойынша нұсқаулық.

Құрылғы схемасы

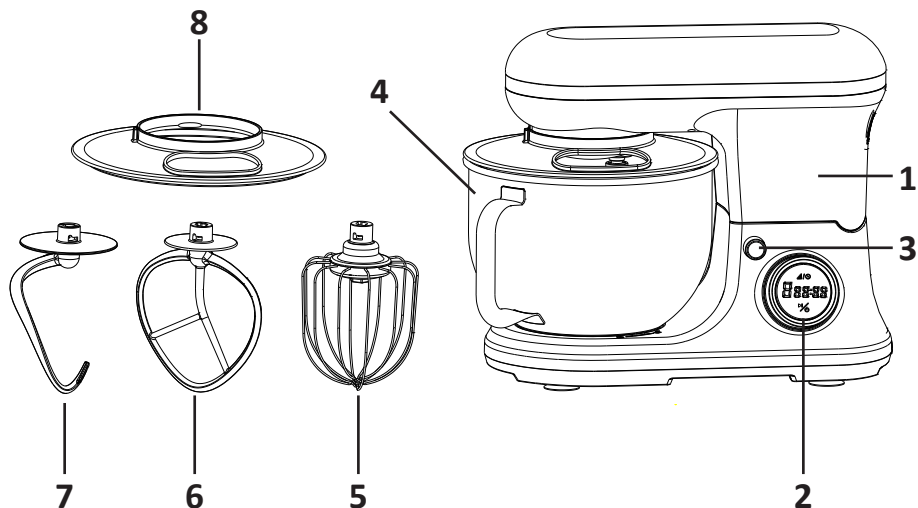

1. Қозғалтқыш блогы.
2. Басқару тақтасы / реттегіш.
3. Қозғалтқыш блогының құлыптау батырмасы.
4. Саптама-тостаған.
5. Саптама-бұлғауыш.
6. Саптама-қалақша.
7. Саптама-ілмек.
8. Тостағанның қақпағы.

Басқару тақтасы

1. Жылдамдықты таңдау батырмасы.
2. Таймерді орнату батырмасы.
3. Жылдамдық индикаторы.
4. Таймер уақытының индикаторы.
5. Қуат / кідірту батырмасы.

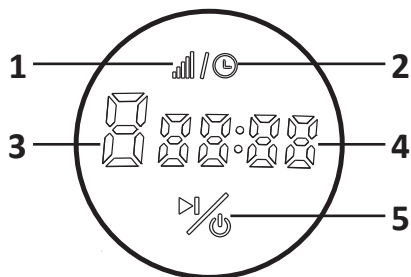

Пайдаланушы нұсқаулығы

1. Миксерді тегіс және тұрақты бетке орнатыңыз. Корпусты сәл дымқыл шүберекпен сүртіңіз, барлық саптамаларды шайыңыз және құрғатыңыз. Бірінші қолданар алдында құрылғының барлық бөліктері мен алынбалы саптамалары мұқият жуылғанына көз жеткізіңіз.
2. Бекіткіш батырмасын басып, араластырғыштың қозғалтқыш блогын көтеріңіз.
3. Миксердің негізіне орналастырылған ингредиенттері бар тостағанды көрсеткі бағытында бекітіңіз.
4. Жинақтағы саптамалардың бірін миксер білігіне орнатыңыз. Бекіткішті қысып, қозғалтқыш блогын төмендетіңіз.
5. Миксерді электр желісіне қосыңыз. Басқару тақтасындағы қуат батырмасының шамы жанады.
6. Құрылғыны қосу және баптауларға өту үшін қуат батырмасын басыңыз.
7. Қажетті жылдамдықты орнатыңыз.
8. Қажетті пісіру уақытын орнатыңыз.
9. Қуат батырмасын басыңыз, сонда құрылғы пісіруді бастайды.
Назар аударыңыз! Құрылғы басқару тақтасындағы соңғы әрекеттен кейін 4 секундтан кейін автоматты түрде берілген баптауларға сәйкес жұмыс істей бастайды.
10. Қоспа қажетті консистенцияға жеткенде, жылдамдық реттегішін «0» күйіне бұраңыз және құрылғыны қуат көзінен ажыратыңыз.
11. Бекіткіш батырмасын басып, қозғалтқыш блогын көтеріңіз, содан кейін тостағанды алыңыз. Қоспаны тостағаннан алыңыз.
Назар аударыңыз!
Миксерді 4 минуттан артық үздіксіз пайдалануға жол берілмейді.

Жұмыс жылдамдығын орнату

1. Жылдамдықты таңдау батырмасын басыңыз, жылдамдық шамы жыпылықтай бастайды.
2. Жылдамдықты орнату үшін реттегішті бұраңыз: оны үлкейту үшін сағат тілімен, кішірейту үшін сағат тіліне қарсы.

Таймерді орнату

1. Таймер батырмасын басыңыз, таймердің уақыт шамы жыпылықтай бастайды.
2. Таймер уақытын орнату үшін реттегішті бұраңыз: оны үлкейту үшін сағат тілімен, кішірейту үшін сағат тіліне қарсы.

Ескертпелер

- Уақыт диапазоны: 0–15 минут.
- Уақыт қадамы: 30 секунд.
- Егер сіз таймер уақытын орнатпасаңыз, әдепкі уақыт 15 минутты құрайды.

Қуат батырмасы

- Құрылғыны кідірту үшін оны пайдалану кезінде қуат батырмасын басыңыз.
- Дисплейді өшіру және құрылғының жұмысын тоқтату үшін қуат батырмасын басып тұрыңыз.
- Жылдамдықты «0»-ге ауыстырған кезде таймер уақыты қалпына келтірілмейді.

Рецепттер

Қамырды илеу

1. Ұн мен суды 100 г ұнның 72 г суға қатынасында араластырыңыз.
2. Миксердің білігіне ілгек саптаманы орнатыңыз.
3. Тостағанды толтырған кезде қоспаның мөлшері максимумнан аспайтынына көз жеткізіңіз.
4. Жылдамдық реттегішін «1» күйіне 30 секундқа бұраңыз, содан кейін «2» күйіне ауыстырыңыз және 4 минут бойы араластыруды жалғастырыңыз.

Жұмыртқаның ағын немесе кілегейді шайқаңыз

1. Миксердің білігіне бұлғауыш саптаманы орнатыңыз.
2. Жылдамдық реттегішін «4»-тен «6»-ға дейін бұраңыз, ақуыздарды шамамен 4 минут бойы шың пайда болғанша үздіксіз шайқаңыз. Бір уақытта 24 жұмыртқаға дейін ұруға болады.
3. Көпіршітілген кілегей жасау үшін тостағанға 250 мл кілегей құйып, 4 минут бойы «4»-тен «6»-ға дейінгі жылдамдықпен көпіршітіңіз.
4. Тостағанды толтырған кезде қоспаның мөлшері максимумнан аспайтынына көз жеткізіңіз.

Сүт коктейльдерін және басқа сұйықтықтарды дайындау

1. Миксердің білігіне қалақша саптаманы орнатыңыз.
2. Қажетті ингредиенттерді шамамен 4 минут бойы «1»-ден «6»-ға дейінгі жылдамдықта араластырыңыз. Қоспаның мөлшері максимумнан аспайтынына көз жеткізіңіз.

Қызмет көрсету және күтім

- Тазалау алдында жылдамдықтың «0» күйінде екеніне және құрылғы қуат көзінен ажыратылғанына көз жеткізіңіз. Тазалауды бастамас бұрын құрылғыны қолданғаннан кейін суығанша күтіңіз.
- Құрылғының корпусын ешқашан суға батырмаңыз.
- Тазалау үшін дымқыл шүберек пен жұмсақ жуғыш затты қолданыңыз.
- Күйдіргіш және абразивті тазалау құралдарын пайдаланбаңыз, себебі олар құрылғының бетіне зиян келтіруі мүмкін.
- Саптамаларды ыдыс жуғыш машинада жууға болады.
- Барлық элементтерді орнатпас бұрын мұқият құрғатыңыз.
- Тазалағаннан кейін миксерді және оның бөліктерін құрғақ жерде сақтаңыз.

«E:01» қатесі

Құрылғы жұмыс істеп тұрған кезде қозғалтқыш блогын көтеру үшін бекіткіш батырмасын бассаңыз, дисплейде «0» жылдамдығы мен «E:01» уақыты көрсетіледі. Қозғалтқыш бөлігін түсіргеннен кейін дисплей бұрынғы уақытты көрсетеді, бірақ жылдамдық «0» күйінде қалады, оны қайта орнатып, қуат батырмасын басу керек.

Монтаждау, сақтау, тасымалдау (тасу), өткізу және кәдеге жарату ережелері мен шарттары

- Құрылғы ешқандай орнатуды немесе тұрақты бекітуді қажет етпейді.
- Құрылғыны сақтау дайындаушы мен тұтынушының жылытылатын үй-жайларында ауа температурасы 5 °С-тан 40 °С-қа дейін және ауаның салыстырмалы ылғалдылығы 80%-дан аспайтын орауышта жүргізілуі тиіс. Үй-жайларда жемірілуді тудыратын жегі қоспалар (қышқылдар, сілтілер буы) болмауы тиіс.
- Құрылғыны тасымалдау құрғақ ортада жүзеге асырылуы керек.
- Құрылғы мұқият өңдеуді қажет етеді, оны шаң, кір, соққы, ылғал, от және т. б. әсерінен қорғайды.
- Құрылғыны өткізу жергілікті заңнамаға сәйкес жүргізілуі тиіс.
- Өнімнің қызмет ету мерзімі аяқталғаннан кейін оны қарапайым тұрмыстық қоқыспен бірге тастауға болмайды. Оның орнына, ол федералды немесе жергілікті заңдарға сәйкес кейіннен қайта өңдеу және жою үшін электр және электронды жабдықтарды тиісті қабылдау пунктіне кәдеге жаратуға тапсырылады. Осы өнімді дұрыс кәдеге жаратуды қамтамасыз ете отырып, сіз табиғи ресурстарды үнемдеуге көмектесесіз және дұрыс емделмеген жағдайда қоршаған ортаға және адамдардың денсаулығына зиян келтірмеуге көмектесесіз. Бұл өнімді қабылдау және кәдеге жарату орындары туралы толығырақ ақпаратты жергілікті муниципалды органдардан немесе тұрмыстық қоқыстарды шығаратын кәсіпорыннан алуға болады.
- Егер құрылғының ақаулығы анықталса, дереу уәкілетті қызмет көрсету орталығына хабарласыңыз немесе құрылғыны тастаңыз.

Қосымша ақпарат

Өндіруші: Дунгуань Китчен Стюард Хоум Эпплайенс Ко., Лтд.
2/Е, А ғим., №5, бірінші өнеркәсіптік аймақ, Тутан а., Чанпин, Дунгуань г., Гуандун пров., Қытай.

Қытайда жасалған.

Импорттаушы / Қазақстан Республикасында талаптар қабылдайтын заңды тұлға: «DNS QAZAQSTAN (ДНС КАЗАХСТАН)» ЖШС, Астана қ-ы, Сарыарқа ауданы, Сарыарқа д-лы, 12 Ғ-т, Қазақстан Республикасы.

Электрондық пошта мекен-жайы: info@dns-shop.kz

Тауар КО ТР (ЕАЭО) талаптарына сәйкес келеді.

Өнім сапасын жақсарту үшін сипаттамалар, өнім туралы ақпарат және оның сыртқы түрі пайдаланушыға алдын ала ескертусіз өзгертілуі мүмкін.

Өндіріс күні пайдаланушы нұсқаулығының орыс тіліндегі нұсқасында көрсетілген. V.1



Кепілдік талоны

SN/IMEI: _____

Кепілдікке қойылған күні: _____

Өндіруші бүкіл кепілдік мерзімі ішінде құрылғының үздіксіз жұмыс істейтініне, сондай-ақ материалдар мен құрастырымда ақаулар болмайтынына кепілдік береді. Кепілдік мерзімі бұйым сатып алынған сәттен бастап есептеледі және жаңа өнімдерге ғана қолданылады.

Кепілдікті қызмет көрсету бұйым пайдаланушы нұсқаулығына сәйкес пайдаланылған жағдайда, кепілдік мерзімі ішінде тұтынушының кінәсіз істен шыққан элементтерді тегін жөндеуді немесе ауыстыруды қамтиды. Элементтерді жөндеу немесе ауыстыру уәкілетті сервис орталықтарының аумағында жүргізіледі.

Кепілдік мерзімі: 24 ай.

Пайдалану мерзімі: 36 ай.

Сервистік орталықтардың өзекті тізімі келесі мекенжай бойынша:

<https://www.dns-shop.kz/service-center/>

Кепілдік міндеттемелер және тегін сервистік қызмет көрсету, егер оларды ауыстыру бұйымды бөлшектеуге байланысты болмаса, тауардың жиынтықтылығына кіретін, төменде аталған керек-жарақтарға қолданылмайды:

- ҚБП (қашықтықтан басқару пульті) үшін қуат элементтері (батареялары).
- Жалғағыш кәбілдер, антенналар және оларға арналған ауыстырғыштар, құлаққаптар, микрофондар, «HANDS-FREE» құрылғылары; жиынтықта жеткізілетін әртүрлі типтегі ақпарат тасығыштар, бағдарламалық жасақтама (БЖ) және драйверлер (бұйымның қатқыл магниттік дискілеріндегі жинақтағышқа алдын ала орнатылған БЖ қоса алғанда, бірақ онымен шектелмей), сыртқы енгізу-шығару құрылғылары және манипуляторлар.
- Қаптамалар, сөмкелер, белдіктер, тасымалдауға арналған баулар, монтаждық құрылғылар, құралдар, бұйымға қоса берілетін құжаттама.
- Табиғи тозуға ұшырайтын шығын материалдары мен бөлшектер.

