

Пайдалану бойынша нұсқаулық

Стационарлық блендер
DSB-2000D

DEXP

Мазмұны

Құрылғы мақсаты	4
Сақтық шаралары	4
Техникалық сипаттамалары	5
Жинақталым.....	5
Құрылғы схемасы.....	6
Басқару тақтасы	6
Пайдаланушы нұсқаулығы	7
Блендер тостағаны.....	7
Кофе ұнтақтағыш тостаған	8
Жол бетелкесі	9
Тазалау және күтім	10
Автоматты тазалау функциясы	10
Монтаждау, сақтау, тасымалдау (тасу), өткізу және кәдеге жарату ережелері мен шарттары	11
Қосымша ақпарат	12

Құрметті сатып алушы!

Біздің өнімдерді таңдағаныңыз үшін рахмет.

Біз сізге жоғары сапа, функционалдылық және дизайн талаптарына сәйкес әзірленген және жасалған бұйымдар мен құрылғыларды ұсынуға қуаныштымыз. Пайдалануды бастамас бұрын, сіздің қауіпсіздігіңізге қатысты маңызды ақпаратты, сондай-ақ өнімді дұрыс пайдалану және күту бойынша ұсыныстарды қамтитын осы нұсқаулықты мұқият оқып шығыңыз. Осы нұсқаулықтың сақталуына назар аударыңыз және оны өнімді одан әрі пайдалану кезінде анықтамалық материал ретінде пайдаланыңыз.

Құрылғы мақсаты

Блендер — тағамды ұнтақтауға, эмульсияларды дайындауға, пюре жасауға, сусындарды, муссты және т. б. шайқауға, сондай-ақ мұзды жаруға арналған құрылғы.

Сақтық шаралары

- Құрылғыны қуат көзіне қоспас бұрын, үйдегі электр желісінің кернеуі оның техникалық сипаттамаларына сәйкес келетініне көз жеткізіңіз. Құрылғыны тек жерге қосылған розеткаға қосыңыз.
- Бұл құрылғыны су көздеріне жақын жерде пайдаланбаңыз. Құрылғыны ешқашан су ағынының астына қоймаңыз немесе оны толығымен суға батырмаңыз.
- Құрылғы мен қуат сымын қыздыру элементтеріне, электр және газ оттықтарына және т. б. жақын қоймаңыз.
- Құрылғыны сымын ұстап тартпаңыз немесе жылжытпаңыз. Сымды құрылғының айналасына бүгуге немесе орауға болмайды. Сондай-ақ, қуат сымының үстелдің шетінен бүгілуіне немесе ыстық беттерге тиіп кетуіне жол бермеңіз.
- Пайдаланылмаған кезде құрылғыны қуат көзінен ажыратыңыз. Ажырату кезінде ашаны ұстаңыз, сымның өзін тартпаңыз.
- Ақаулық туындаған жағдайда құрылғыны дереу электр желіден ажыратыңыз. Құрылғыда көрінетін зақым болса, сондай-ақ кәбіл немесе аша зақымдалған болса, құрылғыны қоспаңыз.
- Электр тогының соғуын болдырмау үшін құрылғыны ешқашан өзіңіз бөлшектемеңіз. Бұл құрылғыда пайдаланушы қызмет көрсететін элементтер жоқ. Жөндеу үшін уәкілетті қызмет көрсету орталығына хабарласыңыз.
- Құрылғы балалар мен физикалық, сенсорлық немесе ақыл-ой қабілеті шектеулі адамдар үшін, олардың қауіпсіздігіне жауапты басқа адамдар бақылайтын жағдайларды қоспағанда, пайдалануға арналмаған. Балаларға құрылғымен ойнауға рұқсат бермеңіз.
- Құрылғыны үй-жайлардан тыс жерде пайдаланбаңыз.
- **Назар аударыңыз!** Жүздер өте өткір. Қолыңызды, шашыңызды, киімнің ұсақ бөлшектерін, сондай-ақ ас үй құралдарын құрылғының айналмалы жүздерінің алыс ұстаңыз, олардың зақымдануын болдырмаңыз және жарқат алу қаупін болдырмаңыз. Құрылғының жұмыс істейтін бөліктерін ұстамаңыз.

- Құрылғы коммерциялық мақсатта пайдалануға арналмаған.
- Құрылғымен бірге жеткізілетін құрамдастарды ғана пайдаланыңыз. Кез келген басқа құрамдастарды пайдалану өмір мен денсаулыққа қауіп төндіруі мүмкін, сонымен қатар тегін кепілдік қызмет көрсету құқығынан айырылады.
- Құрылғыны қараусыз қалдырмаңыз.
- Құрылғыны басқа қуатты тұрмыстық техника қосылған ұзартқыш сымға қоспаңыз.
- Құрылғыны әр қолданар алдында оның барлық бөліктері өз орындарында бекітілгенін тексеріңіз. Егер тостаған қозғалтқыш блогына дұрыс орнатылмаған болса, блендер жұмыс істемейді.
- Егер тостаған бос болса, блендерді іске қоспаңыз.
- Құрылғының үздіксіз жұмыс істеуінің максималды уақыты — 3 минут. Осыдан кейін моторды 10 минут салқындату керек.
- Сүйектер немесе мұздатылған тағамдар сияқты қатты заттарды блендерге салмаңыз.
- Блендер ыдысын алып тастамас бұрын, жүздердің толық тоқтағанына көз жеткізіңіз.
- Жүздер өте өткір, оларды алып тастағанда немесе орнатқанда өзіңізді кесіп алмаңыз.
- Құрылғыны тек қақпағы жабық күйде пайдаланыңыз. Шашырауды болдырмау үшін жұмыс кезінде ешқашан қақпақты ашпаңыз.
- Бұл құрылғы тұрмыстық және басқа ұқсас орталарда пайдалануға арналған, мысалы: дүкендердегі, кеңселердегі және басқа жұмыс аймақтарындағы қызметкерлердің асханаларында; фермаларда, қонақүйлерде, мотельдерде және басқа да тұрғын үй-жайларда; шағын қонақ үйлерде («төсек және таңғы ас» түрі); қоғамдық тамақтандыруда.

Техникалық сипаттамалары

- Үлгісі: DSB-2000D.
- Сауда белгісі: DEXP.
- Қуат параметрлері: 220–240 В ~ 50 Гц.
- Электр тогының соғуынан қорғау класы: II.
- Қуаты: 2000 Вт.
- Тостағанның көлемі: 1,5 л.
- Жылдамдық саны: 9.
- Корпус материалы: пластик.
- Тостаған материалы: шыны.
- Қуат сымын бекіту түрі: Y.
- Қуат сымының ұзындығы: 1 м.
- Қолдану саласы: тұрмыстық.

Жинақталым

- Блендер стационарлық.
- Жол бөтелкесі 600 мл.
- Кофе ұнтақтағыш 50 г.
- Пайдалану бойынша нұсқаулық.

Құрылғы схемасы

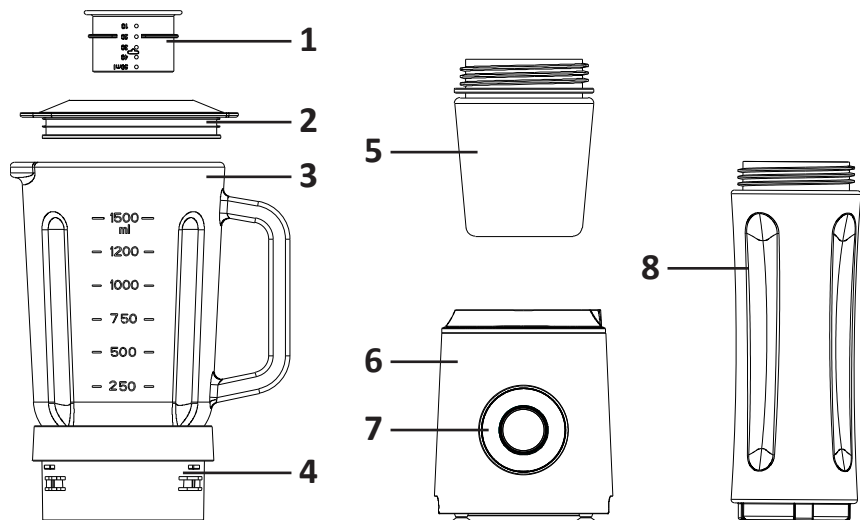

1. Өлшеуіш шыныаяқ.
2. Тостағанның қақпағы.
3. Тұтқасы бар блендер тостағанды.
4. Тостағанның негізі.
5. Кофе ұнтақтағыш тостаған.
6. Қозғалтқыш блогы.
7. Басқару тақтасы.
8. Саяхат бөтелкесі.

Басқару тақтасы

1. Жұмыс реттегіші.
2. Пульсация.
3. Автоматты тазалау.
4. Қуат батырмасы.

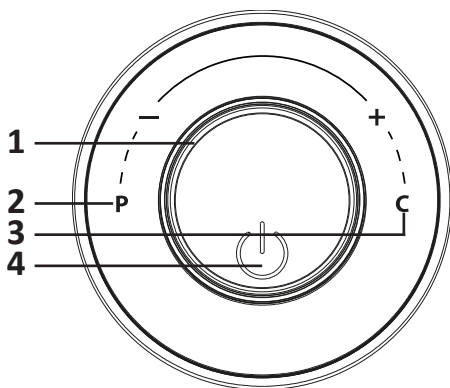

Пайдаланушы нұсқаулығы

Блендер тостағаны

1. Бірінші қолданар алдында блендердің барлық бөліктерін «Тазалау және күту» бөлімінде сипатталғандай жақсылап шайыңыз.
2. Құрылғыны тегіс және құрғақ жерге қойыңыз. Құрылғыны электр желісіне қосыңыз, басқару тақтасының экраны жанады.
3. Өнімдерді шамамен 1,5 см текшелерге кесіңіз және оларды тостағанға салыңыз, қажет болса аздап су қосыңыз. Тостағанның толып кетпеуін қадағалаңыз.
4. Тостағанды қақпақпен жабыңыз, өлшеуіш шыныаяқты қақпаққа салыңыз.

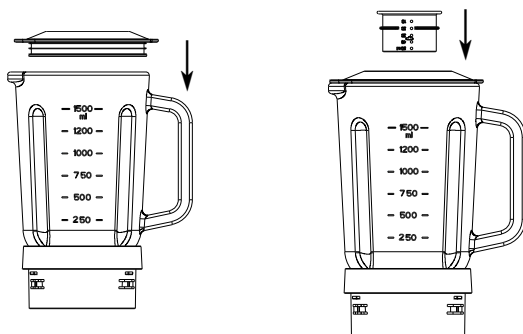

5. Тостағанды қозғалтқыш блогына орнатыңыз және бекіту үшін сағат тілімен бұраңыз. Егер тостаған бекітілмеген болса, блендер жұмыс істемейді.

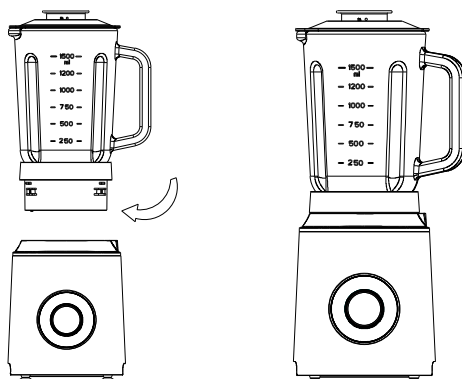

6. Құрылғыны қосу үшін қуат батырмасын түртіңіз, ол ақ түспен жанады. Өңделетін өнімдерге байланысты қажетті жылдамдықты таңдап, бастау үшін реттегішті бұраңыз.

7. Консистенцияны тексеру үшін өлшеуіш шыныаяқты шығаруға немесе қақпақтағы тесік арқылы өнімдерді қосуға болады. Блендер жұмыс істеп тұрған кезде шашырап кетпеу үшін абай болыңыз.
8. Жұмыс аяқталғаннан кейін реттегішті өшірулі күйге қайтарыңыз және құрылғыны өшіру үшін қуат батырмасын басыңыз. Құрылғыны электр желісінен ажыратыңыз.
9. Блендер тостағанын қозғалтқыш блогынан сағат тіліне қарсы бұрап алыңыз, содан кейін қақпақты алыңыз. Дайын қоспаны алып тастап, тостағанды шайыңыз.

Пульсация режимі

1. Құрылғыны қосу үшін қуат батырмасын түртіңіз, ол ақ түспен жанады. Реттегішті сағат тіліне қарсы «Р» күйіне бұраңыз, бастау үшін қуат батырмасын қайта түртіңіз. Бағдарлама 3 минут ішінде жұмыс істейді. Бағдарламаны ертерек аяқтағыңыз келсе, дисплейді қайта түртіңіз.
2. Жұмыс аяқталғаннан кейін реттегішті өшірулі күйге қайтарыңыз және құрылғыны өшіру үшін қуат батырмасын басыңыз. Құрылғыны электр желісінен ажыратыңыз.
3. Блендер тостағанын қозғалтқыш блогынан сағат тіліне қарсы бұрап алыңыз, содан кейін қақпақты алыңыз. Дайын қоспаны алып тастап, тостағанды шайыңыз.

Кофе ұнтақтағыш тостаған

1. Құрылғыны тегіс және құрғақ жерге қойыңыз. Құрылғыны электр желісіне қосыңыз, басқару тақтасының экраны жанады.
2. Ұнтақтауды қажет ететін тағамдарды тостағанға салыңыз. Тостағандағы өнімдердің салмағы 300 г аспауы керек.
3. Кофе ұнтақтағыш тостағанды қақпақпен жауып, сағат тілімен мықтап бұраңыз.

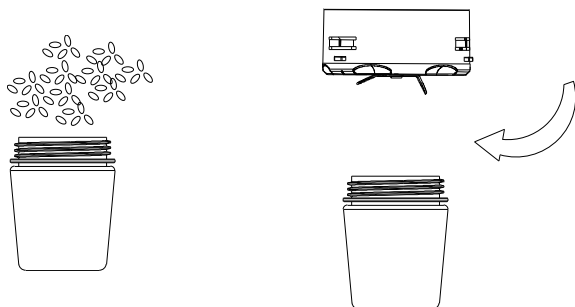

4. Тостағанды қозғалтқыш блогына орнатыңыз және бекіту үшін сағат тілімен бұраңыз. Егер тостаған бекітілмеген болса, блендер жұмыс істемейді.

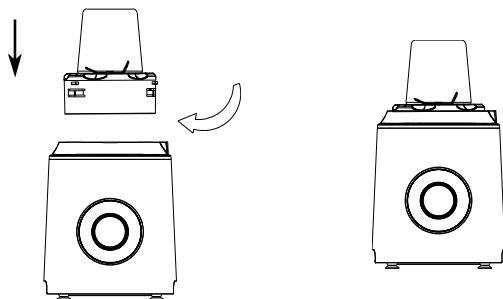

5. Құрылғыны қосу үшін қуат батырмасын түртіңіз, ол ақ түспен жанады. Өңделетін өнімдерге байланысты қажетті жылдамдықты таңдап, бастау үшін реттегішті бұраңыз.
6. Жұмыс аяқталғаннан кейін реттегішті өшірулі күйге қайтарыңыз және құрылғыны өшіру үшін қуат батырмасын басыңыз. Құрылғыны электр желісінен ажыратыңыз.
7. Кофе ұнтақтағыш тостағанды қозғалтқыш блогынан сағат тіліне қарсы бұрап алыңыз, содан кейін қақпақты алыңыз. Дайын қоспаны алып тастап, тостағанды шайыңыз.

Ескертпелер

- Кофе ұнтақтағыш тостағанды бос пайдаланбаңыз.
- Қызып кетпес үшін құрылғының үздіксіз жұмыс уақыты 1 минуттан аспауы керек. Бір минуттан кейін блендерді өшіріп, оны қайта қоспас бұрын 20 минут суытыңыз. Егер қатарынан 10-нан астам цикл жасау қажет болса, құрылғыны 10 циклден кейін 90 минут суытыңыз.

Жол бөтелкесі

1. Құрылғыны тегіс және құрғақ жерге қойыңыз. Құрылғыны электр желісіне қосыңыз, басқару тақтасының экраны жанады.
2. Өнімдерді шамамен 1,5 см текшелерге кесіңіз және оларды бөтелкеге салыңыз, қажет болса аздап су қосыңыз. Бөтелкенің толып кетпеуін қадағалаңыз.
3. Бөтелкені қақпақпен жауып, сағат тілімен мықтап бұраңыз.

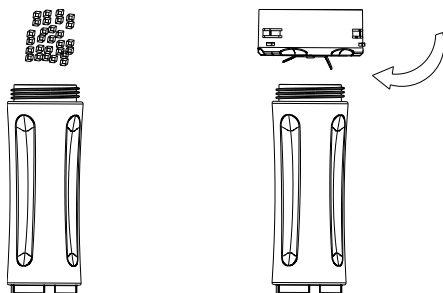

4. Бөтелкені қозғалтқыш блогына орнатыңыз және бекіту үшін сағат тілімен бұраңыз. Егер тостаған бекітілмеген болса, блендер жұмыс істемейді.

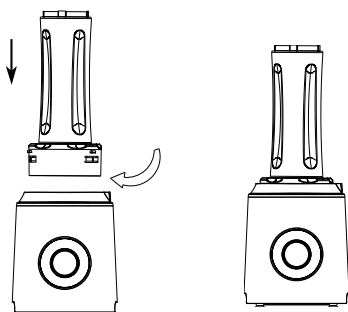

5. Құрылғыны қосу үшін қуат батырмасын түртіңіз, ол ақ түспен жанады. Өңделетін өнімдерге байланысты қажетті жылдамдықты таңдап, бастау үшін реттегішті бұраңыз.
6. Жұмыс аяқталғаннан кейін реттегішті өшірулі күйге қайтарыңыз және құрылғыны өшіру үшін қуат батырмасын басыңыз. Құрылғыны электр желісінен ажыратыңыз.
7. Бөтелкені қозғалтқыш блогынан сағат тіліне қарсы бұрап алыңыз, содан кейін жүздердің қақпағын алыңыз. Бөтелкені жол қақпағымен жабыңыз.

Қызмет көрсету және күтім

- Тазалауды бастамас бұрын әрқашан құрылғыны розеткадан ажыратыңыз.
- Тазалауды жеңілдету үшін ыдысты және блендердің басқа бөліктерін қолданғаннан кейін бірден шайыңыз, олардағы тамақ қалдықтарының кебуіне жол бермеңіз.
- Барлық керек-жарақтарды бейтарап жуғыш затпен шайыңыз және су ағынының астында шайыңыз, содан кейін мұқият құрғатыңыз.
- Қажет болса, қозғалтқыш блогының бетін сәл дымқыл шүберекпен сүртуге болады. Құрылғының корпусын құрғатыңыз.
- Құрылғыны құрғақ, жақсы желдетілетін жерде сақтаңыз.

Назар аударыңыз!

- Электр тогының соғуын болдырмау үшін қозғалтқыш блогын суға батырмаңыз.
- Құрылғыны тазалау үшін дөрекі шүберекті немесе абразивті губкаларды пайдаланбаңыз.
- Тостағандағы араластырғыш пышақ өте өткір, тостағанды тазалаған кезде қолыңызға зақым келтірмеу үшін абай болыңыз.

Автоматты тазалау функциясы

1. Блендер тостағанына қажетті мөлшерде жылы су мен жуғыш затты құйыңыз.
2. Реттегішті сағат тілімен «С» күйіне бұраңыз. Бағдарламаны іске қосу үшін қуат батырмасын түртіңіз.
3. Бағдарлама аяқталғаннан кейін тостағанды төгіп тастаңыз, оны ағынды сумен шайыңыз және құрғатыңыз.

Монтаждау, сақтау, тасымалдау (тасу), өткізу және кәдеге жарату ережелері мен шарттары

- Құрылғы ешқандай орнатуды немесе тұрақты бекітуді қажет етпейді.
- Құрылғыны сақтау дайындаушы мен тұтынушының жылытылатын үй-жайларында ауа температурасы 5 °С-тан 40 °С-қа дейін және ауаның салыстырмалы ылғалдылығы 80%-дан аспайтын орауышта жүргізілуі тиіс. Үй-жайларда жемірілуді тудыратын жегі қоспалар (қышқылдар, сілтілер буы) болмауы тиіс.
- Құрылғыны тасымалдау құрғақ ортада жүзеге асырылуы керек.
- Құрылғы мұқият өңдеуді қажет етеді, оны шаң, кір, соққы, ылғал, от және т. б. әсерінен қорғайды.
- Құрылғыны өткізу жергілікті заңнамаға сәйкес жүргізілуі тиіс.
- Өнімнің қызмет ету мерзімі аяқталғаннан кейін оны қарапайым тұрмыстық қоқыспен бірге тастауға болмайды. Оның орнына, ол федералды немесе жергілікті заңдарға сәйкес кейіннен қайта өңдеу және жою үшін электр және электронды жабдықтарды тиісті қабылдау пунктіне кәдеге жаратуға тапсырылады. Осы өнімді дұрыс кәдеге жаратуды қамтамасыз ете отырып, сіз табиғи ресурстарды үнемдеуге көмектесесіз және дұрыс емделмеген жағдайда қоршаған ортаға және адамдардың денсаулығына зиян келтірмеуге көмектесесіз. Бұл өнімді қабылдау және кәдеге жарату орындары туралы толығырақ ақпаратты жергілікті муниципалды органдардан немесе тұрмыстық қоқыстарды шығаратын кәсіпорыннан алуға болады.
- Егер құрылғының ақаулығы анықталса, дереу уәкілетті қызмет көрсету орталығына хабарласыңыз немесе құрылғыны тастаңыз.

Қосымша ақпарат

Manufacturer: Foshan Toc Electrical Appliance Co., Ltd.
3F, No.9 Chaoguang Road, Gaoli, Ronggui, Shunde, Foshan, Guangdong, China.

Өндіруші: Фошань Ток Электрикал Эпплайнс Ко., Лтд.
3F, Чаогуан тас жолы №9, Гаоли, Жунгуй, Шуньдэ, Фошань, Гуандун, Қытай.
Қытайда жасалған.

Импорттаушы / Қазақстан Республикасында талаптар қабылдайтын заңды тұлға: «DNS QAZAQSTAN (ДНС КАЗАХСТАН)» ЖШС, Астана қ., Сарыарқа ауданы, Сарыарқа даңғ., 12 ғим., Қазақстан Республикасы.

Электрондық пошта мекен-жайы: info@dns-shop.kz

Тауар КО ТР (ЕАЭО) талаптарына сәйкес келеді.

Өнім сапасын жақсарту үшін сипаттамалар, өнім туралы ақпарат және оның сыртқы түрі пайдаланушыға алдын ала ескертусіз өзгертілуі мүмкін.



Өндіріс күні пайдаланушы нұсқаулығының орыс тіліндегі нұсқасында көрсетілген. V.2

Кепілдік талоны

SN/IMEI: _____

Кепілдікке қойылған күні: _____

Өндіруші бүкіл кепілдік мерзімі ішінде құрылғының үздіксіз жұмыс істейтініне, сондай-ақ материалдар мен құрастырымда ақаулар болмайтынына кепілдік береді. Кепілдік мерзімі бұйым сатып алынған сәттен бастап есептеледі және жаңа өнімдерге ғана қолданылады.

Кепілдікті қызмет көрсету бұйым пайдаланушы нұсқаулығына сәйкес пайдаланылған жағдайда, кепілдік мерзімі ішінде тұтынушының кінәсіз істен шыққан элементтерді тегін жөндеуді немесе ауыстыруды қамтиды. Элементтерді жөндеу немесе ауыстыру уәкілетті сервис орталықтарының аумағында жүргізіледі.

Кепілдік мерзімі: 18 ай.

Пайдалану мерзімі: 36 ай.

Сервистік орталықтардың өзекті тізімі келесі мекенжай бойынша:

<https://www.dns-shop.kz/service-center/>

Кепілдік міндеттемелер және тегін сервистік қызмет көрсету, егер оларды ауыстыру бұйымды бөлшектеуге байланысты болмаса, тауардың жиынтықтылығына кіретін, төменде аталған керек-жарақтарға қолданылмайды:

- ҚБП (қашықтықтан басқару пульті) үшін қуат элементтері (батареялары).
- Жалғағыш кәбілдер, антенналар және оларға арналған ауыстырғыштар, құлаққаптар, микрофондар, «HANDS-FREE» құрылғылары; жиынтықта жеткізілетін әртүрлі типтегі ақпарат тасығыштар, бағдарламалық жасақтама (БЖ) және драйверлер (бұйымның қатқыл магниттік дискілеріндегі жинақтағышқа алдын ала орнатылған БЖ қоса алғанда, бірақ онымен шектелмей), сыртқы енгізу-шығару құрылғылары және манипуляторлар.
- Қаптамалар, сөмкелер, белдіктер, тасымалдауға арналған баулар, монтаждық құрылғылар, құралдар, бұйымға қоса берілетін құжаттама.
- Табиғи тозуға ұшырайтын шығын материалдары мен бөлшектер.



Өндіруші келесі жағдайларда кепілдік міндеттемелерге ие болмайды:

- Кепілдік мерзімі аяқталды.
- Егер жеке (тұрмыстық, отбасылық) қажеттіліктерге арналған бұйым кәсіпкерлік қызметті жүзеге асыру үшін, сондай-ақ оның тікелей міндетіне сәйкес келмейтін басқа мақсаттарда пайдаланылған болса.
- Өндіруші бұйымды пайдалану кезінде пайдаланушы нұсқаулығының талаптарын бұзу, бұйымды орнату және оған қызмет көрсету жөніндегі ұсынымдарды, қосу ережелерін (бұйымның өзіне де, онымен байланысты бұйымдарға да сәйкес келмейтін желілік кернеудің әсері нәтижесінде туындаған қысқа тұйықталулар), бұйымды сақтау және тасымалдау кезінде өнім иесі және/немесе үшінші тұлғалар шектен ықтимал материалдық, моральдық және өзге де зиян үшін жауапты болмайды.
- Механикалық зақымданудың барлық жағдайлары: өнімді пайдалану кезінде алынған сызаттар, жарықтар, деформациялар, соққы іздері, майысулар, кептелістер және т.б.
- Түрлендірулерді, рұқсат етілмеген жөндеулерді осындай жұмыстарды жүргізуге уәкілетті емес адамдар жүргізген жағдайлар. Егер ақаулық конструкцияны немесе бұйымның сұлбасын өзгерту, Өндіруші қарастырмаған сыртқы құрылғыларды қосу, жергілікті заңнамаға сай сәйкестік сертификаты жоқ құрылғыны пайдалану салдарынан туындаған болса.
- Егер бұйымның ақауы еңсерілмейтін күштің әсерінен (табиғи элементтер, өрт, су тасқыны, жер сілкінісі, тұрмыстық факторлар және Өндірушіге тәуелді емес басқа жағдайлар) немесе Өндіруші болжай алмаған үшінші тұлғалардың әрекеттерінен туындаса.
- Бұйымның толық немесе ішінара істен шығуына алып келген бұйымның ішіне бөгде заттардың, өзге денелердің, заттектердің, сұйықтықтардың, жәндіктердің немесе жануарлардың түсуінен, агрессивті ортаның әсерінен, жоғары ылғалдылықтан, жоғары температуралардан туындаған ақау.
- Бұйымды сәйкестендіру (сериялық нөмірі) жоқ немесе сәйкес келмейді. Егер зақымданулар (кемшіліктер) зиянды бағдарламалық қамтаманың; БЖ ұсынушысының осы қызметті ұсынбауына байланысты мүмкіндігінсіз бұйымның бағдарламалық ресурстарына қолжетімділіктің болмауына әкеп соққан құпиясөздерді (кодтарды) оларды жинау/қалпына келтіру мүмкіндігінсіз орнату, ауыстыру немесе жою әсерінен туындаса.
- Егер жұмыстың ақаулықтары қуат беруші, кәбілдік, телекоммуникациялық желілердің, радиосигнал қуатының стандарттарға немесе техникалық регламенттеріне сәйкес келмеуінен, оның ішінде бедер ерекшеліктерінен және басқа да осыған ұқсас сыртқы факторлардан, бұйымның желі әрекет ететін шекарада немесе аймақтан тыс жерде пайдаланылуынан туындаған болса.
- Егер зақымданулар стандартты емес (түпнұсқалық емес) және/немесе сапасыз (зақымданған) шығыс материалдарын, керек-жарақтарды, қосалқы бөлшектерді, қуат беру элементтерін, әртүрлі үлгідегі ақпарат тасымалдағыштарды (CD, DVD дискілерді, жад карталарын, SIM карталарын, картридждерді қоса алғанда) пайдаланудан туындаса.
- Егер кемшіліктер үйлесімсіз контентті (әуендерді, графиканы, бейне және басқа файлдарды, Java қосымшаларын және оларға ұқсас бағдарламаларды) алуға, орнатуға және пайдалануға байланысты туындаған болса.
- Осы бұйыммен жанасып жұмыс істейтін басқа жабдыққа келтірілген залалға.



