

Пайдалану бойынша нұсқаулық

Теледидар кронштейні
DTB-200LT

DEXP

Құрметті сатып алушы!

Біздің өнімдерді таңдағаныңыз үшін рахмет.

Біз сізге жоғары сапа, функционалдылық және дизайн талаптарына сәйкес әзірленген және жасалған бұйымдар мен құрылғыларды ұсынуға қуаныштымыз. Пайдалануды бастамас бұрын, сіздің қауіпсіздігіңізге қатысты маңызды ақпаратты, сондай-ақ өнімді дұрыс пайдалану және күту бойынша ұсыныстарды қамтитын осы нұсқаулықты мұқият оқып шығыңыз. Осы нұсқаулықтың сақталуына назар аударыңыз және оны өнімді одан әрі пайдалану кезінде анықтамалық материал ретінде пайдаланыңыз.

Өнімнің мақсаты

ТД кронштейні - теледидарды қабырғаға немесе төбеге ілуге арналған бұйым.

Сақтық шаралары

- Салмағы көрсетілген есептік салмақтан асатын теледидарлармен кронштейнді пайдалану тұрақсыз бекітуге, теледидардың құлауына және жарқаттануына, сондай-ақ мүліктік залалға әкелуі мүмкін. Техникалық сипаттамалар бөлімінде көрсетілген ең жоғары қолдайтын салмаққа, сондай-ақ VESA стандартына және теледидар экранының рұқсат етілген диагоналына назар аударыңыз.
- Өнімді монтаждауды білікті мамандар «Орнату» бөліміндегі нұсқауларға сәйкес қатаң түрде жүзеге асыруы керек. Дұрыс емес орнату зақымдану мен жарқатқа әкелуі мүмкін.
- Құрамдас бөлшектер тізіміне сәйкес орнату алдында барлық бөлшектердің бар екеніне көз жеткізіңіз. Егер бөлшектер жетіспесе немесе зақымдалған болса, сатушыға хабарласыңыз.
- Бұл кронштейн тек үй-жайларда пайдалануға арналған.
- Көтергіш қабырға теледидар орнатылған кронштейннің салмағын көтере алатынына көз жеткізіңіз.
- Жинақталымда берілген орнату бұрамашегелерін пайдалану қажет. Бұрандалар мен бұрамашегелерді мықтап қатайтыңыз, бірақ тартпаңыз. Шамадан тыс тарту элементтердің зақымдалуына әкелуі мүмкін, бұл олардың ұстау қабілетін айтарлықтай төмендетеді.
- Кронштейннің жақсы бекітілгенін және оны пайдалану қауіпсіз екенін үнемі тексеріп отыру керек (кем дегенде үш айда бір рет).
- Кронштейннің қаптамасында жұтылған жағдайда тұншығу қаупін тудыратын ұсақ бөлшектер бар. Мұндай бөлшектер балалардың қолы жетпейтін жерде сақталуы керек.
- Кронштейн коммерциялық мақсатта пайдалануға арналмаған.
- Өнім мен оның құрамдас бөліктері балалар мен физикалық, сенсорлық немесе ақыл-ой қабілеті шектеулі адамдар үшін, олардың қауіпсіздігіне жауапты басқа адамдар бақылайтын жағдайларды қоспағанда, пайдалануға арналмаған.

Орнатуға дайындық

Кронштейн қабырғаға орнатылатын негізден және теледидарға бекітілген екі адаптерден тұрады. Кронштейн адаптерлері жиналған және бекітуге дайын күйде жеткізіледі. Қосымша құрастыру/реттеу қажет емес.

1. Барлық бөлшектерді қораптан шығарып, алдыңызға қойыңыз.
2. «Орнату» бөліміндегі нұсқауларды орындаңыз.

Қажетті құралдар (жинақталымға кірмейді)

- Айқыш бұрағыш немесе бұрамашегені бұрағыш.
- Құрылыстық сулы немесе лазерлік деңгей.
- Перфоратор.
- Маркер.
- Балға.

Бекіту жинағы



5 × 60 бұрама
(4 дана)



M6 шайбасы
(4 дана)



M6 × 16 бұрама
(4 дана)



M6 × 25 бұрама
(4 дана)



M4 × 40 бұрама
(4 дана)



8 × 50 дюбель
(4 дана)

Бітеуіштер

Адаптерлерді теледидарға бекіту

1. Әр адаптердің төменгі жағында M4 × 40 сақтандырғыш бұрамасына арналған бұрандалы тесік бар. Бұл бұрамаларды өндіруші алдын ала орнатқан, оларды бұрап алмаңыз.
2. Адаптер пластиналарын теледидардың артқы панеліне VESA тесіктеріне сәйкес қойыңыз.
3. Адаптерлерді тиісті бұрамалармен бекітіңіз (теледидардың бекіту саңылауларына байланысты M6 × 16 немесе M6 × 25).

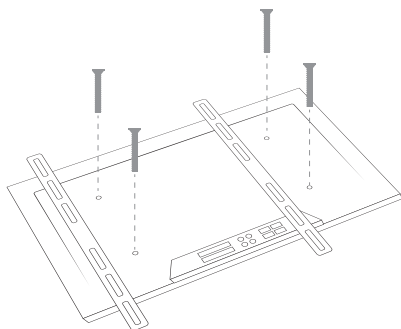

Назар аударыңыз! Осы нұсқаулықтағы барлық суреттер анықтама үшін берілген және нақты өнімнен өзгеше болуы мүмкін.

Қабырғаға ілу

Назар аударыңыз!

- Жинаққа кіретін бекіткіштер тек бетоннан, кірпіштен және қатты ағаштан жасалған беттерге бекітуге арналған.
- Кронштейнді орнатуды және теледидарды ілуді кем дегенде екі адам жүзеге асыруы керек.

1. Кронштейннің негізін қабырғаға қойып, деңгей немесе құрылыс лазерінің көмегімен тегістеңіз. Болашақ тесіктердің белгісін маркермен түсіріңіз.
2. Перфоратордың көмегімен қабырғада дюбельдердің ұзындығына сәйкес тесіктер тесіңіз. Дюбельдерді балғамен тесіктерге салыңыз.

Назар аударыңыз! Дюбельдер тек бетон және кірпіш қабырғаларға бекітілгенде қолданылады. Ағаш қабырғалар үшін оларды пайдалану қажет емес.

3. 5 × 60 бұрамаларды пайдаланып негізді қабырғаға бұраңыз.

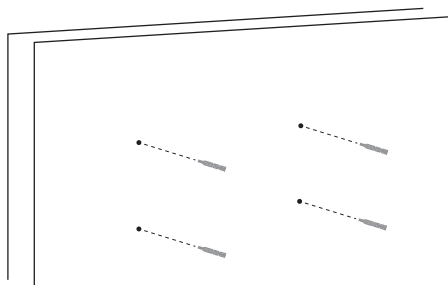

4. Теледидарды артқы панельге бұрын орнатылған адаптерлердің көмегімен кронштейнге іліңіз. Бекіту үшін екі M4 × 40 сақтандыру бұрамасын ұзын айқыш бұрағыштың көмегімен бұраңыз. Толық бұраңыз, бірақ артық күш салмаңыз.
5. Орнату аяқталды.

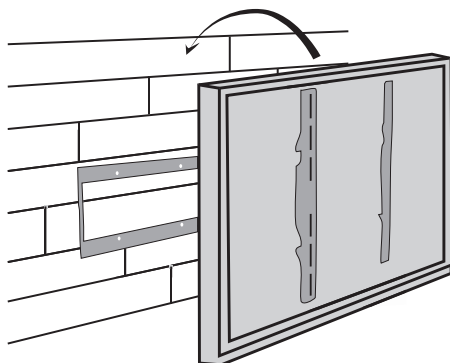

Көлбеу бұрышын реттеу

Ыңғайлы қарау және жарқылдарды азайту үшін теледидардың көлбеу бұрышын өзгертуге болады.

Теледидарды еңкейту үшін:

1. Бір қолыңызбен теледидардың төменгі орталық бөлігін сәл басыңыз.
2. Екінші қолыңызбен үстіңгі жағын ұстап, еңкеюді бірқалыпты реттеңіз.

Теледидарды бастапқы қалпына келтіру үшін:

1. Бір қолыңызбен теледидардың жоғарғы орталық бөлігін сәл басыңыз.
2. Екінші қолыңызбен төменгі жағын ұстап, еңкеюді бірқалыпты реттеңіз.

Ескертулер

- Қауіпсіздік пен дәлдік үшін барлық әрекеттерді екі қолмен орындаңыз.
- Кенеттен қозғалыстардан аулақ болыңыз.

Техникалық сипаттамалары

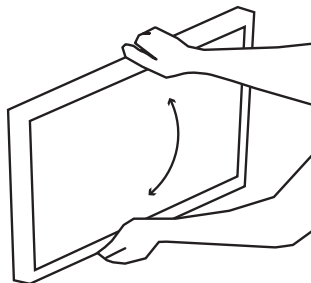

- Үлгісі: DTB-200LT.
- Сауда белгісі: DEXP.
- Максималды жүктеме: 40 кг.
- Қабырғадан қашықтық: 25 мм.
- Экранның минималды диагоналды: 10".
- Экранның максималды диагоналды: 55".
- Үйлесімді VESA: 75 × 75, 100 × 100; 100 × 200; 200 × 100; 200 × 200.
- Реттеу түрі: көлбеу.
- Жоғары көлбеу бұрышы: 2°.
- Төмен көлбеу бұрышы: 15°.
- Қолдану саласы: тұрмыстық.

Жинақталым

- Кронштейн.
- Бекіту жинағы.
- Пайдалану бойынша нұсқаулық.

Монтаждау, сақтау, тасымалдау (тасу), өткізу және кәдеге жарату ережелері мен шарттары

- Өнімді орнату ережелері мен шарттары осы нұсқаулықта «Орнату» бөлімінде сипатталған.
- Өнімді сақтау дайындаушы мен тұтынушының жылытылатын үй-жайларында ауа температурасы 10 °С-тан 25 °С-қа дейін және ауаның салыстырмалы ылғалдылығы 80%-дан аспайтын орауышта жүргізілуі тиіс. Үй-жайларда жемірілуді тудыратын жегі қоспалар (қышқылдар, сілтілер буы) болмауы тиіс.
- Өнімді тасымалдау құрғақ ортада жүзеге асырылуы керек.
- Өнім мұқият өңдеуді қажет етеді, оны шаң, кір, соққы, ылғал, от және т. б. әсерінен қорғайды.
- Өнімді өткізу жергілікті заңнамаға сәйкес жүргізілуі тиіс.
- Осы өнімді кәдеге жарату қалдықтарды қайта өңдеу жөніндегі жергілікті нормалар мен ережелерге сәйкес жүзеге асырылуға тиіс. Берілген өнімді дұрыс жоюды қамтамасыз ете отырып, сіз бақыланбайтын қалдықтардың нәтижесінде қоршаған ортаға және адам денсаулығына ықтимал зиян келтірмеуге және материалдық ресурстарды ұтымды пайдалануға көмектесесіз.
- Егер өнімнің ақаулығы анықталса, дереу уәкілетті қызмет көрсету орталығына хабарласыңыз немесе өнімді тастаңыз.

Кепілдік туралы ақпарат

Өндіруші бүкіл кепілдік мерзімі ішінде өнімнің үздіксіз жұмыс істейтініне, сондай-ақ материалдар мен құрастырымда ақаулар болмайтынына кепілдік береді. Кепілдік мерзімі бұйым сатып алынған сәттен бастап есептеледі және жаңа өнімдерге ғана қолданылады. Кепілдікті қызмет көрсету бұйым пайдаланушы нұсқаулығына сәйкес пайдаланылған жағдайда, кепілдік мерзімі ішінде тұтынушының кінәсіз істен шыққан элементтерді тегін жөндеуді немесе ауыстыруды қамтиды. Элементтерді жөндеу немесе ауыстыру уәкілетті сервис орталықтарының аумағында жүргізіледі.

Кепілдік мерзімі: 84 ай.

Пайдалану мерзімі: 84 ай.

Сервистік орталықтардың өзекті тізімі: <https://www.dns-shop.kz/service-center/>

Қосымша ақпарат

Өндіруші: «КС-ГРУПП» ЖШҚ.

426008, Ресей, Ижевск қаласы, Пушкинская көшесі, 268 үй.

Ресейде жасалған.

Импорттаушы / Қазақстан Республикасында талаптар қабылдайтын заңды тұлға: «DNS QAZAQSTAN (ДНС КАЗАХСТАН)» ЖШС,

Астана қ., Сарыарқа ауданы, Сарыарқа даңғ., 12 ғим., Қазақстан Республикасы.

Электрондық пошта мекен-жайы: info@dns-shop.kz

Сипаттамалар, өнім туралы ақпарат, оның жинақталымы мен функционалдығы пайдаланушыға алдын-ала ескертусіз өзгертілуі мүмкін.

Өндіріс күні пайдаланушы нұсқаулығының орыс тіліндегі нұсқасында көрсетілген. V.1

