

# Руководство по эксплуатации

---

Кронштейн для ТВ  
DTV-200LT

**DEXP**

# Уважаемый покупатель!

Благодарим Вас за выбор нашей продукции.

Мы рады предложить Вам изделия и устройства, разработанные и изготовленные в соответствии с высокими требованиями к качеству, функциональности и дизайну. Перед началом эксплуатации внимательно прочитайте данное руководство, в котором содержится важная информация, касающаяся Вашей безопасности, а также рекомендации по правильному использованию продукта и уходу за ним. Позаботьтесь о сохранности настоящего руководства и используйте его в качестве справочного материала при дальнейшей эксплуатации изделия.

## Назначение изделия

Кронштейн для ТВ — изделие, предназначенное для подвешивания телевизора на стену или потолок.

## Меры предосторожности

- Использование кронштейна с телевизорами, вес которых превышает указанный расчетный вес, может привести к нестабильной фиксации, падению телевизора и травмам, а также к имущественному ущербу. Обратите внимание на максимально поддерживаемый вес, а также на стандарт VESA и допустимую диагональ экрана телевизора, указанные в разделе технических характеристик.
- Монтаж изделия должен осуществляться квалифицированными специалистами строго в соответствии с инструкциями из раздела «Установка». Неправильная установка может стать причиной повреждений имущества и травм.
- Перед установкой убедитесь в наличии всех деталей в соответствии со списком комплектующих. Если каких-либо деталей не хватает или они повреждены, свяжитесь с продавцом.
- Данный кронштейн предназначен только для эксплуатации в помещениях.
- Убедитесь, что несущая стена выдержит вес кронштейна с установленным на нем телевизором.
- Необходимо использовать поставляемые в комплекте установочные шурупы. Плотно затягивайте винты и шурупы, но не перетягивайте. Чрезмерное затягивание может привести к повреждению элементов, что значительно снижает их удерживающую способность.
- Необходимо регулярно проверять (как минимум раз в три месяца), что кронштейн хорошо зафиксирован и его использование безопасно.
- В комплектации кронштейна содержатся маленькие детали, которые представляют опасность при проглатывании. Такие детали необходимо хранить в недоступном для детей месте.
- Кронштейн не предназначен для использования в коммерческих целях.
- Изделие и его комплектующие не предназначены для использования детьми и лицами с ограниченными физическими, сенсорными или умственными способностями, кроме случаев, когда над ними осуществляется контроль другими лицами, ответственными за их безопасность.

## Подготовка к установке

Кронштейн состоит из основания, устанавливаемого на стену, и двух адаптеров, крепящихся на телевизор. Адаптеры кронштейна поставляются уже собранными и готовыми к креплению. Дополнительная сборка/регулировка не требуется.

1. Достаньте все комплектующие из коробки и разложите их перед собой.
2. Следуйте инструкциям в разделе «Установка».

### Необходимые инструменты (не входят в комплект)

- Крестовая отвертка или шуруповерт.
- Строительный водный либо лазерный уровень.
- Перфоратор.
- Маркер.
- Молоток.

### Крепежный комплект

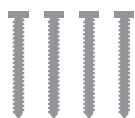

Шуруп 5 × 60  
(4 шт)



Шайба М6  
(4 шт)



Винт М6 × 16  
(4 шт)



Винт М6 × 25  
(4 шт)



Винт М4 × 40  
(4 шт)



Дюбель 8 × 50  
(4 шт)

## Установка

### Крепление адаптеров к телевизору

1. В нижней части каждого адаптера имеется отверстие с резьбой, предназначенное для страховочного винта М4 × 40. Данные винты уже предустановлены изготовителем, не выкручивайте их.
2. Приложите пластины-адаптеры к задней панели телевизора в соответствии с отверстиями VESA на нем.
3. Закрепите адаптеры подходящими винтами (М6 × 16 или М6 × 25, в зависимости от крепежных отверстий телевизора).

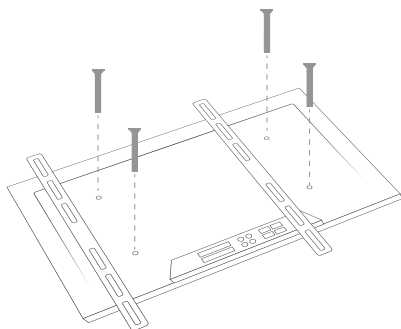

**Внимание!** Все изображения в данном руководстве приведены для справки и могут отличаться от реального изделия.

## Подвешивание на стену

### Внимание!

- Входящие в комплект крепежные изделия предназначены исключительно для крепления кронштейна к поверхностям из бетона, кирпича или массива дерева.
  - Установку кронштейна и навешивание телевизора должны осуществлять как минимум два человека.
1. Приложите основание кронштейна к стене и выровняйте при помощи уровня либо строительного лазера. Нанесите маркером разметку будущих отверстий.
  2. При помощи перфоратора просверлите в стене отверстия, соответствующие длине дюбелей. Забейте дюбели в отверстия при помощи молотка.

**Внимание!** Дюбели используются только при креплении на бетонные и кирпичные стены. Для деревянных стен их использование не требуется.

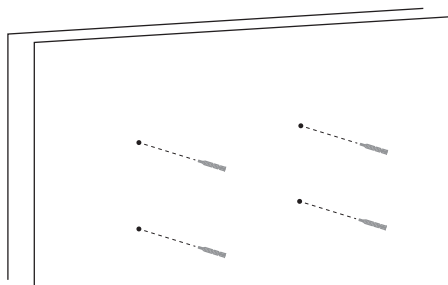

3. Прикрутите основание к стене, используя шурупы 5 × 60.
4. Повесьте телевизор на кронштейн при помощи ранее установленных на его заднюю панель адаптеров. Для фиксации закрутите два страховочных винта М4 × 40 при помощи длинной крестовой отвертки. Закручивайте до упора, но не прикладывайте излишнего усилия.

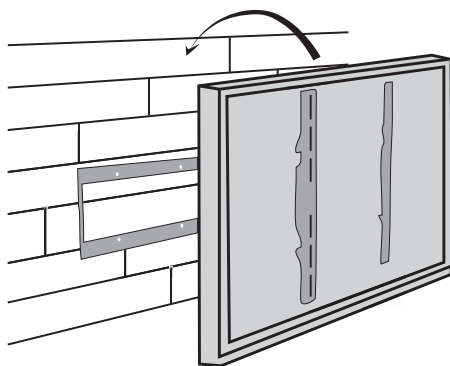

5. Установка завершена.

## Регулировка угла наклона

Для комфортного просмотра и уменьшения бликов можно изменить угол наклона телевизора.

Чтобы наклонить телевизор:

1. Одной рукой слегка надавите на нижнюю центральную часть телевизора.
2. Второй рукой придерживайте верхнюю часть, чтобы плавно отрегулировать наклон.

Чтобы вернуть телевизор в изначальное положение:

1. Одной рукой слегка надавите на верхнюю центральную часть телевизора.
2. Второй рукой придерживайте нижнюю часть, чтобы плавно отрегулировать наклон.

### Примечания

- Все действия выполняйте двумя руками для безопасности и точности.
- Избегайте резких движений.

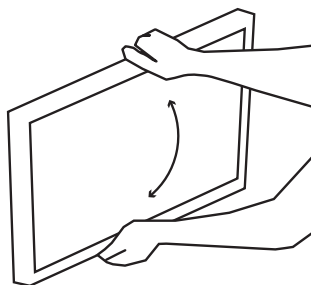

## Технические характеристики

- Модель: DTB-200LT.
- Торговая марка: DEXP.
- Максимальная нагрузка: 40 кг.
- Расстояние от стены: 25 мм.
- Минимальная диагональ экрана: 10''.
- Максимальная диагональ экрана: 55''.
- Совместимые VESA: 75 × 75, 100 × 100; 100 × 200; 200 × 100; 200 × 200.
- Тип регулировки: наклон.
- Угол наклона вверх: 2°.
- Угол наклона вниз: 15°.
- Область применения: бытовое.

## Комплектация

- Кронштейн.
- Крепежный комплект.
- Руководство по эксплуатации.

## Правила и условия монтажа, хранения, перевозки (транспортировки), реализации и утилизации

- Правила и условия монтажа изделия описаны в данном руководстве в разделе «Установка».
- Хранение изделия должно производиться в упаковке в отопляемых помещениях у изготовителя и потребителя при температуре воздуха от 10 °С до 25 °С и относительной влажности воздуха не более 80%. В помещениях не должно быть агрессивных примесей (паров кислот, щелочей), вызывающих коррозию.
- Перевозка изделия должна осуществляться в сухой среде.
- Изделие требует бережного обращения, оберегайте его от воздействия пыли, грязи, ударов, влаги, огня и т.д.
- Реализация изделия должна производиться в соответствии с местным законодательством.
- Утилизация данного изделия должна быть осуществлена согласно местным нормам и правилам по переработке отходов. Обеспечивая правильную утилизацию данного продукта, Вы помогаете предотвратить нанесение потенциального вреда окружающей среде и здоровью человека в результате неконтролируемого выброса отходов и рационально использовать материальные ресурсы.
- При обнаружении неисправности изделия следует немедленно обратиться в авторизованный сервисный центр или утилизировать изделие.

## Информация о гарантии

Производитель гарантирует бесперебойную работу изделия в течение всего гарантийного срока, а также отсутствие дефектов в материалах и сборке. Гарантийный период исчисляется с момента приобретения изделия и распространяется только на новые продукты. В гарантийное обслуживание входит бесплатный ремонт или замена элементов, вышедших из строя не по вине потребителя в течение гарантийного срока при условии эксплуатации изделия согласно руководству пользователя. Ремонт или замена элементов производится на территории уполномоченных сервисных центров.

Срок гарантии: 84 мес.

Срок эксплуатации: 84 мес.

Актуальный список сервисных центров: <https://www.dns-shop.ru/service-center/>

## Дополнительная информация

**Изготовитель:** ООО «КС-ГРУПП».

426008, Россия, г. Ижевск, ул. Пушкинская, д. 268.

Сделано в России.

Спецификации, информация о продукте, его комплектация и функционал могут быть изменены без предварительного уведомления пользователя.

Товар изготовлен (мм.гггг): \_\_\_\_\_ V.1



