

# Пайдалану бойынша нұсқаулық

---

Вакуумдық ораушы  
DVS-120

**DEXP**



# Мазмұны

Құрылғы мақсаты .....	3
Сақтық шаралары .....	3
Құрылғы схемасы.....	4
Пайдалану .....	5
Басқару тақтасы .....	5
Қаптама пленкасы орамынан пакет жасау.....	6
Вакуумды дәнекерлеу .....	7
Қол режимі.....	8
Ықтимал мәселелер және олардың шешімі .....	8
Қызмет көрсету және күтім .....	9
Техникалық сипаттамалары.....	9
Жинақталым.....	9
Монтаждау, сақтау, тасымалдау (тасу), өткізу және кәдеге жарату ережелері мен шарттары .....	10
Қосымша ақпарат .....	10

# Құрметті сатып алушы!

Біздің өнімдерді таңдағаныңыз үшін рахмет.

Біз сізге жоғары сапа, функционалдылық және дизайн талаптарына сәйкес әзірленген және жасалған бұйымдар мен құрылғыларды ұсынуға қуаныштымыз. Пайдалануды бастамас бұрын, сіздің қауіпсіздігіңізге қатысты маңызды ақпаратты, сондай-ақ өнімді дұрыс пайдалану және күту бойынша ұсыныстарды қамтитын осы нұсқаулықты мұқият оқып шығыңыз. Осы нұсқаулықтың сақталуына назар аударыңыз және оны өнімді одан әрі пайдалану кезінде анықтамалық материал ретінде пайдаланыңыз.

## Құрылғы мақсаты

Вакуумды қаптама өнімнің қаптамасынан ауаны сорып алу арқылы тағамдық және тағамдық емес өнімдердің сақталу мерзімін ұзартуға арналған.

## Сақтық шаралары

- Құрылғы балалар мен физикалық, сенсорлық немесе ақыл-ой қабілеті шектеулі адамдар үшін, олардың қауіпсіздігіне жауапты басқа адамдар бақылайтын жағдайларды қоспағанда, пайдалануға арналмаған. Балаларға құрылғымен ойнауға рұқсат бермеңіз. Құрылғыны олардың қолы жетпейтін жерде сақтаңыз.
- Қуат сымы, аша немесе басқа бөліктер зақымдалған жағдайда құрылғыны пайдаланбаңыз. Уәкілетті қызмет көрсету орталығына хабарласыңыз.
- Құрылғыны жанғыш сұйықтықтардың, газдардың және басқа жанғыш материалдардың жанында пайдаланбаңыз.
- Құрылғыны дымқыл ортада немесе оған сұйықтық шашырауы мүмкін жерде пайдаланбаңыз. Құрылғыны суға және басқа сұйықтықтарға батырмаңыз немесе дымқыл қолмен құрылғыны, электр ашасын және қуат сымын ұстамаңыз.
- Құрылғыны тегіс жерге қойыңыз.
- Құрылғыны ажырату үшін штепсельдік ашаны розеткадан алыңыз. Қуат сымын тарту арқылы құрылғыны ажыратпаңыз.
- Кез келген ақаулар туындаған жағдайда, сондай-ақ тазалау алдында және пайдалану аяқталғаннан кейін құрылғыны желіден ажырату керек.
- Жұмыс істейтін немесе салқындатқыш құрылғы балалардың кіру аймағынан тыс жерде болуы керек.
- 20-дан астам пакетті үздіксіз тығыздау кезінде құрылғымен жұмыс істеуді жалғастырмас бұрын кем дегенде 25 минут күтіңіз.

## Құрылғы схемасы

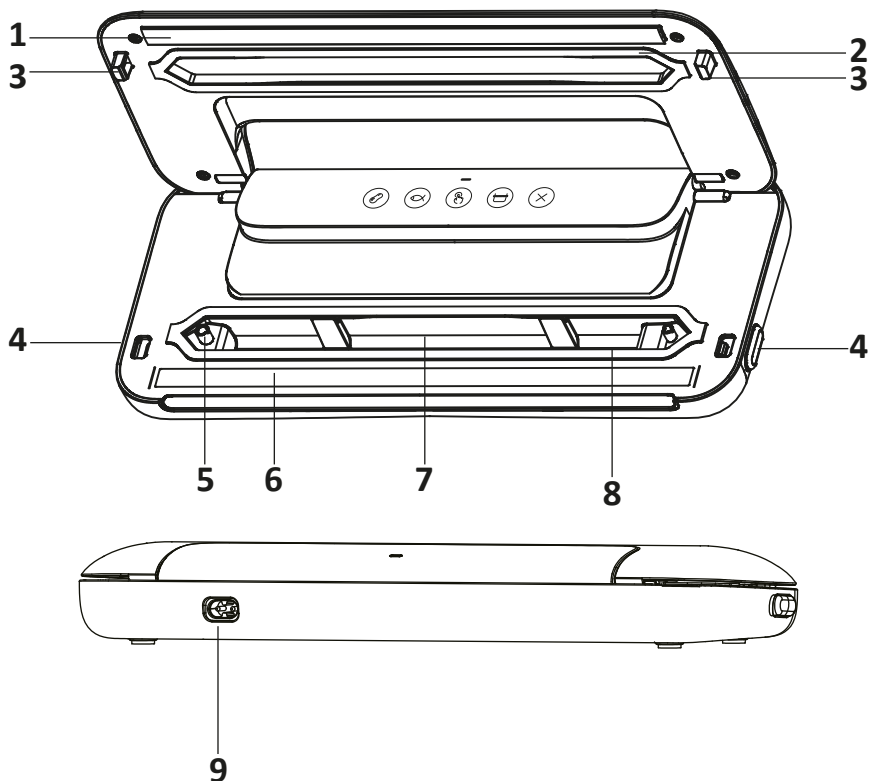

1. Силиконды тығыздағыш таспа.
2. Жоғарғы тығыздағыш төсем.
3. Қақпақ ысырмалары.
4. Қақпақтың құлпын ашу батырмасы.
5. Желдету клапаны.  
Вакуумдау кезінде берілген клапанның пакеттермен немесе басқа бөгде заттармен бітелмегеніне көз жеткізіңіз.
6. Қыздыру элементі.  
**Назар аударыңыз!** Құрылғы жұмыс істеп тұрғанда қыздырғыш элементке қол тигізбеңіз!
7. Вакуумдық канал.  
Тығыздау кезінде сөмкенің ашық ұшын арнаға қойғаныңызға көз жеткізіңіз.
8. Төменгі тығыздағыш төсем.
9. Қуат порты.  
Қуат сымының бір ұшын портқа, ал екіншісін электр желісіне қосыңыз.

# Пайдалану

## Басқару тақтасы

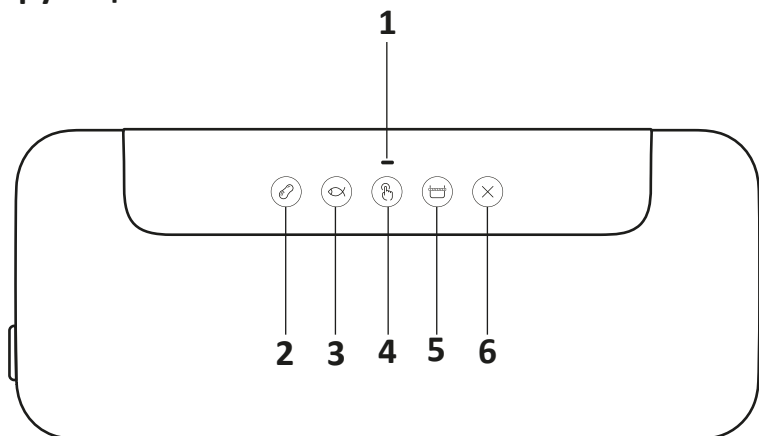

### 1. Индикатор.

- Желіге қосылған кезде индикатор жасыл түспен жанады — құрылғы жұмыс істеуге дайын.
- Жұмыс кезінде индикатор көк түспен жанады, ал процесс аяқталғаннан кейін ол қайтадан жасыл болып жанады.
- Егер индикатор қызыл түспен жанса, құрылғыны қызып кетуден қорғау іске қосылады. Құрылғыны қайтадан қолданар алдында оны суытып алғаныңызға көз жеткізіңіз.

### 2. Құрғақ.

- Құрғақ өнімдерді (мысалы, жаңғақтар, дәндер және т.б.) вакуумдау және тығыздау үшін осы батырманы басыңыз.
- Вакуум аяқталғаннан кейін құрылғы автоматты түрде тоқтайды.

### 3. Ылғалды.

- Ылғал өнімдерді вакуумдау және тығыздау үшін осы батырманы басыңыз. Бұл режим сұйықтығы аз тағамдарға жарамды, мысалы, жаңа піскен балық, жаңа піскен ет, маринадталған ет және т. б.
- Вакуум аяқталғаннан кейін құрылғы автоматты түрде тоқтайды.

### 4. Қол режимі.

- Бұл батырма жұмсақ немесе нәзік өнімдерді вакуумдау процесін барынша бақылау қажет болған жағдайларда қолданылады.
- Вакуумдауды бастау үшін батырманы басып тұрыңыз, оны кез келген уақытта аяқтау үшін босатыңыз.
- Вакуумдау аяқталғаннан кейін сөмкені тығыздау үшін «Дәнекерлеу» батырмасын басыңыз.

### 5. Дәнекерлеу.

Пакетті тығыздау үшін осы батырманы басыңыз.

### 6. Тоқта.

Ағымдағы процесі тоқтату үшін осы батырманы басыңыз.

## Пакет пленкасының орамынан пакет жасау

1. Қаптамаға қажетті пленканың жеткілікті мөлшерін тартыңыз, кішірейту үшін **шамамен 5 см қалдырыңыз**. Пакеттерді кесу үшін сіз жинаққа кіретін пышақты пайдалана аласыз. Пленканы дұрыс жерге бүктеп, бүктемені тура-лаңыз, содан кейін оны төменде көрсетілгендей пышақпен кесіңіз.

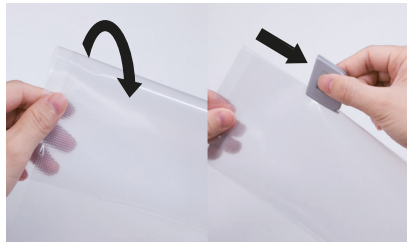

**Назар аударыңыз!** Түзу сызық бойымен кесуді қадағалаңыз.

2. Құрылғыны электр желісіне қосыңыз — шам жасыл болып жанады.
3. Қақпақты ашып, кесілген пакеттің бір ұшын қыздыру элементіне қойыңыз. Егер пакет төменгі тығыздағышқа тиіп кетсе, бұл маңызды емес.
4. Қақпақты екі жағынан басып жабыңыз.

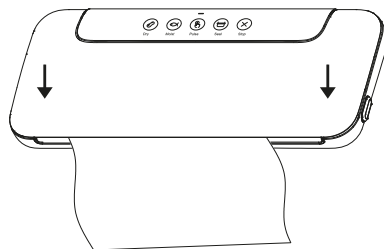

5. «Дәнекерлеу» батырмасын басыңыз — индикатор көк түспен жанады.
6. Процесс аяқталғаннан кейін индикатор жасыл болып жанады.
7. Қақпақты ашып, пакетті шығару үшін құлыпты ашу батырмаларын басыңыз.

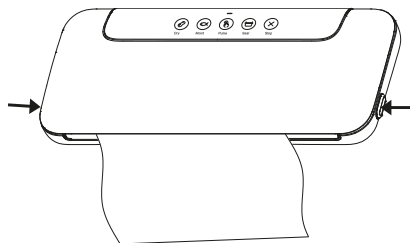

**Назар аударыңыз:** құрылғыны суытуға уақыт беріңіз. Дәнекерлеу арасында кем дегенде 20 секунд үзіліс жасаңыз. Қарқынды пайдалану кезінде қызып кетпес үшін құрылғы автоматты түрде өшеді. Бұл жағдайда құрылғыны салқындату үшін 25 минут күтіңіз.

## Вакуумды дәнекерлеу

1. Қаптаманың жоғарғы шетінен шамамен 5 см қашықтықта кішірейту үшін қалдырып, өнімді пакетке салыңыз.
2. Құрылғыны электр желісіне қосыңыз — шам жасыл болып жанады.
3. Құрылғының қақпағын ашып, қаптаманың ашық бөлігін вакуумдық каналға салыңыз.
4. Қақпақты екі жағынан басып жабыңыз.

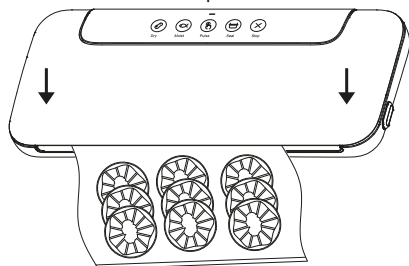

5. Өнім түріне байланысты «Құрғақ» немесе «Дымқыл» батырмасын басыңыз. Құрылғы ауаны сорып алу процесін бастайды, содан кейін автоматты түрде тоқтайды. Жұмыс кезінде индикатор көк түспен жанады.
6. Процесс аяқталғаннан кейін шам қайтадан жасыл болып жанады.
7. Қақпақты ашып, пакетті шығару үшін құлыпты ашу батырмаларын басыңыз.

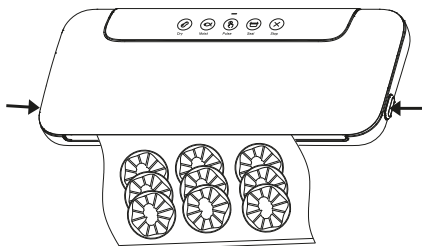

### НАЗАР АУДАРЫҢЫЗ!

Вакуумдық пакетті төмендегі схемада көрсетілгендей төмен қаратып қою керек.

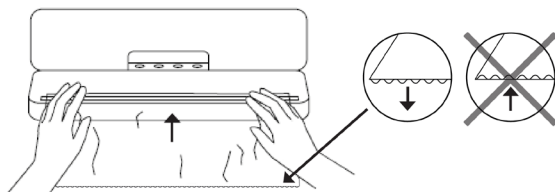

## Қол режимі

Құрылғы автоматты режимде жеткілікті жоғары қысым жасайтындықтан, ол кейбір өнімдерді зақымдауы мүмкін. Өнімге зақым келтірмеу үшін қысым күшін және вакуум уақытын бақылау үшін «Қол режимі» функциясын пайдаланыңыз. Шырынды өнімдерді орау кезінде бұл функцияны пайдалану сұйықтықтың жоғалуы болдырмауға көмектеседі.

1. Өнімді пакетке салыңыз. **Мазмұны мен пакеттің жоғарғы жағы арасында кем дегенде 5 см қалдырыңыз.**
2. Құрылғыны қосыңыз — шам жасыл болып жанады.
3. Құрылғының қақпағын ашып, қаптаманың ашық бөлігін вакуумдық каналға салыңыз.
4. Қақпақты екі жағынан басып жабыңыз.
5. Қажетті нәтижеге жеткенше «Қол режимі батырмасын басыңыз. Вакуумды тоқтату үшін батырманы кез келген уақытта босатып, оны жалғастыру үшін қайтадан басуға болады.
6. Қажетті нәтижеге қол жеткізген кезде пакетті тығыздау үшін «Дәнекерлеу» батырмасын басыңыз. Индикатор көк түспен жанады.
7. Тығыздау аяқталғаннан кейін индикатор қайтадан жасыл болып жанады.
8. Қақпақты ашып, пакетті шығару үшін екі жағындағы құлыпты ашу батырмаларын басыңыз.

## Ықтимал мәселелер және олардың шешімі

1. **Құрылғы «Құрғақ»/«Дымқыл» батырмасын басуға жауап бермейді.**
  - Қуат желісіне қосылуды тексеріңіз.
  - Қуат сымының зақымдалмағанына көз жеткізіңіз.
  - Басқа электр құрылғысын қосу арқылы розетканың жұмыс істеп тұрғанына көз жеткізіңіз. Олай болмаса, үйдегі ажыратқыштарды немесе сақтандырғыштарды тексеріңіз.
  - Пакеттің вакуумдық каналға дұрыс орнатылғанына көз жеткізіңіз.
  - Құрылғыны салқындату үшін 25 минут күтіңіз, содан кейін процедураны қайталаңыз.
2. **Қаптама дұрыс герметикаланбайды / тиісті түрде дәнекерленбейді.**
  - Қаптамада пайда болған бүктемелерді тегістеңіз.
  - Үстіңгі және астыңғы тығыздағыштардың зақымдалмағанына көз жеткізіңіз.
  - Пакеттің вакуумдық каналға дұрыс салынғанын тексеріңіз.
  - Орамнан пакетті жасау кезінде кесілген бөліктің ұшы қыздырғыш элементте тұрғанына көз жеткізіңіз.
  - Құрылғыны суытуға уақыт беріңіз.
  - Сұйықтығы жоғары тағамдар тығыздау кезінде кедергі келтіруі мүмкін. Бұл жағдайда пакетті кесіп, ылғалды алып тастаңыз және оны қайтадан жабыңыз.
3. **Пакет ериді.**
  - Тығыздау кезінде қыздыру элементінің температурасы айтарлықтай артады, сондықтан олардың арасында 20 секундтық үзіліс жасауды ұмытпаңыз. Егер пакет еруді жалғастырса, құрылғыны қайта пайдалану алдында 25 минут салқындатыңыз.

#### 4. Тығыздаудан кейін ауа қаптамаға ене бастады.

- Пакеттің ағып кетуін тексеріңіз. Мүмкін, онда ауа кіретін тесік немесе қыртыс болуы мүмкін. Пакетті абайлап кесіп, қайта жабыңыз немесе жаңа пакетті пайдаланыңыз.
- Пакеттің ішінде тағамнан ылғал немесе сұйықтық жоқ екеніне көз жеткізіңіз. Пакетті ашыңыз, ылғалды алып тастаңыз және оны қайта жабыңыз немесе жаңа пакетті пайдаланыңыз. Сондай-ақ, вакуумдау алдында артық сұйықтығы бар тағамдарды ішінара мұздату ұсынылады.
- Пакетте пакетті тесіп кетуі мүмкін өткір жиекті өнімдер жоқ екеніне көз жеткізіңіз. Егер тесікті байқасаңыз, өнімді жаңа пакетке мөрлеңіз.
- Қыздыру элементінің аймағына сұйықтық түспегеніне көз жеткізіңіз.
- Үстіңгі және астыңғы тығыздағыштардың зақымдалмағанына көз жеткізіңіз.

## Қызмет көрсету және күтім

- Тазалау алдында әрқашан құрылғыны розеткадан ажыратыңыз.
- Құрылғыны тазалау үшін абразивті заттарды қолданбаңыз.
- Сыртқы бетін жұмсақ, дымқыл шүберекпен сүртіңіз.
- Құрылғының ішін тазарту үшін қағаз сүлгімен тамақ қалдықтарын немесе сұйықтықты алып тастаңыз.
- Вакуумдық канал пакетке түскен сұйықтықты ұстап қалуы мүмкін, оны жылы, дымқыл шүберекпен сүртіңіз.
- Құрылғының барлық бөліктерін желіге қайта қоспас бұрын мұқият құрғатыңыз.

## Техникалық сипаттамалары

- Сауда белгісі: DEXP.
- Үлгісі: DVS-120.
- Құрылғының қуаты: 110 Вт.
- Қуат параметрлері: 220–240 В ~ 50–60 Гц.
- Электр ток соғудан қорғау класы: I.
- Қорғау дәрежесі: IPX0.
- Сымды бекіту түрі: X.
- Қуат сымның ұзындығы: 1,2 м.
- Дәнекерленген қаптаманың макс. ұзындығы: 30 см.
- Вакуумдау жылдамдығы: 8 л/мин дейін.
- Вакуумдау уақыты: шамамен 30 с.
- Шу деңгейі: 60 дБ.
- Қысым деңгейі: 70 кПа.
- Қолдану саласы: тұрмыстық.

## Жинақталым

- Құрылғы.
- 20 × 30 см пакеттер — 5 дана.
- Пакет пышағы.
- Пайдалану бойынша нұсқаулық.

# Монтаждау, сақтау, тасымалдау (тасу), өткізу және кәдеге жарату ережелері мен шарттары

- Құрылғы ешқандай орнатуды немесе тұрақты бекітуді қажет етпейді.
- Құрылғыны сақтау дайындаушы мен тұтынушының жылытылатын үй-жайларында ауа температурасы 5 °С-тан 40 °С-қа дейін және ауаның салыстырмалы ылғалдылығы 80%-дан аспайтын орауышта жүргізілуі тиіс. Үй-жайларда жемірілуді тудыратын жегі қоспалар (қышқылдар, сілтілер буы) болмауы тиіс
- Құрылғыны тасымалдау құрғақ ортада жүзеге асырылуы керек.
- Құрылғы мұқият өңдеуді қажет етеді, оны шаң, кір, соққы, ылғал, от және т. б. әсерінен қорғайды.
- Құрылғыны өткізу жергілікті заңнамаға сәйкес жүргізілуі тиіс.
- Өнімнің қызмет ету мерзімі аяқталғаннан кейін оны қарапайым тұрмыстық қоқыспен бірге тастауға болмайды. Оның орнына, ол федералды немесе жергілікті заңдарға сәйкес кейіннен қайта өңдеу және жою үшін электр және электронды жабдықтарды тиісті қабылдау пунктіне кәдеге жаратуға тапсырылады. Осы өнімді дұрыс кәдеге жаратуды қамтамасыз ете отырып, сіз табиғи ресурстарды үнемдеуге көмектесесіз және дұрыс емделмеген жағдайда қоршаған ортаға және адамдардың денсаулығына зиян келтірмеуге көмектесесіз. Бұл өнімді қабылдау және кәдеге жарату орындары туралы толығырақ ақпаратты жергілікті муниципалды органдардан немесе тұрмыстық қоқыстарды шығаратын кәсіпорыннан алуға болады.
- Егер құрылғының ақаулығы анықталса, дереу уәкілетті қызмет көрсету орталығына хабарласыңыз немесе құрылғыны тастаңыз.

## Қосымша ақпарат

**Өндіруші:** Сямэнь Йеасинсиэ Индастриал Корпорэйшн.

3/F, фабрикалар ғим. №3, 2-ші Фанлин тас жолы №58, Чэннань өндірістік аймағы, Тунъань ауданы, Сямэнь қ., Фуцзянь пров., Қытай.

Қытайда жасалған.

**Manufacturer:** Xiamen Yeasincere Industrial Corporation.

3/F, No.3# Factory Building, No.58 Fengling 2th Road, Chengnan Industrial Area, TongAn District, Xiamen, Fujian Sheng, China.

**Импорттаушы / Қазақстан Республикасында талаптар қабылдайтын заңды тұлға:** «DNS QAZAQSTAN (ДНС КАЗАХСТАН)» ЖШС, Астана қ., Сарыарқа ауданы, Сарыарқа даңғ., 12 ғим., Қазақстан Республикасы.

**Электрондық пошта мекен-жайы:** info@dns-shop.kz

Тауар КО ТР (ЕАЭО) талаптарына сәйкес келеді.

Өнімнің сыртқы түрі, оның сипаттамалары мен жинақталымы алдын-ала ескертусіз өзгертілуі мүмкін.

Өндіріс күні пайдаланушы нұсқаулығының орыс тіліндегі нұсқасында көрсетілген. V.4





## Кепілдік талоны

SN/IMEI:

### Кепілдікке қойылған күні:

Өндіруші бүкіл кепілдік мерзімі ішінде құрылғының үздіксіз жұмыс істейтініне, сондай-ақ материалдар мен құрастырымда ақаулар болмайтынына кепілдік береді. Кепілдік мерзімі бұйым сатып алынған сәттен бастап есептеледі және жаңа өнімдерге ғана қолданылады.

Кепілдікті қызмет көрсету бұйым пайдаланушы нұсқаулығына сәйкес пайдаланылған жағдайда, кепілдік мерзімі ішінде тұтынушының кінәсіз істен шыққан элементтерді тегін жөндеуді немесе ауыстыруды қамтиды. Элементтерді жөндеу немесе ауыстыру уәкілетті сервис орталықтарының аумағында жүргізіледі.

Кепілдік мерзімі: 24 ай.

Пайдалану мерзімі: 36 ай.

Сервистік орталықтардың өзекті тізімі келесі мекенжай бойынша:

<https://www.dns-shop.kz/service-center/>

**Кепілдік міндеттемелер және тегін сервистік қызмет көрсету, егер оларды ауыстыру бұйымды бөлшектеуге байланысты болмаса, тауардың жиынтықтылығына кіретін, төменде аталған керек-жарақтарға қолданылмайды:**

- ҚБП (қашықтықтан басқару пульті) үшін қуат элементтері (батареялары).
- Жалғағыш кәбілдер, антенналар және оларға арналған ауыстырғыштар, құлаққаптар, микрофондар, «HANDS-FREE» құрылғылары; жиынтықта жеткізілетін әртүрлі типтегі ақпарат тасығыштар, бағдарламалық жасақтама (БЖ) және драйверлер (бұйымның қатқыл магниттік дискілеріндегі жинақтағышқа алдын ала орнатылған БЖ қоса алғанда, бірақ онымен шектелмей), сыртқы енгізу-шығару құрылғылары және манипуляторлар.
- Қаптамалар, сөмкелер, белдіктер, тасымалдауға арналған баулар, монтаждық құрылғылар, құралдар, бұйымға қоса берілетін құжаттама.
- Табиғи тозуға ұшырайтын шығын материалдары мен бөлшектер.



## **Өндіруші келесі жағдайларда кепілдік міндеттемелерге ие болмайды:**

- Кепілдік мерзімі аяқталды.
- Егер жеке (тұрмыстық, отбасылық) қажеттіліктерге арналған бұйым кәсіпкерлік қызметті жүзеге асыру үшін, сондай-ақ оның тікелей міндетіне сәйкес келмейтін басқа мақсаттарда пайдаланылған болса.
- Өндіруші бұйымды пайдалану кезінде пайдаланушы нұсқаулығының талаптарын бұзу, бұйымды орнату және оған қызмет көрсету жөніндегі ұсынымдарды, қосу ережелерін (бұйымның өзіне де, онымен байланысты бұйымдарға да сәйкес келмейтін желілік кернеудің әсері нәтижесінде туындаған қысқа тұйықталулар), бұйымды сақтау және тасымалдау кезінде өнім иесі және/немесе үшінші тұлғалар шеккен ықтимал материалдық, моральдық және өзге де зиян үшін жауапты болмайды.
- Механикалық зақымданудың барлық жағдайлары: өнімді пайдалану кезінде алынған сызаттар, жарықтар, деформациялар, соққы іздері, майысулар, кептелістер және т.б.
- Түрлендірулерді, рұқсат етілмеген жөндеулерді осындай жұмыстарды жүргізуге уәкілетті емес адамдар жүргізген жағдайлар. Егер ақаулық конструкцияны немесе бұйымның сұлбасын өзгерту, Өндіруші қарастырмаған сыртқы құрылғыларды қосу, Қазақстан Республикасының заңнамасына сай сәйкестік сертификаты жоқ құрылғыны пайдалану салдарынан туындаған болса.
- Егер бұйымның ақауы еңсерілмейтін күштің әсерінен (табиғи элементтер, өрт, су тасқыны, жер сілкінісі, тұрмыстық факторлар және Өндірушіге тәуелді емес басқа жағдайлар) немесе Өндіруші болжай алмаған үшінші тұлғалардың әрекеттерінен туындаса.
- Бұйымның толық немесе ішінара істен шығуына алып келген бұйымның ішіне бөгде заттардың, өзге денелердің, заттектердің, сұйықтықтардың, жәндіктердің немесе жануарлардың түсуінен, агрессивті ортаның әсерінен, жоғары ылғалдылықтан, жоғары температуралардан туындаған ақау.
- Бұйымды сәйкестендіру (сериялық нөмірі) жоқ немесе сәйкес келмейді. Егер зақымданулар (кемшіліктер) зиянды бағдарламалық қамтаманың; БЖ ұсынушысының осы қызметті ұсынбауына байланысты мүмкіндігінсіз бұйымның бағдарламалық ресурстарына қолжетімділіктің болмауына әкеп соққан құпиясөздерді (кодтарды) оларды жинау/қалпына келтіру мүмкіндігінсіз орнату, ауыстыру немесе жою әсерінен туындаса.
- Егер жұмыстың ақаулықтары қуат беруші, кәбілдік, телекоммуникациялық желілердің, радиосигнал қуатының стандарттарға немесе техникалық регламенттеріне сәйкес келмеуінен, оның ішінде бедер ерекшеліктерінен және басқа да осыған ұқсас сыртқы факторлардан, бұйымның желі әрекет ететін шекарада немесе аймақтан тыс жерде пайдаланылуынан туындаған болса.
- Егер зақымданулар стандартты емес (түпнұсқалық емес) және/немесе сапсыз (зақымданған) шығыс материалдарын, керек-жарақтарды, қосалқы бөлшектерді, қуат беру элементтерін, әртүрлі үлгідегі ақпарат тасымалдағыштарды (CD, DVD дискілерді, жад карталарын, SIM карталарын, картридждерді қоса алғанда) пайдаланудан туындаса.
- Егер кемшіліктер үйлесімсіз контентті (әуендерді, графиканы, бейне және басқа файлдарды, Java қосымшаларын және оларға ұқсас бағдарламаларды) алуға, орнатуға және пайдалануға байланысты туындаған болса.
- Осы бұйыммен жанасып жұмыс істейтін басқа жабдыққа келтірілген залалға.





