

Пайдалану бойынша нұсқаулық

Диспенсер
DWD-IT565,
DWD-IT565W

DEXP

Құрметті сатып алушы

Біздің өнімдерді таңдағаныңыз үшін рахмет.

Біз сізге жоғары сапа, функционалдылық және дизайн талаптарына сәйкес әзірленген және жасалған бұйымдар мен құрылғыларды ұсынуға қуаныштымыз. Пайдалануды бастамас бұрын, сіздің қауіпсіздігіңізге қатысты маңызды ақпаратты, сондай-ақ өнімді дұрыс пайдалану және күту бойынша ұсыныстарды қамтитын осы нұсқаулықты мұқият оқып шығыңыз. Осы нұсқаулықтың сақталуына назар аударыңыз және оны өнімді одан әрі пайдалану кезінде анықтамалық материал ретінде пайдаланыңыз.

Құрылғы мақсаты

Диспенсер — бөтелкедегі ауыз суды жылытуға, салқындатуға және таратуға арналған құрылғы.

Сақтық шаралары

- Құрылғыны үй-жайлардан тыс және ылғалдылығы жоғары бөлмелерде пайдаланбаңыз.
- Жанғыш заттарды құрылғының жанына қоймаңыз.
- Құрылғыны жерге қосу және сақтандырғыш және/немесе ҚӨҚ бар электр желісіне қосыңыз. Қосылу үшін ұзартқыш сымды пайдаланбаңыз.
- Жылыту функциясын қоспас бұрын, кранның үстіндегі батырманы басқан кезде ыстық су шүмегінен судың еркін ағып жатқанын тексеріңіз. Бұл ережені сақтамау қыздыру элементіне зақым келтіруі мүмкін.
- Егер құрылғы ұзақ уақыт бойы пайдаланылмаса, су төгетін клапаннан тығынды алып тастаңыз және қалған суды төгіп тастаңыз.
- Егер құрылғы төмен температурада жұмыс істесе және мұз пайда болса, оны электр желісінен ажыратып, жылы бөлмеге орнатыңыз. Құрылғыны қайта қоспас бұрын мұз толығымен ерігенше кем дегенде 2 сағат күтіңіз.
- Диспенсерді үнемі қолданған кезде оны ажыратпаңыз: жылыту және салқындату қосқыштарын «OFF» күйіне орнату жеткілікті.
- Егер сіз ыстық және суық суды ұзақ уақыт пайдаланбасаңыз, электр қуатын үнемдеу үшін жылыту және салқындату қосқыштарын «OFF» күйіне қойыңыз.
- Егер ол ақаулы болса, сондай-ақ сым немесе аша зақымдалған болса, құрылғыны дереу электр желісінен ажыратыңыз. Уәкілетті қызмет көрсету орталығына хабарласыңыз.
- Құрылғы балалар мен физикалық, сенсорлық немесе ақыл-ой қабілеті шектелулі адамдар үшін, олардың қауіпсіздігіне жауапты басқа адамдар бақылайтын жағдайларды қоспағанда, пайдалануға арналмаған. Балаларға құрылғымен ойнауға рұқсат бермеңіз.

Құрылғы схемасы

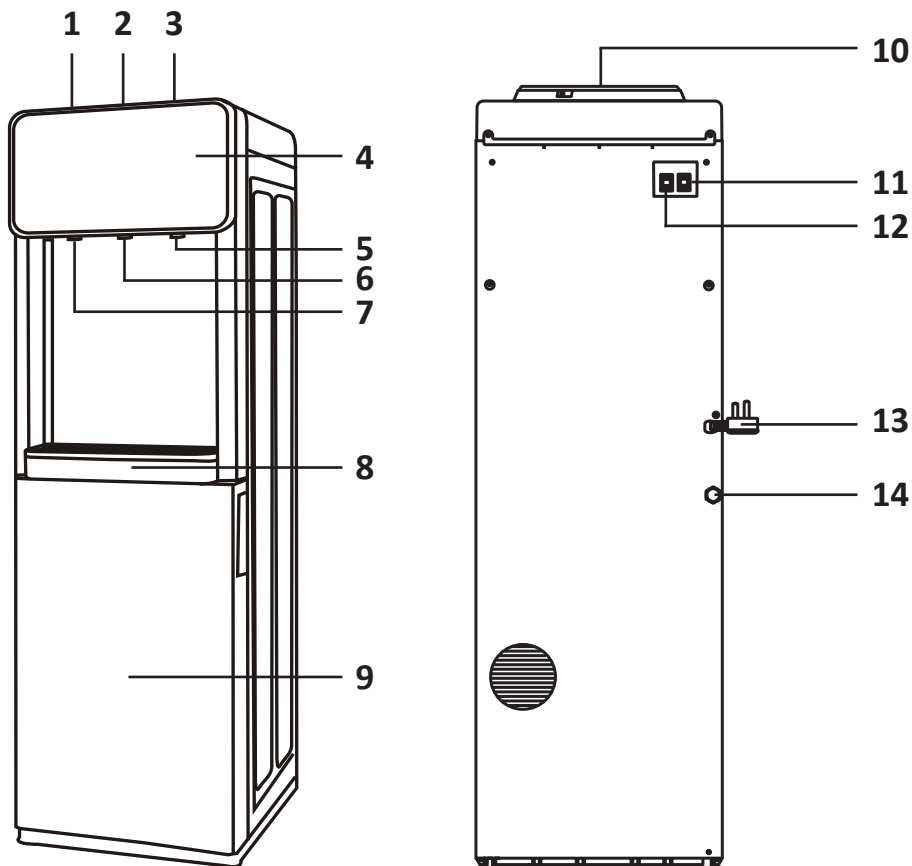

1. Ыстық сумен жабдықтау батырмасы.
2. Бөлме температурасындағы сумен жабдықтау батырмасы.
3. Суық сумен жабдықтау батырмасы.
4. Индикатор тақтасы.
5. Суық сумен жабдықтау краны.
6. Бөлме температурасында сумен жабдықтау краны.
7. Ыстық сумен жабдықтау краны.
8. Тамшы жинағыш.
9. Сақтау шкафы.
10. Бөтелке қабылдағыш.
11. Жылыту қосқышы (қызыл).
12. Салқындату қосқышы (жасыл).
13. Қуат сымы.
14. Су төгетін клапан.

Орнату және бекіту

Құрылғыны бекіту үшін келесі әрекеттерді орындаңыз:

1. Құрылғыдан барлық орау материалдарын алып тастаңыз.
2. Орнату орны келесі талаптарға сәйкес келетініне көз жеткізіңіз:
 - Құрғақ салқын жер.
 - Күн сәулесінен алыс.
 - Тұрақты және тегіс бет.
 - Жерге тұйықталған розетканың жақын орналасуы.
 - Жеткілікті ауа айналымы үшін барлық жағынан бос орын (диспенсерден ең жақын заттарға дейін кемінде 15 см).
3. Төмендегі суретте көрсетілгендей төменгі бұрандаларды алыңыз.
4. Диспенсер мен бекіткіш ұстағыштарды бұрандалармен қосыңыз.
5. Құрылғыны бекітетін ұстағыштар мен бұрандалардың көмегімен бетіне бекітіңіз.

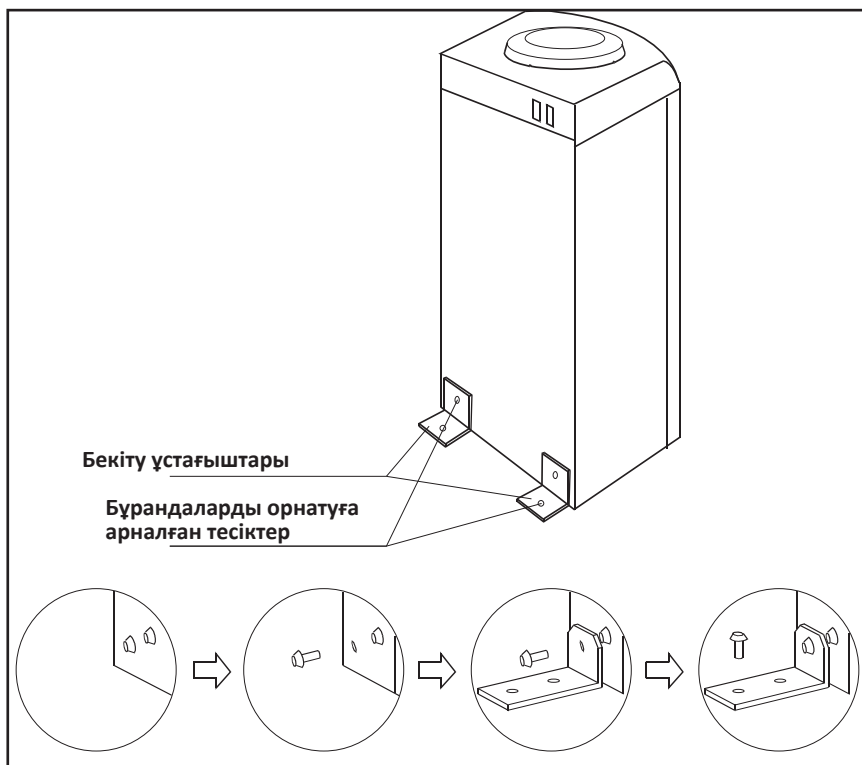

Пайдалану

1. Бөтелкенің мойнынан қорғаныш пленканы алыңыз.
2. Бөтелкені қақпағын төмен қаратып, оны тігінен бөтелке қабылдағышқа орнатыңыз.
3. Құрылғыны қоспас бұрын, судың бөтелкеден ішкі резервуарларға түскеніне көз жеткізіңіз. Ол үшін ыстық сумен жабдықтау батырмасын басып, судың үздіксіз ағынмен төгілуін күтіңіз.
4. Құрылғыны электр желісіне қосыңыз және жылыту/салқындату қосқыштарын «ON» күйіне қойыңыз, құрылғы жұмыс істей бастайды. Құрылғы жұмыс істеп тұрған кезде, жылыту және салқындату кезінде басқару тақтасында тиісті индикаторлар жанады.



НАГРЕВ



ПИТАНИЕ



ОХЛАЖДЕНИЕ

5. Су құю үшін беру батырмаларының бірін басыңыз.
6. Бөтелке бос болған кезде оны құрылғыдан екі қолыңызбен шығарып, жаңасына ауыстырыңыз.

Қызмет көрсету және күтім

Назар аударыңыз! Тазалау алдында құрылғыны электр желісінен ажыратуды ұмытпаңыз.

- Тазалау үшін абразивті заттар мен қатты губкаларды қолданбаңыз, себебі олар құрылғының жабынын зақымдауы мүмкін.
- Электр тогының соғуын болдырмау үшін құрылғының ішіне судың түсуіне жол бермеңіз. Құрылғының корпусын су ағынының астында жууға болмайды, диспенсерді және оның бөліктерін суға немесе басқа сұйықтықтарға батырмаңыз және оған су шашпаңыз.
- Құрылғыны тазалау үшін еріткіштерді пайдаланбаңыз.
- Кірді дымқыл жұмсақ шүберекпен немесе аздап бейтарап жуғыш зат қосылған губкамен тазалаңыз. Содан кейін бетті құрғатыңыз.
- Құрылғыны тасымалдау, сақтау немесе қызмет көрсету алдында оны ағызу үшін:
 - Су бөтелкесін бөтелкеге салыңыз қабылдағыш тігінен, барлық үш су батырмасын басып, шамамен бір литр суды төгіп тастаңыз, содан кейін су бөтелкесін алыңыз.
 - Су төгетін тығынды алыңыз клапан құрылғының артқы жағында.
 - Қалған суды төгіп тастаңыз, содан кейін су төгетін клапанды тығынмен жабыңыз.

Назар аударыңыз! Резервуардағы ыстық судың температурасы жоғары — күйіп қалудан сақ болыңыз.

Ықтимал мәселелер және олардың шешімдері

Егер төмендегі шешімдер мәселені шешуге көмектеспесе, уәкілетті қызмет көрсету орталығына хабарласыңыз. Диспенсерді өзіңіз бөлшектемеңіз! Бұл құрылғыда пайдаланушы қызмет көрсететін элементтер жоқ.

Мәселе	Ықтимал себеп	Шешім
Су қызбайды / салқындатылмайды	Қысқа мерзімде көп мөлшерде су пайдаланылды	Резервуарға түскен су қызғанша / салқындағанша біраз күтіңіз
	Қуат жоқ	Құрылғының қуат көзіне қосылғанына көз жеткізіңіз және қосқыш арқылы қыздыру/салқындатуды бастаңыз
Су краннан шықпайды	Су аяқталды	Бос бөтелкені ауыстырыңыз
	Бөтелке жақсы салынбаған және оның қақпағы су қабылдағышты жауып тастайды	Жапсырманы қақпақтан алыңыз және бөтелкені дұрыс орнатыңыз
Бөтелкедегі судың ағуы	Бөтелке зақымдалған	Бөтелкені ауыстырыңыз
Қатты шу	Құрылғы тегіс емес және/немесе тұрақсыз бетке орнатылған	Құрылғыны тегіс және тұрақты бетке орнатыңыз
Әлсіз шу	Қыздыру жүреді	Бұл қалыпты жағдай
Баяу салқындату жылдамдығы	Қоршаған ортаның жоғары температурасы	
Суық сумен жабдықтау кранынан су ағып кетпейді	Құрылғының ішіндегі су қатып қалды	Салқындату қосқышын кем дегенде 4 сағатқа «Өшірулі» күйіне қойыңыз
Ыстық сумен жабдықтау кранынан су ағып кетпейді	Жылыту қосқышы «Өшірулі» күйіне орнатылған	Жылыту қосқышын «Қосулы» күйіне қойыңыз
	Сусыз қосудан қорғау жұмыс істеді	<ol style="list-style-type: none"> 1. Құрылғыны желіден ажыратыңыз. 2. Жұқа таяқшаны пайдаланып термостатты қалпына келтіру батырмасын басыңыз. Ол диспенсердің артқы жағындағы ыстық су ыдысында орналасқан. 3. Краннан су ағып кеткенше ыстық сумен жабдықтау батырмасын басыңыз. 4. Құрылғыны желіге қосыңыз және қыздыру қосқышын «Қосулы» күйіне қойыңыз
Судың ағуы	Құрылғының ішкі бөліктерінің зақымдануы	Уәкілетті қызмет көрсету орталығына хабарласыңыз
Сусыз қосудан қорғау жүйесінің ақаулығы	Бос ыстық су ыдысын жылыту	

Техникалық сипаттамалары

- Үлгісі: DWD-IT565, DWD-IT565W.
- Сауда белгісі: DEXP.
- Қуат көзі параметрлері: 220–240 В ~ 50/60 Гц.
- Жалпы қуат тұтыну: 565 Вт
- Қыздыру қуаты: 500 Вт.
- Салқындату қуаты: 65 Вт.
- Электр ток соғудан қорғау класы: I.
- Ылғал мен шаңнан қорғау дәрежесі: IPX0.
- Қуат сымын бекіту түрі: Y.
- Құрылғының өлшемдері (Е × Т × Б): 302 × 285 × 965 мм.
- Ыстық су ыдысының көлемі: 0,8 л.
- Суық су ыдысының көлемі: 0,6 л.
- Сақтау шкафының көлемі: 14 л.
- Электронды салқындату.
- Қолдану саласы: тұрмыстық.

Жинақталым

- Құрылғы.
- Пайдалану бойынша нұсқаулық.

Монтаждау, сақтау, тасымалдау (тасу), өткізу және кәдеге жарату ережелері мен шарттары

- Құрылғыны орнату ережелері мен шарттары осы пайдалану нұсқаулығының «Орнату және бекіту» бөлімінде сипатталған.
- Құрылғыны сақтау дайындаушы мен тұтынушының жылытылатын үй-жайларында ауа температурасы 5 °С-тан 40 °С-қа дейін және ауаның салыстырмалы ылғалдылығы 80%-дан аспайтын орауышта жүргізілуі тиіс. Үй-жайларда жемірілуді тудыратын жегі қоспалар (қышқылдар, сілтілер буы) болмауы тиіс.
- Құрылғыны тасымалдау құрғақ ортада жүзеге асырылуы керек.
- Құрылғы мұқият өңдеуді қажет етеді, оны шаң, кір, соққы, ылғал, от және т. б. әсерінен қорғайды.
- Құрылғыны өткізу жергілікті заңнамаға сәйкес жүргізілуі тиіс.
- Өнімнің қызмет ету мерзімі аяқталғаннан кейін оны қарапайым тұрмыстық қоқыспен бірге тастауға болмайды. Оның орнына, ол федералды немесе жергілікті заңдарға сәйкес кейіннен қайта өңдеу және жою үшін электр және электронды жабдықтарды тиісті қабылдау пунктіне кәдеге жаратуға тапсырылады. Осы өнімді дұрыс кәдеге жаратуды қамтамасыз ете отырып, сіз табиғи ресурстарды үнемдеуге көмектесесіз және дұрыс емделмеген жағдайда қоршаған ортаға және адамдардың денсаулығына зиян келтірмеуге көмектесесіз. Бұл өнімді қабылдау және кәдеге жарату орындары туралы толығырақ ақпаратты жергілікті муниципалды органдардан немесе тұрмыстық қоқыстарды шығаратын кәсіпорыннан алуға болады.
- Егер құрылғының ақаулығы анықталса, дереу уәкілетті қызмет көрсету орталығына хабарласыңыз немесе құрылғыны тастаңыз.

Қосымша ақпарат

Өндіруші: Нинбо Софэйно Инвайро-Сайенс энд Тэктолоджи Ко., Лтд.
Синьяляньсинь тас жолы 199, Синьпу, Цыси қ., Чжэцзян пров., Қытай.

Қытайда жасалған.

Импорттаушы / Қазақстан Республикасында талаптар қабылдайтын заңды тұлға: «DNS QAZAQSTAN (ДНС КАЗАХСТАН)» ЖШС, Астана қ-ы, Сарыарқа ауданы, Сарыарқа д-лы, 12 Ғ-т, Қазақстан Республикасы.

Электрондық пошта мекен-жайы: info@dns-shop.kz

Тауар КО ТР (ЕАЭО) талаптарына сәйкес келеді.

Өнім сапасын жақсарту үшін сипаттамалар, өнім туралы ақпарат және оның сыртқы түрі пайдаланушыға алдын ала ескертусіз өзгертілуі мүмкін.

Өндіріс күні пайдаланушы нұсқаулығының орыс тіліндегі нұсқасында көрсетілген. V.1



Кепілдік талоны

SN/IMEI:

Кепілдікке қойылған күні:

Өндіруші бүкіл кепілдік мерзімі ішінде құрылғының үздіксіз жұмыс істейтініне, сондай-ақ материалдар мен құрастырымда ақаулар болмайтынына кепілдік береді. Кепілдік мерзімі бұйым сатып алынған сәттен бастап есептеледі және жаңа өнімдерге ғана қолданылады.

Кепілдікті қызмет көрсету бұйым пайдаланушы нұсқаулығына сәйкес пайдаланылған жағдайда, кепілдік мерзімі ішінде тұтынушының кінәсіз істен шыққан элементтерді тегін жөндеуді немесе ауыстыруды қамтиды. Элементтерді жөндеу немесе ауыстыру уәкілетті сервис орталықтарының аумағында жүргізіледі.

Кепілдік мерзімі: 24 ай.

Пайдалану мерзімі: 36 ай.

Сервистік орталықтардың өзекті тізімі келесі мекенжай бойынша:

<https://www.dns-shop.kz/service-center/>

Кепілдік міндеттемелер және тегін сервистік қызмет көрсету, егер оларды ауыстыру бұйымды бөлшектеуге байланысты болмаса, тауардың жиынтықтылығына кіретін, төменде аталған керек-жарақтарға қолданылмайды:

- ҚБП (қашықтықтан басқару пульті) үшін қуат элементтері (батареялары).
- Жалғағыш кәбілдер, антенналар және оларға арналған ауыстырғыштар, құлаққаптар, микрофондар, «HANDS-FREE» құрылғылары; жиынтықта жеткізілетін әртүрлі типтегі ақпарат тасығыштар, бағдарламалық жасақтама (БЖ) және драйверлер (бұйымның қатқыл магниттік дискілеріндегі жинақтағышқа алдын ала орнатылған БЖ қоса алғанда, бірақ онымен шектелмей), сыртқы енгізу-шығару құрылғылары және манипуляторлар.
- Қаптамалар, сөмкелер, белдіктер, тасымалдауға арналған баулар, монтаждық құрылғылар, құралдар, бұйымға қоса берілетін құжаттама.
- Табиғи тозуға ұшырайтын шығын материалдары мен бөлшектер.



Өндіруші келесі жағдайларда кепілдік міндеттемелерге ие болмайды:

- Кепілдік мерзімі аяқталды.
- Егер жеке (тұрмыстық, отбасылық) қажеттіліктерге арналған бұйым кәсіпкерлік қызметті жүзеге асыру үшін, сондай-ақ оның тікелей міндетіне сәйкес келмейтін басқа мақсаттарда пайдаланылған болса.
- Өндіруші бұйымды пайдалану кезінде пайдаланушы нұсқаулығының талаптарын бұзу, бұйымды орнату және оған қызмет көрсету жөніндегі ұсынымдарды, қосу ережелерін (бұйымның өзіне де, онымен байланысты бұйымдарға да сәйкес келмейтін желілік кернеудің әсері нәтижесінде туындаған қысқа тұйықталулар), бұйымды сақтау және тасымалдау кезінде өнім иесі және/немесе үшінші тұлғалар шектен ықтимал материалдық, моральдық және өзге де зиян үшін жауапты болмайды.
- Механикалық зақымданудың барлық жағдайлары: өнімді пайдалану кезінде алынған сызаттар, жарықтар, деформациялар, соққы іздері, майысулар, кептелістер және т.б.
- Түрлендірулерді, рұқсат етілмеген жөндеулерді осындай жұмыстарды жүргізуге уәкілетті емес адамдар жүргізген жағдайлар. Егер ақаулық конструкцияны немесе бұйымның сұлбасын өзгерту, Өндіруші қарастырмаған сыртқы құрылғыларды қосу, жергілікті заңнамаға сай сәйкестік сертификаты жоқ құрылғыны пайдалану салдарынан туындаған болса.
- Егер бұйымның ақауы еңсерілмейтін күштің әсерінен (табиғи элементтер, өрт, су тасқыны, жер сілкінісі, тұрмыстық факторлар және Өндірушіге тәуелді емес басқа жағдайлар) немесе Өндіруші болжай алмаған үшінші тұлғалардың әрекеттерінен туындаса.
- Бұйымның толық немесе ішінара істен шығуына алып келген бұйымның ішіне бөгде заттардың, өзге денелердің, заттектердің, сұйықтықтардың, жәндіктердің немесе жануарлардың түсуінен, агрессивті ортаның әсерінен, жоғары ылғалдылықтан, жоғары температуралардан туындаған ақау.
- Бұйымды сәйкестендіру (сериялық нөмірі) жоқ немесе сәйкес келмейді. Егер зақымданулар (кемшіліктер) зиянды бағдарламалық қамтаманың; БЖ ұсынушысының осы қызметті ұсынбауына байланысты мүмкіндігінсіз бұйымның бағдарламалық ресурстарына қолжетімділіктің болмауына әкеп соққан құпиясөздерді (кодтарды) оларды жинау/қалпына келтіру мүмкіндігінсіз орнату, ауыстыру немесе жою әсерінен туындаса.
- Егер жұмыстың ақаулықтары қуат беруші, кәбілдік, телекоммуникациялық желілердің, радиосигнал қуатының стандарттарға немесе техникалық регламенттеріне сәйкес келмеуінен, оның ішінде бедер ерекшеліктерінен және басқа да осыған ұқсас сыртқы факторлардан, бұйымның желі әрекет ететін шекарада немесе аймақтан тыс жерде пайдаланылуынан туындаған болса.
- Егер зақымданулар стандартты емес (түпнұсқалық емес) және/немесе сапасыз (зақымданған) шығыс материалдарын, керек-жарақтарды, қосалқы бөлшектерді, қуат беру элементтерін, әртүрлі үлгідегі ақпарат тасымалдағыштарды (CD, DVD дискілерді, жад карталарын, SIM карталарын, картридждерді қоса алғанда) пайдаланудан туындаса.
- Егер кемшіліктер үйлесімсіз контентті (әуендерді, графиканы, бейне және басқа файлдарды, Java қосымшаларын және оларға ұқсас бағдарламаларды) алуға, орнатуға және пайдалануға байланысты туындаған болса.
- Осы бұйыммен жанасып жұмыс істейтін басқа жабдыққа келтірілген залалға.



