

*Retro*



**Пайдалану бойынша  
нұсқаулық**

**Микротолқынды пеш  
DEXP EC-70**

# Мазмұны

|   |    |
|---|----|
| Құрылғы мақсаты .....   | 5  |
| Сақтық шаралары .....   | 5  |
| Орнату.....   | 8  |
| Жерге тұйықтау нұсқаулары .....   | 9  |
| Ыдыс-аяқ .....  | 9  |
| Құрылғы схемасы.....  | 12 |
| Басқару тақтасы .....   | 13 |
| Құрылғыны басқару.....  | 14 |
| Қызмет көрсету және күтім .....   | 17 |
| Техникалық сипаттамалары .....  | 17 |
| Ықтимал мәселелер және олардың шешімдері.....   | 18 |
| Монтаждау, сақтау, тасымалдау (тасу), өткізу және кәдеге жарату<br>ережелері мен шарттары ..... | 19 |
| Қосымша ақпарат .....   | 20 |

## Құрметті сатып алушы!

Біздің өнімдерді таңдағаныңыз үшін рахмет.

Біз сізге жоғары сапа, функционалдылық және дизайн талаптарына сәйкес әзірленген және жасалған бұйымдар мен құрылғыларды ұсынуға қуаныштымыз. Пайдалануды бастамас бұрын, сіздің қауіпсіздігіңізге қатысты маңызды ақпаратты, сондай-ақ өнімді дұрыс пайдалану және күту бойынша ұсыныстарды қамтитын осы нұсқаулықты мұқият оқып шығыңыз. Осы нұсқаулықтың сақталуына назар аударыңыз және оны өнімді одан әрі пайдалану кезінде анықтамалық материал ретінде пайдаланыңыз.

## Құрылғы мақсаты

Микротолқынды пеш дайын тағамдар мен тамақты дайындауға, сондай-ақ жылытуға арналған.

## Сақтық шаралары

- Есігі ашық құрылғыны пайдаланбаңыз, себебі бұл оған зиянды, сонымен қатар оның жұмыс тиімділігін төмендетуі мүмкін
- Пештің алдыңғы жағы мен есіктің арасына ешқандай заттарды қоймаңыз, кір мен тазалағыш заттардың тығыздағыш беттерге жиналуына жол бермеңіз.
- Құрылғыға кез келген зақым келген жағдайда, оны пайдалануды дереу тоқтатыңыз есік пен құлыптың, топсалар мен ысырмалардың, сондай-ақ есік тығыздағыштарының және кез келген басқа тығыздағыш беттердің дұрыстығын бақылау өте маңызды.

## Маңызды қауіпсіздік нұсқаулары

**НАЗАР АУДАРЫҢЫЗ:** күйіп қалуды, электр тогының соғуын, өртті және адамдардың мүлкі мен денсаулығына басқа да ықтимал зиянды болдырмау үшін:

1. Құрылғыны пайдалануды бастамас бұрын пайдалану нұсқаулығын мұқият оқып шығыңыз. Микротолқынды пешті тек осы нұсқаулықта көрсетілген мақсаттар үшін пайдаланыңыз.
2. Бұл құрылғы 8 жасқа дейінгі балаларға, сондай-ақ физикалық, физиологиялық немесе ақыл-ой қабілеттері шектеулі немесе олардың қауіпсіздігіне жауапты адам олардың әрекеттерін бақылайтын немесе осы құрылғыны дұрыс пайдалану туралы нұсқаулар беретін жағдайларды қоспағанда, тәжірибесі және/немесе білімі жоқ адамдарға пайдалануға арналмаған.
3. Егер ол зақымдалған болса (құлау, соққы немесе басқа жолмен), қуат сымы немесе оның ашасы зақымдалған болса, сондай-ақ құрылғының жұмысындағы ақаулар анықталса, құрылғыны пайдаланбаңыз. Құрылғының жұмысында кез келген ақау немесе оның сыртқы немесе ішкі зақымдануы байқалса, құрылғыны пайдалануды дереу тоқтатып, уәкілетті қызмет көрсету орталығына хабарласыңыз.

**НАЗАР АУДАРЫҢЫЗ:** кез-келген техникалық қызмет көрсету мен жөндеуді тек білікті қызметкерлер жасай алады. Құрылғыны өз бетіңізше бөлшектеуге тырыспаңыз, бұл өмірге қауіп төндіруі мүмкін, сонымен қатар Сізді тегін кепілдік қызметінен айырады.

4. Сұйықтықтарды жабық контейнерлерде қайта қыздырмаңыз, себебі олар жарылуы мүмкін.
5. Құрылғы қуысының ішінде жануды болдырмау үшін:
  - пластиктен немесе қағаздан жасалған қаптамада тамақ дайындау қажет болса, бұл нақты қаптаманың микротолқынды пеште пісіруге арналғанына көз жеткізіңіз;
  - өнімдерді пластиктен немесе қағаздан жасалған қаптамада дайындаған кезде өрттің алдын алу үшін пісіру үдерісін мұқият қадағалаңыз.
  - азық-түлікті қағаз қаптамада пештің ішіне қоймас бұрын, барлық байлаитын жіптерді алып тастағаныңызға көз жеткізіңіз;
  - түтін немесе тән иіс пайда болса, пешті дереу өшіріп, розеткадан ажыратыңыз. Жалынның күшеюіне жол бермеу үшін есікті жабық ұстаңыз (егер ол ішінде болса);
  - құрылғыны сақтау контейнері ретінде пайдаланбаңыз. Пайдаланылмаған кезде құрылғының ішінде қағазды, ыдыс-аяқты, азық-түлікті және т.б. қалдырмаңыз.
6. Тек микротолқынды пешке арналған ыдыстарды пайдаланыңыз. Дұрыс емес ыдыстарды пайдалану пешке зақым келтіруі мүмкін, сонымен қатар сіздің денсаулығыңызға зиян тигізуі мүмкін.
7. Сусындарды микротолқынды пеште қыздыру кенеттен, күрт қайнатуға әкелуі мүмкін.
8. Күйіп қалмас үшін, балаларға микротолқынды пеште қыздырғаннан кейін бөтелкелер мен банкалардың ішіндегісін мұқият араластырып немесе шайқау керек.
9. Қабықтағы немесе қатты пісірілген жұмыртқаны микротолқынды пеште қыздырмаңыз, себебі олар жарылып кетуі мүмкін.
10. Тағамды микротолқынды пеште қуырмаңыз. Ыстық май құрылғыны, ыдыстарды зақымдауы мүмкін, сонымен қатар терінің қатты күйіп қалу қаупі бар.
11. Картоп, кәді, алма сияқты қалың қабығы бар тағамдарды микротолқынды пешке жібермес бұрын жұқа инемен тесу керек.
12. Микротолқынды пешті үнемі тазалап, тамақ қалдықтарды алып тастаңыз.
13. Құрылғыны шектеулі кеңістікке (шкафтар, тапал тіреулер және т.б.) қоймаңыз. Бұл құрылғының қызып кетуіне әкелуі мүмкін.
14. Микротолқынды пеш тамақ пен сусындарды жылытуға арналған. Тамақты немесе киімді кептіру, жылыту жастықшаларын, шәркейлерді, губкаларды, дымқыл шүберектерді және сол сияқтыларды жылыту зақымдану, тұтану немесе өрт қаупін тудыруы мүмкін.
15. Бұл құрылғы тұрмыстық және ұқсас жағдайларда қолдануға арналған, мысалы:
  - дүкендердегі, кеңселердегі және басқа жұмыс орындарындағы қызметкерлерге арналған асүйлер;

- клиенттер қонақ үйлерде, мотельдерде және тұруға байланысты басқа ортада.
- 16. Пісіру үшін металл ыдыстарды пайдаланбаңыз.
- 17. Құрылғыны тазалау үшін бу тазалағышты пайдаланбаңыз.
- 18. Егер оның қуысы бос болса, құрылғыны қоспаңыз (ішінде қуат жоқ), бұл пештің істен шығуына әкелуі мүмкін.
- 19. Микротолқынды пеш қабырғалармен немесе басқа құрылғылармен тікелей байланыссыз өздігінен орнатылуы керек. Сондай-ақ, әрқашан құрылғының желдеткіш саңылауларының бітеліп қалмауын қадағалаңыз.
- 20. Құрылғының беті мен есігі пайдаланылған кезде айтарлықтай қызуы мүмкін, бұл қалыпты жағдай.
- 21. Азық-түлік жылытылатын ыдыс-аяқтар да айтарлықтай қызуы мүмкін. Ыдыс-аяқтарды алу кезінде арнайы тұтқаларды алыңыз (егер бар болса) немесе арнайы шүберекті қолданыңыз (жинаққа кірмейді).
- 22. Құрылғыны тазалау үшін жемір немесе күйдіргіш заттарды қолданбаңыз.
- 23. Құрылғыны тек үйлесімді жерге тұйықталған электр желілерімен пайдаланыңыз.
- 24. Құрылғыны тек осы пайдаланушы нұсқаулығымен белгіленген мақсаттар үшін пайдаланыңыз.

**НАЗАР АУДАРЫҢЫЗ:** Микротолқынды пешті ас үй плитасы, жылыту батареясы немесе жылыту құрылғылары сияқты қуатты жылу көздеріне жақын жерде орнатпаңыз. Бұл құрылғыға зиян тигізуі мүмкін, сонымен қатар сізді тегін кепілдік қызметінен айыруы мүмкін.

- 25. Құрылғының артқы және бүйірлеріндегі арнайы қашықтық ұстағыштарын алып тастамаңыз. Олар құрылғыдан кедергіге дейінгі ең аз рұқсат етілген қашықтықты сақтау үшін қажет.
- 26. Құрылғыны жылжыту/тасымалдау қажет болса, оның қуысынан шыны түпқоймасы, сондай-ақ басқа бос бөлшектерді алдын ала алыңыз. Бұл қозғалу кезінде құрылғының зақымдалуын болдырмауға көмектеседі.
- 27. Есіңізде болсын, қақпақпен жабылған ыдыстарды ашқан кезде, бу кенеттен шығып кетуі мүмкін. Сақ болыңыз және күйіп қалмаңыз.
- 28. Бұл құрылғы коммерциялық мақсатта пайдалануға арналмаған.

## Орнату

Барлық орау материалын алып тастаңыз және керек-жарақтарды алыңыз. Пеште ойықтар немесе сынған есік сияқты зақым бар-жоғын тексеріңіз. Пеш зақымдалған болса, оны орнатпаңыз және құрылғыны сатып алған жерге дереу хабарласыңыз.

Микротолқынды пештің корпусының бетінен табылған барлық қорғаныс қабығын алып тастаңыз. Магнетронды қорғау үшін пештің ішіне бекітілген ашық қоңыр слюдалық қабатын алып тастамаңыз.

1. Кіріс және шығыс желдеткіштері үшін жеткілікті ашық кеңістік бар тегіс бетті таңдаңыз.

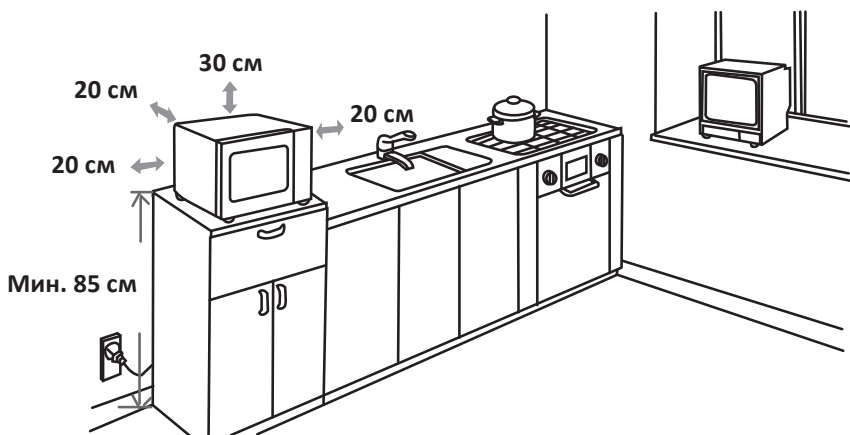

- Орнатудың минималды биіктігі — 85 см.
  - Құрылғының артқы жағы қабырғаға қарауы керек.
  - Пеш пен барлық іргелес қабырғалар арасында кемінде 30 см және 20 см бос орын беріңіз.
  - Пештің түбінен аяқтарды алып тастамаңыз.
  - Кіріс және шығыс желдеткіш саңылауларын бітеу пештің зақымдалуына әкелуі мүмкін.
  - Пешті радио мен теледидардан мүмкіндігінше алыс қойыңыз. Микротолқынды пештің жұмысы радионың немесе теледидардың жұмысына кедергі келтіруі мүмкін.
  - Құрылғының қуысына дұрыс орнатылған шыны айналмалы түпқоймасы, ролігі және білігі жоқ құрылғыны пайдаланбаңыз.
2. Пешті дұрыс орнатылған және жерге тұйықталған розеткаға қосыңыз. Кернеу мен жиіліктің техникалық сипаттамалары бар тақтадағы кернеу мен жиілікке сәйкес келетініне көз жеткізіңіз.

**НАЗАР АУДАРЫҢЫЗ:** пешті ас үй пешінің немесе басқа жылу көздерінің үстіне қоймаңыз. Әйтпесе, пеш істен шығуы мүмкін және кепілдік жойылады.



Пештің қол жетімді беті жұмыс кезінде қатты қызып кетуі мүмкін.

## Жерге тұйықтау нұсқаулары

Бұл құрылғы жерге тұйықтауды қажет етеді және арнайы жерге тұйықтау сымымен және істікшемен жабдықталған. Құрылғыны дұрыс орнатылған және жерге тұйықталған розеткаға қосу керек. Қысқа тұйықталу жағдайында жерге тұйықтау сым арқылы электр тогының соғу қаупін азайтады. Қосымша құрылғыларды қоспай, осы құрылғы үшін арнайы бөлінген жеке розетканы пайдалану ұсынылады. Өрт пен электр тогының соғуын болдырмау үшін құрылғымен ұзартқыштар мен адаптерлерді пайдалану қатаң ұсынылмайды.

**НАЗАР АУДАРЫҢЫЗ:** жерге тұйықтау ашасын дұрыс пайдаланбау электр тогының соғуына әкелуі мүмкін.

### МАҢЫЗДЫ:

1. Егер сізде дұрыс жерге қосу туралы сұрақтарыңыз болса, сертификатталған электрикке хабарласыңыз.
2. Егер құрылғының істен шығуына пайдаланушының осы пайдаланушы нұсқаулығында баяндалған қандай да бір ережелерді немесе шараларды сақтамауы себеп болса, өндіруші шағымды қабылдамауға құқылы.
3. Қуат кәбілінің ішіндегі сымдар тиісті түстермен белгіленген:
  - Жасыл және сары = жерге тұйықтау.
  - Көк = бейтарап.
  - Қоңыр = кернеулі.

## Ыдыс-аяқ

«Микротолқынды пеште қолдануға болатын материалдар» астындағы түсіндірмелерді қараңыз. Күмәндансаңыз, төменде сипатталған процедураны орындау арқылы ыдыстарды тексеруге болады.

1. Пешке қауіпсіз ыдысқа 1 кесе суық су (250 мл) құйып, тексерілетін ыдыспен бірге пешке салыңыз.
2. Максималды қуатта 1 минут қыздырыңыз.
3. Ыдыс-аяқты мұқият сипалаңыз. Егер бос ыдыс жылы болса, оны микротолқынды пеште қолданбаңыз.
4. Қыздыру уақытын 1 минуттан асырмаңыз.

## Микротолқынды пеште қолдануға болатын материалдар.

| Материал                                | Ескерту  |
|---|--|
| Қуыруға арналған табақ.                 | Өндірушінің нұсқауларын орындаңыз. Қуыруға арналған табақтың төменгі бөлігі айналмалы шеңберден кемінде 5 мм жоғары болуы керек. Дұрыс пайдаланбау айналмалы шеңбердің бұзылуына әкелуі мүмкін.  |
| Асхана ыдыстары.                        | Тек микротолқынды пеште қолдануға қауіпсіз ыдыс. Өндірушінің нұсқауларын орындаңыз. Шеттері сынған немесе жарылған ыдыстарды пайдаланбаңыз.  |
| Шыны банкалар.                          | Әрқашан қақпақты алыңыз. Тамақты жылы болғанша қыздыру үшін ғана пайдаланыңыз. Шыны банкалардың көпшілігі ыстыққа төзімді емес және жарылып кетуі мүмкін.  |
| Шыны ыдыс.                              | Тек ыстыққа төзімді шыны пеш ыдыстары. Оның металл әрлеуі жоқ екеніне көз жеткізіңіз. Шеттері сынған немесе жарылған табақтарды пайдаланбаңыз.   |
| Пеште тағам пісіруге арналған пакеттер. | Өндірушінің нұсқауларын орындаңыз. Пакеттерді металл тығыздағыштармен жаппаңыз. Бу шығуы үшін кесулер жасаңыз.   |
| Қағаз тәрелкелер мен стақандар.         | Оларды тек қысқа мерзімді тағам дайындау/ жылыту үшін пайдаланыңыз. Пісіру кезінде пешті қараусыз қалдырмаңыз.   |
| Қағаз сүлгілер.                         | Майды жылыту және сіңіру үшін тағамды жабу үшін пайдаланыңыз. Бақылаумен және тек қысқа мерзімді пісіру үшін пайдаланыңыз.   |
| Пергамент қағазы.                       | Шашырауды болдырмау немесе бұмен пісіру үшін орауыш ретінде пайдаланыңыз.  |
| Пластик.                                | Тек микротолқынды пеште қолдануға қауіпсіз. Өндірушінің нұсқауларын орындаңыз. «Микротолқынды пеште қолдануға қауіпсіз» деген белгі болуы керек. Кейбір пластикалық ыдыстар жұмсарады, өйткені олардың ішіндегі тағам қызады. «Пісіруге арналған пакеттер» мен тығыз жабылған полиэтилен пакеттерді осы пакеттерде көрсетілгендей желдету үшін кесу немесе тесу керек. |

| <b>Материал</b>    | <b>Ескерту</b>   |
|--------------------|--|
| Тағамдық пленкасы. | Тек микротолқынды пеште қолдануға қауіпсіз. Оны ылғалды сақтау үшін пісіру кезінде тағамды жабу үшін пайдаланыңыз. |
| Термометрлер.      | Тек микротолқынды пеште қолдануға қауіпсіз (ет пен кәмпит термометрлері).  |
| Балауыз қағаз.     | Шашырауды болдырмау немесе ылғалды сақтау үшін орауыш ретінде пайдаланыңыз   |

## **Микротолқынды пеште қолдануға болмайтын материалдар.**

| <b>Материал</b>   | <b>Ескерту</b>  |
|---|---|
| Алюминий подносы.   | Электр доғасының пайда болуына әкелуі мүмкін. Тамақты микротолқынды пеште пайдалануға қауіпсіз табаққа салыңыз. |
| Металл тұтқасы бар картоннан жасалған азық-түлік қаптамасы. | Электр доғасының пайда болуына әкелуі мүмкін. Тамақты микротолқынды пеште пайдалануға қауіпсіз табаққа салыңыз. |
| Металл ыдыс немесе металл әрлеуі бар ыдыс.                  | Металл тағамды микротолқынды сәулеленуден қорғайды. Металл әрлеу электр доғасының пайда болуына әкелуі мүмкін.  |
| Металлды пакет қыстырғыштары.                               | Пеште электр доғасының пайда болуына және тұтануына әкелуі мүмкін.  |
| Қағаз пакеттер.   | Пеште тұтануды тудыруы мүмкін.  |
| Пенопласт.  | Жоғары температураның әсерінен ішкі бетті ерітуі немесе ластауы мүмкін.   |
| Ағаш.   | Ағаш микротолқынды пеште пайдаланылған кезде кебеді және жарылып немесе сынуы мүмкін.                           |

## Құрылғы схемасы

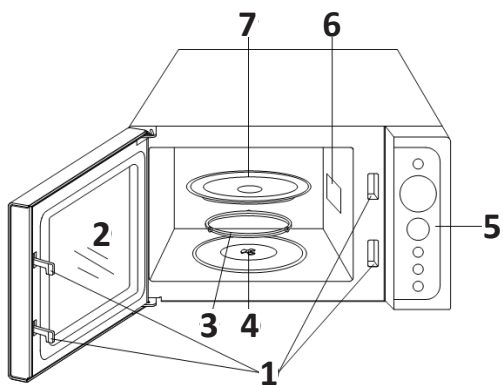

1. Есікті құлыптау жүйесі.
2. Қарау терезесі.
3. Түпқойманы айналдыру сақинасы.
4. Түпқойманың айналу өсі.
5. Басқару тақтасы.
6. Толқынжол.
7. Шыны түпқойма.

# Басқару тақтасы

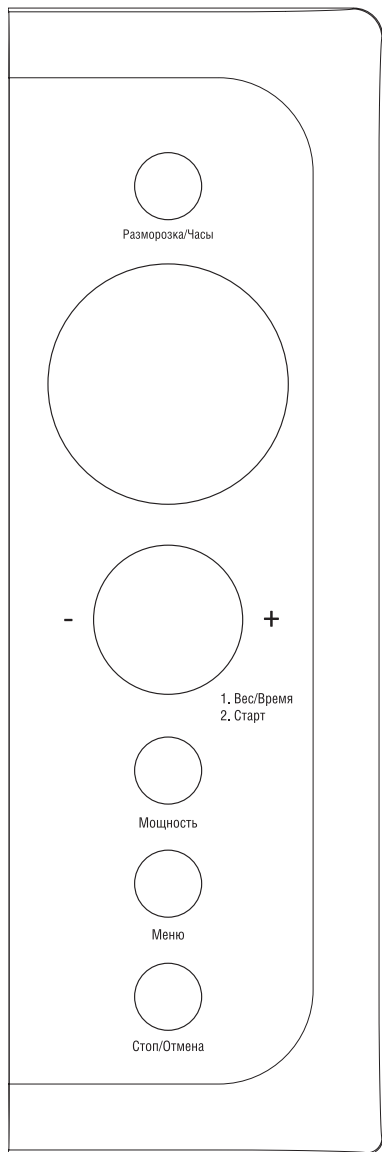

## Экран

- Орнату кезінде экранда сағат пен мәзір функциялары көрсетіледі.

## Қуаты

- Қуат деңгейлерін ауыстыру үшін қуат батырмасын басыңыз.

## Жібiту/Сағат

- Уақыт бойынша жібiтуді орнату үшін бір рет басыңыз.
- Салмағы бойынша жібiтуді орнату үшін екі рет басыңыз. Жібiту уақыты мен қуат деңгейі өнім санаты мен салмағы таңдалғаннан кейін автоматты түрде орнатылады.
- Сағатты реттеу үшін түртiңiз.

## Мәзір

- Автоматты пісіру бағдарламаларын таңдау үшін басыңыз.

## Тоқтату/Бас тарту

- Тоқтату/Бас тарту батырмасы орнатылған баптаудан бас тартуға, сондай-ақ алдын ала орнатылған пісіру бағдарламасын қалпына келтіруге мүмкіндік береді. Сонымен қатар, пісіру кезінде сіз осы батырманы 1 рет басу арқылы пештің жұмысын тоқтата аласыз немесе батырманы қатарынан 2 рет басу арқылы берілген бағдарламаны тоқтатып, қалпына келтіре аласыз.

## Салмақ/Уақыт | Бастау

1. Тағамның салмағын, пісіру уақытын, сондай-ақ сағатты реттеу үшін реттегішті бұраңыз.
2. Дайын тағамды тез қыздыру үшін реттегішті басыңыз. Реттегішті басқан сайын уақыт 30 секундқа артады.

## Құрылғыны басқару

- Құрылғыны алғаш қосқан кезде дисплейде белгіше  және «1:00» көрсетіледі.
- Егер сіз баптауларды орнатуды бастағаннан кейін мәзірде 20 секунд ішінде ешқандай әрекет жасамасаңыз, құрылғы күту режиміне өтеді.
- Пісіру кезінде пісіруді кідірту үшін «Тоқтату/Бас тарту» батырмасын басыңыз. Жалғастыру үшін реттегішті басыңыз. «Тоқтату/Бас тарту» батырмасын екі рет бассаңыз, құрылғы пісіруді тоқтатады.
- Пісіру аяқталғаннан кейін құрылғы дыбыстық сигнал шығарады, дисплейде «End» сөзі пайда болады. «End» қалпына келтіру және пісіруді бастау үшін кез келген батырманы басыңыз немесе пештің есігін ашыңыз.

## Сағатты орнату

1. 12 сағаттық уақытты көрсету пішімін таңдау үшін «Жібіту/Сағат» батырмасын 3 секунд басып тұрыңыз. 24 сағаттық уақытты көрсету пішімін таңдау үшін батырманы қайтадан басыңыз.
2. Сағатты орнату үшін реттегішті оңға бұраңыз.
3. Сағатты орнатуды растау үшін «Жібіту/Сағат» батырмасын басыңыз.
4. Минуттарды орнату үшін реттегішті бұраңыз.
5. Минуттарды орнатуды растау үшін «Жібіту/Сағат» батырмасын басыңыз.

**НАЗАР АУДАРЫҢЫЗ:** пісіру процесінің уақытын білу үшін «Жібіту/Сағат» батырмасын басыңыз.

## Жылдам пісіру

Жылдам пісірудің максималды ұзақтығы — 10 минут.

Реттегішті басқан кезде микротолқынды пеш толық қуатта пісіруді бастайды.

Реттегішті басқан сайын уақыт 30 секундқа артады.

## Дайындау

Қолмен пісірудің максималды уақыты — 60 минут. Қажетті қуатты таңдау үшін «Қуат» батырмасын басыңыз. Содан кейін пісіру уақытын орнату үшін реттегішті бұраңыз.

Пісіруді бастау үшін реттегішті басыңыз.

| «Қуат» батырмасын басу саны | Пештің жұмыс қуаты |
|-----------------------------|--------------------|
| 1 рет                       | 100%               |
| 2 рет                       | 80%                |
| 3 рет                       | 60%                |
| 4 рет                       | 40%                |
| 5 рет                       | 20%                |
| 6 рет                       | 0%                 |

**Мысал:** 60% қуатта 1 минут пісіру үшін:

1. «Қуат» батырмасын 3 рет басыңыз.
2. Реттегішті сағат 1:00-ге дейін бұраңыз.
3. Реттегішті басыңыз.

**Ескерту:** пісіру кезінде қуат деңгейін тексеру үшін «Қуат» батырмасын басыңыз.

## Салмағы бойынша жібіту

Мұздатылған тағамдарды салмағын белгілеу арқылы қажетті дәрежеде ерітуге болады. Жібіту уақыты мен қуаты енгізілген салмаққа сәйкес автоматты түрде анықталады. Салмақ диапазоны: 100-ден 1800-ге дейін

**Мысал:** 600 г етті жібіту үшін:

1. Өнімдерді пешке салыңыз.
2. «Жібіту/Сағат» батырмасын екі рет басыңыз — дисплейде  «100 г» көрсетіледі.
3. Өнімнің салмағын орнату үшін реттегішті бұраңыз.
4. Реттегішті басыңыз.

**Ескерту:** жібіту кезінде пеш дыбыстық сигнал шығарады және қажет болған жағдайда пеште еріген өнімді айналдыра алатындай етіп тоқтайды. Өнімді аударғаннан кейін жібітуді жалғастыру үшін реттегішті басыңыз.

## Уақыт бойынша жібіту

Таймерді орнату арқылы мұздатылған тағамды қажетті дәрежеде ерітуге болады. Максималды жібіту уақыты — 60 минут.

**Мысал:** тағамды 3 минут еріту үшін:

1. «Жібіту/Сағат» батырмасын бір рет басыңыз — экранда «0:00» көрсетіледі .
2. Экранда «3:00» уақыты көрсетілгенше реттегішті бұраңыз.
3. Реттегішті басыңыз.

**Ескерту:** жібіту кезінде пеш дыбыстық сигнал шығарады және қажет болған жағдайда пеште еріген өнімді айналдыра алатындай етіп тоқтайды. Өнімді аударғаннан кейін жібітуді жалғастыру үшін реттегішті басыңыз.

## Көп сатылы пісіру

Микротолқынды пешті пісірудің үш кезеңін дәйекті пайдалануға бағдарламалауға болады.

**Мысал:** пісірудің 2 кезеңін бағдарламалау:

1. Бірінші пісіру бағдарламасын енгізіңіз, экранда «1S» жанады.
2. Екінші пісіру бағдарламасын енгізіңіз, экранда «2S» жанады.
3. Реттегішті басыңыз.

**Ескерту:** жылдам пісіру, жібіту және Автомәзірді осы режимде таңдау мүмкін емес.

## Құлыптау

Бұл функция құрылғыны балалардан қорғау үшін қолданылады. Дисплейде  индикаторы көрсетіледі және құрылғының басқару тақтасы құлыпталады.

- Басқару тақтасы 1 минут жұмыс істемей тұрған жағдайда автоматты түрде құлыпталады. Экранда  индикаторы көрсетіледі.
- Құлыпты өшіру үшін пештің есігін ашып, жабыңыз.

**Ескерту:** панельді қолмен құлыптауға болмайды.

## Автопісіру

Кейбір өнімдерді дайындау үшін арнайы автоматты пісіру бағдарламалары бар, оларды пайдалану кезінде сізге тек порция санын немесе өнімнің салмағын көрсету қажет болады.

1. Өнім түрін таңдау үшін «Мәзір» батырмасын басыңыз.
2. Өнімнің салмағын орнату үшін реттегішті бұраңыз.
3. Пісіруді бастау үшін реттегішті басыңыз.

| Мәзір коды | Өнім                    | Ескерту  |
|------------|-------------------------|--|
| A-1        | Сүт/кофе (200 мл/ кесе) | <ul style="list-style-type: none"><li>• Сүт/кофе мен картопты дайындаған кезде дисплейде салмақ емес, порция саны көрсетіледі.</li><li>• Автоматты түрде пісіру режимінде нәтиже көптеген факторларға байланысты болады: өнімнің пішіні мен мөлшері, белгілі бір тағамдарды қуыруға қатысты сіздің жеке қалауыңыз, сондай-ақ пештегі өнімдердің орналасуы. Егер пісіру аяқталғаннан кейін нәтижеге қанағаттанбасаңыз, қосымша уақытты енгізіп, пісіруді жалғастырыңыз.</li></ul> |
| A-2        | Күріш (г)               |  |
| A-3        | Паста (г)               |  |
| A-4        | Картоп (230 г/ дана)    |  |
| A-5        | Жылыту (г)              |  |
| A-6        | Балық (г)               |  |
| A-7        | Пицца (г)               |  |
| A-8        | Попкорн (100 г)         |  |

## Қызмет көрсету және күтім

1. Тазалау алдында пешті өшіріп, ашаны розеткадан алыңыз.
2. Құрылғының бетіне зақым келтірмеу үшін, сондай-ақ жақсы өнімділік үшін пешті әртүрлі ластаушы заттардан үнемі тазалаңыз.
3. Пештің іші таза екеніне көз жеткізіңіз. Кірді дымқыл шүберекпен тазалаңыз. Қатты кірді жұмсақ жуғыш затпен тазартуға болады. Егер пеш қатты ластанған болса, жұмсақ жуғыш затты қолдануға болады. Бетіне зақым келтірмеу үшін жемір тазартқыштарды қолданбаңыз.
4. Сыртқы беттерді дымқыл шүберекпен тазалаңыз. Пештің ішіндегі жұмыс бөлшектеріне зақым келтірмеу үшін желдеткіш саңылауларға судың түсуіне жол бермеңіз.
5. Есік пен терезені екі жағынан, есік тығыздағыштарын және оның айналасындағы бөліктерді дымқыл шүберекпен үнемі сүртіңіз. Абразивті тазартқыш заттарды қолданбаңыз.
6. Бу тазартқышты қолданбаңыз.
7. Басқару тақтасы дымқыл емес екеніне көз жеткізіңіз. Оны жұмсақ, дымқыл шүберекпен сүртіңіз. Басқару тақтасын тазалаған кезде пештің кездейсоқ қосылуын болдырмау үшін пештің есігін ашыңыз.
8. Пеш есігінің ішінде немесе сыртында бу жиналса, жұмсақ шүберекті пайдаланыңыз. Бұл микротолқынды пеш жоғары ылғалдылық жағдайында жұмыс істегенде болуы мүмкін.
9. Шыны түпқойманы алыңыз, оны жылы сабынды сумен немесе ыдыс жуғыш машинада жуыңыз.
10. Шуды болдырмау үшін түпқойма сақинасын және пештің түбін үнемі тазалаңыз. Пештің түбін жұмсақ жуғыш затпен тазалаңыз. Сақинаны сабынды сумен немесе ыдыс жуғышта жууға болады. Тазалағаннан кейін сақинаны орнына қойыңыз.
11. Пештен иістерді кетіру үшін лимонның жартысын ыдысқа салыңыз, 300 мл су қосып, микротолқынды пеште 5 минут қыздырыңыз. Жұмсақ шүберекпен мұқият сүртіңіз және құрғатыңыз.
12. Құрылғының шамын ауыстыру үшін уәкілетті қызмет көрсету орталығына хабарласыңыз.

## Техникалық сипаттамалары

- Үлгісі: EC-70.
- Сауда белгісі: DEXP.
- Қуат параметрлері: 230 В, 50 Гц.
- Қуат тұтыну: 1200 Вт.
- Шығыс қуаты: 700 Вт.
- Жиілігі: 2450 МГц.
- Энергия тиімділігі класы: 55,2%.
- Пештің көлемі: 20 л.
- Таза салмағы: 10,5 кг.
- Сыртқы өлшемдері: 262 × 452 × 349 мм.
- Қолдану саласы: тұрмыстық.

## Ықтимал мәселелер және олардың шешімдері

| Мәселе         | Ықтимал себеп  | Шешім  |
|----------------|--|--|
| Пеш қосылмайды | Қуат сымының штепселі розеткаға еркін салынған         | Штепсельді алып тастап 10 секундтан кейін қайтадан салыңыз   |
|                | Сақтандырғыш жанып кетті немесе ажыратқыш іске қосылды | Сақтандырғышты ауыстырыңыз немесе автоматты ажыратқышты бастапқы қалпына келтіріңіз (оны тек қызмет көрсету орталығының білікті мамандары жасай алады) |
|                | Штепсельдік розетка ақаулы                             | Басқа электр құрылғысымен розетканы тексеріңіз   |
| Пеш қызбайды   | Есік соңына дейін жабық емес                           | Есікті толығымен жабыңыз   |

|  |  |
|--|--|
| Пеш теледидар хабарларын қабылдауға кедергі жасайды    | Микротолқынды пеш жұмыс істеп тұрған кезде радио және телехабар таратуға кедергі болуы мүмкін. Бұл араластырғыш, шаңсорғыш және электр желдеткіші сияқты шағын электр құрылғыларынан туындайтын кедергілерге ұқсас. Бұл қалыпты жағдай |
| Пештің жарығы күңгірт                                  | Пісіру кезінде пештегі жарық күңгірттенуі мүмкін. Бұл қалыпты жағдай   |
| Есікте жиналатын бу, желдеткіш саңылаулардан ыстық ауа | Пісіру кезінде тағамдар бу шығаруы мүмкін. Оның көп бөлігі желдеткіш саңылаулардан шығады, бірақ оның бір бөлігі пештің есігі сияқты суық жерде орналасуы мүмкін   |

## Монтаждау, сақтау, тасымалдау (тасу), өткізу және кәдеге жарату ережелері мен шарттары

- Құрылғы ешқандай орнатуды немесе тұрақты бекітуді қажет етпейді.
- Құрылғыны сақтау дайындаушы мен тұтынушының жылытылатын үй-жайларында ауа температурасы 5 °С-тан 40 °С-қа дейін және ауаның салыстырмалы ылғалдылығы 80%-дан аспайтын орауышта жүргізілуі тиіс. Үй-жайларда жемірілуді тудыратын жегі қоспалар (қышқылдар, сілтілер буы) болмауы тиіс.
- Құрылғыны тасымалдау құрғақ ортада жүзеге асырылуы керек.
- Құрылғы мұқият өңдеуді қажет етеді, оны шаң, кір, соққы, ылғал, от және т. б. әсерінен қорғайды.
- Құрылғыны өткізу жергілікті заңнамаға сәйкес жүргізілуі тиіс.
- Өнімнің қызмет ету мерзімі аяқталғаннан кейін оны қарапайым тұрмыстық қоқыспен бірге тастауға болмайды. Оның орнына, ол федералды немесе жергілікті заңдарға сәйкес кейіннен қайта өңдеу және жою үшін электр және электронды жабдықтарды тиісті қабылдау пунктіне кәдеге жаратуға тапсырылады. Осы өнімді дұрыс кәдеге жаратуды қамтамасыз ете отырып, сіз табиғи ресурстарды үнемдеуге көмектесесіз және дұрыс емделмеген жағдайда қоршаған ортаға және адамдардың денсаулығына зиян келтірмеуге көмектесесіз. Бұл өнімді қабылдау және кәдеге жарату орындары туралы толығырақ ақпаратты жергілікті муниципалды органдардан немесе тұрмыстық қоқыстарды шығаратын кәсіпорыннан алуға болады.
- Егер құрылғының ақаулығы анықталса, дереу уәкілетті қызмет көрсету орталығына хабарласыңыз немесе құрылғыны тастаңыз.

## Қосымша ақпарат

**Өндіруші:** Гуандун Галанз Эпплайнсиз Мэньюфэкчурин Ко., Лтд. Синпу даңғылының шығысы № 3, Масинь өндірістік аймағы, Хуанпу, Чжуншань қ., Гуандун пров., Қытай.

Қытайда жасалған.

**Импорттаушы / Қазақстан Республикасында талаптар қабылдайтын заңды тұлға:** «DNS QAZAQSTAN (ДНС КАЗАХСТАН)» ЖШС, Астана қ-ы, Сарыарқа ауданы, Сарыарқа д-лы, 12 Ғ-т, Қазақстан Республикасы.

**Электрондық пошта мекен-жайы:** info@dns-shop.kz

Тауар КО ТР (ЕАЭО) талаптарына сәйкес келеді.

Сипаттамалар, өнім туралы ақпарат, оның жинақталымы мен функционалдығы пайдаланушыға алдын-ала ескертусіз өзгертілуі мүмкін.

Өндіріс күні пайдаланушы нұсқаулығының орыс тіліндегі нұсқасында көрсетілген. V.17



# Кепілдік талоны

SN/IMEI: \_\_\_\_\_

Кепілдікке қойылған күні: \_\_\_\_\_

Өндіруші бүкіл кепілдік мерзімі ішінде құрылғының үздіксіз жұмыс істейтініне, сондай-ақ материалдар мен құрастырымда ақаулар болмайтынына кепілдік береді. Кепілдік мерзімі бұйым сатып алынған сәттен бастап есептеледі және жаңа өнімдерге ғана қолданылады.

Кепілдікті қызмет көрсету бұйым пайдаланушы нұсқаулығына сәйкес пайдаланылған жағдайда, кепілдік мерзімі ішінде тұтынушының кінәсіз істен шыққан элементтерді тегін жөндеуді немесе ауыстыруды қамтиды. Элементтерді жөндеу немесе ауыстыру уәкілетті сервис орталықтарының аумағында жүргізіледі.

Кепілдік мерзімі: 24 ай.

Пайдалану мерзімі: 120 ай.

Сервистік орталықтардың өзекті тізімі келесі мекенжай бойынша:

<https://www.dns-shop.kz/service-center/>

**Кепілдік міндеттемелер және тегін сервистік қызмет көрсету, егер оларды ауыстыру бұйымды бөлшектеуге байланысты болмаса, тауардың жиынтықтылығына кіретін, төменде аталған керек-жарақтарға қолданылмайды:**

- ҚБП (қашықтықтан басқару пульті) үшін қуат элементтері (батареялары).
- Жалғағыш кәбілдер, антенналар және оларға арналған ауыстырғыштар, құлаққаптар, микрофондар, «HANDS-FREE» құрылғылары; жиынтықта жеткізілетін әртүрлі типтегі ақпарат тасығыштар, бағдарламалық жасақтама (БЖ) және драйверлер (бұйымның қатқыл магниттік дискілеріндегі жинақтағышқа алдын ала орнатылған БЖ қоса алғанда, бірақ онымен шектелмей), сыртқы енгізу-шығару құрылғылары және манипуляторлар.
- Қаптамалар, сөмкелер, белдіктер, тасымалдауға арналған баулар, монтаждық құрылғылар, құралдар, бұйымға қоса берілетін құжаттама.
- Табиғи тозуға ұшырайтын шығын материалдары мен бөлшектер.



## **Өндіруші келесі жағдайларда кепілдік міндеттемелерге ие болмайды:**

- Кепілдік мерзімі аяқталды.
- Егер жеке (тұрмыстық, отбасылық) қажеттіліктерге арналған бұйым кәсіпкерлік қызметті жүзеге асыру үшін, сондай-ақ оның тікелей міндетіне сәйкес келмейтін басқа мақсаттарда пайдаланылған болса.
- Өндіруші бұйымды пайдалану кезінде пайдаланушы нұсқаулығының талаптарын бұзу, бұйымды орнату және оған қызмет көрсету жөніндегі ұсынымдарды, қосу ережелерін (бұйымның өзіне де, онымен байланысты бұйымдарға да сәйкес келмейтін желілік кернеудің әсері нәтижесінде туындаған қысқа тұйықталулар), бұйымды сақтау және тасымалдау кезінде өнім иесі және/немесе үшінші тұлғалар шеккен ықтимал материалдық, моральдық және өзге де зиян үшін жауапты болмайды.
- Механикалық зақымданудың барлық жағдайлары: өнімді пайдалану кезінде алынған сызаттар, жарықтар, деформациялар, соққы іздері, майысулар, кептелістер және т.б.
- Түрлендірулерді, рұқсат етілмеген жөндеулерді осындай жұмыстарды жүргізуге уәкілетті емес адамдар жүргізген жағдайлар. Егер ақаулық конструкцияны немесе бұйымның сұлбасын өзгерту, Өндіруші қарастырмаған сыртқы құрылғыларды қосу, Қазақстан Республикасының заңнамасына сай сәйкестік сертификаты жоқ құрылғыны пайдалану салдарынан туындаған болса.
- Егер бұйымның ақауы еңсерілмейтін күштің әсерінен (табиғи элементтер, өрт, су тасқыны, жер сілкінісі, тұрмыстық факторлар және Өндірушіге тәуелді емес басқа жағдайлар) немесе Өндіруші болжай алмаған үшінші тұлғалардың әрекеттерінен туындаса.
- Бұйымның толық немесе ішінара істен шығуына алып келген бұйымның ішіне бөгде заттардың, өзге денелердің, заттектердің, сұйықтықтардың, жәндіктердің немесе жануарлардың түсуінен, агрессивті ортаның әсерінен, жоғары ылғалдылықтан, жоғары температуралардан туындаған ақау.
- Бұйымды сәйкестендіру (сериялық нөмірі) жоқ немесе сәйкес келмейді. Егер зақымданулар (кемшіліктер) зиянды бағдарламалық қамтаманың; БЖ ұсынушысының осы қызметті ұсынбауына байланысты мүмкіндігінсіз бұйымның бағдарламалық ресурстарына қолжетімділіктің болмауына әкеп соққан құпиясөздерді (кодтарды) оларды жинау/қалпына келтіру мүмкіндігінсіз орнату, ауыстыру немесе жою әсерінен туындаса.
- Егер жұмыстың ақаулықтары қуат беруші, кәбілдік, телекоммуникациялық желілердің, радиосигнал қуатының стандарттарға немесе техникалық регламенттеріне сәйкес келмеуінен, оның ішінде бедер ерекшеліктерінен және басқа да осыған ұқсас сыртқы факторлардан, бұйымның желі әрекет ететін шекарада немесе аймақтан тыс жерде пайдаланылуынан туындаған болса.
- Егер зақымданулар стандартты емес (түпнұсқалық емес) және/немесе сапсыз (зақымданған) шығыс материалдарын, керек-жарақтарды, қосалқы бөлшектерді, қуат беру элементтерін, әртүрлі үлгідегі ақпарат тасымалдағыштарды (CD, DVD дискілерді, жад карталарын, SIM карталарын, картридждерді қоса алғанда) пайдаланудан туындаса.
- Егер кемшіліктер үйлесімсіз контентті (әуендерді, графиканы, бейне және басқа файлдарды, Java қосымшаларын және оларға ұқсас бағдарламаларды) алуға, орнатуға және пайдалануға байланысты туындаған болса.
- Осы бұйыммен жанасып жұмыс істейтін басқа жабдыққа келтірілген залалға.





