

# Пайдалану бойынша нұсқаулық

---

Электр плитасы  
EC50-M01D

**DEXP**

<b>ҚҰРЫЛҒЫ МАҚСАТЫ</b> .....	<b>3</b>
<b>САҚТЫҚ ШАРАЛАРЫ</b> .....	<b>3</b>
<b>ҚҰРЫЛҒЫ СХЕМАСЫ</b> .....	<b>6</b>
Пісіру панелі .....	6
Басқару тақтасы .....	6
<b>ОРНАТУ</b> .....	<b>7</b>
Орнату орнына қойылатын талаптар .....	7
Құрылғыны еденге туралау.....	8
Сақтандыру тізбегі мен ілгекті орнату .....	8
Аксессуарлар.....	8
Электр желісіне қосылу және электр қауіпсіздігі .....	9
<b>ПАЙДАЛАНУШЫ НҰСҚАУЛЫҒЫ</b> .....	<b>10</b>
Бірінші қолданар алдында.....	10
Оттықтарды пайдалану .....	10
Тұмшапешті пайдалану .....	11
<b>ТАЗАЛАУ ЖӘНЕ ҚЫЗМЕТ КӨРСЕТУ</b> .....	<b>15</b>
Құрылғыға күтім жасау.....	15
Тұмшапештің есігін алу.....	15
<b>ТЕХНИКАЛЫҚ СИПАТТАМАЛАРЫ</b> .....	<b>16</b>
<b>ЫҚТИМАЛ МӘСЕЛЕЛЕР ЖӘНЕ ОЛАРДЫҢ ШЕШІМІ</b> .....	<b>16</b>
<b>ЭНЕРГИЯ ТИІМДІЛІГІ ТУРАЛЫ АҚПАРАТ</b> .....	<b>17</b>
<b>МОНТАЖДАУ, САҚТАУ, ТАСЫМАЛДАУ (ТАСУ), ӨТКІЗУ ЖӘНЕ КӘДЕГЕ ЖАРАТУ ЕРЕЖЕЛЕРІ МЕН ШАРТТАРЫ</b> .....	<b>18</b>
<b>ҚОСЫМША АҚПАРАТ</b> .....	<b>19</b>

# Құрметті сатып алушы!

Біздің өнімдерді таңдағаныңыз үшін рахмет.

Біз сізге жоғары сапа, функционалдылық және дизайн талаптарына сәйкес әзірленген және жасалған бұйымдар мен құрылғыларды ұсынуға қуаныштымыз. Пайдалануды бастамас бұрын, сіздің қауіпсіздігіңізге қатысты маңызды ақпаратты, сондай-ақ өнімді дұрыс пайдалану және күту бойынша ұсыныстарды қамтитын осы нұсқаулықты мұқият оқып шығыңыз. Осы нұсқаулықтың сақталуына назар аударыңыз және оны өнімді одан әрі пайдалану кезінде анықтамалық материал ретінде пайдаланыңыз.

## ҚҰРЫЛҒЫ МАҚСАТЫ

Электр плитасы дайын тағамдар мен тамақты дайындауға, сондай-ақ жылытуға арналған.

## САҚТЫҚ ШАРАЛАРЫ

- Құрылғыны немесе электр қуат сымын суға немесе басқа сұйықтықтарға батырмаңыз. Құрылғыны дымқыл қолмен ұстамаңыз және оны ылғалдылығы жоғары бөлмелерде қолданбаңыз.
- Құрғақ аяқ киім киместен құрылғыны ұстамаңыз.
- Құрылғыны тек құрғақ бөлмеде сақтаңыз.
- Зақымдалған болса, сондай-ақ қуат сымы немесе аша зақымдалған болса, құрылғыны пайдаланбаңыз. Құрылғыны дереу желіден ажыратыңыз және уәкілетті қызмет көрсету орталығына хабарласыңыз.
- Құрылғыны ешқашан қуат сымынан тартпаңыз. Сымды абайлап ұстаңыз. Сымның есіктермен қысылмағанына немесе өткір жиектерге немесе бұрыштарға тиіп кетпейтініне көз жеткізіңіз. Оны ыстық беттерден алыс ұстаңыз.
- Құрылғыны қуат көзіне қоспас бұрын, үйдегі электр желісінің кернеуі оның техникалық сипаттамаларына сәйкес келетініне көз жеткізіңіз. Құрылғыны тек жерге қосылған розеткаға қосыңыз.
- Электр желісіне қосылған немесе ажыратылған кезде құрылғы өшірілуі керек. Құрылғыны электр розеткасынан ажыратқанда, әрқашан кәбілді емес, ашаны тартыңыз.
- Құрылғы үй-жайдан тыс пайдалануға арналмаған.
- Құрылғының жанына жанғыш материалдар мен сұйықтықтарды қоймаңыз.
- Құрылғыны тек осы нұсқаулықта сипатталған тәртіпке сәйкес орнатыңыз.
- Құрылғыны орнату және жерге қосу тек білікті мамандармен жүргізілуі керек. Дұрыс орнатпау және/немесе жерге қосу пайдаланушының өмірі мен денсаулығына қауіп төндіруі мүмкін.
- Бұл құрылғы электромагниттік қауіпсіздіктің барлық стандарттарына сәйкес келеді. Дегенмен, егер сіз кардиостимуляторды немесе басқа электрлік импланттарды (инсулин помпасы және т.б.) қолдансаңыз, емдеуші дәрігеріңізбен қосымша кеңесіңіз.

- Құрылғы бетінің кейбір бөліктері жұмыс кезінде өте ыстық болады. Құрылғыны пайдалану кезінде киіміңіз, шашыңыз және денеңіздің ашық бөліктері ыстық беттерге тиіп кетпейтініне көз жеткізіңіз.
- Құрылғы балалар мен физикалық, сенсорлық немесе ақыл-ой қабілеті шектеулі адамдар үшін, олардың қауіпсіздігіне жауапты басқа адамдар бақылайтын жағдайларды қоспағанда, пайдалануға арналмаған.
- Балаларға құрылғымен ойнауға рұқсат бермеңіз.
- Құрылғыны қараусыз қалдырмаңыз. Пісірілген тағамды шамадан тыс қыздыру түтінге және/немесе тұтануға әкелуі мүмкін. Тұтану жағдайында ешқашан сөндіру үшін суды пайдаланбаңыз. Электр қуатын өшіріп, отты тығыз шүберекпен жабыңыз.
- Магниттелген заттарды (банк карталары, жад карталары) немесе электронды құрылғыларды (ноутбуктер, смартфондар, планшеттер, және т.б.) құрылғының жанына қоймаңыз, себебі олар шамадан тыс электромагниттік әсерге ұшырауы мүмкін.
- Бөлмені жылыту үшін құрылғыны пайдаланбаңыз.
- Пісіру аяқталғаннан кейін әрқашан құрылғыны өшіріңіз.
- Ешқашан құрылғының бөліктерін өзіңіз жөндеуге, баптауға немесе ауыстыруға тырыспаңыз. Құрылғыны жөндеу үшін уәкілетті қызмет көрсету орталығына апарыңыз.
- Құрылғыны тазалау үшін электр құрылғыларын (бу тазалағыштар және т.б.) пайдаланбаңыз.
- Құрылғын тазалау үшін металл щеткаларды және/немесе абразивті тазалағыштарды пайдаланбаңыз.
- Бұл құрылғы сыртқы таймер немесе бөлек қашықтан басқару жүйесі арқылы басқаруға арналмаған.
- Құрылғының бетіне ауыр заттарды қоймаңыз немесе түсірмеңіз.
- Құрылғыны жұмыс беті немесе сақтау беті ретінде пайдаланбаңыз.
- Ыдыс-аяқты пісіру бетіне жылжытпаңыз — бұл оны сызып тастауы мүмкін, бұл құрылғының жұмыс сапасының төмендеуіне әкеледі.
- Тұмшапеште спирт мөлшері жоғары сусындарды қолданатын тағамдарды дайындау ұсынылмайды. Жұмыс камерасындағы спирт буы жыпылықтауы мүмкін. Ыдыс-аяққа спиртқа бай сусындардың аз мөлшерін ғана қосып, есікті абайлап ашыңыз.
- Пергамент қағазды пайдаланған кезде, ыдысты тұмшапешке салмас бұрын оны ыдысқа бекітіңіз. Есікті ашқан кезде құрылғыға ауа ағынының енуіне байланысты пергамент қағаз көтерілуі, қыздыру элементіне тиіп, тұтануы мүмкін. Қажетті мөлшердегі пергамент қағазды қолданыңыз. Ол ыдыс-аяқтың шетінен шықпауы керек.
- Ыстық жұмыс камерасына су құюға тыйым салынады — бұл ыстық будың пайда болуына әкелуі мүмкін. Температураның өзгеруі нәтижесінде жұмыс камерасының жабыны зақымдалуы мүмкін.
- Тұмшапештен ыстық керек-жарақтарды немесе ыдыстарды алу үшін қолғаптарды пайдаланыңыз.

- Шырынды жеміс бәліштерін пісірген кезде қаңылтыр табаны толығымен толтырмаңыз. Жемістердің шырыны қаңылтыр табадан ағып кетеді және дақтарды қалдырады, оларды кетіру мүмкін емес. Мүмкіндігінше тереңірек, әмбебап қаңылтыр табаны пайдаланыңыз.
- Құрылғыны есікті ашық қалдырмаңыз. Есік жай ғана ашық болса да, уақыт өте келе бұл құрылғыға іргелес жиһаздың қасбеттеріне зақым келтіруі мүмкін. Сонымен қатар, құрылғы жұмыс істеп тұрған кезде есікті жиі ашу ұсынылмайды.
- Тұмшапештің ашық есігіне отырмаңыз және тұрмаңыз. Ыдыс-аяқты немесе басқа заттарды тұмшапештің есігіне қоймаңыз.
- Құрылғыны есіктің тұтқасынан ұстап жылжитпаңыз. Есіктің тұтқасы оның салмағына арналмаған және сынуы мүмкін.
- Бұл құрылғы үйде немесе сол сияқты жағдайларда, мысалы, дүкендерде, кеңселерде және басқа жұмыс бөлмелерінде, фермерлік үйлерде, қонақ үйлерде, қонақ үйлерде, хостелдерде және басқа да тұрғын үйлерде қызметкерлерге арналған ас үй аймақтарында пайдалануға арналған. Құрылғы коммерциялық мақсатта пайдалануға арналмаған.

## ҚҰРЫЛҒЫ СХЕМАСЫ

### ПІСІРУ ПАНЕЛІ

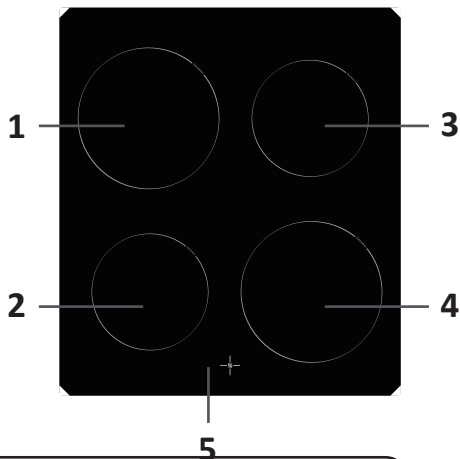

1. Оттық 1.  
Макс. қуаты — 1800 Вт.
2. Оттық 2.  
Макс. қуаты — 1200 Вт.
3. Оттық 3.  
Макс. қуаты — 1200 Вт.
4. Оттық 4.  
Макс. қуаты — 1800 Вт.
5. Шыны беті.

### БАСҚАРУ ТАҚТАСЫ

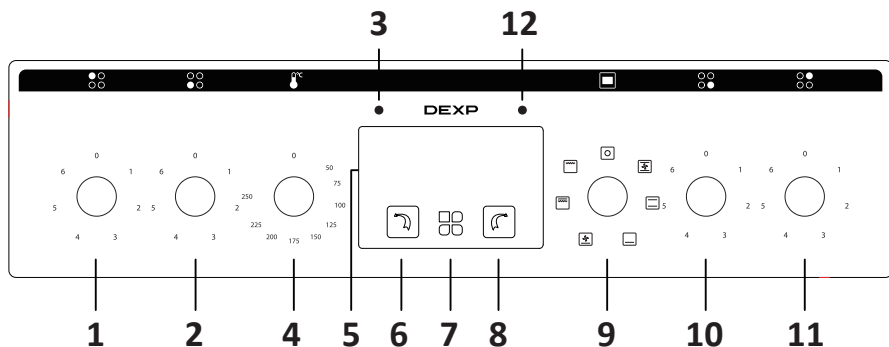

1. Бірінші оттықтың қуат реттегіші.
2. Екінші оттықтың қуат реттегіші.
3. Тұшпапешті қосу индикаторы.
4. Тұшпапештің температура реттегіші.
5. Дисплей.
6. «Кішірек» батырмасы.
7. Сағат/таймерді орнату батырмасы.
8. «Көбірек» батырмасы.
9. Тұшпапеш функцияларын таңдау реттегіші.
10. Үшінші оттықтың қуат реттегіші.
11. Төртінші оттықтың қуат реттегіші.
12. Оттықтарды қосу индикаторы.

Орнатуды бастамас бұрын, құрылғының ішіндегі және сыртындағы барлық орау материалдарын алып тастаңыз. Электр плитасын мұқият тексеріп, оның зақымданбағанына көз жеткізіңіз. Ешқандай жағдайда көрінетін зақымдануы бар құрылғыны пайдаланбаңыз — сатып алу орнына немесе уәкілетті қызмет көрсету орталығына хабарласыңыз.

## ОРНАТУ ОРНЫНА ҚОЙЫЛАТЫН ТАЛАПТАР

Электр плитасы ас үй, асхана немесе қонақ бөлме сияқты жақсы желдетілетін құрғақ бөлмелерге орнатуға арналған. Тұмшапешті душ бөлмесі немесе ваннаға орнатуға тыйым салынады.

Қауіпсіздікті қамтамасыз ету үшін келесі сақтық шараларын қолданыңыз:

- Электр плитасын жалғыз немесе ас үй жиынтығының бөліктері арасында орнатуға болады. Егер плита іргелес шкафтардың қабырғаларына немесе бүйір қабырғаларына тиіп кетсе, олар бөлме температурасынан 50°C жоғары температураға төтеп беруі керек. Плитаның екі жағындағы кеңістік оны техникалық қызмет көрсету үшін алу үшін жеткілікті болуы керек.
- Пешті биіктігі оның биіктігінен аспайтын жиһаздың жанына ғана орнатыңыз. Биіктігі плитаның жоғарғы бөлігінің биіктігінен асатын ас үй шкафтары оның шетінен кемінде 20 см қашықтықта орналасуы керек.
- Плитаны есіктің жанына қоймаңыз.
- Ас үй сорғышы оған қоса берілген нұсқаулықта белгіленген талаптарға сәйкес, бірақ кез келген жағдайда плитаның жоғарғы жиегінен кемінде 65 см биіктікте орнатылуы керек.
- Егер қабырға шкафтары сорғыштың бүйірлеріне орнатылса, олардың төменгі жиегінен жиһаздың жоғарғы жиегіне дейінгі қашықтық 42 см-ден кем болмауы керек. Егер қабырға шкафы плитаның үстіне тікелей орнатылса, оның бетіне дейінгі қашықтық 70 см-ден кем болмауы керек.
- Плитаның артқы қабырғасымен жанасатын қабырға отқа төзімді материалдан жасалуы керек.

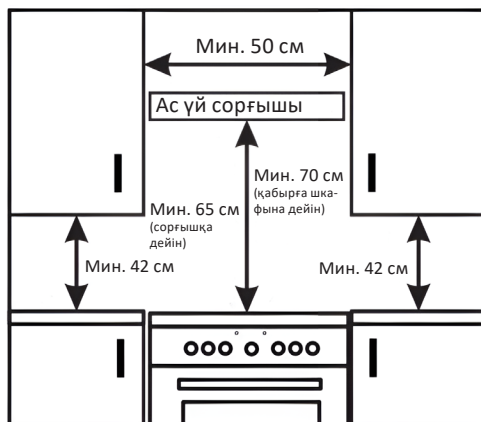

## ҚҰРЫЛҒЫНЫ ЕДЕНГЕ ТУРАЛАУ

Құрылғымен бірге 4 реттелетін аяқ жеткізіледі — оларды шығарып, электр плитасының негізіне бұраңыз. Олардың көмегімен сіз құрылғыны тегіс емес жерде тұрған жағдайда тегістей аласыз, сонымен қатар оның биіктігін реттей аласыз. Плитаны бір жағына еңкейтіп, аяқтарды реттеңіз. Содан кейін оны тік күйге қойыңыз және оның деңгеймен тураланғанына көз жеткізіңіз. Құрылғыны қосу және пайдалану алдында туралау қажет.

## САҚТАНДЫРУ ТІЗБЕГІ МЕН ІЛГЕКТІ ОРНАТУ

Плитаның алға қарай толып кетуіне жол бермеу үшін оның артқы қабырғасына сақтандыру тізбегінің екі бөлігі бекітілуі керек. Қабырғаға ілгектерді орнату керек, оған сақтандыру тізбегі бекітіледі.

Ілгектерді плитаның артындағы екі жағынан қабырғаға бекітіңіз. Тізбектердің екі ұшы да мықтап бекітілгеніне көз жеткізіңіз. Плита қабырғаға жақын орнатылған болса, пайдалану немесе қызмет көрсету алдында әрқашан тізбектерді ілмектерге бекітіңіз.

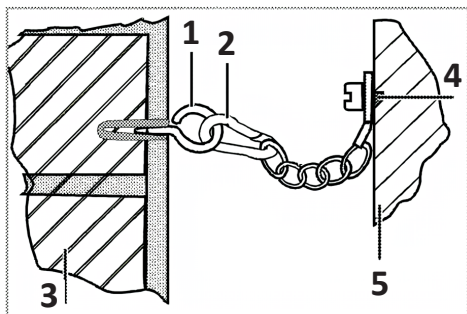

1. Ілмек.
2. Сақтандыру тізбегі.
3. Қабырға.
4. Тізбекті бекіту.
5. Плитаның артқы беті.

## АКСЕССУАРЛАР

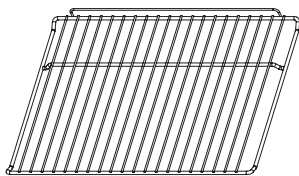

### Тор

Ыдыс-аяқтарды, бәліштерді орнатуға, сондай-ақ қуырдақты дайындау, еріту және грильде қуыру үшін.

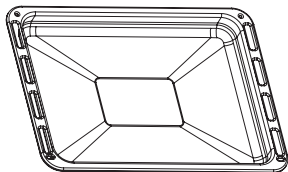

### Әмбебап қаңылтыр табасы

Шырынды бәліштер, піспенан, үлкен қуырдақ дайындау және өнімдерді еріту үшін.

Қаңылтыр табасын торда қуыру кезінде де қолдануға болады. Барлық май ағып кетуі үшін оны тордың астына қойыңыз.

## ЭЛЕКТР ЖЕЛІСІНЕ ҚОСЫЛУ ЖӘНЕ ЭЛЕКТР ҚАУІПСІЗДІГІ

### НАЗАР АУДАРЫҢЫЗ!

- Құрылғыны электр желісіне қосуды осы нұсқаулықта және қолданыстағы жергілікті стандарттарда көрсетілген нұсқауларға сәйкес білікті маман ғана жүзеге асыруы керек.
- Жерге тұйықтау сымы желінің сақтандырғыш құрылғысы істен шыққан жағдайда оны соңғы ажырататындай етіп төселуі тиіс.
- Қуат сымы құрылғының қызатын бөліктерінің жанынан өтпеуі керек, иілуге немесе қысуға ұшырамауы керек. Әйтпесе, сым зақымдалуы мүмкін, бұл қысқа тұйықталуға әкеледі.

Кәбілде үш тарам бар:

- Жерге қосу — сары-жасыл тарам (PE) .
- Нөл — көк тарам (N1/N2).
- Фаза (қуат алу) — сұр тарам (L1) / қара тарам (L2) / қоңыр тарам (L3).

Фаза	Кәбілдің минималды қимасы
380–415 В 3N ~ 50 Гц	5 × 1,5 мм <sup>2</sup>
220–240 В ~ 50 Гц	

**Ескерту:** 220–240 В, 50 Гц электр желісіне қосылған кезде L1, L2 және L3 тарамдары L клеммасына бірге қосылуы керек.

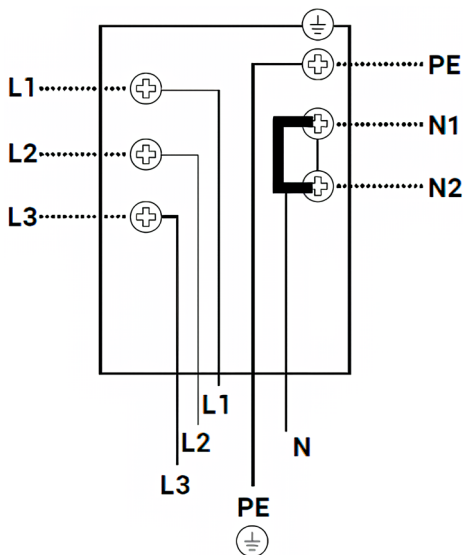

### БІРІНШІ ҚОЛДАНАР АЛДЫНДА

1. Құрылғыдан тасымалдау үшін жапсырмаларды, орау материалдарын және бөлшектерді алып тастаңыз.
2. Құрылғыны ішінен және сыртынан, сондай-ақ барлық керек-жарақтарды сабын ерітіндісімен және жұмсақ шүберекпен мұқият тазалаңыз.
3. Құрылғыны бірінші рет қосқан кезде жағымсыз иіс пен жеңіл түтін шығуы мүмкін. Бұл қалыпты жағдай. Бірінші қолданар алдында бос тұмшاپешті 250 °C температурада шамамен 30 минутқа қалдырған жөн, содан кейін иіс жоғалады.
4. Құрылғыны бірінші рет пайдаланған кезде бөлменің жеткілікті желдетілуін қамтамасыз етіңіз.
5. Жылыту аяқталғаннан кейін құрылғыны өшіріп, суытыңыз.

### ОТТЫҚТАРДЫ ПАЙДАЛАНУ

#### Ыдыс-аяқ таңдау

- Түбі дөңгеленген ыдыстарды пайдаланбаңыз.



- Қолданылатын ыдыстың түбі тегіс, таңдалған оттықтың өлшеміне сәйкес келетініне және пісіру бетіне біркелкі сәйкес келетініне көз жеткізіңіз. Ыдыстарды әрқашан оттықтың ортасына қойыңыз.

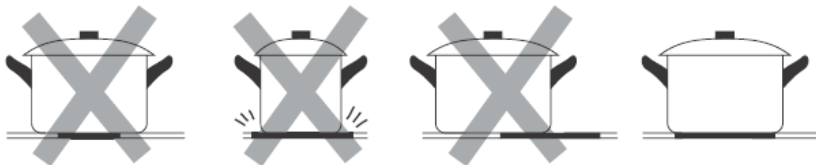

- Ыдыс-аяқты құрылғының бетіне мұқият орналастырыңыз, сызаттар пайда болмас үшін ыдысты пісіру бетіне жылжытпаңыз.

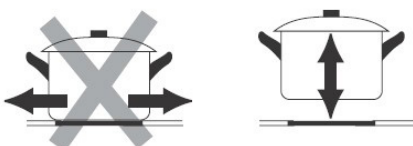

## Пісіру процесі

- Азық-түлікті қолайлы ыдысқа салыңыз да, оны қажетті оттықтың ортасына қойыңыз. Ыдыс-аяқтың түбі мен пісіру беті таза және құрғақ екеніне көз жеткізіңіз.
- Оттықтардың қыздыру қуатының әртүрлі деңгейлері бар («Құрылғы схемасы» қараңыз). Тиісті реттегішті сағат тілімен бұру арқылы қыздыру қуатын біртіндеп арттыруға болады. Анықтама үшін төменде кесте берілген.

Жылыту қуаты	Қолайлы:
1–2	<ul style="list-style-type: none"><li>• аз мөлшерде тағамды баяу қыздыру;</li><li>• шоколадты, майды және тез күйіп кететін тағамдарды еріту;</li><li>• баяу қайнау;</li><li>• баяу қыздыру;</li></ul>
2–3	<ul style="list-style-type: none"><li>• жылыту;</li><li>• жылдам қайнау;</li><li>• күріш дайындау;</li></ul>
3–4	<ul style="list-style-type: none"><li>• құймақ дайындау;</li></ul>
4–5	<ul style="list-style-type: none"><li>• шала қуыру;</li><li>• паста дайындау;</li></ul>
5–6	<ul style="list-style-type: none"><li>• қуыру;</li><li>• қуырып алу;</li><li>• сорпаларды қайнату;</li><li>• суды қайнату.</li></ul>

- Пісіру аяқталғаннан кейін реттегішті «0» күйіне бұрап, оттықты өшіріңіз.

### НАЗАР АУДАРЫҢЫЗ!

Егер оттықтың индикаторы жанып тұрса, бұл тиісті оттықтың әлі де тым ыстық екенін және оны қолыңызбен ұстамау керектігін білдіреді. Индикатор қауіпсіз температураға дейін салқындаған кезде ғана сөнеді.

## ТҰМШАПЕШТІ ПАЙДАЛАНУ

### Тұмшапешті пайдалану бойынша ұсыныстар



- Тұмшапешке тағамдарды салмас бұрын алдын ала қыздыру ұсынылады.
- Пісіру уақытын температураны көтеру арқылы қысқартуға болмайды. Бұл жағдайда тағам сыртынан жақсы қуырылуы мүмкін, бірақ іші нашар.
- Егер өнімдер көп қабатты торда пісірілсе, жылудың барлық деңгейлерге біркелкі таралуын қамтамасыз ету үшін «жоғарыдан/төменнен қыздыру + конвекция» режимін қолданған жөн.
- Ыдыс-аяқты тордың немесе қаңылтыр табасының ортасына қою ұсынылады.

- Ішкі әйнекте шамадан тыс конденсаттың пайда болуын болдырмау үшін ыстық ыдыстарды пісіру аяқталғаннан кейін тұмшәпеште ұзақ уақыт қалдыруға болмайды.
- Өнімдерді дайындау уақыты олардың қалыңдығына, сапасына және пайдаланушының жеке қалауына байланысты өзгеруі мүмкін.
- Ет өнімдерін дайындау кезінде ет үшін арнайы термометрді қолдану ұсынылады (жинаққа кірмейді). Тағамға көбірек нәзіктік беру үшін оны алюминий фольгаға орауға болады.
- Бәлішті пісіру кезінде оның дайындығын қамырға тіс тазалағышты пісіру аяқталғанға дейін шамамен 10 минут бұрын енгізу арқылы тексеруге болады. Егер тіс тазалағышта қамырдың іздері болмаса, бұл бәліштің жақсы піскенін білдіреді.

## Энергияны үнемдеуге арналған кеңестер



- Пісіру үдерісінде тұмшәпештің есігі жабық болуы керек.
- Пісіру кезінде тұмшәпештің есігін жиі ашпаңыз, себебі бұл жылуды жоғалтуға әкеледі.
- Пайдаланылмаған кезде құрылғыны электр желісінен ажыратыңыз.

## Тұмшәпеш режимдерінің сипаттамасы

Таңба	Сипаттама
	<b>Жоғарыдан/төменнен жылыту + конвекция.</b> Конвекция мен екі қыздыру элементінің бір уақытта жұмыс істеуі жылудың көбірек енуіне мүмкіндік береді және 30–40% энергияны үнемдейді. Ыдыс-аяқтар сыртынан сәл қызарып, іші шырынды болып қалады. Еттің немесе балықтың үлкен кесектерін дайындауға жарамды.
	<b>Жоғарыдан/төменнен қыздыру.</b> Стандартты режим, күнделікті тағамдарды шағын мөлшерде дайындауға жарамды.
	<b>Төменнен қыздыру.</b> Тұмшәпештің төменгі жағындағы жасырын қыздыру элементі қоңыр қыртысты қалыптастырмай, шоғырланған жылуды қамтамасыз етеді. Режим қытырлақ пісірмелер, бұқтырылған тағамдар, піскен нан және пицца сияқты тағамдарды баяу пісіруге жарамды.
	<b>Төменнен қыздыру + конвекция.</b> Тұмшәпештің төменгі жағындағы қыздыру элементі жылуды қамтамасыз етеді және конвекцияның арқасында ыстық ауа камераға біркелкі таралады.
	<b>Гриль.</b> Аз мөлшерде стейк немесе шұжық грильде пісіру үшін. Негізгі қыздыру элементінің астындағы орталық бөлікке өтеді.
	<b>Қос гриль.</b> Тегіс тағамдарды термиялық өңдеу үшін: стейктер, шұжықтар, тосттар және т. б. Қыздыру элементінің астындағы барлық кеңістік қызады.











## Сағатты орнату

Электр пешін пайдалануды бастамас бұрын ағымдағы уақытты орнату керек.

1. Құрылғыны желіге қосқаннан кейін дисплейде «12:00» көрсетіледі, сағат белгішесі жыпылықтай бастайды.
2.  және  батырмаларды қолданыңыз және уақытты реттеңіз. 5 секундтан кейін сағат орнатылады, сағат белгішесі сөнеді.









## Дыбыстық ескерту

Дыбыстық ескертуді 1 минуттан 23 сағат 59 минутқа дейінгі аралықта белгілі бір уақыт аралығында орнатуға болады.

1. Дисплейде  белгішесі жыпылықтай бастағанша  батырманы басыңыз.
2. Қажетті уақыт кезеңін орнату үшін  және  батырмаларды пайдаланыңыз. 5 секундтан кейін  белгішесі жыпылықтауды тоқтатады және ескерту функциясы іске қосылады.
3. Белгіленген уақыт кезеңі аяқталғанда,  белгішесі қайтадан жыпылықтай бастайды, дыбыстық сигнал шығады. Батырмалардың ,  немесе  кез келгенін басыңыз — дыбыстық сигнал тоқтайды,  белгішесі өшеді. Егер ешқандай әрекет жасалмаса, дыбыстық сигнал 2 минуттан кейін автоматты түрде өшеді.







## Ұзақтық таймері



Таңдалған уақыт аралығында тамақ дайындау үшін қолданылады. Белгіленген уақыттан кейін пеш автоматты түрде өшеді. Уақыт баптауының диапазоны 1-ден 10 сағатқа дейін.

1. Дисплейде  белгішесі жыпылықтай бастағанша  батырманы басыңыз.
2. Пісіру ұзақтығын таңдау үшін  және  батырмаларды пайдаланыңыз.  белгішесі жыпылықтауды тоқтатқанда, бұл уақыт орнатылғанын білдіреді.
3. Қажетті режим мен температураны таңдаңыз.
4. Белгіленген уақыт аяқталған кезде тұмшاپеш автоматты түрде өшеді.  белгішесі қайтадан жыпылықтай бастайды, дыбыстық сигнал шығады.
5. Батырмалардың ,  немесе  кез келгенін басыңыз — дыбыстық сигнал тоқтайды, таймер белгішесі өшеді. Егер ешқандай әрекет жасалмаса, дыбыстық сигнал 2 минуттан кейін автоматты түрде өшеді. Ағымдағы уақыт дисплейде қайта көрсетіледі.

## Өшіру таймері















Сондай-ақ, құрылғы жұмысын тоқтатуы керек нақты уақытты орнатуға болады. Қол жетімді диапазон: аяқталу уақыты  $\leq$  ағымдағы уақыт + 10 сағат, ал максималды аяқталу уақыты 24 сағаттан аспауы керек.

1. Дисплейде  белгішесі жыпылықтай бастағанша  батырманы басыңыз.
2. Пісірудің аяқталу уақытын таңдау үшін  және  батырмаларды пайдаланыңыз.  белгішесі жыпылықтауды тоқтатқанда, бұл уақыт орнатылғанын білдіреді.
3. Қажетті режим мен температураны таңдаңыз.
4. Белгіленген уақыт келгенде тұмшاپеш автоматты түрде өшеді.  белгішесі қайтадан жыпылықтай бастайды, дыбыстық сигнал шығады.

5. Батырмалардың   немесе  кез келгенін басыңыз — дыбыстық сигнал тоқтайды, таймер белгішесі өшеді. Егер ешқандай әрекет жасалмаса, дыбыстық сигнал 2 минуттан кейін автоматты түрде өшеді. Ағымдағы уақыт дисплейде қайта көрсетіледі.

## Кейінге қалдырылған старт

Сіз тағамды тұмшапешке алдын ала салып, пісіру уақыты мен дайын болу уақытын таңдай аласыз. Тұмшапеш қажетті уақытта қосылады және көрсетілген уақытқа дейін пісіруді аяқтайды.

1. Дисплейде  белгішесі жыпылықтай бастағанша  батырманы басыңыз.
2. Пісіру ұзақтығын таңдау үшін  және  батырмаларды пайдаланыңыз.  белгішесі жыпылықтауды тоқтатқанда, бұл ұзақтығы орнатылғанын білдіреді.
3. Дисплейде  белгішесі жыпылықтай бастағанша  батырманы басыңыз.
4. Пісірудің аяқталу уақытын таңдау үшін  және  батырмаларды пайдаланыңыз.  белгішесі жыпылықтауды тоқтатқанда, бұл уақыт орнатылғанын білдіреді.
5. Қажетті режим мен температураны таңдаңыз.
6. Құрылғы көрсетілген уақытқа сәйкес жұмыс істей бастайды. Пісіру уақыты келгенде, тұмшапеш автоматты түрде өшеді, дыбыстық сигнал шығады, ал  және  белгішелер бір уақытта жыпылықтайды.
7. Батырмалардың   немесе  кез келгенін басыңыз — дыбыстық сигнал тоқтайды, таймер белгішесі өшеді. Егер ешқандай әрекет жасалмаса, дыбыстық сигнал 2 минуттан кейін автоматты түрде өшеді. Ағымдағы уақыт дисплейде қайта көрсетіледі.

### Мысал:



*Пісіру уақыты — 1 сағат 30 минут.*

*Пісіру уақыты — 08:00.*

*Кешіктірілген стартты орнатқаннан кейін кері санақ басталады (қосылғанға дейін 6 сағат 30 минут). «6:30»-да тұмшапеш жұмыс істей бастайды және 08:00-де өшеді.*

## Басқару тақтасын құлыптау

Бұл құрылғы оны кездейсоқ қосуға немесе баптауларды, мысалы, балалармен өзгертуге жол бермеу үшін басқару тақтасының құлыптау режимімен жабдықталған. Бұл режим белсенді болған кезде барлық батырмалар құлыпталады.

Режимді іске қосу үшін  және  батырмаларын бір уақытта басып тұрыңыз. Дисплейде «LO» пайда болғанша оларды ұстап тұрыңыз. Құлыпты алып тастау үшін көрсетілген батырмаларды қайтадан басып, «LO» индикаторы дисплейден шыққанша ұстаңыз.

### НАЗАР АУДАРЫҢЫЗ!

Құрылғыны тазаламас бұрын немесе қызмет көрсетпес бұрын, оны электр желісінен ажыратып, барлық реттегіштерді «0» күйіне қойыңыз. Құрылғының толық салқындағанына көз жеткізіңіз.

### ҚҰРЫЛҒЫҒА КҮТІМ ЖАСАУ

- Қатты ластанудың алдын алу үшін құрылғыны үнемі таза ұстаңыз және кез келген ластануды дереу жойыңыз.
- Тұмшапештің шыны есігін таза ұстаңыз. Дақтарды кетіру үшін ас үйге арналған сіңіргіш қағазды, дымқыл губканы және қарапайым жуғыш заттарды қолданыңыз.
- Бу тазартқыштарды қолданбаңыз.
- Күйдіргіш немесе абразивті тазартқыштарды қолданбаңыз.
- Шыны бетін сызып тастауы мүмкін қатты металл губкалар мен қырғыштарды пайдаланбаңыз.

### ТҰМШАПЕШТІҢ ЕСІГІН АЛУ

Алынбалы есік оңай және жылдам қызмет көрсету үшін тұмшапештің ішкі жағына толық қол жеткізуге мүмкіндік береді.

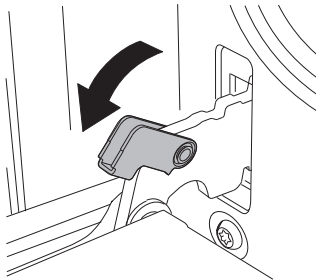

1-сурет

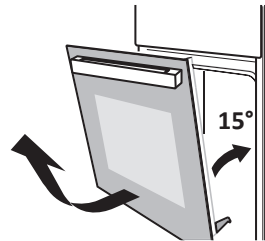

2-сурет

Тұмшапештің есігін толығымен ашыңыз, содан кейін есік ілмектерінде орналасқан құлыптау тұтқаларын артқа еңкейтеңіз (1-сурет). Тұмшапештің есігін шамамен 15° жабыңыз, есікті көтеріп, баяу алыңыз (2-сурет).

Қызмет көрсету аяқталғаннан кейін, сипатталған қадамдарды кері тәртіпте орындау арқылы есікті орнына қойыңыз.

## Шамды ауыстыру

1. Құрылғыны электр желісінен ажыратыңыз.
2. Шамның шыны қорғанысын сағат тіліне қарсы бұру арқылы бұрап алыңыз.
3. Шамды сол түрдегі жаңасына ауыстырыңыз.
4. Шамның қорғанысын сағат тілімен бұраңыз.

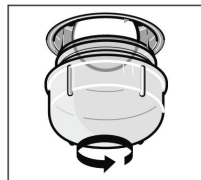

**Ескерту:** тек 25 Вт, 220 Вт сипаттамалары, E14/E9 түпшесі және 300 С° температураға төзімділігі бар шамдарды пайдаланыңыз.

## ТЕХНИКАЛЫҚ СИПАТТАМАЛАРЫ

- Үлгісі: EC50-M01D.
- Сауда белгісі: DEXP.
- Қуат параметрлері: 380–415 В ~ 50 Гц / 220–240 В ~ 50 Гц.
- Электр тогының соғуынан қорғау класы: I.
- Номиналды қуаты: 8,2 кВт.
- Қуат тұтыну класы: А.
- Оттықтардың саны: 4.
- Оттықтардың өлшемі: 2 × Ø 165 мм, 2 × Ø 200 мм.
- Тұмшашештің көлемі: 56 л.
- Өлшемдері (Е × Т × Б): 500 × 600 × 860 мм.
- Таза салмағы: 40,8 кг.
- Қуат сымын бекіту түрі: Y.
- Ылғал мен шаңнан қорғау дәрежесі: IPX0.
- Қолдану саласы: тұрмыстық.
- Жинақталым: құрылғы, тор, әмбебап қаңылтыр табасы, реттелетін аяқтар (4 дана), сақтандыру тізбектері (2 дана), ілгектер (2 дана), пайдалану бойынша нұсқаулық.

## ЫҚТИМАЛ МӘСЕЛЕЛЕР ЖӘНЕ ОЛАРДЫҢ ШЕШІМІ

Мәселе	Ықтимал себеп	Шешім
Жағымсыз иіс.	Құрылғыны өндіруде қолданылатын майлау материалдары.	Иіс бірінші қолданғаннан кейін жоғалады.
Сыртқы шу.	Қыздыру салдарынан металды кеңейту.	Бұл қалыпты жағдай.
Қуат жоқ.	Құрылғы электр желісіне қосылмаған.	Құрылғының желіге дұрыс қосылғанын тексеріңіз.
Батырмалар түртуге жауап бермейді.	Батырмалар құлыптаулы.	Батырмалардың құлпын ашыңыз («Басқару тақтасын құлыптау» бөлімін қараңыз).
Тұмшашешті жарықтандыру жұмыс істемейді.	Шам бүлінген.	Шамды ауыстырыңыз.



ЭНЕРГЕТИЧЕСКАЯ  
ЭФФЕКТИВНОСТЬ

**DEXP**

EC50-M01D



A+++

A++

A+

A

B

C

D

**A**



**56** л



**0,74** кВт·ч/цикл



**0,79** кВт·ч/цикл

ГОСТ 33870-2016

## МОНТАЖДАУ, САҚТАУ, ТАСЫМАЛДАУ (ТАСУ), ӨТКІЗУ ЖӘНЕ КӘДЕГЕ ЖАРАТУ ЕРЕЖЕЛЕРІ МЕН ШАРТТАРЫ

- Құрылғыны орнату ережелері мен шарттары осы нұсқаулықта «Орнату» бөлімінде сипатталған.
- Құрылғыны сақтау дайындаушы мен тұтынушының жылытылатын үй-жайларында ауа температурасы 5 °С-тан 40 °С-қа дейін және ауаның салыстырмалы ылғалдылығы 80%-дан аспайтын орауышта жүргізілуі тиіс. Үй-жайларда жемірілуді тудыратын жегі қоспалар (қышқылдар, сілтілер бұй) болмауы тиіс.
- Құрылғыны дұрыс тасымалдауды қамтамасыз ету үшін келесі талаптарды сақтау қажет:
  - егер бар болса, құрылғыдан барлық ішкі керек-жарақтарды алып тастаңыз және оларды бөлек ораңыз;
  - құрылғының жұмыс қабілеттілігін және сыртқы түрін сақтау үшін оның дұрыс оралғанына көз жеткізіңіз (үлкен көлемді техниканы сыни жерлерде гофрленген қатырма төсемдері бар полиэтилен немесе көпіршікті пленкаға орау керек);
  - көлік құралының айналасында қозғалу мүмкіндігін болдырмау үшін құрылғыны белдіктермен мықтап бекітіңіз;
  - сыртқы ортаның әсерін толығымен жою үшін тек жабық көлікті пайдаланыңыз;
  - тиеу-түсіру жұмыстарын орындау кезінде қаптаманы өте мұқият өңдеуді қамтамасыз етіңіз.
- Құрылғы мұқият өңдеуді қажет етеді, оны шаң, кір, соққы, ылғал, от және т. б. әсерінен қорғайды.
- Құрылғыны өткізу жергілікті заңнамаға сәйкес жүргізілуі тиіс.
- Өнімнің қызмет ету мерзімі аяқталғаннан кейін оны қарапайым тұрмыстық қоқыспен бірге тастауға болмайды. Оның орнына, ол федералды немесе жергілікті заңдарға сәйкес кейіннен қайта өңдеу және жою үшін электр және электронды жабдықтарды тиісті қабылдау пунктіне кәдеге жаратуға тапсырылады. Осы өнімді дұрыс кәдеге жаратуды қамтамасыз ете отырып, сіз табиғи ресурстарды үнемдеуге көмектесесіз және дұрыс емделмеген жағдайда қоршаған ортаға және адамдардың денсаулығына зиян келтіруге көмектесесіз. Бұл өнімді қабылдау және кәдеге жарату орындары туралы толығырақ ақпаратты жергілікті муниципалды органдардан немесе тұрмыстық қоқыстарды шығаратын кәсіпорынан алуға болады.
- Егер құрылғының ақаулығы анықталса, дереу уәкілетті қызмет көрсету орталығына хабарласыңыз немесе құрылғыны тастаңыз.

**Өндіруші:** Чжуншань Юлун Китчен Эпплайнсис Ко. Лтд.

В, Е ғим. және F ғим. 3 бөлігі, №103, Саньсинь тас жолы, Саньцзяо, Чжуншань, Гуандун пров., Қытай.

Қытайда жасалған.

**Импорттаушы / Қазақстан Республикасында талаптар қабылдайтын заңды тұлға:** «DNS QAZAQSTAN (ДНС КАЗАХСТАН)» ЖШС, Астана қ-ы, Сарыарқа ауданы, Сарыарқа д-лы, 12 Ғ-т, Қазақстан Республикасы.

**Электрондық пошта мекен-жайы:** info@dns-shop.kz

Тауар КО ТР (ЕАЭО) талаптарына сәйкес келеді.

Сипаттамалар, өнім туралы ақпарат және оның сыртқы түрі сапаны жақсарту мақсатында пайдаланушыға алдын ала ескертусіз өзгертілуі мүмкін.



# ОРНАТУ ТУРАЛЫ КУӘЛІК

Өнімді алдым, сыртқы келбетіне ешқандай шағым жоқ.

---

(Тұтынушының Т.А.Ә., қолы)

Кепілдік міндеттемелердің шарттарымен таныстым және келісемін.

---

(Тұтынушының Т.А.Ә., қолы)

## Орнату деректері

Қосуды (орнатуды) жүзеге асырған маман толтырады.

Қосылу (орнату) күні	Қосуды (орнатуды) жүзеге асырған маманның Т.А.Ә.	Қосуды (орнатуды) жүзеге асырған маманның қолы	Қосуды (орнатуды) жүзеге асырған ұйымның атауы	Қосуды (орнатуды) растайтын құжаттың нөмірі

## КЕПІЛДІК ТАЛОНЫ

SN/IMEI: \_\_\_\_\_

Кепілдікке қойылған күні: \_\_\_\_\_

Өндіруші бүкіл кепілдік мерзімі ішінде құрылғының үздіксіз жұмыс істейтініне, сондай-ақ материалдар мен құрастырымда ақаулар болмайтынына кепілдік береді. Кепілдік мерзімі бұйым сатып алынған сәттен бастап есептеледі және жаңа өнімдерге ғана қолданылады.

Кепілдікті қызмет көрсету бұйым пайдаланушы нұсқаулығына сәйкес пайдаланылған жағдайда, кепілдік мерзімі ішінде тұтынушының кінәсіз істен шыққан элементтерді тегін жөндеуді немесе ауыстыруды қамтиды. Элементтерді жөндеу немесе ауыстыру уәкілетті сервис орталықтарының аумағында жүргізіледі.

**Кепілдік мерзімі:** 24 ай.

**Пайдалану мерзімі:** 120 ай.

Сервистік орталықтардың өзекті тізімі келесі мекенжай бойынша:

<https://www.dns-shop.kz/service-center/>

**Кепілдік міндеттемелер және тегін сервистік қызмет көрсету, егер оларды ауыстыру бұйымды бөлшектеуге байланысты болмаса, тауардың жиынтықтылығына кіретін, төменде аталған керек-жарақтарға қолданылмайды:**

- ҚБП (қашықтықтан басқару пульті) үшін қуат элементтері (батареялары).
- Жалғағыш кәбілдер, антенналар және оларға арналған ауыстырғыштар, құлаққаптар, микрофондар, «HANDS-FREE» құрылғылары; жиынтықта жеткізілетін әртүрлі типтегі ақпарат тасығыштар, бағдарламалық жасақтама (БЖ) және драйверлер (бұйымның қатқыл магниттік дискілеріндегі жинақтағышқа алдын ала орнатылған БЖ қоса алғанда, бірақ онымен шектелмей), сыртқы енгізу-шығару құрылғылары және манипуляторлар.
- Қаптамалар, сөмкелер, белдіктер, тасымалдауға арналған баулар, монтаждық құрылғылар, құралдар, бұйымға қоса берілетін құжаттама.
- Табиғи тозуға ұшырайтын шығын материалдары мен бөлшектер.



## Өндіруші келесі жағдайларда кепілдік міндеттемелерге ие болмайды:

- Кепілдік мерзімі аяқталды.
- Егер жеке (тұрмыстық, отбасылық) қажеттіліктерге арналған бұйым кәсіпкерлік қызметті жүзеге асыру үшін, сондай-ақ оның тікелей міндетіне сәйкес келмейтін басқа мақсаттарда пайдаланылған болса.
- Өндіруші бұйымды пайдалану кезінде пайдаланушы нұсқаулығының талаптарын бұзу, бұйымды орнату және оған қызмет көрсету жөніндегі ұсынымдарды, қосу ережелерін (бұйымның өзіне де, онымен байланысты бұйымдарға да сәйкес келмейтін желілік кернеудің әсері нәтижесінде туындаған қысқа тұйықталулар), бұйымды сақтау және тасымалдау кезінде өнім иесі және/немесе үшінші тұлғалар шектен ықтимал материалдық, моральдық және өзге де зиян үшін жауапты болмайды.
- Механикалық зақымданудың барлық жағдайлары: өнімді пайдалану кезінде алынған сызаттар, жарықтар, деформациялар, соққы іздері, майысулар, кептелістер және т.б.
- Түрлендірулерді, рұқсат етілмеген жөндеулерді осындай жұмыстарды жүргізуге уәкілетті емес адамдар жүргізген жағдайлар. Егер ақаулық конструкцияны немесе бұйымның сұлбасын өзгерту, Өндіруші қарастырмаған сыртқы құрылғыларды қосу, Қазақстан Республикасының заңнамасына сай сәйкестік сертификаты жоқ құрылғыны пайдалану салдарынан туындаған болса.
- Егер бұйымның ақауы еңсерілмейтін күштің әсерінен (табиғи элементтер, өрт, су тасқыны, жер сілкінісі, тұрмыстық факторлар және Өндірушіге тәуелді емес басқа жағдайлар) немесе Өндіруші болжай алмаған үшінші тұлғалардың әрекеттерінен туындаса.
- Бұйымның толық немесе ішінара істен шығуына алып келген бұйымның ішіне бөгде заттардың, өзге денелердің, заттектердің, сұйықтықтардың, жәндіктердің немесе жануарлардың түсуінен, агрессивті ортаның әсерінен, жоғары ылғалдылықтан, жоғары температуралардан туындаған ақау.
- Бұйымды сәйкестендіру (сериялық нөмірі) жоқ немесе сәйкес келмейді. Егер зақымданулар (кемшіліктер) зиянды бағдарламалық қамтаманың; БЖ ұсынушысының осы қызметті ұсынбауына байланысты мүмкіндігінсіз бұйымның бағдарламалық ресурстарына қолжетімділіктің болмауына әкеп соққан құпиясөздерді (кодтарды) оларды жинау/қалпына келтіру мүмкіндігінсіз орнату, ауыстыру немесе жою әсерінен туындаса.
- Егер жұмыстың ақаулықтары қуат беруші, кәбілдік, телекоммуникациялық желілердің, радиосигнал қуатының стандарттарға немесе техникалық регламенттеріне сәйкес келмеуінен, оның ішінде бедер ерекшеліктерінен және басқа да осыған ұқсас сыртқы факторлардан, бұйымның желі әрекет ететін шекарада немесе аймақтан тыс жерде пайдаланылуынан туындаған болса.
- Егер зақымданулар стандартты емес (түпнұсқалық емес) және/немесе сапасыз (зақымданған) шығыс материалдарын, керек-жарақтарды, қосалқы бөлшектерді, қуат беру элементтерін, әртүрлі үлгідегі ақпарат тасымалдағыштарды (CD, DVD дискілерді, жад карталарын, SIM карталарын, картридждерді қоса алғанда) пайдаланудан туындаса.
- Егер кемшіліктер үйлесімсіз контентті (әуендерді, графиканы, бейне және басқа файлдарды, Java қосымшаларын және оларға ұқсас бағдарламаларды) алуға, орнатуға және пайдалануға байланысты туындаған болса.
- Осы бұйыммен жанасып жұмыс істейтін басқа жабдыққа келтірілген залалға.





