

# Пайдалану бойынша нұсқаулық

---

Электр плитасы EC50-M02

**DEXP**

<b>ҚҰРЫЛҒЫ МАҚСАТЫ</b> .....	<b>3</b>
<b>САҚТЫҚ ШАРАЛАРЫ</b> .....	<b>3</b>
<b>ҚҰРЫЛҒЫ СХЕМАСЫ</b> .....	<b>5</b>
Басқару тақтасы .....	6
<b>ТЕХНИКАЛЫҚ СИПАТТАМАЛАРЫ</b> .....	<b>6</b>
<b>ЖИНАҚТАЛЫМ</b> .....	<b>6</b>
<b>ОРНАТУ</b> .....	<b>7</b>
Орнату орнына қойылатын талаптар .....	7
Аяқтарды орнату және туралау .....	8
Сақтандыру тізбегі мен ілгекті орнату .....	8
<b>ЖЕЛІГЕ ҚОСЫЛУ</b> .....	<b>9</b>
<b>ПАЙДАЛАНУ</b> .....	<b>10</b>
Бірінші қолданар алдында.....	10
Ыдыс-аяқ таңдау.....	10
Пісіру беті .....	11
Тұмшапеш.....	12
<b>ҚЫЗМЕТ КӨРСЕТУ ЖӘНЕ КҮТІМ</b> .....	<b>12</b>
Құрылғыға күтім жасау.....	12
Шамды ауыстыру.....	13
<b>ЫҚТИМАЛ МӘСЕЛЕЛЕР ЖӘНЕ ОЛАРДЫҢ ШЕШІМІ</b> .....	<b>13</b>
<b>ЭНЕРГИЯ ТИІМДІЛІГІ ТУРАЛЫ АҚПАРАТ</b> .....	<b>14</b>
<b>МОНТАЖДАУ, САҚТАУ, ТАСЫМАЛДАУ (ТАСУ), ӨТКІЗУ ЖӘНЕ КӘДЕГЕ ЖАРАТУ ЕРЕЖЕЛЕРІ МЕН ШАРТТАРЫ</b> .....	<b>15</b>
<b>ҚОСЫМША АҚПАРАТ</b> .....	<b>16</b>

# Құрметті сатып алушы!

Біздің өнімдерді таңдағаныңыз үшін рахмет.

Біз сізге жоғары сапа, функционалдылық және дизайн талаптарына сәйкес әзірленген және жасалған бұйымдар мен құрылғыларды ұсынуға қуаныштымыз. Пайдалануды бастамас бұрын, сіздің қауіпсіздігіңізге қатысты маңызды ақпаратты, сондай-ақ өнімді дұрыс пайдалану және күту бойынша ұсыныстарды қамтитын осы нұсқаулықты мұқият оқып шығыңыз. Осы нұсқаулықтың сақталуына назар аударыңыз және оны өнімді одан әрі пайдалану кезінде анықтамалық материал ретінде пайдаланыңыз.

## ҚҰРЫЛҒЫ МАҚСАТЫ

Электр плитасы дайын тағамдар мен тамақты дайындауға, сондай-ақ жылытуға арналған.

## САҚТЫҚ ШАРАЛАРЫ

- Құрылғыны немесе электр қуат сымын суға немесе басқа сұйықтықтарға батырмаңыз. Құрылғыны дымқыл қолмен ұстамаңыз және оны ылғалдылығы жоғары бөлмелерде қолданбаңыз.
- Құрғақ аяқ киім киместен құрылғыны ұстамаңыз.
- Құрылғыны тек құрғақ бөлмеде сақтаңыз.
- Зақымдалған болса, сондай-ақ қуат сымы немесе аша зақымдалған болса, құрылғыны пайдаланбаңыз. Құрылғыны дереу желіден ажыратыңыз және уәкілетті қызмет көрсету орталығына хабарласыңыз.
- Құрылғыны ешқашан қуат сымынан тартпаңыз. Сымды абайлап ұстаңыз. Сымның есіктермен қысылмағанына және өткір жиектерге немесе бұрыштарға тиіп кетпейтініне көз жеткізіңіз. Оны ыстық беттерден алыс ұстаңыз.
- Құрылғыны қуат көзіне қоспас бұрын, үйдегі электр желісінің кернеуі оның техникалық сипаттамаларына сәйкес келетініне көз жеткізіңіз. Құрылғыны тек жерге қосылған розеткаға қосыңыз.
- Электр желісіне қосылған немесе ажыратылған кезде құрылғы өшірілуі керек. Құрылғыны электр розеткасынан ажыратқанда, әрқашан кәбілді емес, ашаны тартыңыз.
- Құрылғы үй-жайдан тыс пайдалануға арналмаған.
- Құрылғының жанына жанғыш материалдар мен сұйықтықтарды қоймаңыз.
- Құрылғыны тек осы нұсқаулықта сипатталған тәртіпке сәйкес орнатыңыз.
- Құрылғыны орнату және жерге қосу тек білікті мамандармен жүргізілуі керек. Дұрыс орнатпау және/немесе жерге қосу пайдаланушының өмірі мен денсаулығына қауіп төндіруі мүмкін.
- Бұл құрылғы электромагниттік қауіпсіздіктің барлық стандарттарына сәйкес келеді. Дегенмен, егер сіз кардиостимуляторды немесе басқа электрлік импланттарды (инсулин помпасы және т.б.) қолдансаңыз, емдеуші дәрігеріңізбен қосымша кеңесіңіз.

- Құрылғы бетінің кейбір бөліктері жұмыс кезінде өте ыстық болады. Құрылғыны пайдалану кезінде киіміңіз, шашыңыз және денеңіздің ашық бөліктері ыстық беттерге тиіп кетпейтініне көз жеткізіңіз.
- Құрылғы балалар мен физикалық, сенсорлық немесе ақыл-ой қабілеті шектеулі адамдар үшін, олардың қауіпсіздігіне жауапты басқа адамдар бақылайтын жағдайларды қоспағанда, пайдалануға арналмаған.
- Балаларға құрылғымен ойнауға рұқсат бермеңіз.
- Құрылғыны қараусыз қалдырмаңыз. Пісірілген тағамды шамадан тыс қыздыру түтінге және/немесе тұтануға әкелуі мүмкін. Тұтану жағдайында ешқашан сөндіру үшін суды пайдаланбаңыз. Электр қуатын өшіріп, отты тығыз шүберекпен жабыңыз.
- Магниттелген заттарды (банк карталары, жад карталары) немесе электронды құрылғыларды (ноутбуктер, смартфондар, планшеттер, және т.б.) құрылғының жанына қоймаңыз, себебі олар шамадан тыс электромагниттік әсерге ұшырауы мүмкін.
- Бөлмені жылыту үшін құрылғыны пайдаланбаңыз.
- Пісіру аяқталғаннан кейін әрқашан құрылғыны өшіріңіз.
- Ешқашан құрылғының бөліктерін өзіңіз жөндеуге, баптауға немесе ауыстыруға тырыспаңыз. Құрылғыны жөндеу үшін уәкілетті қызмет көрсету орталығына апарыңыз.
- Құрылғыны тазалау үшін электр құрылғыларын (бу тазалағыштар және т.б.) пайдаланбаңыз.
- Құрылғын тазалау үшін металл щеткаларды және/немесе абразивті тазалағыштарды пайдаланбаңыз.
- Бұл құрылғы сыртқы таймер немесе бөлек қашықтан басқару жүйесі арқылы басқаруға арналмаған.
- Құрылғының бетіне ауыр заттарды қоймаңыз немесе түсірмеңіз.
- Құрылғыны жұмыс беті немесе сақтау беті ретінде пайдаланбаңыз.
- Ыдыс-аяқты пісіру бетіне жылжытпаңыз — бұл оны сызып тастауы мүмкін, бұл құрылғының жұмыс сапасының төмендеуіне әкеледі.
- Тұмшапеште спирт мөлшері жоғары сусындарды қолданатын тағамдарды дайындау ұсынылмайды. Жұмыс камерасындағы спирт буы жыпылықтауы мүмкін. Ыдыс-аяққа спиртқа бай сусындардың аз мөлшерін ғана қосып, есікті абайлап ашыңыз.
- Пергамент қағазды пайдаланған кезде, ыдысты тұмшапешке салмас бұрын оны ыдысқа бекітіңіз. Есікті ашқан кезде құрылғыға ауа ағынының енуіне байланысты пергамент қағаз көтерілуі, қыздыру элементіне тиіп, тұтануы мүмкін. Қажетті мөлшердегі пергамент қағазды қолданыңыз. Ол ыдыс-аяқтың шетінен шықпауы керек.
- Ыстық жұмыс камерасына су құюға тыйым салынады — бұл ыстық будың пайда болуына әкелуі мүмкін. Температураның өзгеруі нәтижесінде жұмыс камерасының жабыны зақымдалуы мүмкін.
- Тұмшапештен ыстық керек-жарақтарды немесе ыдыстарды алу үшін қолғаптарды пайдаланыңыз.

- Шырынды жеміс бәліштерін пісірген кезде қаңылтыр табаны толығымен толтырмаңыз. Жемістердің шырыны қаңылтыр табадан ағып кетеді және дақтарды қалдырады, оларды кетіру мүмкін емес. Мүмкіндігінше тереңірек, әмбебап қаңылтыр табаны пайдаланыңыз.
- Құрылғыны есікті ашық қалдырмаңыз. Есік жай ғана ашық болса да, уақыт өте келе бұл құрылғыға іргелес жиһаздың қасбеттеріне зақым келтіруі мүмкін. Сонымен қатар, құрылғы жұмыс істеп тұрған кезде есікті жиі ашу ұсынылмайды.
- Тұмшапештің ашық есігіне отырмаңыз және тұрмаңыз. Ыдыс-аяқты немесе басқа заттарды тұмшапештің есігіне қоймаңыз.
- Құрылғыны есіктің тұтқасынан ұстап жылжитпаңыз. Есіктің тұтқасы оның салмағына арналмаған және сынуы мүмкін.
- Бұл құрылғы үйде немесе сол сияқты жағдайларда, мысалы, дүкендерде, кеңселерде және басқа жұмыс бөлмелерінде, фермерлік үйлерде, қонақ үйлерде, қонақ үйлерде, хостелдерде және басқа да тұрғын үйлерде қызметкерлерге арналған ас үй аймақтарында пайдалануға арналған. Құрылғы коммерциялық мақсатта пайдалануға арналмаған.

## ҚҰРЫЛҒЫ СХЕМАСЫ

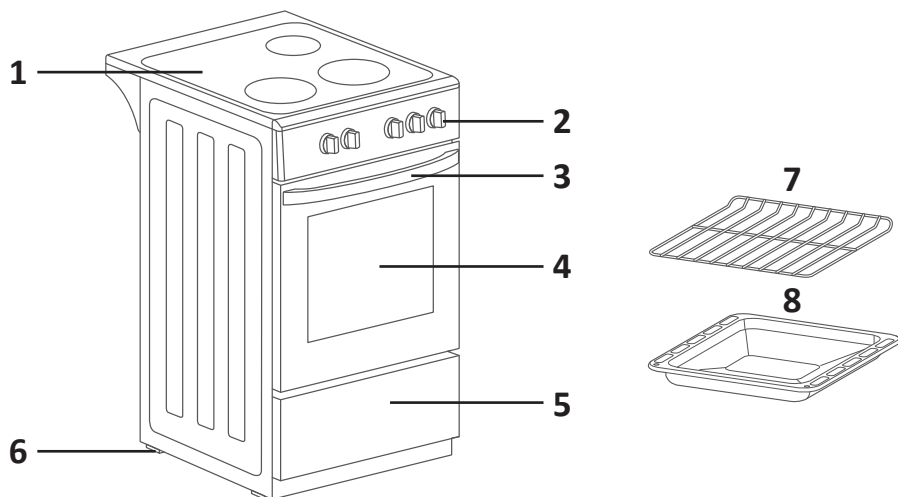

1. Пісіру беті.
2. Басқару тақтасы.
3. Тұмшапеш есігінің тұтқасы.
4. Тұмшапеш есігінің әйнегі.
5. Жылжымалы жәшік.
6. Реттелетін аяқтар.
7. Тор.
8. Қаңылтыр таба.

## БАСҚАРУ ТАҚТАСЫ

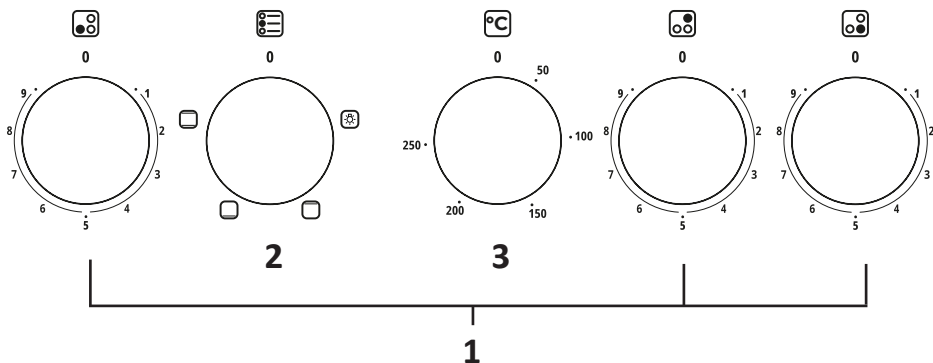

1. Оттықты реттегіштер.
2. Тұшпапеш режимдерін реттегіш.
3. Тұшпапештің температура реттегіші.

## ТЕХНИКАЛЫҚ СИПАТТАМАЛАРЫ

- Үлгісі: EC50-M02.
- Сауда белгісі: DEXP.
- Қуат параметрлері: 220–240 В ~50–60 Гц.
- Табиғи конвекция режиміндегі цикл үшін қуат тұтынуы: 0,89 кВт·сағ.
- Электр тогының соғуынан қорғау класы: I.
- Энергия тұтыну класы: A.
- Номиналды қуаты: 6,9 кВт.
- Тұшпапештің көлемі: 59 л.
- Сымды бекіту түрі: Y.
- Қолдану саласы: тұрмыстық.

## ЖИНАҚТАЛЫМ

- Құрылғы.
- Аяқтар.
- Тізбек.
- Бекіту жинағы.
- Қаңылтыр таба.
- Тор.
- Пайдалану бойынша нұсқаулық.

Орнатуды бастамас бұрын, құрылғының ішіндегі және сыртындағы барлық орау материалдарын алып тастаңыз. Электр плитасын мұқият тексеріп, оның зақымданбағанына көз жеткізіңіз. Ешқандай жағдайда көрінетін зақымдануы бар құрылғыны пайдаланбаңыз — сатып алу орнына немесе уәкілетті қызмет көрсету орталығына хабарласыңыз.

### ОРНАТУ ОРНЫНА ҚОЙЫЛАТЫН ТАЛАПТАР

Электр плитасы ас үй, асхана немесе қонақ бөлме сияқты жақсы желдетілетін құрғақ бөлмелерге орнатуға арналған. Тұмшапешті душ бөлмесі немесе ваннаға орнатуға тыйым салынады.

Қауіпсіздікті қамтамасыз ету үшін келесі сақтық шараларын қолданыңыз:

- Электр плитасын жалғыз немесе ас үй жиынтығының бөліктері арасында орнатуға болады. Егер плита іргелес шкафтардың қабырғаларына немесе бүйір қабырғаларына тиіп кетсе, олар жоғары температураға төзімді болуы керек.
- Плитаның екі жағындағы кеңістік оны техникалық қызмет көрсету үшін алу үшін жеткілікті болуы керек.
- Пешті биіктігі оның биіктігінен аспайтын жиһаздың жанына ғана орнатыңыз. Биіктігі плитаның жоғарғы бөлігінің биіктігінен асатын ас үй шкафтары оның шетінен кемінде 20 мм қашықтықта орналасуы керек.
- Плитаны есіктің жанына қоймаңыз.
- Плитаның артқы қабырғасымен жанасатын қабырға отқа төзімді материалдан жасалуы керек.
- Плитаны жылжытқанда абай болыңыз — бұл ауыр құрылғы. Жылжыту кезінде есіктің тұтқасын тартпаңыз.
- Орнату кезінде суретте көрсетілген қашықтықты сақтаңыз. Барлық өлшемдер миллиметрмен көрсетілген.

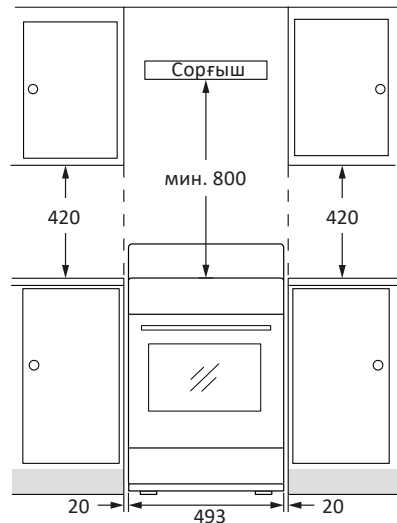
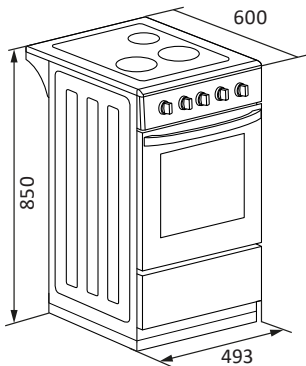

## АЯҚТАРДЫ ОРНАТУ ЖӘНЕ ТУРАЛАУ

- Аяқтарды орнату кезінде қорғаныс қолғаптарын киіңіз.
- Плитаны бүйіріне қойып, суретте көрсетілгендей аяқтарды бекітіңіз. Аяқтардың биіктігін қажетінше реттеңіз.

**Ескерту:** плитаны өзіңіз аудармаңыз. Кем дегенде тағы бір адамның көмегіне жүгініңіз.

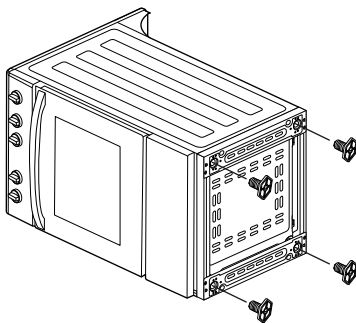

## САҚТАНДЫРУ ТІЗБЕГІ МЕН ІЛГЕКТІ ОРНАТУ

Плитаның алға қарай толып кетуіне жол бермеу үшін оның артқы қабырғасына ілгекке бекітілген қауіпсіздік тізбегі бекітілуі керек.

Ілгекті плитаның артындағы қабырғаға орнатыңыз, тізбектің екі ұшы да мықтап бекітілгеніне көз жеткізіңіз.

**Ескерту:** плитаның қатты қисаюын болдырмау үшін тізбектің жеткілікті қысқа екеніне көз жеткізіңіз.

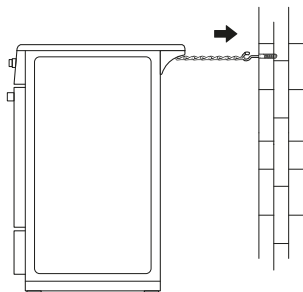
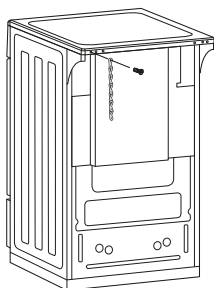
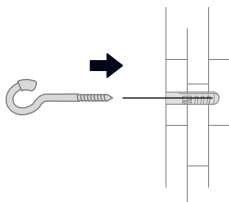
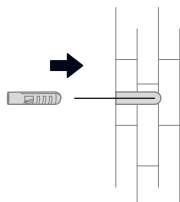

## НАЗАР АУДАРЫҢЫЗ!

- Құрылғыны электр желісіне қосуды осы нұсқаулықта көрсетілген нұсқауларға сәйкес білікті маман ғана жүзеге асыруы керек.
- Құрылғыны қуат көзіне қоспас бұрын, үйдегі электр желісінің кернеуі оның техникалық сипаттамаларына сәйкес келетініне көз жеткізіңіз.
- Құрылғыны жерге қосу керек. Жерге тұйықтау сымы желінің сақтандырғыш құрылғысы істен шыққан жағдайда оны соңғы ажырататындай етіп төселуі тиіс.
- Қуат сымы плитаның қызатын бөліктерінің жанынан өтпеуі керек, иілуге немесе қысуға ұшырамауы керек. Әйтпесе, сым зақымдалуы мүмкін, бұл қысқа тұйықталуға әкеледі.
- Қуат сымы ыстыққа төзімді және қосылу үшін жеткілікті ұзындықта болуы керек.

1. Бұрауышты пайдаланып, плитаның артқы жағындағы қосқыш қорапты ашыңыз.

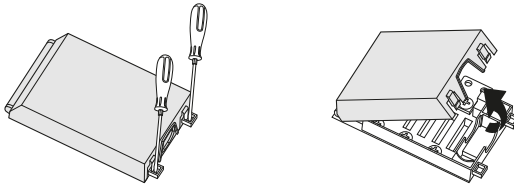

2. Төмендегі схемаға сәйкес қосылым жасаңыз. Электр желісінің кернеуіне назар аударыңыз.

Кернеу	Қосылу схемасы	Кәбіл
220–240 В		3-тарамды 4 мм <sup>2</sup> / 3-тарамды 6 мм <sup>2</sup> / H05RR-F / H05RN-F / H07RN-F
380–415 В		5 тарамды 2,5 мм <sup>2</sup> / H05RR-F / H05RN-F / H07RN-F

**Ескерту:** L, L1, L2, L3 — фаза, N — нөл, PE — жерге қосу.

### БІРІНШІ ҚОЛДАНАР АЛДЫНДА

- Өрттің алдын алу үшін барлық қорғаныс қаптамаларын алып тастаңыз және пеште оның қалдықтары жоқ екеніне көз жеткізіңіз (мысалы, пенопласт, картон және т.б.).
- Тұшпапеш пен керек-жарақтарды сабынды суға малынған жұмсақ шүберекпен тазалаңыз.
- Жақсы желдетуді қамтамасыз ету үшін терезені ашыңыз немесе сорғышты қосыңыз.
- Пештің иісін кетіру үшін үстіңгі және астыңғы қыздыру режимін қосып, температураны 250 °C температураға 30 минутқа қойыңыз.
- Алғашқы қолданғаннан кейін тұшпапештің есігін ашып, толық салқындағанша сәл бұрышпен ашық қалдырыңыз.

### ЫДЫС-АЯҚ ТАҢДАУ

Тек түбі жылтыратылған және өткір жиектері жоқ кәстрөлдер мен табаларды пайдаланыңыз.

Алюминий ыдысты пайдаланбаңыз, себебі ол шыны керамикалық бетті зақымдауы мүмкін.



Тегіс түбі бар ыдыстарды қолданыңыз. Бұл жылудың біркелкі таралуын қамтамасыз етеді.



Пісіру бетінің үстінде ашық қақпақтарды қалдырмаңыз. Конденсаттың оттыққа түсуі бетті зақымдауы және өртке әкелуі мүмкін.



Ойыс немесе дөңес түбі бар контейнерлерді пайдаланбаңыз.



Түбінің диаметрі оттықтың диаметрінен кіші ыдыстарды пайдаланбаңыз.

## Табада қуыру бойынша ұсыныстар

- Қыздырғыштың диаметріне сәйкес келетін терең табаны пайдаланыңыз.
- Табаны маймен үштен бірінен артық толтырмаңыз.
- Қыздыру немесе пісіру кезінде табаны маймен қараусыз қалдырмаңыз.
- Бір уақытта тым көп тағамды, әсіресе мұздатылған тағамды қуыруға тырыспаңыз. Температура айырмашылығына байланысты өнімдер майлы болады.
- Қуырар алдында өнімдерді қағаз сүлгімен батырып, ыстық майға баяу батырыңыз.
- Мұздатылған тағамды табаға тез түсіргенде, май қатты көбіктеніп, шашырай бастайды.
- Тағамды қақпағы жабық табада қуыруға болмайды.
- Табаның сыртқы бетін таза ұстаңыз, сонда май немесе сұйық май дақтары қалмайды.

## ПІСІРУ БЕТІ

1. Ыдыстарды оттыққа салыңыз.
2. Қуатты реттеу үшін тиісті оттықтың реттегішін бұраңыз.
3. Жұмыс аяқталғаннан кейін реттегішті «0» күйіне бұраңыз.

### Ескертпелер

- Плита мен тұшпашешті бір уақытта пайдалануға болады.
- Құрылғымен жұмыс аяқталғаннан кейін барлық реттегіштерді «0» күйіне бұруды ұмытпаңыз.
- Жұмыс кезінде құрылғыны жылжитпаңыз.

## Оттықтардың орналасуы

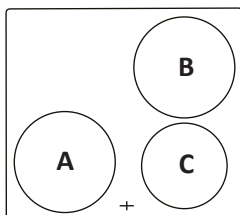

- A. Оттық 1800 Вт, Ø200 мм.
- B. Оттық 1800 Вт, Ø200 мм.
- C. Оттық 1200 Вт, Ø165 мм.

## Оттықты реттегіштер

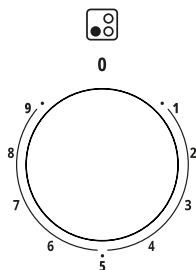

	1-2	3-6	7-9
Оттықтың орналасуы	Жылыту	Сөндіру	Қайнау

- Оттықты өшіру үшін реттегішті «0» күйіне қойыңыз.
- Қыздыру аяқталғаннан кейін, оттықтың индикаторы қауіпсіз температураға дейін салқындағанша жануды жалғастырады.

## ТҰМШАПЕШ

### НАЗАР АУДАРЫҢЫЗ!





Тұмшапештің есігі ашық болса, құрылғы жұмыс істемейді.

1. Тұмшапеш режимінің реттегішін бұру арқылы режимді таңдаңыз.
2. Температура реттегішін бұру арқылы температураны таңдаңыз.
3. Пісіру уақыты аяқталғаннан кейін режим реттегіші мен температура реттегішін «0» күйіне бұраңыз.

### Назар аударыңыз!

- Тұмшапеште пісіру кезінде тұмшапештің есігін жабық ұстаңыз.
- Тұмшапештен дайын тағамды алу үшін қолғаптарды пайдаланыңыз.

### Тұмшапеш режимдері

Сурет	Режим
	Пісіру кезінде шамдарды қосу.
	Жоғарғы және төменгі қыздыру элементтері бір уақытта жұмыс істейді.
	Тек төменгі қыздыру элементі жұмыс істейді.
	Тек жоғарғы қыздыру элементі жұмыс істейді.

## ҚЫЗМЕТ КӨРСЕТУ ЖӘНЕ КҮТІМ

### Назар аударыңыз:

- Тазаалау алдында плитаның салқындағанына көз жеткізіп, оны розеткадан ажыратыңыз. Құрылғының қызмет ету мерзімін ұзарту үшін оны үнемі таза-лап отырыңыз.
- Тұмшапештен сөре мен пісіру парағын алыңыз, оларды жылы, сабынды сумен жуып, құрғатыңыз.

### ҚҰРЫЛҒЫҒА КҮТІМ ЖАСАУ

- Плитаның есігін, басқару тақтасын және сыртқы қабырғаларын сұйық жуғыш затпен жұмсақ шүберекпен үнемі сүртіңіз.
- Тұмшапештің қабырғаларын, эмальданған және хромдалған бөліктерін жылы сабынды сумен жуып, дымқыл шүберекпен сүртіңіз. Эмальға зақым келтірмеу үшін сұйықтықты тұмшапештің ішіне құймаңыз.
- Тұмшапеш құрғағанша есікті ашық қалдырыңыз.

- Тамақ қалдықтары күйіп қалмас үшін, әр қолданғаннан кейін құрылғыны тазалаңыз.
- Пісіру бетін немесе пештің есігін тазалау үшін абразивті тазалағыштарды немесе металл губкаларды пайдаланбаңыз.
- Эмальданған хром беттерін немесе тот баспайтын болаттан жасалған беттерді тазалау үшін абразивті дискілерді пайдаланбаңыз.

## ШАМДЫ АУЫСТЫРУ

1. Шамды ауыстырмас бұрын, пештің салқындағанына көз жеткізіп, оны розеткадан ажыратыңыз.
2. Шамның қақпағын сағат тіліне қарсы бұрап алыңыз.
3. Жаңа шамды салыңыз. Қақпақты қайтадан бұраңыз.

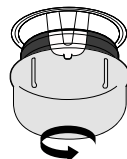

**Ескерту:** тек 25 Вт сипаттамалары бар галогендік шамдарды қолданыңыз, ыстыққа төзімділігі 300 °C дейін, G9 негізі.

## ЫҚТИМАЛ МӘСЕЛЕЛЕР ЖӘНЕ ОЛАРДЫҢ ШЕШІМІ

Мәселе	Ықтимал себеп	Шешім
Құрылғы қосылмайды	Қуат жоқ	Құрылғыны желіге қосыңыз
	Тұмшапештің есігі жабық емес	Тұмшапештің есігін жабыңыз
Тұмшапешті жарықтандыру жұмыс істемейді	Шам ақаулы	Шамды ауыстырыңыз
Жағымсыз иіс	Өндірісте қолданылатын майлау материалдары	Қалыпты құбылыс, алғашқы қолданғаннан кейін иіс жоғалады
Тағам жартылай шикі	Тым төмен температура	Температураны жоғарырақ реттеңіз
	Тым үлкен порция	Бір уақытта кішкене порцияны пісіріңіз
Тағам біркелкі қуырылмаған немесе өртенген	Тым жоғары температура немесе тым ұзақ пісіру уақыты	Төмен температураны реттеңіз немесе аз уақыт пісіріңіз
	Ыдыс қыздыру элементіне тым жақын орналасқан	Пісіру парағын немесе сөрені табақпен қайта реттеңіз



ЭНЕРГЕТИЧЕСКАЯ  
ЭФФЕКТИВНОСТЬ

DEXP

EC50-M02



A+++

A++

A+

A

B

C

D

A



59 л



0,89 кВт·ч/цикл



- кВт·ч/цикл

## МОНТАЖДАУ, САҚТАУ, ТАСЫМАЛДАУ (ТАСУ), ӨТКІЗУ ЖӘНЕ КӘДЕГЕ ЖАРАТУ ЕРЕЖЕЛЕРІ МЕН ШАРТТАРЫ

- Құрылғы ешқандай орнатуды немесе тұрақты бекітуді қажет етпейді.
- Құрылғыны сақтау дайындаушы мен тұтынушының жылытылатын үй-жайларында ауа температурасы 5 °С-тан 40 °С-қа дейін және ауаның салыстырмалы ылғалдылығы 80%-дан аспайтын орауышта жүргізілуі тиіс. Үй-жайларда жемірілуді тудыратын жегі қоспалар (қышқылдар, сілтілер буы) болмауы тиіс.
- Құрылғыны дұрыс тасымалдауды қамтамасыз ету үшін келесі талаптарды сақтау қажет:
  - егер бар болса, құрылғыдан барлық ішкі керек-жарақтарды алып тастаңыз және оларды бөлек ораңыз;
  - құрылғының жұмыс қабілеттілігін және сыртқы түрін сақтау үшін оның дұрыс оралғанына көз жеткізіңіз (үлкен көлемді техниканы сыни жерлерде гофрленген қатырма төсемдері бар полиэтилен немесе көпіршікті пленкаға орау керек);
  - көлік құралының айналасында қозғалу мүмкіндігін болдырмау үшін құрылғыны белдіктермен мықтап бекітіңіз;
  - сыртқы ортаның әсерін толығымен жою үшін тек жабық көлікті пайдаланыңыз;
  - тиеу-түсіру жұмыстарын орындау кезінде қаптаманы өте мұқият өңдеуді қамтамасыз етіңіз.
- Құрылғы мұқият өңдеуді қажет етеді, оны шаң, кір, соққы, ылғал, от және т. б. әсерінен қорғайды.
- Құрылғыны өткізу жергілікті заңнамаға сәйкес жүргізілуі тиіс.
- Өнімнің қызмет ету мерзімі аяқталғаннан кейін оны қарапайым тұрмыстық қоқыспен бірге тастауға болмайды. Оның орнына, ол федералды немесе жергілікті заңдарға сәйкес кейіннен қайта өңдеу және жою үшін электр және электронды жабдықтарды тиісті қабылдау пунктіне кәдеге жаратуға тапсырылады. Осы өнімді дұрыс кәдеге жаратуды қамтамасыз ете отырып, сіз табиғи ресурстарды үнемдеуге көмектесесіз және дұрыс емделмеген жағдайда қоршаған ортаға және адамдардың денсаулығына зиян келтірмеуге көмектесесіз. Бұл өнімді қабылдау және кәдеге жарату орындары туралы толығырақ ақпаратты жергілікті муниципалды органдардан немесе тұрмыстық қоқыстарды шығаратын кәсіпорыннан алуға болады.
- Егер құрылғының ақаулығы анықталса, дереу уәкілетті қызмет көрсету орталығына хабарласыңыз немесе құрылғыны тастаңыз.

## ҚОСЫМША АҚПАРАТ

**Өндіруші:** Гуандун Мидэа Китчен Эпплайнсес Мэньюфэкчеринг Ко., Лтд.  
Юн Ань тас жолы, 6, Бэйцзяо, Шуньдэ, Фошань, Гуандун пров., Қытай.

Қытайда жасалған.

**Импорттаушы / Қазақстан Республикасында талаптар қабылдайтын заңды тұлға:** «DNS QAZAQSTAN (ДНС КАЗАХСТАН)» ЖШС, Астана қ-ы, Сарыарқа ауданы, Сарыарқа д-лы, 12 Ғ-т, Қазақстан Республикасы.

**Электрондық пошта мекен-жайы:** info@dns-shop.kz

Тауар КО ТР (ЕАЭО) талаптарына сәйкес келеді.

Сипаттамалар, өнім туралы ақпарат және оның сыртқы түрі сапаны жақсарту мақсатында пайдаланушыға алдын ала ескертусіз өзгертілуі мүмкін.



Өндіріс күні пайдаланушы нұсқаулығының орыс тіліндегі нұсқасында көрсетілген. V.2

## КЕПІЛДІК ТАЛОНЫ

SN/IMEI: \_\_\_\_\_

Кепілдікке қойылған күні: \_\_\_\_\_

Өндіруші бүкіл кепілдік мерзімі ішінде құрылғының үздіксіз жұмыс істейтініне, сондай-ақ материалдар мен құрастырымда ақаулар болмайтынына кепілдік береді. Кепілдік мерзімі бұйым сатып алынған сәттен бастап есептеледі және жаңа өнімдерге ғана қолданылады.

Кепілдікті қызмет көрсету бұйым пайдаланушы нұсқаулығына сәйкес пайдаланылған жағдайда, кепілдік мерзімі ішінде тұтынушының кінәсіз істен шыққан элементтерді тегін жөндеуді немесе ауыстыруды қамтиды. Элементтерді жөндеу немесе ауыстыру уәкілетті сервис орталықтарының аумағында жүргізіледі.

**Кепілдік мерзімі:** 12 ай.

**Пайдалану мерзімі:** 120 ай.

Сервистік орталықтардың өзекті тізімі келесі мекенжай бойынша:

<https://www.dns-shop.kz/service-center/>

**Кепілдік міндеттемелер және тегін сервистік қызмет көрсету, егер оларды ауыстыру бұйымды бөлшектеуге байланысты болмаса, тауардың жиынтықтылығына кіретін, төменде аталған керек-жарақтарға қолданылмайды:**

- ҚБП (қашықтықтан басқару пульті) үшін қуат элементтері (батареялары).
- Жалғағыш кәбілдер, антенналар және оларға арналған ауыстырғыштар, құлаққаптар, микрофондар, «HANDS-FREE» құрылғылары; жиынтықта жеткізілетін әртүрлі типтегі ақпарат тасығыштар, бағдарламалық жасақтама (БЖ) және драйверлер (бұйымның қатқыл магниттік дискілеріндегі жинақтағышқа алдын ала орнатылған БЖ қоса алғанда, бірақ онымен шектелмей), сыртқы енгізу-шығару құрылғылары және манипуляторлар.
- Қаптамалар, сөмкелер, белдіктер, тасымалдауға арналған баулар, монтаждық құрылғылар, құралдар, бұйымға қоса берілетін құжаттама.
- Табиғи тозуға ұшырайтын шығын материалдары мен бөлшектер.



## Өндіруші келесі жағдайларда кепілдік міндеттемелерге ие болмайды:

- Кепілдік мерзімі аяқталды.
- Егер жеке (тұрмыстық, отбасылық) қажеттіліктерге арналған бұйым кәсіпкерлік қызметті жүзеге асыру үшін, сондай-ақ оның тікелей міндетіне сәйкес келмейтін басқа мақсаттарда пайдаланылған болса.
- Өндіруші бұйымды пайдалану кезінде пайдаланушы нұсқаулығының талаптарын бұзу, бұйымды орнату және оған қызмет көрсету жөніндегі ұсынымдарды, қосу ережелерін (бұйымның өзіне де, онымен байланысты бұйымдарға да сәйкес келмейтін желілік кернеудің әсері нәтижесінде туындаған қысқа тұйықталулар), бұйымды сақтау және тасымалдау кезінде өнім иесі және/немесе үшінші тұлғалар шектен ықтимал материалдық, моральдық және өзге де зиян үшін жауапты болмайды.
- Механикалық зақымданудың барлық жағдайлары: өнімді пайдалану кезінде алынған сызаттар, жарықтар, деформациялар, соққы іздері, майысулар, кептелістер және т.б.
- Түрлендірулерді, рұқсат етілмеген жөндеулерді осындай жұмыстарды жүргізуге уәкілетті емес адамдар жүргізген жағдайлар. Егер ақаулық конструкцияны немесе бұйымның сұлбасын өзгерту, Өндіруші қарастырмаған сыртқы құрылғыларды қосу, Қазақстан Республикасының заңнамасына сай сәйкестік сертификаты жоқ құрылғыны пайдалану салдарынан туындаған болса.
- Егер бұйымның ақауы еңсерілмейтін күштің әсерінен (табиғи элементтер, өрт, су тасқыны, жер сілкінісі, тұрмыстық факторлар және Өндірушіге тәуелді емес басқа жағдайлар) немесе Өндіруші болжай алмаған үшінші тұлғалардың әрекеттерінен туындаса.
- Бұйымның толық немесе ішінара істен шығуына алып келген бұйымның ішіне бөгде заттардың, өзге денелердің, заттектердің, сұйықтықтардың, жәндіктердің немесе жануарлардың түсуінен, агрессивті ортаның әсерінен, жоғары ылғалдылықтан, жоғары температуралардан туындаған ақау.
- Бұйымды сәйкестендіру (сериялық нөмірі) жоқ немесе сәйкес келмейді. Егер зақымданулар (кемшіліктер) зиянды бағдарламалық қамтаманың; БЖ ұсынушысының осы қызметті ұсынбауына байланысты мүмкіндігінсіз бұйымның бағдарламалық ресурстарына қолжетімділіктің болмауына әкеп соққан құпиясөздерді (кодтарды) оларды жинау/қалпына келтіру мүмкіндігінсіз орнату, ауыстыру немесе жою әсерінен туындаса.
- Егер жұмыстың ақаулықтары қуат беруші, кәбілдік, телекоммуникациялық желілердің, радиосигнал қуатының стандарттарға немесе техникалық регламенттеріне сәйкес келмеуінен, оның ішінде бедер ерекшеліктерінен және басқа да осыған ұқсас сыртқы факторлардан, бұйымның желі әрекет ететін шекарада немесе аймақтан тыс жерде пайдаланылуынан туындаған болса.
- Егер зақымданулар стандартты емес (түпнұсқалық емес) және/немесе сапасыз (зақымданған) шығыс материалдарын, керек-жарақтарды, қосалқы бөлшектерді, қуат беру элементтерін, әртүрлі үлгідегі ақпарат тасымалдағыштарды (CD, DVD дискілерді, жад карталарын, SIM карталарын, картридждерді қоса алғанда) пайдаланудан туындаса.
- Егер кемшіліктер үйлесімсіз контентті (әуендерді, графиканы, бейне және басқа файлдарды, Java қосымшаларын және оларға ұқсас бағдарламаларды) алуға, орнатуға және пайдалануға байланысты туындаған болса.
- Осы бұйыммен жанасып жұмыс істейтін басқа жабдыққа келтірілген залалға.





