

Пайдалану бойынша нұсқаулық

Микротолқынды пеш
EG-80

DEXP

Мазмұны

Құрылғы мақсаты	3
Сақтық шаралары	3
Маңызды қауіпсіздік нұсқаулары.....	3
Орнату.....	5
Жерге тұйықтау нұсқаулары	6
Әр түрлі материалдарды қолдану	6
Ыдыс-аяқты тексеру.....	8
Әр түрлі жұмыс режимдерінде ыдыстарды пайдалану	8
Техникалық сипаттамалары	9
Жинақталым.....	9
Құрылғы схемасы.....	9
Пайдалану	10
Күтім және қызмет көрсету.....	14
Монтаждау, сақтау, тасымалдау (тасу), өткізу және кәдеге жарату ережелері мен шарттары.....	15
Қосымша ақпарат	16

Құрметті сатып алушы!

Біздің өнімдерді таңдағаныңыз үшін рахмет.

Біз сізге жоғары сапа, функционалдылық және дизайн талаптарына сәйкес әзірленген және жасалған бұйымдар мен құрылғыларды ұсынуға қуаныштымыз. Пайдалануды бастамас бұрын, сіздің қауіпсіздігіңізге қатысты маңызды ақпаратты, сондай-ақ өнімді дұрыс пайдалану және күту бойынша ұсыныстарды қамтитын осы нұсқаулықты мұқият оқып шығыңыз. Осы нұсқаулықтың сақталуына назар аударыңыз және оны өнімді одан әрі пайдалану кезінде анықтамалық материал ретінде пайдаланыңыз.

Құрылғы мақсаты

Микротолқынды пеш дайын тағамдар мен тамақты дайындауға, сондай-ақ жылытуға арналған.

Сақтық шаралары

- Есігі ашық құрылғыны пайдаланбаңыз, бұл құрылғыға зиянды, сонымен қатар оның тиімділігін төмендетеді.
- Пештің алдыңғы жағы мен есіктің арасына ешқандай заттарды қоймаңыз, кір мен тазалағыш заттардың тығыздағыш беттерге жиналуына жол бермеңіз.
- Кез келген зақым болса, құрылғыны пайдалануды дереу тоқтатыңыз. Есіктің және құлыптың, ілмектер мен ысырмалардың, сондай-ақ есік тығыздағыштарының және кез келген басқа тығыздағыш беттердің дұрыстығын бақылау өте маңызды.

Маңызды қауіпсіздік нұсқаулары

Назар аударыңыз: келесі ережелерді сақтау күйіп қалудан, электр тогының соғуынан, өрттен және адамдардың мүлкі мен денсаулығына басқа ықтимал зиянан аулақ болуға көмектеседі.

- Осы нұсқаулықты мұқият оқып шығыңыз және кепілдік талонын сақтаңыз. Бұл тауардың сапасына қатысты шағымдар туындаған жағдайда жүгіну үшін қажет.
- Құрылғыны тек үйлесімді жерге тұйықталған электр желілерімен пайдаланыңыз.
- Құрылғыны тек осы нұсқаулықта көрсетілген мақсаттар үшін пайдаланыңыз.
- Құрылғыны тазалау үшін жемір немесе күйдіргіш заттарды қолданбаңыз.
- Құрылғы өнеркәсіптік немесе зертханалық пайдалануға арналмаған.
- Егер оның камерасы бос болса, құрылғыны қоспаңыз (ішінде қуат жоқ), бұл пештің істен шығуына әкелуі мүмкін.
- Құрылғыны сыртта пайдаланбаңыз.
- Егер ол зақымдалған болса (құлағаннан, соққыдан немесе басқа жолмен), сондай-ақ қуат сымы немесе оның ашасы зақымдалған болса, құрылғыны пайдаланбаңыз. Құрылғының жұмысында ақаулар немесе сыртқы немесе ішкі зақымданулар байқалса, оны пайдалануды дереу тоқтатып, уәкілетті қызмет көрсету орталығына хабарласыңыз.
- Құрылғы камерасының ішінде жануды болдырмау үшін:

- пластиктен немесе қағаздан жасалған қаптамада тамақ дайындау қажет болса, бұл нақты қаптаманың микротолқынды пеште пісіруге арналғанына көз жеткізіңіз;
- өнімдерді пластиктен немесе қағаздан жасалған қаптамада дайындаған кезде өрттің алдын алу үшін пісіру үдерісін мұқият қадағалаңыз;
- азық-түлікті қағаз қаптамада пештің ішіне қоймас бұрын, барлық байлайтын жіптерді алып тастағаныңызға көз жеткізіңіз;
- түтін немесе тән иіс пайда болса, пешті дереу өшіріп, розеткадан ажыратыңыз. Жалынның таралуын болдырмау үшін есікті жабық ұстаңыз (егер ол ішінде болса);
- құрылғыны сақтау контейнері ретінде пайдаланбаңыз. Пайдаланылмаған кезде құрылғының ішінде қағазды, ыдыс-аяқты, азық-түлікті және т.б. қалдырмаңыз.
- Сұйықтықтарды жабық контейнерлерде қайта қыздырмаңыз, себебі олар жарылуы мүмкін.
- Сусындарды микротолқынды пеште қыздыру кенеттен, күрт қайнатуға әкелуі мүмкін.
- Тағамды микротолқынды пеште қуырмаңыз. Ыстық май құрылғыны, ыдыстарды зақымдауы мүмкін, сонымен қатар терінің қатты күйіп қалу қаупі бар.
- Қабықтағы немесе қатты пісірілген жұмыртқаны микротолқынды пеште қыздырмаңыз, себебі олар жарылып кетуі мүмкін.
- Картоп, кәді, алма сияқты қалың қабығы бар тағамдарды микротолқынды пешке жібермес бұрын жұқа инемен тесу керек.
- Күйіп қалмас үшін микротолқынды пеште қыздырғаннан кейін және оны балаларға бермес бұрын балаларды тамақтандыруға арналған бөтелкелер мен банкалардың ішіндегісін мұқият араластыру немесе шайқау қажет.
- Азық-түлік жылытылатын ыдыс-аяқтар да айтарлықтай қызуы мүмкін. Ыдыс-аяқтарды алу кезінде арнайы тұтқаларды алыңыз (егер бар болса) немесе арнайы шүберекті қолданыңыз (жинаққа кірмейді).
- Тек микротолқынды пешке арналған ыдыстарды пайдаланыңыз. Дұрыс емес ыдыстарды пайдалану пешке зақым келтіруі мүмкін, сонымен қатар сіздің денсаулығыңызға зиян тигізуі мүмкін.
- Бұл құрылғыны пайдалануға балалар, олардың қауіпсіздігіне тікелей жауапты адамның тікелей бақылауында болған жағдайларды қоспағанда, физикалық, сенсорлық немесе ақыл-ой қабілеті шектеулі адамдар жіберілмейді не бұл адам құрылғыны пайдалану бойынша егжей-тегжейлі нұсқаулар берді, сондай-ақ осы нұсқаулықтан барлық сақтық шаралары, сонымен қатар оларды сақтамаудың ықтимал салдары түсіндірілді.
- Микротолқынды пеш қабырғалармен немесе басқа құрылғылармен тікелей байланыссыз өздігінен орнатылуы керек. Сондай-ақ, әрқашан құрылғының желдеткіш саңылауларының бітеліп қалмауын қадағалаңыз.

Назар аударыңыз: микротолқынды пешті ас үй плитасы, жылыту батареясы немесе жылыту құрылғылары сияқты қуатты жылу көздеріне жақын жерде орнатпаңыз. Бұл құрылғыға зиян тигізуі мүмкін, сонымен қатар сізді тегін кепілдік қызметінен айыруы мүмкін.

- Құрылғының беті мен есігі пайдаланылған кезде айтарлықтай қызуы мүмкін, бұл қалыпты жағдай.
- Құрылғыны шектеулі кеңістікке (шкафтар, тапал тіреулер және т.б.) қоймаңыз. Бұл оның қызып кетуіне әкелуі мүмкін.
- Бұл құрылғы коммерциялық пайдалануға арналмаған. Пайдалануға тек жеке, үй мақсаттары үшін рұқсат етіледі.
- Құрылғының артқы және бүйірлеріндегі арнайы қашықтық ұстағыштарын алып тастамаңыз. Олар құрылғыдан қоршаған объектілерге, қабырғаларға және кедергілерге дейінгі ең аз рұқсат етілген қашықтықты сақтау үшін қажет.
- Құрылғыны жылжыту/тасымалдау қажет болса, одан шыны түпқоймасы, сондай-ақ басқа бос бөлшектерді алдын ала алыңыз. Бұл қозғалу кезінде құрылғының зақымдалуын болдырмауға көмектеседі.
- Есіңізде болсын, қақпақпен жабылған ыдыстарды ашқан кезде, бу кенеттен шығып кетуі мүмкін. Сақ болыңыз және күйіп қалмаңыз.

Орнату

- Қосар алдында барлық орауыш материалдың құрылғының сыртқы бөліктерінен және оның қуысынан алынғанына көз жеткізіңіз.
- Микротолқынды пеш тегіс, тұрақты бетке орнатылуы керек.
- Құрылғыны ылғалға, экстремалды температураға ұшыратпаңыз, сонымен қатар оны жарылғыш немесе жанғыш заттарға жақын жерде орнатпаңыз.
- Құрылғының дұрыс жұмыс істеуі үшін оның жеткілікті желдетілуін қамтамасыз ету қажет. Микротолқынды пештен ең жақын тосқауылға дейін кем дегенде 20 см бос орын қалдырыңыз, ал бүйірлерінде 5 см. Артқы жағы қабырғаға жақын орналасуы керек. Құрылғының желдеткіш саңылауларына тосқауыл қоймаңыз және тіреуішті астыңғы жағынан алып тастамаңыз.
- Құрылғының қуысына дұрыс орнатылған шыны айналмалы түпқоймасы, ролігі және білігі жоқ құрылғыны пайдаланбаңыз.
- Магнетронды қорғау үшін пеш камерасының ішіне бекітілген ашық қоңыр слюдалық қабатын алып тастамаңыз.
- Қуат сымның қысылып, басылып қалмауын және ыстық беттермен, сондай-ақ өткір заттармен байланыста болмауын қадағалаңыз.
- Құрылғыны қосқан розетка қажет болған жағдайда құрылғыны одан шұғыл ажырату үшін оңай қол жетімді болуы керек.
- Құрылғыны тек үй ішінде орнатыңыз.

Назар аударыңыз:

- Құрылғыны дұрыс орнатылмаған есік, ақаулы есік құлпы, құрылғы қуысының ішкі жабыны, зақымдалған немесе бекітілмеген ысырмалар мен ілмектер, қуыстың ішіндегі немесе есіктегі ойықтар немесе сызаттар сияқты ақаулар мен зақымдарды тексеріңіз. Құрылғының ақаулары немесе зақымдануы байқалса, оны пайдалануды дереу тоқтатыңыз және оны сатып алған жерге хабарласыңыз.
- Пешті асуы плитаның үстіне немесе басқа жылу көзі құрылғыларын қоймаңыз. Егер оны жылу көзінің жанына немесе үстіне орнатсаңыз, пеш істен шығуы мүмкін және кепілдік жойылады.

Жерге тұйықтау нұсқаулары

Бұл құрылғы жерге тұйықтауды қажет етеді және арнайы жерге тұйықтау сымымен және істікшемен жабдықталған. Құрылғыны дұрыс орнатылған және жерге тұйықталған розеткаға қосу керек. Қысқа тұйықталу жағдайында жерге тұйықтау сым арқылы электр тогының соғу қаупін азайтады. Қосымша құрылғыларды қоспай, осы құрылғы үшін арнайы бөлінген жеке розетканы пайдалану ұсынылады. Өрт пен электр тогының соғуын болдырмау үшін құрылғымен ұзартқыштар мен адаптерлерді пайдалану қатаң ұсынылмайды.

Қуат кәбілінің ішіндегі сымдар тиісті түстермен белгіленген:

- Жасыл және сары = жерге тұйықтау.
- Көк = бейтарап.
- Қоңыр = кернеулі.

Назар аударыңыз:

- Құрылғыны жерге қосылмаған розеткаға қосу электр тогының соғуына әкелуі мүмкін.
- Егер сізде дұрыс жерге қосу туралы сұрақтарыңыз болса, сертификатталған электрикке хабарласыңыз.
- Егер құрылғының істен шығуына пайдаланушының осы пайдалану бойынша нұсқаулықта баяндалған қандай да бір ережелерді немесе шараларды сақтамауы себеп болса, өндіруші шағымды қабылдамауға құқылы.

Әр түрлі материалдарды қолдану

Микротолқынды пеште қолдануға болатын материалдар (микротолқынды режимдерді қолданған кезде)

Ыдыс-аяқ	Ескертпелер
Асхана ыдыстары	Тек микротолқынды пеште қолдануға қауіпсіз ыдыс. Өндірушінің нұсқауларын орындаңыз. Шеттері сынған немесе жарылған ыдыстарды пайдаланбаңыз.
Шыны банкалар	Әрқашан қақпақты алыңыз. Тамақты жылы болғанша қыздыру үшін ғана пайдаланыңыз. Шыны банкалардың көпшілігі ыстыққа төзімді емес және жарылып кетуі мүмкін.
Шыны ыдыс	Тек ыстыққа төзімді шыны пеш ыдыстары. Оның металл әрлеуі жоқ екеніне көз жеткізіңіз. Шеттері сынған немесе жарылған табақтарды пайдаланбаңыз.
Пеште тағам пісіруге арналған пакеттер	Өндірушінің нұсқауларын орындаңыз. Пакеттерді металл тығыздағыштармен жаппаңыз. Бұдың шығуы үшін кесінділер жасаңыз.
Қағаз тәрелкелер мен стақандар	Оларды тек қысқа мерзімді тағам дайындау/жылыту үшін пайдаланыңыз. Пісіру/қыздыру кезінде пешті қараусыз қалдырмаңыз.

Ыдыс-аяқ	Ескертпелер
Қағаз сүлгілер	Майды жылыту және сіңіру үшін тағамды жабу үшін пайдаланыңыз. Тек қысқа мерзімді пісіру үшін пайдаланыңыз және пісіру үдерісін қараусыз қалдырмаңыз.
Пергамент қағазы	Майдың шашырауын болдырмау немесе бумен пісіру үшін орауыш ретінде пайдаланыңыз.
Пластик	Тек микротолқынды пеште қолдануға қауіпсіз. Өндірушінің нұсқауларын орындаңыз. «Микротолқынды пеште қолдануға қауіпсіз» деген белгі болуы керек. Кейбір пластикалық ыдыстар жұмсарады, өйткені олардың ішіндегі тағам қызады. «Пісіруге арналған пакеттер» мен тығыз жабылған полиэтилен пакеттерді желдету үшін кесу немесе тесу керек.
Пластикалық қаптама	Тек микротолқынды пеште қолдануға қауіпсіз. Оны пісіру кезінде тағамдағы ылғалды сақтау үшін пайдаланыңыз. Пластикалық қаптаманың тамақпен жанасуына жол бермеңіз.
Термометрлер	Тек микротолқынды пеште қолдануға қауіпсіз (ет пен кэмпит термометрлері).
Балауыз қағаз	Майдың шашырауын болдырмау немесе ылғалды сақтау үшін орауыш ретінде пайдаланыңыз.

Микротолқынды пеште қолдануға болмайтын материалдар (микротолқынды режимдерді қолданған кезде)

Ыдыс-аяқ	Ескертпелер
Алюминий фольга	Электр доғасының пайда болуына әкелуі мүмкін. Сонымен қатар, микротолқындар астында қыздырылған кезде фольга ыдырайды және алюминий микробөлшектері тағамға енеді.
Алюминий түпқоймасы	Электр доғасының пайда болуына әкелуі мүмкін. Тамақты микротолқынды пеште пайдалануға қауіпсіз табаққа салыңыз.
Металл тұтқасы бар картоннан жасалған азық-түлік қаптамасы	
Металл ыдыс немесе металл әрлеуі бар ыдыс	Металл тағамды микротолқынды сәулеленуден қорғайды. Металл әрлеу электр доғасының пайда болуына әкелуі мүмкін.
Металлды пакет қыстырғыштары	Пеште электр доғасының пайда болуына және тұтануына әкелуі мүмкін.
Қағаз пакеттер	Пеште тұтануды тудыруы мүмкін.
Пенопласт/полистирол	Жоғары температураның әсерінен ішкі бетті ерітуі немесе ластауы мүмкін.
Ағаш	Ағаш микротолқынды пеште пайдаланылған кезде кебеді және жарылып немесе сынуы мүмкін.

Ыдыс-аяқты тексеру

- Пешке қауіпсіз ыдысқа 250 мл су құйып, тексерілетін ыдыспен бірге микротолқынды пешке салыңыз.
- Максималды қуатта 1 минут қыздырыңыз.
- Ыдыс-аяқты ақырын түртіңіз. Егер ыдыс айтарлықтай қызған болса, оны микротолқынды пеште қолданбаңыз.
- Қыздыру уақытын 1 минуттан асырмаңыз.

Әр түрлі жұмыс режимдерінде ыдыстарды пайдалану

Ыдыс/материал	Микротолқындар	Гриль	Аралас
Керамика	Иә	Иә	Иә
Пластик	Иә	Жоқ	Жоқ
Шыны	Иә	Иә	Иә
Тағамдық пленкасы	Иә	Жоқ	Жоқ
Тор	Жоқ	Иә	Иә
Металл	Жоқ	Жоқ	Жоқ
Лакталған ыдыс	Жоқ	Жоқ	Жоқ
Бамбук/ағаш/қағаз	Жоқ	Жоқ	Жоқ

Техникалық сипаттамалары

- Үлгісі: EG-80.
- Сауда белгісі: DEXP.
- Қуат параметрлері: 220–240 В ~ 50 Гц.
- Қуат тұтыну: 1280 Вт.
- Шығыс қуаты: 800 Вт.
- Ішкі көлемі: 20 л.
- 10 қуат деңгейі.
- Электр тогының соғуынан қорғау класы: I.
- Қуат сымын бекіту түрі: Y.
- Ылғал мен шаңнан қорғау дәрежесі: IPX0.
- Қолдану саласы: тұрмыстық.

Жинақталым

- Құрылғы.
- Шыны түпқойма.
- Түпқойманы айналдыру сақинасы.
- Тор.
- Пайдалану бойынша нұсқаулық.

Құрылғы схемасы

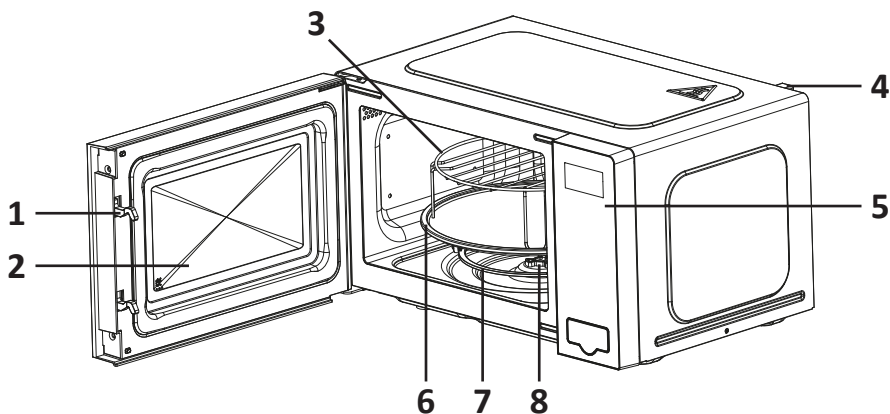

1. Есіктің қорғаныс құлыптау жүйесі.
2. Қарау терезесі.
3. Тор.
4. Қашықтық ұстағыш.
5. Басқару тақтасы.
6. Шыны түпқойма.
7. Түпқойманы айналдыру сақинасы.
8. Түпқойманың айналу есі.

Пайдалану

Басқару тақтасы

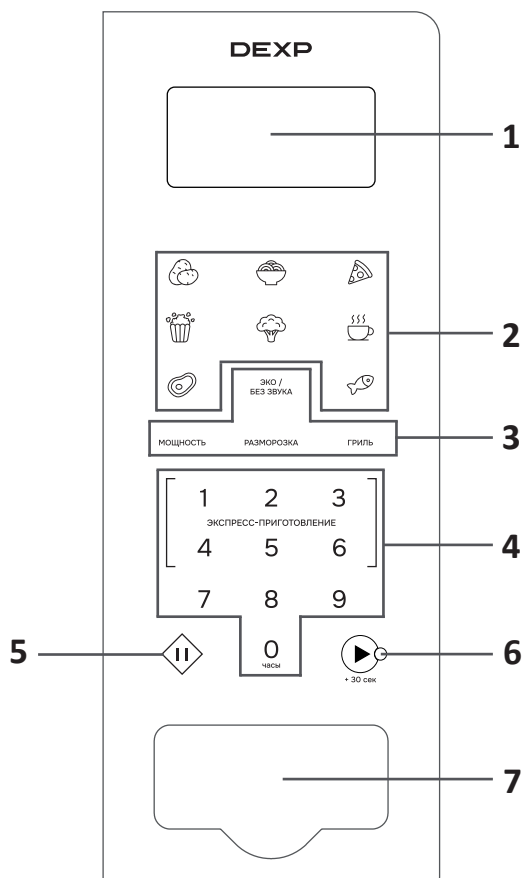



1. Дисплей.
2. Пісіру бағдарламалары.
3. Функциялық батырмалар.
4. Сандық блок.
5. «Қалпына келтіру / Пауза / Балалардан құлыптау» батырмасы.
6. «Старт / +30 сек» батырмасы.
7. Есікті ашу батырмасы.

Жалпы нұсқаулар

- Құрылғыны электр желісіне қосқан кезде дыбыстық сигнал шығады, дисплейде «1:00» көрсетіледі, құрылғы күту режиміне өтеді.
- Құрылғыда АЖЖ-сәулелендіру қуаттының он деңгейі бар: сәйкесінше 10P – 100P. Қажетті микротолқынды пештің қуатын таңдау үшін «Қуат» батырмасы басыңыз.
- Пісіру уақытын енгізу үшін 0–9 батырмаларын басыңыз, максималды рұқсат етілген мән 99:99. Пісіру уақытын енгізгеннен кейін жұмысты бастау үшін  батырманы басыңыз.
- Пісіру уақыты аяқталғаннан кейін дыбыстық сигнал шығады.

Өнімділік	Шығыс қуаты	Ескерту
Өте жоғары	90–100%	Тез және мұқият пісіру үшін
Жоғары	70–80%	Жылдам қыздыру үшін
Орташа	50–60%	Бүмен пісіру үшін
Төмен	30–40%	Жібіту үшін
Өте төмен	10–20%	Жылуды сақтау үшін

Ескертпелер:

- Ешқашан микротолқынды пештің көмегімен пісіру режимінде торды пайдаланбаңыз.
- Максималды қуатта жұмыс істегенде, құрылғы қызмет ету мерзімін ұзарту үшін біраз уақыттан кейін қуатты автоматты түрде төмендетеді.
- Пісіру кезінде өнімді аудару қажет болса, пісіруді жалғастыру үшін  батырманы басыңыз.
- Егер сізге белгілі бір уақытқа дейін пісіруді тоқтату қажет болса, келесі пайдалану кезінде байқаусызда қосылмау үшін уақытты қалпына келтіру үшін  батырманы бір рет басыңыз.

Жібіту режимі

Құрылғыда екі жібіту режимі бар — сәйкесінше салмағы мен уақыты бойынша жібітуге арналған dEF1 және dEF2.

1. Қажетті жібіту режимін таңдау үшін жібіту батырмасын басыңыз, дисплейде тиісті бағдарлама коды жанады.
2. Пісіру уақытын немесе өнімнің салмағын енгізу үшін 0–9 батырмаларын басыңыз. Максималды рұқсат етілген уақыт мәні — 99:99. Қол жетімді салмақ диапазоны — 100–1500 г.
3. Бастау үшін  батырманы басыңыз.
4. Бағдарлама аяқталғаннан кейін дыбыстық сигнал шығады.



Ескертпелер:

- dEF1 жібіту режимі әсер біркелкі болуы үшін өнімді жібіту кезінде аудару керектігін ескертетін дыбыстық сигнал береді.
- Жібіту әдеттегі пісіруге қарағанда ұзағырақ уақыт алады.

- Егер өнімді пышақпен қиындықсыз кесуге болатын болса, жібіту үдерісі аяқталды деп саналады.
- Микротолқындар көптеген өнімдерге шамамен 4 см енеді.
- Еріген тағамдарды мүмкіндігінше тезірек тұтыну керек. Қайта мұздату ұсынылмайды.

Автоматты пісіру бағдарламалары

1. Қажетті автоматты мәзір бағдарламасын таңдап, тиісті батырманы басыңыз. Өнімнің дұрыс салмағын таңдау үшін батырманы басыңыз.
2. Өнімнің салмағын таңдағаннан кейін жұмысты бастау үшін  батырманы басыңыз.
3. Бағдарлама аяқталғаннан кейін дыбыстық сигнал шығады.

Белгілеу	Бағдарлама	Сипаттама
A.1	 Картоп	Қол жетімді салмақ: 250, 500, 750 г
A.2	 Паста	Қол жетімді салмақ: 50, 100, 150 г
A.3	 Пицца	Қол жетімді салмақ: 200, 400 г
A.4	 Попкорн	Қол жетімді салмақ: 100 г
A.5	 Көкөністер	Қол жетімді салмақ: 200, 400, 600 г
A.6	 Сусындар	Қол жетімді салмақ: 1 (250 мл), 2 (500 мл), 3 (750 мл)
A.7	 Ет	Қол жетімді салмақ: 200, 400, 600 г
A.8	 Балық	Қол жетімді салмақ: 200, 400, 600 г

Ескертпе: өнімнің ұсынылатын температурасы пісірер алдында 20–25 °C құрайды, жоғары немесе төмен температурада пісіру уақытын азайту немесе ұзарту қажет.

Гриль функциясы

1. Қажетті гриль режимін таңдау үшін «Гриль» батырмасын басыңыз.
2. Пісіру уақытын енгізу үшін 0–9 батырмаларын басыңыз, максималды рұқсат етілген мән 99:99.
3. Бастау үшін  батырманы басыңыз.
4. Пісіру уақыты аяқталғаннан кейін дыбыстық сигнал шығады.

Режим	Сипаттама
G	Гриль. Пісіру қыздыру элементінің арқасында жүреді. Жіңішке ет кесектерін, шұжықтарды, қызғылтым қыртысы бар тауық қанаттарын дайындауға жарамды.
C-1	Гриль мен микротолқындар тіркесімі. Қатынасы: 30% микротолқындар және 70% гриль.
C-2	Гриль мен микротолқындар тіркесімі. Қатынасы: 55% микротолқындар және 45% гриль.

Ескерту: гриль режимінде құрылғының барлық бөліктері қатты қызып кетуі мүмкін. Ыдыс-аяқты алып тастағанда, күйіп қалмас үшін тұтқышты қолданыңыз.

ЭКО режимі / Дыбыссыз

ЭКО

ЭКО режимі электр қуатын үнемдеуге арналған.

- Күту режимінде ЭКО режиміне кіру үшін «ЭКО / дыбыссыз» батырмасын басыңыз. Дисплейдің артқы жарығы сөнеді.
- ЭКО режимінде одан шығу үшін кез келген батырманы басыңыз. Дисплей жанады.

Дыбыссыз

- Күту режимінде құрылғының дыбысын өшіру үшін «ЭКО / дыбыссыз» батырмасын басыңыз.
- Құрылғының дыбысын қосу үшін «ЭКО / дыбыссыз» батырмасын қайта басыңыз.

Экспресс пісіру

Уақытты енгізу арқылы пісіру

1. Күту режимінде пісіру уақытын таңдау үшін 1–6 батырмаларын пайдаланыңыз (сәйкесінше 1–6 мин).
2. Пісіру уақытын таңдағаннан кейін бастау үшін  батырманы басыңыз.
3. Бағдарлама аяқталғаннан кейін дыбыстық сигнал шығады.

Уақытты енгізбей пісіру

1. Күту режимінде жұмысты жылдам бастау үшін  батырманы басыңыз.
2. Әдепкі уақыт 30 сек құрайды. Пісіру уақытын бір уақытта 30 секундқа арттыру үшін батырманы басыңыз.
3. Бағдарлама аяқталғаннан кейін дыбыстық сигнал шығады.

Сағат

Сағат 24 сағаттық форматта жұмыс істейді.

1. Күту режимінде сағатты орнату режиміне өту үшін «0 / Сағат» батырмасын 3 секунд басып тұрыңыз.
2. Уақытты енгізу үшін 0–9 батырмаларын басыңыз.
3. Белгіленген уақытты растау және сағатты орнату режимінен шығу үшін  батырманы басыңыз.

Стоп

 батырмасы келесі әрекеттер үшін пайдалануға болады:

- орнату режимінен шығу және күту режиміне оралу үшін;
- микротолқынды пештің жұмысын кідірту үшін;
- таңдалған бағдарламадан бас тарту және күту режиміне оралу үшін.

Старт/+30 секунд



батырмасы келесі әрекеттер үшін пайдалануға болады:

- пісіру уақытын немесе өнімнің салмағын орнатқаннан кейін бастау үшін;
- пісіру уақытын жұмыс кезінде бір уақытта 30 секундқа арттыру үшін;
- кідірістен кейін жұмысты жалғастыру үшін.

Балалардан құлыптау функциясы

Бұл функция басқару тақтасын құлыптауға арналған.

1. Басқару тақтасын құлыптау үшін батырманы 3 секунд басып тұрыңыз.
2. Басқару тақтасының құлпын ашу үшін батырманы қайта басыңыз.

Күтім және қызмет көрсету

Құрылғыны үнемі күтіп ұстау және тазалау оның қызмет ету мерзімін ұзартады. Құрылғының бетіне зақым келтірмеу үшін, сондай-ақ оның жақсы жұмыс істеуі үшін микротолқынды пешті әр қолданғаннан кейін әр түрлі ластаушы заттардан тазалаңыз.

Назар аударыңыз! Тазалау алдында құрылғыны қуат көзінен ажыратуды ұмытпаңыз.

- Пештің жұмыс камерасы таза екеніне көз жеткізіңіз. Кірді дымқыл шүберекпен тазалаңыз. Әсіресе қатты кірді жұмсақ жуғыш затпен тазартуға болады. Бетіне зақым келтірмеу үшін жемір тазартқыштарды қолданбаңыз.
- Құрылғының сыртқы беттерін дымқыл шүберекпен тазалаңыз. Пештің ішіндегі жұмыс бөлшектеріне зақым келтірмеу үшін желдеткіш саңылауларға судың түсуіне жол бермеңіз.
- Есік пен терезені екі жағынан, есік тығыздағыштарын және оның айналасындағы бөліктерді дымқыл шүберекпен үнемі сүртіңіз. Абразивті тазартқыш заттарды қолданбаңыз.
- Құрылғыны тазалау үшін бу тазалағышты пайдаланбаңыз.
- Басқару тақтасы дымқыл емес екеніне көз жеткізіңіз. Оны жұмсақ, сәл дымқыл шүберекпен сүртіңіз. Басқару тақтасын тазалаған кезде, оның кездейсоқ қосылуын болдырмау үшін пештің есігін ашыңыз.
- Егер пештің есігі ішіне немесе сыртына буланса, оны жұмсақ шүберекпен сүртіңіз. Бұл микротолқынды пеш жоғары ылғалдылық жағдайында жұмыс істегенде болуы мүмкін.
- Шамадан тыс шуды болдырмау үшін пештің жұмыс камерасының түбін үнемі тазалап отыру керек. Оны жұмсақ жуғыш затпен сүртіңіз.
- Пештен қатты иістерді кетіру үшін лимонның жартысын ыдысқа салыңыз, 300 мл су қосып, 5 минут қыздырыңыз. Содан кейін жұмыс камерасын жұмсақ шүберекпен мұқият сүртіңіз.
- Егер шам жанып кетсе, оны ауыстыру үшін сервис қызметіне хабарласыңыз.

Монтаждау, сақтау, тасымалдау (тасу), өткізу және кәдеге жарату ережелері мен шарттары

- Құрылғы ешқандай орнатуды немесе тұрақты бекітуді қажет етпейді.
- Құрылғыны сақтау дайындаушы мен тұтынушының жылытылатын үй-жайларында ауа температурасы 5 °С-тан 40 °С-қа дейін және ауаның салыстырмалы ылғалдылығы 80%-дан аспайтын орауышта жүргізілуі тиіс. Үй-жайларда жемірілуді тудыратын жегі қоспалар (қышқылдар, сілтілер буы) болмауы тиіс.
- Құрылғыны тасымалдау құрғақ ортада жүзеге асырылуы керек.
- Құрылғы мұқият өңдеуді қажет етеді, оны шаң, кір, соққы, ылғал, от және т. б. әсерінен қорғайды.
- Құрылғыны өткізу жергілікті заңнамаға сәйкес жүргізілуі тиіс.
- Өнімнің қызмет ету мерзімі аяқталғаннан кейін оны қарапайым тұрмыстық қоқыспен бірге тастауға болмайды. Оның орнына, ол федералды немесе жергілікті заңдарға сәйкес кейіннен қайта өңдеу және жою үшін электр және электронды жабдықтарды тиісті қабылдау пунктіне кәдеге жаратуға тапсырылады. Осы өнімді дұрыс кәдеге жаратуды қамтамасыз ете отырып, сіз табиғи ресурстарды үнемдеуге көмектесесіз және дұрыс емделмеген жағдайда қоршаған ортаға және адамдардың денсаулығына зиян келтірмеуге көмектесесіз. Бұл өнімді қабылдау және кәдеге жарату орындары туралы толығырақ ақпаратты жергілікті муниципалды органдардан немесе тұрмыстық қоқыстарды шығаратын кәсіпорыннан алуға болады.
- Егер құрылғының ақаулығы анықталса, дереу уәкілетті қызмет көрсету орталығына хабарласыңыз немесе құрылғыны тастаңыз.

Қосымша ақпарат

Өндіруші: Гуандун Уэлли Электрикал Эпплайнсиз Ко., Лтд.
Фуша өндірістік паркі, Фуша, Чжуншань қ., Гуандун пров., Қытай.

Қытайда жасалған.

Импорттаушы / Қазақстан Республикасында талаптар қабылдайтын заңды тұлға: «DNS QAZAQSTAN (ДНС КАЗАХСТАН)» ЖШС, Астана қ-ы, Сарыарқа ауданы, Сарыарқа д-лы, 12 Ғ-т, Қазақстан Республикасы.

Электронды пошта мекен-жайы: info@dns-shop.kz

Тауар КО ТР (ЕАЭО) талаптарына сәйкес келеді.

Өнім сапасын жақсарту үшін сипаттамалар, өнім туралы ақпарат және оның сыртқы түрі пайдаланушыға алдын ала ескертусіз өзгертілуі мүмкін.



Өндіріс күні пайдаланушы нұсқаулығының орыс тіліндегі нұсқасында көрсетілген. V.4

Өндіруші келесі жағдайларда кепілдік міндеттемелерге ие болмайды:

- Кепілдік мерзімі аяқталды.
- Егер жеке (тұрмыстық, отбасылық) қажеттіліктерге арналған бұйым кәсіпкерлік қызметті жүзеге асыру үшін, сондай-ақ оның тікелей міндетіне сәйкес келмейтін басқа мақсаттарда пайдаланылған болса.
- Өндіруші бұйымды пайдалану кезінде пайдаланушы нұсқаулығының талаптарын бұзу, бұйымды орнату және оған қызмет көрсету жөніндегі ұсынымдарды, қосу ережелерін (бұйымның өзіне де, онымен байланысты бұйымдарға да сәйкес келмейтін желілік кернеудің әсері нәтижесінде туындаған қысқа тұйықталулар), бұйымды сақтау және тасымалдау кезінде өнім иесі және/немесе үшінші тұлғалар шектен ықтимал материалдық, моральдық және өзге де зиян үшін жауапты болмайды.
- Механикалық зақымданудың барлық жағдайлары: өнімді пайдалану кезінде алынған сызаттар, жарықтар, деформациялар, соққы іздері, майысулар, кептелістер және т.б.
- Түрлендірулерді, рұқсат етілмеген жөндеулерді осындай жұмыстарды жүргізуге уәкілетті емес адамдар жүргізген жағдайлар. Егер ақаулық конструкцияны немесе бұйымның сұлбасын өзгерту, Өндіруші қарастырмаған сыртқы құрылғыларды қосу, жергілікті заңнамаға сай сәйкестік сертификаты жоқ құрылғыны пайдалану салдарынан туындаған болса.
- Егер бұйымның ақауы еңсерілмейтін күштің әсерінен (табиғи элементтер, өрт, су тасқыны, жер сілкінісі, тұрмыстық факторлар және Өндірушіге тәуелді емес басқа жағдайлар) немесе Өндіруші болжай алмаған үшінші тұлғалардың әрекеттерінен туындаса.
- Бұйымның толық немесе ішінара істен шығуына алып келген бұйымның ішіне бөгде заттардың, өзге денелердің, заттектердің, сұйықтықтардың, жәндіктердің немесе жануарлардың түсуінен, агрессивті ортаның әсерінен, жоғары ылғалдылықтан, жоғары температуралардан туындаған ақау.
- Бұйымды сәйкестендіру (сериялық нөмірі) жоқ немесе сәйкес келмейді. Егер зақымданулар (кемшіліктер) зиянды бағдарламалық қамтаманың; БЖ ұсынушысының осы қызметті ұсынбауына байланысты мүмкіндігінсіз бұйымның бағдарламалық ресурстарына қолжетімділіктің болмауына әкеп соққан құпиясөздерді (кодтарды) оларды жинау/қалпына келтіру мүмкіндігінсіз орнату, ауыстыру немесе жою әсерінен туындаса.
- Егер жұмыстың ақаулықтары қуат беруші, кәбілдік, телекоммуникациялық желілердің, радиосигнал қуатының стандарттарға немесе техникалық регламенттеріне сәйкес келмеуінен, оның ішінде бедер ерекшеліктерінен және басқа да осыған ұқсас сыртқы факторлардан, бұйымның желі әрекет ететін шекарада немесе аймақтан тыс жерде пайдаланылуынан туындаған болса.
- Егер зақымданулар стандартты емес (түпнұсқалық емес) және/немесе сапасыз (зақымданған) шығыс материалдарын, керек-жарақтарды, қосалқы бөлшектерді, қуат беру элементтерін, әртүрлі үлгідегі ақпарат тасымалдағыштарды (CD, DVD дискілерді, жад карталарын, SIM карталарын, картридждерді қоса алғанда) пайдаланудан туындаса.
- Егер кемшіліктер үйлесімсіз контентті (әуендерді, графиканы, бейне және басқа файлдарды, Java қосымшаларын және оларға ұқсас бағдарламаларды) алуға, орнатуға және пайдалануға байланысты туындаған болса.
- Осы бұйыммен жанасып жұмыс істейтін басқа жабдыққа келтірілген залалға.

Кепілдік талоны

SN/IMEI: _____

Кепілдікке қойылған күні: _____

Өндіруші бүкіл кепілдік мерзімі ішінде құрылғының үздіксіз жұмыс істейтініне, сондай-ақ материалдар мен құрастырымда ақаулар болмайтынына кепілдік береді. Кепілдік мерзімі бұйым сатып алынған сәттен бастап есептеледі және жаңа өнімдерге ғана қолданылады.

Кепілдікті қызмет көрсету бұйым пайдаланушы нұсқаулығына сәйкес пайдаланылған жағдайда, кепілдік мерзімі ішінде тұтынушының кінәсіз істен шыққан элементтерді тегін жөндеуді немесе ауыстыруды қамтиды. Элементтерді жөндеу немесе ауыстыру уәкілетті сервис орталықтарының аумағында жүргізіледі.

Кепілдік мерзімі: 24 ай.

Пайдалану мерзімі: 120 ай.

Сервистік орталықтардың өзекті тізімі келесі мекенжай бойынша:

<https://www.dns-shop.kz/service-center/>

Кепілдік міндеттемелер және тегін сервистік қызмет көрсету, егер оларды ауыстыру бұйымды бөлшектеуге байланысты болмаса, тауардың жиынтықтылығына кіретін, төменде аталған керек-жарақтарға қолданылмайды:

- ҚБП (қашықтықтан басқару пульті) үшін қуат элементтері (батареялары).
- Жалғағыш кәбілдер, антенналар және оларға арналған ауыстырғыштар, құлаққаптар, микрофондар, «HANDS-FREE» құрылғылары; жиынтықта жеткізілетін әртүрлі типтегі ақпарат тасығыштар, бағдарламалық жасақтама (БЖ) және драйверлер (бұйымның қатқыл магниттік дискілеріндегі жинақтағышқа алдын ала орнатылған БЖ қоса алғанда, бірақ онымен шектелмей), сыртқы енгізу-шығару құрылғылары және манипуляторлар.
- Қаптамалар, сөмкелер, белдіктер, тасымалдауға арналған баулар, монтаждық құрылғылар, құралдар, бұйымға қоса берілетін құжаттама.
- Табиғи тозуға ұшырайтын шығын материалдары мен бөлшектер.



