

# Пайдалану бойынша нұсқаулық

---

Электр шәйнек  
ЕК-PW18

**DEXP**

# Құрметті сатып алушы!

Біздің өнімді таңдағаныңыз үшін алғыс айтамыз.

Біз Сізге сапалы, функционалды және жоғары талаптарға сәйкес әзірленген және жасалған өнімдер мен құрылғыларды ұсынуға қуаныштымыз. Пайдалануды бастамас бұрын, Сіздің қауіпсіздігіңізге қатысты маңызды ақпаратты, сондай-ақ өнімді дұрыс пайдалану және оған күтім жасау бойынша ұсыныстарды қамтитын осы нұсқаулықты мұқият оқып шығыңыз. Осы нұсқаулықтың сақталуына назар аударыңыз және оны өнімді одан әрі пайдалану кезінде анықтамалық материал ретінде пайдаланыңыз.

## Құрылғы мақсаты

Шәйнек тұрмыстық жағдайда суды жылытуға арналған.

## Сақтық шаралары

- Бұл құрылғы балалардың немесе физикалық, сенсорлық немесе ақыл-ой қабілеттері шектеулі адамдардың қауіпсіздігіне жауапты біреудің қадағалауынсыз пайдалануына арналмаған. Балаларға құрылғымен ойнауға рұқсат бермеңіз. Құрылғыны олардың қолы жетпейтін жерде сақтаңыз.
- Құрылғыны сыртта пайдаланбаңыз.
- Қуат сымы, ашасы немесе басқа бөліктері зақымдалған болса, өнімді пайдаланбаңыз. Өкілетті қызмет көрсету орталығына хабарласыңыз.
- Құрылғыны тегіс бетке қойыңыз.
- Құрылғыны газ немесе электр оттығының жанына немесе басқа электр құрылғыларының үстіне қоймаңыз.
- Шамадан тыс жүктемені болдырмау үшін, шәйнекпен бірдей қуат көзіне басқа жоғары қуатты электр құрылғысын қоспаңыз.
- Құрылғыны қуат көзіне қоспас бұрын, желіңіздің параметрлері құрылғының техникалық сипаттамаларына сәйкес келетініне көз жеткізіңіз.
- Қуат сымының үстелдің шетінен салбырап тұруына немесе ыстық беттерге тиюіне жол бермеңіз.
- Құрылғымен бірге келген платформаны ғана пайдаланыңыз.
- Шәйнекті платформаға қоймас бұрын, шәйнектің түбінің құрғақ екеніне көз жеткізіңіз.
- Платформаға су түсуден сақ болыңыз.
- Құрылғыны судан басқа ештеңені қыздыру үшін пайдаланбаңыз.
- Шәйнекті платформада тұрғанда сумен толтырмаңыз.
- Шәйнекті «макс» сызығынан жоғары толтырмаңыз. Су деңгейі «min» белгісінен төмен болса, шәйнекті қоспаңыз.
- Шәйнектің саңылауларына ешбір зат салмаңыз.
- Құрылғыны пайдалану кезінде ешқашан қараусыз қалдырмаңыз
- Ыстық беттерге қол тигізбеңіз, тұтқаны пайдаланыңыз.
- Шүмектен немесе қақпақты ашқанда, әсіресе қайта құйып жатқанда, будың шығуынан сақ болыңыз.

- Су қайнап жатқанда қақпақты ашпаңыз.
- Құрылғыны платформадан шығармас бұрын оның өшірілгеніне көз жеткізіңіз.
- Төмендегі жағдайларда әрқашан құрылғыны розеткадан ажыратыңыз:
  - Шәйнекте су жоқ.
  - Шәйнек пайдаланылмаған.
  - Шәйнекті тазалау немесе жылжыту алдында.
- Құрылғыны өзіңіз бөлшектеуге немесе жөндеуге әрекеттенбеңіз: бұл кепілдік қызмет көрсету құқығынан айыруы мүмкін. Құрылғыда қандай да бір ақауларды тапсаңыз, уәкілетті қызмет көрсету орталығына хабарласыңыз.
- Құрылғыны платформаның ішкі жағына оралған қуат сымымен сақтаңыз.

## Құрылғы схемасы

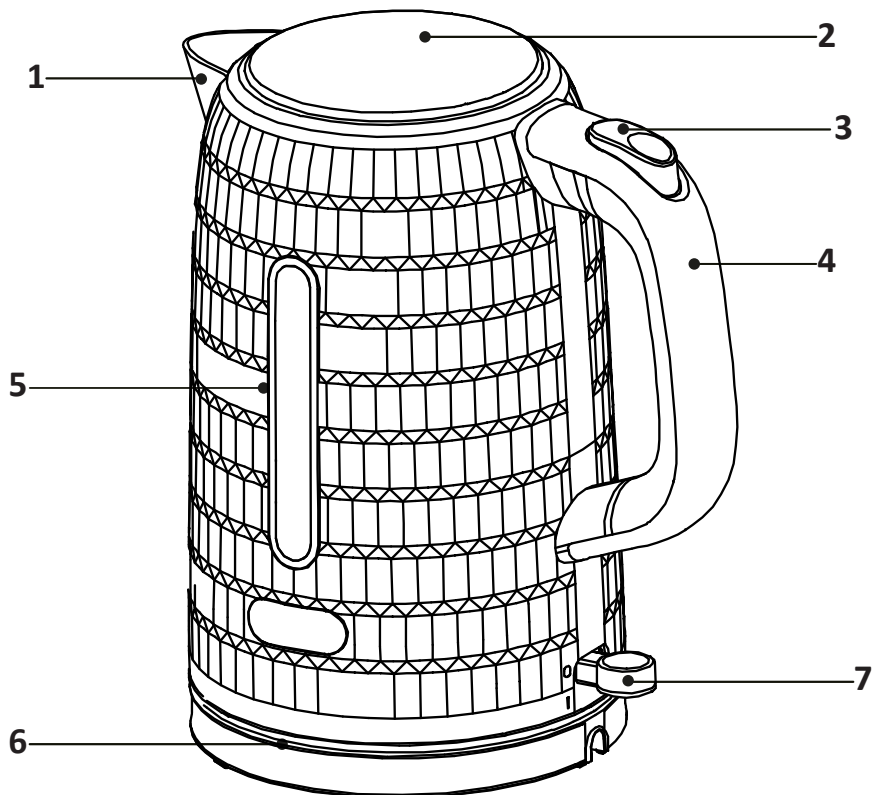

1. Мұрын.
2. Қақпақ.
3. Қақпақты ашу батырмасы.
4. Тұтқа.
5. Су деңгейінің шкаласы.
6. Платформа.
7. «Қосу/өшіру» қосқышы.

## Пайдалану

1. Шәйнекті ашу үшін қақпақты босату батырмасын басыңыз.
2. Шәйнекті платформадан шығарып, оны сумен толтырыңыз. Су деңгейінің «max» белгісінен жоғары және «min» белгісінен төмен екеніне көз жеткізіңіз.
3. Қақпақты жауып, шәйнекті платформаға қойыңыз.
4. Штепсельді розеткаға қосыңыз және қосқышты басу арқылы шәйнекті қосыңыз. Шәйнектің қызып жатқанын көрсету үшін индикатор жанады.
5. Су қайнағаннан кейін шәйнек автоматты түрде өшеді және индикатор сөнеді.
6. Шәйнекті платформадан алып, суды ыдысқа құйыңыз.

**Назар аударыңыз:** құрылғыны бірінші рет пайдаланған кезде немесе ұзақ уақыт пайдаланбағаннан кейін оны «макс» шегіне дейін таза ағын сумен толтырып, қайнатып, кем дегенде 2 рет босатқан жөн. кез келген ұсақ бөлшектер. Бұл суды ішпе.

# Қызмет көрсету және күтім

## Жалпы ұсыныстар

- Шәйнектің бетін зақымдамау үшін сыртын тазалау үшін химиялық немесе абразивті тазалағыштарды пайдаланбаңыз.
- Құрылғыны немесе оның кез келген бөлігін суға немесе басқа сұйықтыққа батырмаңыз.
- Тазалау алдында құрылғыны розеткадан ажыратып, суығанша күтіңіз.
- Шәйнектің бетін дымқыл шүберекпен сүртіп, жұмсақ құрғақ шүберекпен жылтыратыңыз.
- Орнатпас бұрын сүзгіні шүмектен алыңыз, сүмен шайыңыз және жақсылап құрғатыңыз.

## Қақтан тазалау

1. Шәйнектің қызмет ету мерзімін ұзарту үшін оны үнемі қақтан тазалаңыз. Ол үшін шәйнекке 0,5 литр ақ сірке суы мен 1,2 литр су құйып, кем дегенде 1 сағатқа қалдырыңыз.
2. Шәйнектен ерітіндіні құйыңыз. Қалған бөлшектерді дымқыл шүберекпен алып тастаңыз.
3. Шәйнекке таза су құйыңыз, суды қайнатыңыз, содан кейін құрылғыны босатыңыз. Процедураны қайталаңыз, содан кейін шәйнек пайдалануға дайын болады.
4. Таразы толығымен жойылмаса, жоғарыдағы әрекетті бірнеше рет қайталаңыз.

## Техникалық сипаттамалары

- Сауда белгісі: DEXP.
- Үлгісі: EK-PW18.
- Көлемі: 1,7 л.
- Қуаты: 1900 Вт.
- Қуат параметрлері: 220–240 В ~ 50 Гц.
- Электрлік қорғаныс класы: I.
- Қорғау дәрежесі: IPX0.
- Сымды бекіту түрі: Y.
- Құрылғы өлшемдері: 210 × 150 × 250 мм.
- Құрылғының салмағы: 0,91 кг.
- Қолдану аясы: тұрмыстық.

## Жинақталым

- Электр шәйнек.
- Платформа.
- Пайдалану бойынша нұсқаулық.

## **Монтаждау, сақтау, тасымалдау (тасу), өткізу және кәдеге жарату ережелері мен шарттары**

- Құрылғы қандай да болмасын монтаждауды немесе бекітуді талап етпейді.
- Құрылғыны қаптамада, өндірушінің және тұтынушының жылытылатын үй-жайларында ауаның 5 және 40 °С аралығындағы температурада және ауаның 80%-дан аспайтын салыстырмалы ылғалдылығында сақтау керек. Үй-жайда жемірілуді тудыратын жегі қоспалар (қышқылдардың, сілтілердің булары) болмауы тиіс.
- Құрылғының тасымалдануы құрғақ ортада жүзеге асырылуы тиіс.
- Құрылғы ұқыпты өңдеуді талап етеді, оны шаң, кір, соққы, ылғал, от және т.б. әсерінен қорғаңыз.
- Құрылғыны сату жергілікті заңнамасына сәйкес жүргізілуі керек.
- Бұйымның қызмет ету мерзімі аяқталғаннан кейін оны қарапайым тұрмыстық қоқыспен бірге тастауға болмайды. Оның орнына, ол федералды немесе жергілікті заңнамаға сәйкес қайта өңдеу және қайта өңдеу үшін электрлік және электронды жабдықты тиісті қабылдау бекетіне қайта өңдеуге жіберіледі. Осы бұйымды дұрыс жоюды қамтамасыз ете отырып, сіз табиғи ресурстарды үнемдеуге және қоршаған ортаға және адамдардың денсаулығына зиян келтірмеуге көмектесесіз. Бұл бұйымды қабылдау және жою бекеттері туралы қосымша ақпаратты жергілікті муниципалды органдардан немесе тұрмыстық қалдықтарды шығаратын кәсіпорыннан алуға болады.
- Құрылғының ақаулығы анықталған жағдайда, тез арада авторландырылған сервистік орталыққа хабарласу немесе құрылғыны кәдеге жарату керек.



## Қосымша ақпарат

**Өндіруші:** Гуандун Мидеа Консьюмэ Электрик Мэньюфэкчэрин Ко., Лтд.  
№ 19, Саньлэ тас жолы, Бэйцзяо, Шуньдэ, Фошань қ., Гуандун пров., Қытай.  
Қытайда жасалған.

**Импорттер / юр. лицо, принимающее претензии в Республике Казахстан:**  
ТОО «ДНС КАЗАХСТАН», г. Астана, р-н Сарыарқа, пр-т Сарыарқа, зд. 12, Республика  
Казахстан.

**Импорттаушы / Қазақстан Республикасында талаптар қабылдайтын заңды тұлға:** «DNS QAZAQSTAN (ДНС КАЗАХСТАН)» ЖШС, Астана қ-ы, Сарыарқа ауданы, Сарыарқа д-лы, 12 Ғ-т, Қазақстан Республикасы.

**Адрес электронной почты / электронды пошта мекен-жайы:** info@dns-shop.kz

Тауар КО ТР (ЕАЭО) талаптарына сәйкес келеді.

Өнімнің сыртқы түрі, оның техникалық сипаттамалары және керек-жарақтары алдын ала ескертусіз өзгертілуі мүмкін.

Құрылғының мазмұны алдын ала ескертусіз өзгертілуі мүмкін.

**Интернеттегі мекен-жайы:** [www.dexp.club](http://www.dexp.club)



Өндіріс күні пайдаланушы нұсқаулығының орыс тіліндегі нұсқасында көрсетілген. v.1

## Өндіруші келесі жағдайларда кепілдік міндеттемелерге ие болмайды:

- Кепілдік мерзімі аяқталды.
- Егер жеке (тұрмыстық, отбасылық) қажеттіліктерге арналған бұйым кәсіпкерлік қызметті жүзеге асыру үшін, сондай-ақ оның тікелей міндетіне сәйкес келмейтін басқа мақсаттарда пайдаланылған болса.
- Өндіруші бұйымды пайдалану кезінде пайдаланушы нұсқаулығының талаптарын бұзу, бұйымды орнату және оған қызмет көрсету жөніндегі ұсынымдарды, қосу ережелерін (бұйымның өзіне де, онымен байланысты бұйымдарға да сәйкес келмейтін желілік кернеудің әсері нәтижесінде туындаған қысқа тұйықталулар), бұйымды сақтау және тасымалдау кезінде өнім иесі және/немесе үшінші тұлғалар шектен ықтимал материалдық, моральдық және өзге де зиян үшін жауапты болмайды.
- Механикалық зақымданудың барлық жағдайлары: өнімді пайдалану кезінде алынған сызаттар, жарықтар, деформациялар, соққы іздері, майысулар, кептелістер және т.б.
- Түрлендірулерді, рұқсат етілмеген жөндеулерді осындай жұмыстарды жүргізуге уәкілетті емес адамдар жүргізген жағдайлар. Егер ақаулық конструкцияны немесе бұйымның схемасын өзгерту, Өндіруші қарастырмаған сыртқы құрылғыларды қосу, Қазақстан Республикасының заңнамасына сай сәйкестік сертификаты жоқ құрылғыны пайдалану салдарынан туындаған болса.
- Егер бұйымның ақауы еңсерілмейтін күштің әсерінен (табиғи элементтер, өрт, су тасқыны, жер сілкінісі, тұрмыстық факторлар және Өндірушіге тәуелді емес басқа жағдайлар) немесе Өндіруші болжай алмаған үшінші тұлғалардың әрекеттерінен туындаса. Бұйымның толық немесе ішінара істен шығуына алып келген бұйымның ішіне бөгде заттардың, өзге денелердің, заттектердің, сұйықтықтардың, жәндіктердің немесе жануарлардың түсуінен, агрессивті ортаның әсерінен, жоғары ылғалдылықтан, жоғары температуралардан туындаған ақау.
- Бұйымды сәйкестендіру (сериялық нөмірі) жоқ немесе сәйкес келмейді. Егер зақымданулар (кемшіліктер) зиянды бағдарламалық қамтаманың; БҚ ұсынушысының осы қызметті ұсынбауына байланысты мүмкіндігінсіз бұйымның бағдарламалық ресурстарына қолжетімділіктің болмауына әкеп соққан құпиясөздерді (кодтарды) оларды жинау/қалпына келтіру мүмкіндігінсіз орнату, ауыстыру немесе жою әсерінен туындаса.
- Егер жұмыстың ақаулықтары қуат беруші, кәбілдік, телекоммуникациялық желілердің, радиосигнал қуатының стандарттарға немесе техникалық регламенттеріне сәйкес келмеуінен, оның ішінде бедер ерекшеліктерінен және басқа да осыған ұқсас сыртқы факторлардан, бұйымның желі әрекет ететін шекарада немесе аймақтан тыс жерде пайдаланылуынан туындаған болса.
- Егер зақымданулар стандартты емес (түпнұсқалық емес) және/немесе сапасыз (зақымданған) шығыс материалдарын, керек-жарақтарды, қосалқы бөлшектерді, қуат беру элементтерін, әртүрлі үлгідегі ақпарат тасымалдағыштарды (CD, DVD дискілерді, жад карталарын, SIM карталарын, картридждерді қоса алғанда) пайдаланудан туындаса.
- Егер кемшіліктер үйлесімсіз контентті (әуендерді, графиканы, бейне және басқа файлдарды, Java қосымшаларын және оларға ұқсас бағдарламаларды) алуға, орнатуға және пайдалануға байланысты туындаған болса.
- Осы бұйыммен жанасып жұмыс істейтін басқа жабдыққа келтірілген залалға.



# Кепілдік талоны

SN/IMEI: \_\_\_\_\_

Кепілдікке қойылған күні: \_\_\_\_\_

Өндіруші бүкіл кепілдік мерзімі ішінде құрылғының үздіксіз жұмыс істеуіне, сондай-ақ материалдар мен жинақтарда ақаулардың болмауына кепілдік береді. Кепілдік кезеңі бұйымды сатып алған сәттен басталады және тек қана жаңа өнімдерге қолданылады.

Кепілдік қызмет көрсетуге пайдаланушы нұсқаулығына сәйкес бұйымды пайдалану шартымен кепілдік мерзімі ішінде тұтынушының кесірінен істен шықпаған элементтерді тегін жөндеу немесе ауыстыру кіреді. Элементтерді жөндеу немесе ауыстыру уәкілетті сервистік орталықтардың аумағында жүргізіледі.

Кепілдік мерзімі: 12 ай.

Пайдалану мерзімі: 30 ай.

Сервистік орталықтардың өзекті тізімі келесі мекенжай бойынша:

<https://www.dns-shop.kz/service-center/>

**Кепілдік міндеттемелер және тегін сервистік қызмет көрсету, егер оларды ауыстыру бұйымды бөлшектеуге байланысты болмаса, тауардың жиынтықтылығына кіретін, төменде аталған керек-жарақтарға қолданылмайды:**

- ҚБП (Қашықтан басқару пультіне) арналған қуат элементтері (батареялар).
- Жалғағыш кәбілдер, антенналар және оларға арналған жалғастырғыш тетіктер, құлаққаптар, микрофондар, «HANDS-FREE» құрылғылары; жиынтықта жеткізілетін әртүрлі типтегі ақпарат тасымалдағыштар, бағдарламалық құрал (БҚ) және драйверлер (бұйымның қатты магниттік дискілердегі жинақтағышқа алдын ала орнатылған БҚ-ны қоса алғанда, бірақ онымен шектелмей), сыртқы енгізу-шығару құрылғылары және манипуляторлар.
- Қаптар, сөмкелер, белдіктер, тасымалдауға арналған баулар, монтаждық керек-жарақтар, құрал-саймандар, бұйымға қоса берілетін құжаттама.
- Табиғи тозуға ұшырайтын шығын материалдары мен бөлшектер.



