

# Пайдалану бойынша нұсқаулық

---

Микротолқынды пеш  
EL-90

**DEXP**

# Мазмұны

<b>Құрылғы мақсаты .....</b>	<b>3</b>
<b>Сақтық шаралары .....</b>	<b>3</b>
Маңызды қауіпсіздік нұсқаулары.....	3
<b>Орнату.....</b>	<b>5</b>
Жерге тұйықтау нұсқаулығы .....	6
<b>Ыдыс-аяқ .....</b>	<b>7</b>
Ыдыстарды тексеру .....	7
Әртүрлі материалдарды пайдалану .....	7
<b>Техникалық сипаттамалары .....</b>	<b>9</b>
<b>Құрылғы схемасы.....</b>	<b>9</b>
Басқару панелі .....	10
Пайдалану бойынша нұсқаулық .....	11
Тазалау және күтім .....	14
Ықтимал проблемалар және олардың шешімі .....	15
Монтаждау, сақтау, тасымалдау (тасу), өткізу және кәдеге жарату ережелері мен шарттары .....	16
Қосымша ақпарат .....	17

# Құрметті сатып алушы!

Біздің өнімді таңдағаныңыз үшін алғыс айтамыз.

Біз Сізге сапалы, функционалды және жоғары талаптарға сәйкес әзірленген және жасалған өнімдер мен құрылғыларды ұсынуға қуаныштымыз. Пайдалануды бастамас бұрын, Сіздің қауіпсіздігіңізге қатысты маңызды ақпаратты, сондай-ақ өнімді дұрыс пайдалану және оған күтім жасау бойынша ұсыныстарды қамтитын осы нұсқаулықты мұқият оқып шығыңыз. Осы Нұсқаулықтың сақталуына назар аударыңыз және оны өнімді одан әрі пайдалану кезінде анықтамалық материал ретінде пайдаланыңыз.

## Құрылғы мақсаты

Микротолқынды пеш дайындауға, сондай-ақ дайын тағамдар мен ыдыстарды қыздыруға арналған.

## Сақтық шаралары

- Өзіңізді және басқаларды микротолқынды сәулеленуден қорғау үшін құрылғыны есігі ашық күйде пайдаланбаңыз. Есікті және құлыпты, топсаларды және ысырмаларды, сондай-ақ есік тығыздағыштарын және кез келген басқа герметикалық беттерді жақсы күйде ұстау өте маңызды.
- Пештің алдыңғы жағы мен есік арасына ешбір зат қоймаңыз, сондай-ақ тығыздағыш беттерде кір мен тазалағыш заттардың жиналуына жол бермеңіз.
- Кез келген зақым болған жағдайда құрылғыны пайдалануды дереу тоқтатыңыз.

## Маңызды қауіпсіздік нұсқаулары

**НАЗАР АУДАРЫҢЫЗ:** төмендегі ережелерді сақтау күйіп қалудан, электр тогының соғуынан, өрттен және басқа да мүлік пен адам денсаулығына ықтимал зиян келтірмеуге көмектеседі.

- Осы нұсқаулықты мұқият оқып шығыңыз және кепілдік картасын сақтаңыз. Тауардың сапасына шағым болған жағдайда хабарласу керек.
- Құрылғыны тек үйлесімді жерге тұйықталған электр тізбектерімен ғана пайдаланыңыз.
- Құрылғыны тек осы нұсқаулықта көрсетілген мақсаттар үшін пайдаланыңыз.
- Құрылғыны тазалау үшін агрессивті немесе каустикалық заттарды пайдаланбаңыз.
- Құрылғы өнеркәсіптік немесе зертханалық пайдалануға арналмаған.
- Егер оның қуысы бос болса (ішінде тағам жоқ) құрылғыны қоспаңыз, бұл пештің істен шығуына әкелуі мүмкін.
- Құрылғыны сыртта пайдаланбаңыз.
- Егер ол зақымдалған болса (құлап кетсе, соғылып немесе басқа жолмен) немесе қуат сымы немесе ашасы зақымдалған болса, құрылғыны

пайдаланбаңыз. Құрылғыда қандай да бір ақауларды немесе сыртқы немесе ішкі зақымдарды тапсаңыз, оны пайдалануды дереу тоқтатып, уәкілетті қызмет көрсету орталығына хабарласыңыз.

- Құрылғының қуысында өрттің алдын алу үшін:
  - Пластмасса немесе қағаз қаптамада тағам пісіру қажет болса, арнайы қаптаманың микротолқынды пешке қауіпсіз екеніне көз жеткізіңіз.
  - Пластмассадан немесе қағаздан жасалған қаптамада тағамды пісірген кезде, өрт шығуын болдырмау үшін пісіру процесін мұқият қадағалаңыз.
  - Қағазға оралған тағамды пештің ішіне қоймас бұрын, барлық таңғыш жіптерді алып тастағаныңызға көз жеткізіңіз.
  - Түтін немесе өзіне тән иіс шықса, пешті дереу өшіріп, розеткадан ажыратыңыз. Жалынның таралуын болдырмау үшін есікті жабық ұстаңыз (ішінде біреу болса).
  - Құрылғыны сақтау контейнері ретінде пайдаланбаңыз. Қолданбаған кезде құрылғының ішінде қағазды, ыдыстарды, тағамды және т.б. қалдырмаңыз.
- Жабық ыдыстарда сұйықтықтарды қыздырмаңыз, себебі олар жарылуы мүмкін.
- Микротолқынды пеште сусындарды қыздыру кенеттен, қатты атқылауды тудыруы мүмкін.
- Микротолқынды пеште тағамды қуыруға болмайды. Ыстық май құрылғыны, ыдыстарды зақымдауы мүмкін, сонымен қатар терінің қатты күйіп қалу қаупі бар.
- Қабығы бар немесе қатты пісірілген жұмыртқаны микротолқынды пеште қыздырмаңыз, себебі олар жарылуы мүмкін.
- Картоп, кәді, алма сияқты қабығы қалың тағамдарды микротолқынды пеште қыздырар алдында жіңішке инемен тесу керек.
- Күйіп қалмас үшін бөтелкелер мен банкалардың ішіндегісін микротолқынды пеште қыздырғаннан кейін және балаларға берер алдында мұқият араластырыңыз немесе шайқаңыз.
- Тағам қыздырылған ыдыстар да айтарлықтай қызып кетуі мүмкін. Тағамды шығарған кезде арнайы тұтқаларды (бар болса) ұстаңыз немесе пештің қолғабын (жинаққа кірмейді) пайдаланыңыз.
- Тек қолдануға арналған ыдыстарды микротолқынды пеште пайдаланыңыз. Жарамсыз ыдыстарды пайдалану құрылғыны зақымдауы және денсаулығыңызға зиян келтіруі мүмкін.
- Құрылғыны балалардың немесе физикалық, сенсорлық немесе ақыл-ой қабілеттері шектеулі адамдардың пайдалануына арналмаған, егер олардың қауіпсіздігіне жауапты басқа адамдар қадағаламаса немесе оларға құрылғыны пайдалану туралы егжей-тегжейлі нұсқаулар берілмесе және барлық қауіпсіздік шаралары осы нұсқаулықтан, сондай-ақ оларды орындамаудың ықтимал салдары түсіндірілді.
- Құрылғының беті мен есігі пайдалану кезінде жылы болуы мүмкін, бұл қалыпты жағдай.
- Құрылғыны жабық орындарға (шкафтар, шкафтар, т.б.) қоймаңыз. Бұл оның қызып кетуіне әкелуі мүмкін.

- Бұл құрылғы коммерциялық пайдалануға арналмаған. Пайдалануға тек жеке мақсаттарда рұқсат етіледі.
- Құрылғының артқы және бүйір жағында орналасқан арнайы қашықтық ұстағыштарын алмаңыз. Олар құрылғыдан қоршаған заттарға, қабырғаларға және кедергілерге ең аз рұқсат етілген қашықтықты сақтау үшін қажет.
- Құрылғыны жылжыту/тасымалдау қажет болса, алдымен шыны науаны және құрылғыдан басқа бос бөлшектерді алыңыз. Бұл қозғалған кезде құрылғының зақымдалуын болдырмауға көмектеседі.
- Қақпағы бар тағамды қыздырған кезде, қақпақ ашылғанда кенеттен бу шығуы мүмкін екенін ескеріңіз. Сақ болыңыз және күйіп қалмаңыз.

## Орнату

Барлық орауыш материалдарын алып тастаңыз және керек-жарақтарды алыңыз. Пеште ойықтар немесе сынған есік сияқты зақымдар бар-жоғын тексеріңіз. Тұмшاپеш зақымдалған болса, оны орнатпаңыз және құрылғыны сатып алған жерге дереу хабарласыңыз.

Микротолқынды пеш корпусының бетінде табылған кез келген қорғаныс қабығын алып тастаңыз. Магнетронды қорғау үшін пештің ішіне бекітілген ашық қоңыр слюда жабынын алып тастамаңыз.

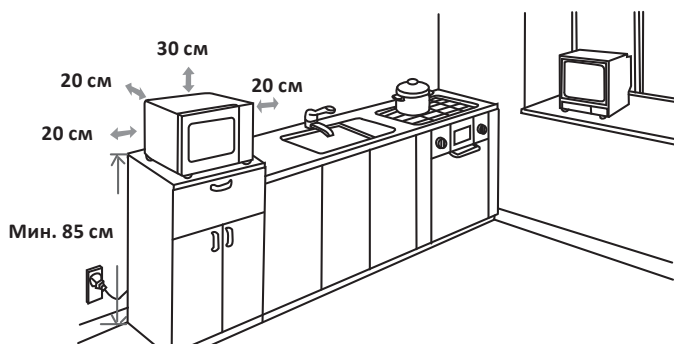

- Кіру және шығару саңылаулары үшін жеткілікті ашық алаңы бар тегіс бетті таңдаңыз.
- Минималды орнату биіктігі — 85 см.
- Құрылғының артқы жағы қабырғаға қарап тұруы керек.

- Жоғарғы жағында кемінде 30 см және пеш пен барлық көрші қабырғалар арасында 20 см бос орын қалдырыңыз.
- Пештің түбінен аяқтарды алмаңыз.
- Кіріс және шығыс саңылауларын бітеу пешті зақымдауы мүмкін.
- Пешті радио мен теледидардан мүмкіндігінше алыс орналастырыңыз. Микротолқынды пештің жұмысы радиоға немесе теледидарға кедергі келтіруі мүмкін.
- Құрылғыны шыны айналмалы табақсыз, роликті және білікше құрылғының қуысына дұрыс орналастырмай пайдаланбаңыз.
- Қуат сымның қысылып қалмағанын, жаншылғанын немесе ыстық беттермен немесе үшкір заттармен жанаспағанын тексеріңіз.
- Құрылғыны қосқан розетка қажет болған жағдайда құрылғыны апаттық түрде ажырату үшін оңай қол жетімді болуы керек, сондай-ақ дұрыс жерге тұйықталған болуы керек. Кернеу мен жиіліктің техникалық ақпарат тақтайшасындағы кернеу мен жиілікке сәйкес келетініне көз жеткізіңіз.

**НАЗАР АУДАРЫҢЫЗ:** микротолқынды пешті пеш, радиатор немесе жылыту құрылғылары сияқты қуатты жылу көздеріне жақын жерге орнатпаңыз. Бұл құрылғыны зақымдауы және кепілдіктің күшін жоюы мүмкін.



Пештің қол жетімді беті жұмыс кезінде қатты қызып кетуі мүмкін.

## Жерге тұйықтау нұсқаулығы

Бұл құрылғы жерге қосуды қажет етеді және арнайы жерге қосу сымымен және ашамен жабдықталған. Құрылғы дұрыс орнатылған және жерге тұйықталған розеткаға қосылуы керек. Қысқа тұйықталу жағдайында жерге қосу қорғасын сымын пайдалану арқылы электр тогының соғу қаупін азайтады. Ешбір қосымша құрылғыларды қоспай-ақ, арнайы осы құрылғыға арналған бөлек розеткаларды пайдалану ұсынылады. Өрттің және электр тогының соғуының алдын алу үшін ұзартқыш сымдар мен адаптерлерді құрылғымен бірге пайдалану қатаң ұсынылмайды.

**НАЗАР АУДАРЫҢЫЗ:** жерге қосу штепсельдік штепсельдік штепсельді дұрыс пайдаланбау электр тогының соғуына әкелуі мүмкін.

### МАҢЫЗДЫ:

- Дұрыс жерге қосу туралы сұрақтарыңыз болса, сертификатталған электрикке хабарласыңыз.
- Егер құрылғының істен шығуына пайдаланушының осы нұсқаулықта көрсетілген ережелерді немесе шараларды сақтамауы себеп болса, өндіруші шағымды қабылдамауға құқылы. Қуат кәбілінің ішіндегі сымдар сәйкес түстермен белгіленген:
  - Жасыл және сары = жерге тұйықтау.
  - Көк = бейтарап.
  - Қоңыр = қуатталған.

## Ыдыс-аяқ

«Әртүрлі материалдарды пайдалану» бөліміндегі түсініктемелерді қараңыз. Күмәндансаңыз, төмендегі процедураны орындау арқылы ыдысыңызды сынауға болады.

### Ыдыстарды тексеру

1. Пешке жарамды ыдысқа 1 кесе суық суды (250 мл) құйып, сыналатын ыдыстармен бірге пешке салыңыз.
2. Максималды қуатта 1 минут қыздырыңыз.
3. Ыдыстарды мұқият қадағалаңыз. Егер бос ыдыс жылы болса, оны микро-толқынды пеште қолданбаңыз.

**НАЗАР АУДАРЫҢЫЗ:** қыздыру уақытын 1 минуттан асырмаңыз.

## Әртүрлі материалдарды пайдалану

**Микротолқынды пеште қолдануға болатын ыдыс-аяқ пен керек-жарақтар**

Ыдыс-аяқ және керек-жарақтар	Ескерту
Қуыруға арналған ыдыс	Өндірушінің нұсқауларын орындаңыз. Қуыруға арналған ыдыстың түбі арналмалы шеңберден кемінде 5 мм жоғары болуы керек. Дұрыс пайдаланбау арналмалы доңғалақтың сынуына әкелуі мүмкін
Түскі ас	Тек микротолқынды пешке қауіпсіз ыдыстар. Өндірушінің нұсқауларын орындаңыз. Шеттері сынған немесе жарықтары бар ыдыстарды пайдаланбаңыз
Шыны банкалар	Әрқашан қақпақты алыңыз. Тамақты жылы күйге дейін қыздыру үшін ғана пайдаланыңыз. Шыны ыдыстардың көпшілігі ыстыққа төзімді емес және жарылып кетуі мүмкін
Шыны ыдыс	Пешке арналған тек ыстыққа төзімді шыны ыдыс. Оның металл жиектері жоқ екеніне көз жеткізіңіз. Шеттері сынған немесе жарықтары бар ыдыстарды пайдаланбаңыз
Пеште пісіруге арналған пакеттер	Өндірушінің нұсқауларын орындаңыз. Металл ілгектері бар сөмкелерді жаппаңыз. Бу шығару үшін кесектер жасаңыз
Қағаз тәрелкелер мен стақандар	Оларды тағамды қысқа мерзімде пісіру/қайта қыздыру үшін ғана пайдаланыңыз. Пісіру кезінде пешті қарусыз қалдырмаңыз
Қағаз сүлгілері	Майды қыздыру және сіңіру үшін тағамды жабу үшін пайдаланыңыз. Басқарумен және қысқа мерзімді пісіру үшін ғана пайдаланыңыз

<b>Ыдыс-аяқ және керек-жарақтар</b>	<b>Ескерту</b>
Пергамент қағазы	Шашырауды болдырмас үшін немесе бумен пісіру үшін қаптама ретінде пайдаланыңыз
Пластмасса	Тек микротолқынды пеште қолдануға қауіпсіз. Өндірушінің нұсқауларын орындаңыз. «Микротолқынды пеште қауіпсіз» деген жазу болуы керек. Кейбір пластик ыдыстар ішіндегі тағам қызған сайын жұмсарады. Қазандық қаптар мен тығыз жабылған пластик қапшықтарды желдету үшін осы қаптар үшін қарастырылғандай кесу немесе тесу керек
Азық-түлік фильмі	Тек микротолқынды пешке қауіпсіз. Ылғалды сақтау үшін оны пісіру кезінде тағамды жабу үшін пайдаланыңыз
Термометрлер	Тек микротолқынды пеште қауіпсіз (ет және кәмпит термометрлері)
Балауыз қағаз	Шашырауды болдырмау немесе ылғалды сақтау үшін орауыш ретінде пайдаланыңыз

## **Микротолқынды пеште қолдануға болмайтын ыдыс-аяқ пен керек-жарақтар**

<b>Ыдыс-аяқ және керек-жарақтар</b>	<b>Ескерту</b>
Алюминий науа	Электр доғасының пайда болуына себеп болуы мүмкін. Тағамды микротолқынды пешке жарамды ыдысқа ауыстырыңыз
Қағаз қаптар	Пеште өрт шығуы мүмкін
Пенополитен	Жоғары температура әсер еткенде ішкі беті балқып кетуі немесе ластануы мүмкін
Металл ыдыстар немесе металдан жасалған бұйымдар	Металл тағамды микротолқынды сәулелерден қорғайды. Металл әрлеу электр доғасын тудыруы мүмкін
Металл тұтқасы бар картон тағамдық қаптама	Электр доғасының пайда болуына себеп болуы мүмкін. Тағамды микротолқынды пешке жарамды ыдысқа ауыстырыңыз
Пакеттерге арналған металл қыстырғыштар	Пеште электр доғасының пайда болуына және тұтануына себеп болуы мүмкін
Ағаш	Ағаш микротолқынды пеште кебеді және жарылуы немесе жарылуы мүмкін



## Техникалық сипаттамалары

- Үлгісі: EL-90.
- Сауда белгісі: DEXP.
- Қуат параметрлері: 220–240 В, 50 Гц.
- Тұтынылатын қуат: 1400 Вт.
- Шығыс қуаты: 900 Вт.
- Магнетрон жиілігі: 2450 МГц.
- Сыртқы өлшемдері: 276 × 482 × 360 мм.
- Ішкі көлемі: 23 л.
- Салмағы: 11,8 кг.
- Шыны науаның диаметрі: 27 см.
- Электр тогының соғуынан қорғау класы: I.
- Қуат сымның қондырма түрі: Y.
- Ылғал мен шаңнан қорғау дәрежесі: IPX0.
- Қолдану саласы: тұрмыстық.
- **Жинақталым:** микротолқынды пеш, шыны науа, науаны айналдыру сақинасы, пайдалану бойынша нұсқаулық.

## Құрылғы схемасы

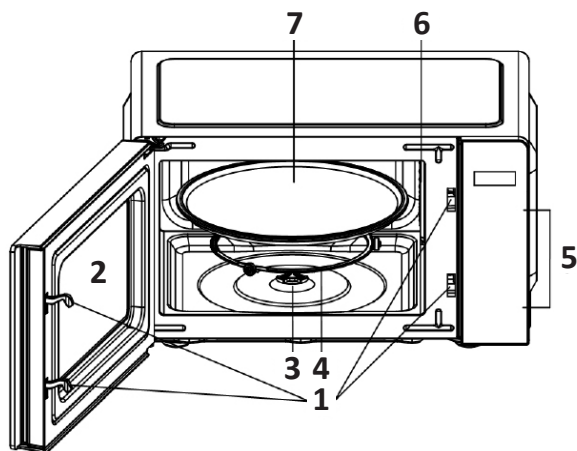

1. Құлып жүйесі бар есік.
2. Бақылау терезесі.
3. Паллеттің айналу осі.
4. Паллетті айналдыруға арналған сақина.
5. Басқару панелі.
6. Толқынды бағыттағыш (оны жабатын слюда пластинасын алуға тыйым салынады).
7. Шыны науа.

# Басқару панелі

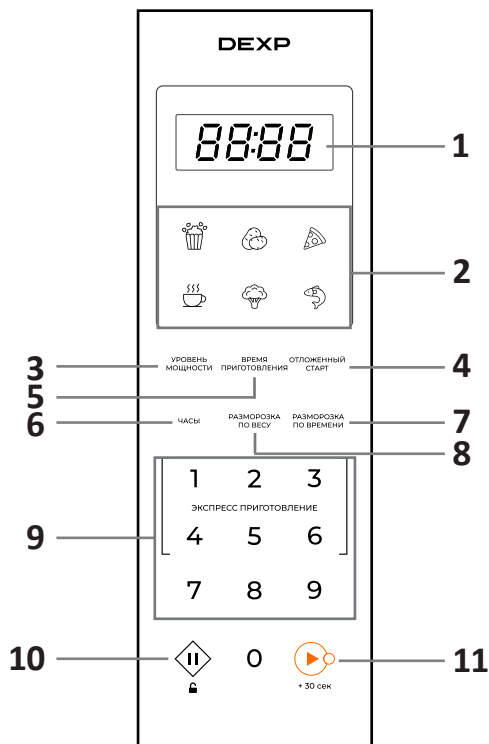

- 1. Экран:** уақытты, қуатты және таңдалған бағдарламаны көрсету.
- 2. Автоматты бағдарламалар:** танымал тағамдарды дайындауға арналған алдын ала орнатылған бағдарламалар.
- 3. Қуат деңгейі:** жұмыс қуатын орнату үшін басыңыз.
- 4. Кешіктіріп бастау:** құрылғы жұмыс істей бастайтын уақытты (минуттармен) орнату үшін басыңыз.
- 5. Пісіру уақыты:** пісіру уақытын орнату үшін басыңыз.
- 6. Сағат:** ағымдағы уақытты орнату үшін басыңыз.
- 7. Уақыт бойынша жібіту:** жібіту уақытын орнату үшін басыңыз.
- 8. Салмақ бойынша жібіту:** жібітілетін тағамның салмағын орнату үшін басыңыз.
- 9. Сандық пернелер:** уақыт немесе тағам салмағын орнату үшін пайдаланыңыз. 1-6 пернелері жылдам бағдарламаларды таңдау үшін де пайдаланылады.
- 10. Тоқтату/Қалпына келтіру:** бір рет басу ағымдағы бағдарламаны кідіртеді. Екі рет басу ағымдағы бағдарламадан бас тартады. Сондай-ақ, перне балалар құлпын орнату үшін қолданылады.
- 11. Бастау/+30 сек.:** таңдалған пісіру бағдарламасын бастау үшін бір рет басыңыз. Ыдыс-аяқты максималды қуатпен жылдам қыздыру уақытын орнату үшін пернені бірнеше рет басыңыз.

# Пайдалану бойынша нұсқаулық

## Сағат параметрі

1. Сәйкесінше 12 сағаттық немесе 24 сағаттық уақыт пішімін таңдау үшін «Часы» (Сағат) батырмасын бір немесе екі рет басыңыз.
2. Уақытты орнату үшін сандық пернелерді пайдаланыңыз.
3. Параметрді сақтау үшін «Бастау/+30 сек.» батырмасын басыңыз.

**Ескертпе:** «Сағат» батырмасын басу арқылы белсенді пісіру бағдарламасы кезінде ағымдағы уақытты тексеруге болады.

## Кешіктіріп бастау

Бұл функция құрылғыны кейінірек қосуға мүмкіндік береді.

1. Құрылғы қосуды немесе күту режимінде болғанда кешіктіріп бастау батырмасын басыңыз.
2. Қажетті уақытты орнату үшін сандық пернелерді пайдаланыңыз. Максималды уақыт — 99 минут 99 секунд.
3. «Бастау/+30 сек.» батырмасын басыңыз растау үшін.
4. Белгіленген уақытқа жеткенде, орнатылған пісіру бағдарламасының басталғанын білдіретін дыбыс естіледі. Алдын ала орнатылған режимде кешіктіріп бастау батырмасын бір рет басу арқылы орнатылған уақытты тексеруге болады. Орнатылған кешіктіріп бастау параметрін болдырмау үшін «Тоқтату/Қалпына» батырмасын басыңыз.

## Жылдам пісіру

- Күту режимінде сәйкес уақытта (1 минут, 2 минут, 3 минут, 4 минут, 5 минут және 6 минут) әзірлеу бағдарламасын бастау үшін (1, 2, 3, 4, 5 немесе 6) сандық пернелердің бірін басыңыз.
- Пісіру уақытын ұлғайтқыңыз келсе, «Бастау/+30 сек.» батырмасын басыңыз. Максималды мүмкін уақыт — 99 минут 99 секунд.
- Күту режимінде 30 секундтық қыздыруды бірден бастау үшін «Бастау/+30 сек.» батырмасын басыңыз. Батырманы әрбір келесі басу пісіру уақытын тағы 30 секундқа ұзартады. Максималды мүмкін болатын пісіру уақыты 99 минут 99 секунд.

## Уақыт бойынша жібіту

1. Күту режимінде «Разморозка по времени» (Уақыт бойынша жібіту) батырмасын басыңыз.
2. Жібіту уақытын орнату үшін сандық пернелерді пайдаланыңыз. Максималды уақыт — 99 минут 99 секунд.
3. «Бастау/+30 сек.» батырмасын басыңыз растау үшін.

## Салмақ бойынша жібіту

1. Күту режимінде «Разморозка по весу» (Салмақ бойынша жібіту) батырмасын басыңыз.
2. Өнім салмағын орнату үшін сандық пернелерді пайдаланыңыз.
3. «Бастау/+30 сек.» батырмасын басыңыз растау үшін.

**Ескертпе:** Жібіту кезінде құрылғы кідіртеді және пайдаланушыға тағамды аудару керектігін еске салу үшін дыбыстық сигнал береді. Жібітуді қайта бастау үшін «Бастау/+30 сек.» батырмасын басыңыз.

## Микротолқынды пеште пісіру

1. «Время приготовления» (Пісіру уақыты) батырмасын басыңыз.
2. Пісіру уақытын орнату үшін сандық пернелерді пайдаланыңыз. Максималды мүмкін уақыт — 99 минут 99 секунд.
3. «Уровень мощности» (Қуат деңгейі) батырмасын басыңыз (стандартты қуат — 100%), содан кейін қажетті қуатты орнату үшін сандық пернелерді пайдаланыңыз.
4. Параметрді растау үшін «Бастау/+30 сек.» батырмасын басыңыз.

Перне	Сәйкес қуат (дисплейді көрсету)
1, 0	100% (PL10)
9	90% (PL9)
8	80% (PL8)
7	70% (PL7)
6	60% (PL6)
5	50% (PL5)
4	40% (PL4)
3	30% (PL3)
2	20% (PL2)
1	10% (PL1)
0	0% (PL0)

**Ескертпе:** Пісіру кезінде «Уровень мощности» батырмасын басу арқылы ағымдағы қуат деңгейін тексеруге болады.

## Көп сатылы пісіру режимі

Кезекті орындалатын үш пісіру бағдарламасын таңдауға болады. Алдымен жібіту бағдарламасы таңдалса, одан кейін тағы екі бағдарлама қосуға болады. Алдымен пісіру бағдарламасы таңдалса, тек бір қосымша бағдарлама қосуға болады.

1. Бірінші пісіру бағдарламасы үшін параметрді дайындаңыз.
2. Пісіру бағдарламасының екінші параметрін дайындаңыз.
3. «Бастау/+30 сек.» батырмасын басыңыз.

**Ескертпе:** автоматты бағдарламаларды және салмақ бойынша жібітуді көп сатылы режимде пайдалану мүмкін емес.

## Жібіту режимі бар көп сатылы пісіру режимі

1. Жібіту бағдарламасының параметрін дайындаңыз.
2. Пісіру бағдарламасының параметрін дайындаңыз.
3. Пісіру бағдарламасының екінші параметрін дайындаңыз.
4. «Бастау/+30 сек.» басыңыз.

**Ескертпе:** үшінші қадам міндетті емес, тек бір пісіру бағдарламасын таңдауға болады.

## Балалардан қорғау

Бұл функция құрылғыны балалардың қадағалауынсыз пайдалануынан қорғайды.

1. «Тоқтату/Қалпына келтіру» батырмасын 3 секунд ұстап тұрыңыз.
2. Балалардан қорғау режимі енгізілгенде дыбыстық сигнал естіледі және дисплейде «LOC» көрсетіледі.
3. Кез келген пернені бассаңыз, дисплейде «LOC» көрсетіледі.
4. Режимден шығу үшін «Тоқтату/Қалпына келтіру» батырмасын 3 секунд басып тұрыңыз. Балалардан қорғаудан шыққан кезде дыбыстық сигнал естіледі және дисплейден «LOC» жоғалады.

## Батырманы жабыстырудан қорғау

Құрылғының кез келген күйінде кез келген пернені 1 минут немесе одан да көп уақыт бойы бассаңыз, құрылғы бағдарламаны тоқтатады, экранда «FAIL» жазуы пайда болады. Минут сайын дыбыстық сигнал естіледі және пернелер құлыпталады.

Мәселені шешкеннен кейін күту режиміне оралу үшін «Тоқтату/Қалпына келтіру» батырмасын басыңыз.

## Автоматты бағдарламалар

Белгілі бір тағам түрлерін дайындау үшін кірістірілген автоматты бағдарламаларды пайдалануға болады.

1. Қажетті тағамға сәйкес пернені басыңыз.
2. «Бастау/+30 сек.» батырмасын басыңыз. бағдарламаны бастау үшін.

Бағдарлама	Салмағы/порциялар саны
Попкорн	100 г
Ақтүйнек	1–2 порция (бір порция — 225 г)
Пицца	150 г / 300 г / 450 г
Сусындар	1–3 кесе (бір кесе — 2200 мл)
Көкөністер	200 г / 300 г / 500 г / 600 г
Балық	200 г / 300 г / 400 г / 500 г

**Ескерту:** автоматты бағдарламаның нәтижесі ингредиенттердің өлшемі мен пішініне, қалауыңызға және тағамды микротолқынды пешке қалай орналастыратыныңызға байланысты. Аяқталған нәтиже сізге сәйкес келмесе, бағдарлама параметрлерін өзгертіп көріңіз.

## Тазалау және күтім

1. Тазалау алдында пешті өшіріп, ашаны розеткадан суырыңыз.
2. Құрылғының бетіне зақым келтірмеу үшін, сондай-ақ жақсы жұмыс істеу үшін пешті әртүрлі ластаушы заттардан үнемі тазалаңыз.
3. Пештің ішін таза ұстаңыз. Кірді дымқыл шүберекпен кетіріңіз. Пеш қатты ластанған болса, жұмсақ жуғыш затты қолдануға болады. Бетіне зақым келтірмеу үшін агрессивті тазалағыштарды пайдаланбаңыз.
4. Сыртқы беттерді дымқыл шүберекпен тазалаңыз. Пештің ішіндегі жұмыс бөліктеріне зақым келтірмеу үшін желдету саңылауларына судың түсуіне жол бермеңіз.
5. Ылғал шүберекпен екі жағынан есік пен терезені, есік тығыздағыштарын және іргелес бөліктерді жүйелі түрде сүртіңіз. Абразивті тазартқыштарды қолданбаңыз.
6. Басқару панелінің дымқыл емес екеніне көз жеткізіңіз. Оны жұмсақ дымқыл шүберекпен сүртіңіз. Басқару панелін тазалаған кезде, кездейсоқ жұмыс істемеу үшін құрылғының есігін ашыңыз.
7. Микротолқынды пешті ылғалды ортада пайдаланған кезде, пештің есігі ішкі немесе сыртқы жағынан тұман болуы мүмкін. Бұл жағдайда оны жұмсақ шүберекпен сүртіңіз.
8. Шыны науаны алыңыз, оны сабынды жылы суда немесе ыдыс жуғышта жуыңыз.
9. Шудың алдын алу үшін айналмалы сақинаны және пештің түбін жүйелі түрде тазалаңыз. Пештің түбін жұмсақ жуғыш затпен тазалаңыз. Сақинаны сабынды сумен немесе ыдыс жуғышта жууға болады. Тазалаудан кейін сақинаны ауыстырыңыз.
10. Пештен иістерді кетіру үшін жарты лимонды ыдысқа салып, 300 мл су құйып, 5 минут бойы қыздырыңыз. Содан кейін құрылғының қабырғаларын жұмсақ шүберекпен мұқият сүртіп, құрғатыңыз.
11. Шамды ауыстыру үшін уәкілетті қызмет көрсету орталығына хабарласыңыз.

## Ықтимал проблемалар және олардың шешімі

Проблема	Ықтимал себеп	Шешім
Пеш қосылмайды	Қуат сымның ашасы розеткаға мықтап салынбаған	Штепсельді шығарып, 10 секундтан кейін қайта салыңыз
	Сақтандырғыш жарылған немесе автоматты ажыратқыш істен шыққан	Сақтандырғышты ауыстырыңыз немесе автоматты ажыратқышты қалпына келтіріңіз (тек білікті қызмет көрсету орталығы жасай алады)
	Розетка ақаулы	Розетканы басқа электр құрылғысымен тексеріңіз
Пеш қызбайды	Есік толық жабылмаған.	Есікті толығымен жабыңыз
Пеш жұмыс істеп тұрғанда, шыны бұрылмалы табақ шу шығарады	Лас науа шассиі мен пештің түбі	«Тазалау және күту» бөлімін қараңыз және лас бөлшектерді тазалаңыз
Пеш теледидарды қабылдауға кедергі жасайды		Микротолқынды пештің жұмысы радио мен теледидарды қабылдауға кедергі келтіруі мүмкін. Бұл араластырғыштар, шаңсорғыштар және электр желдеткіштері сияқты шағын электр құрылғыларының кедергілеріне ұқсайды. Бұл қалыпты жағдай
Пеште күңгірт жарықтандыру		Пісіру кезінде пештің жарығы күңгірттенуі мүмкін. Бұл қалыпты жағдай
Есікке жиналатын бу, желдеткіш саңылаулардан ыстық ауа		Тағам пісіру кезінде бу шығаруы мүмкін. Оның көп бөлігі желдету саңылауларынан шығады, бірақ кейбіреулері есікке түсуі мүмкін

## **Монтаждау, сақтау, тасымалдау (тасу), өткізу және кәдеге жарату ережелері мен шарттары**

- Құрылғы қандай да болмасын монтаждауды немесе бекітуді талап етпейді.
- Құрылғыны қаптамада, өндірушінің және тұтынушының жылытылатын үй-жайларында ауаның 5 және 40 °С аралығындағы температурада және ауаның 80%-дан аспайтын салыстырмалы ылғалдылығында сақтау керек. Үй-жайда жемірілуді тудыратын жегі қоспалар (қышқылдардың, сілтілердің булары) болмауы тиіс.
- Құрылғының тасымалдануы құрғақ ортада жүзеге асырылуы тиіс.
- Құрылғы ұқыпты өңдеуді талап етеді, оны шаң, кір, соққы, ылғал, от және т.б. әсерінен қорғаңыз.
- Құрылғыны сату жергілікті заңнамасына сәйкес жүргізілуі керек.
- Құрылғының ақаулығы анықталған жағдайда, тез арада авторландырылған сервистік орталыққа хабарласу немесе құрылғыны кәдеге жарату керек.
- Бұйымның қызмет ету мерзімі аяқталғаннан кейін оны қарапайым тұрмыстық қоқыспен бірге тастауға болмайды. Оның орнына, ол федералды немесе жергілікті заңнамаға сәйкес қайта өңдеу және қайта өңдеу үшін электрлік және электронды жабдықты тиісті қабылдау бекетіне қайта өңдеуге жіберіледі. Осы бұйымды дұрыс жоюды қамтамасыз ете отырып, сіз табиғи ресурстарды үнемдеуге және қоршаған ортаға және адамдардың денсаулығына зиян келтірмеуге көмектесесіз. Бұл бұйымды қабылдау және жою бекеттері туралы қосымша ақпаратты жергілікті муниципалды органдардан немесе тұрмыстық қалдықтарды шығаратын кәсіпорыннан алуға болады.



## Қосымша ақпарат

### Өндіруші:

Гуандун Галанз Майкровойв Электрикал Эпплайнсис Мэньюфэкчеринг Ко., Лтд.  
Синпу даңғ. 3, Хуанпу, Чжуншань қ., Гуандун пров., Қытай.

Қытайда жасалған.

**Импортер / юр. лицо, принимающее претензии в Республике Казахстан:** ТОО «ДНС КАЗАХСТАН», г. Астана, р-н Сарыарқа, пр-т Сарыарқа, зд. 12, Республика Казахстан.

**Импорттаушы / Қазақстан Республикасында талаптар қабылдайтын заңды тұлға:** «DNS QAZAQSTAN (ДНС КАЗАХСТАН)» ЖШС, Астана қ-ы, Сарыарқа ауданы, Сарыарқа д-лы, 12 ғ-т, Қазақстан Республикасы.

**Адрес электронной почты / электронды пошта мекен-жайы:** info@dns-shop.kz

Өнім Кеден одағының техникалық регламентінің талаптарына сәйкес келеді:

- «Техникалық құралдардың электромагниттік үйлесімділігі» КО ТР 020/2011;
- «Төмен вольтты жабдықтың қауіпсіздігі туралы» КО ТР 004/2011.

Тауар Еуразиялық экономикалық одақтың «Электртехника және радиоэлектроника бұйымдарында қауіпті заттарды қолдануды шектеу туралы» ЕАЭО ТР 037/2016 техникалық регламентінің талаптарына сәйкес келеді.

Техникалық сипаттамалар, өнім туралы ақпарат, орауыш және функционалдық пайдаланушыға алдын ала ескертусіз өзгертілуі мүмкін.

**Интернеттегі мекен-жайы:** www.dexp.club



Өндіріс күні пайдаланушы нұсқаулығының орыс тіліндегі нұсқасында көрсетілген. V.1

## **Өндіруші келесі жағдайларда кепілдік міндеттемелерге ие болмайды:**

- Кепілдік мерзімі аяқталды.
- Егер жеке (тұрмыстық, отбасылық) қажеттіліктерге арналған бұйым кәсіпкерлік қызметті жүзеге асыру үшін, сондай-ақ оның тікелей міндетіне сәйкес келмейтін басқа мақсаттарда пайдаланылған болса.
- Өндіруші бұйымды пайдалану кезінде пайдаланушы нұсқаулығының талаптарын бұзу, бұйымды орнату және оған қызмет көрсету жөніндегі ұсынымдарды, қосу ережелерін (бұйымның өзіне де, онымен байланысты бұйымдарға да сәйкес келмейтін желілік кернеудің әсері нәтижесінде туындаған қысқа тұйықталулар), бұйымды сақтау және тасымалдау кезінде өнім иесі және/немесе үшінші тұлғалар шеккен ықтимал материалдық, моральдық және өзге де зиян үшін жауапты болмайды.
- Механикалық зақымданудың барлық жағдайлары: өнімді пайдалану кезінде алынған сызаттар, жарықтар, деформациялар, соққы іздері, майысулар, кептелістер және т.б.
- Түрлендірулерді, рұқсат етілмеген жөндеулерді осындай жұмыстарды жүргізуге уәкілетті емес адамдар жүргізген жағдайлар. Егер ақаулық конструкцияны немесе бұйымның схемасын өзгерту, Өндіруші қарастырмаған сыртқы құрылғыларды қосу, Қазақстан Республикасының заңнамасына сай сәйкестік сертификаты жоқ құрылғыны пайдалану салдарынан туындаған болса.
- Егер бұйымның ақауы еңсерілмейтін күштің әсерінен (табиғи элементтер, өрт, су тасқыны, жер сілкінісі, тұрмыстық факторлар және Өндірушіге тәуелді емес басқа жағдайлар) немесе Өндіруші болжай алмаған үшінші тұлғалардың әрекеттерінен туындаса. Бұйымның толық немесе ішінара істен шығуына алып келген бұйымның ішіне бөгде заттардың, өзге денелердің, заттектердің, сұйықтықтардың, жәндіктердің немесе жануарлардың түсуінен, агрессивті ортаның әсерінен, жоғары ылғалдылықтан, жоғары температуралардан туындаған ақау.
- Бұйымды сәйкестендіру (сериялық нөмірі) жоқ немесе сәйкес келмейді. Егер зақымданулар (кемшіліктер) зиянды бағдарламалық қамтаманың; БҚ ұсынушысының осы қызметті ұсынбауына байланысты мүмкіндігінсіз бұйымның бағдарламалық ресурстарына қолжетімділіктің болмауына әкеп соққан құпиясөздерді (кодтарды) оларды жинау/қалпына келтіру мүмкіндігінсіз орнату, ауыстыру немесе жою әсерінен туындаса.
- Егер жұмыстың ақаулықтары қуат беруші, кәбілдік, телекоммуникациялық желілердің, радиосигнал қуатының стандарттарға немесе техникалық регламенттеріне сәйкес келмеуінен, оның ішінде бедер ерекшеліктерінен және басқа да осыған ұқсас сыртқы факторлардан, бұйымның желі әрекет ететін шекарада немесе аймақтан тыс жерде пайдаланылуынан туындаған болса.
- Егер зақымданулар стандартты емес (түпнұсқалық емес) және/немесе сапасыз (зақымданған) шығыс материалдарын, керек-жарақтарды, қосалқы бөлшектерді, қуат беру элементтерін, әртүрлі үлгідегі ақпарат тасымалдағыштарды (CD, DVD дискілерді, жад карталарын, SIM карталарын, картридждерді қоса алғанда) пайдаланудан туындаса.
- Егер кемшіліктер үйлесімсіз контентті (әуендерді, графиканы, бейне және басқа файлдарды, Java қосымшаларын және оларға ұқсас бағдарламаларды) алуға, орнатуға және пайдалануға байланысты туындаған болса.
- Осы бұйыммен жанасып жұмыс істейтін басқа жабдыққа келтірілген залалға.

# Кепілдік талоны

SN/IMEI: \_\_\_\_\_

Кепілдікке қойылған күні: \_\_\_\_\_

Өндіруші бүкіл кепілдік мерзімі ішінде құрылғының үздіксіз жұмыс істеуіне, сондай-ақ материалдар мен жинақтарда ақаулардың болмауына кепілдік береді. Кепілдік кезеңі бұйымды сатып алған сәттен басталады және тек қана жаңа өнімдерге қолданылады.

Кепілдік қызмет көрсетуге пайдаланушы нұсқаулығына сәйкес бұйымды пайдалану шартымен кепілдік мерзімі ішінде тұтынушының кесірінен істен шықпаған элементтерді тегін жөндеу немесе ауыстыру кіреді. Элементтерді жөндеу немесе ауыстыру уәкілетті сервистік орталықтардың аумағында жүргізіледі.

Кепілдік мерзімі: 24 ай.

Пайдалану мерзімі: 48 ай.

Сервистік орталықтардың өзекті тізімі келесі мекенжай бойынша:

<https://www.dns-shop.kz/service-center/>

**Кепілдік міндеттемелер және тегін сервистік қызмет көрсету, егер оларды ауыстыру бұйымды бөлшектеуге байланысты болмаса, тауардың жиынтықтылығына кіретін, төменде аталған керек-жарақтарға қолданылмайды:**

- ҚБП (Қашықтан басқару пультіне) арналған қуат элементтері (батареялар).
- Жалғағыш кәбілдер, антенналар және оларға арналған жалғастырғыш тетіктер, құлаққаптар, микрофондар, «HANDS-FREE» құрылғылары; жиынтықта жеткізілетін әртүрлі типтегі ақпарат тасымалдағыштар, бағдарламалық құрал (БҚ) және драйверлер (бұйымның қатты магниттік дискілердегі жинақтағышқа алдын ала орнатылған БҚ-ны қоса алғанда, бірақ онымен шектелмей), сыртқы енгізу-шығару құрылғылары және манипуляторлар.
- Қаптар, сөмкелер, белдіктер, тасымалдауға арналған баулар, монтаждық керек-жарақтар, құрал-саймандар, бұйымға қоса берілетін құжаттама.
- Табиғи тозуға ұшырайтын шығын материалдары мен бөлшектер.



