

# Пайдалану бойынша нұсқаулық

---

Көкөністер мен жемістерге  
арналған кептіргіш  
FD-456M

**DEXP**

# Құрметті сатып алушы!

Біздің өнімдерді таңдағаныңыз үшін рахмет.

Біз сізге жоғары сапа, функционалдылық және дизайн талаптарына сәйкес әзірленген және жасалған бұйымдар мен құрылғыларды ұсынуға қуаныштымыз. Пайдалануды бастамас бұрын, сіздің қауіпсіздігіңізге қатысты маңызды ақпаратты, сондай-ақ өнімді дұрыс пайдалану және күту бойынша ұсыныстарды қамтитын осы нұсқаулықты мұқият оқып шығыңыз. Осы нұсқаулықтың сақталуына назар аударыңыз және оны өнімді одан әрі пайдалану кезінде анықтамалық материал ретінде пайдаланыңыз.

## Құрылғы мақсаты

Құрылғы тағамдарды кептіруге арналған.

## Сақтық шаралары

1. Құрылғыны қуат көзіне қоспас бұрын, үйдегі электр желісінің кернеуі техникалық сипаттамаларына сәйкес келетініне көз жеткізіңіз.
2. Құрылғыны тек жерге қосылған розеткаға қосыңыз.
3. Құрылғы балалар мен физикалық, сенсорлық немесе ақыл-ой қабілеті шектеулі адамдар үшін, олардың қауіпсіздігіне жауапты басқа адамдар бақылайтын жағдайларды қоспағанда, пайдалануға арналмаған. Балаларға құрылғымен ойнауға рұқсат бермеңіз.
4. Құрылғыны судың жанында пайдаланбаңыз. Құрылғыны ванна бөлмесінде, душта, бассейнде немесе ылғалдылығы жоғары басқа жерлерде пайдаланбаңыз. Құрылғы өшірулі болса да, судың жақындығы қауіпті.
5. Құрылғының зақымдалуын немесе өрттің пайда болуын болдырмау үшін оны от пен жылу көздерінің жанында пайдаланбаңыз.
6. Құрылғыны бояулардың, еріткіштердің және т.б. ерекше иісі бар үй-жайларда, сондай-ақ ауада газдар мен булардың жарылыс қаупі бар концентрациясы бар үй-жайларда пайдалануға жол берілмейді.
7. Құрылғы тек тағамдарды кептіруге арналған.
8. Алынбалы себеттердің соққысы мен құлауына жол бермеңіз, өйткені олар сынығыш материалдан жасалған және механикалық зақым келтіруі мүмкін.
9. Кептіру өнімдерін тікелей желдеткіштің негізіне қоймаңыз.
10. Құрылғыны жанғыш заттар мен материалдардан алыс тегіс, таза, құрғақ бетке ғана орнатыңыз.
11. Жұмыс істейтін құрылғыны жұмсақ беттерге (кілем, сүлгі, майлық) қоймаңыз. Жұмыс кезінде құрылғының астында ауа айналымы үшін қажетті көрінетін алшақтық болуы керек.
12. Жұмыс істеп тұрған құрылғыны шүберекпен немесе басқа заттармен жаппаңыз.
13. Құрылғының ішінде кептірілмеген тағамдарды ұзақ уақыт қалдырмаңыз, себебі олар нашарлауы мүмкін.

14. Құрылғыны 72 сағаттан артық жұмыс істеменіз. 72 сағат бойы үздіксіз жұмыс істегеннен кейін өшіру батырмасын басып, құрылғыны ажыратыңыз және оны 2 сағат бойы суытыңыз.
15. Құрылғыны қоспас бұрын оны зақымданғанын тексеріңіз. Егер олар табылса, құрылғыны розеткаға қоспаңыз.
16. Құрылғы мен желілік сым ыстыққа, тікелей күн сәулесіне және ылғалға ұшырамайтындай етіп сақталуы керек.
17. Жұмыс істеп тұрған құрылғыны бақылаусыз қалдырмаңыз! Егер сіз оны пайдаланбасаңыз, әрқашан құрылғыны өшіріңіз.
18. Құрылғыны зауыттық қаптамада балалардың қолы жетпейтін жерде сақтаңыз.
19. Құрылғы суға түсіп кетсе, оны дереу розеткадан ажыратыңыз. Бұл жағдайда қолыңызды суға түсірмеңіз. Құрылғыны қайта қолданар алдында білікті маман тексеруі керек.
20. Құрылғыны үй-жайлардан тыс жерде пайдаланбаңыз.
21. Құрылғыны өткір бұрыштарға соғудан сақтаңыз. Пайдалану аяқталғаннан кейін, құрылғыны тазалау немесе сындыру кезінде оны әрқашан желіден ажыратыңыз.
22. Құрылғыны тасымалдауға және желілік сымды ұстап тұрып оны желіден ажыратуға тыйым салынады. Құрылғыны желіден ажыратқан кезде штепсельдік ашаны ұстаңыз.
23. Қосымша аксессуарларды пайдалану сізді кепілдік қызмет көрсету құқығынан айырады.
24. Қолданғаннан кейін желілік сымды ешқашан құрылғының айналасына орламаңыз, себебі бұл уақыт өте келе оны зақымдауы мүмкін. Сақтау кезінде әрқашан сымды түзетіңіз.
25. Сымды ауыстыруды тек білікті мамандар — сервистік орталықтың қызметкерлері жүзеге асыра алады. Біліктілігі жоқ жөндеу пайдаланушыға тікелей қауіп төндіреді.
26. Құрылғыны өзіңіз жөндемеңіз. Жөндеуді тек сервистік орталықтың білікті мамандары жүргізуі керек.
27. Құрылғыны жөндеу үшін тек түпнұсқа қосалқы бөлшектерді пайдалануға болады.
28. Құрылғы тұрмыстық және ұқсас жағдайларда қолдануға арналған, атап айтқанда:
  - қызметкерлерге арналған ас үй аймақтарында дүкендерде, кеңселерде және басқа да өндірістік жағдайларда;
  - ауылшаруашылық фермаларында;
  - қонақ үйлердегі, мотельдердегі және тұрғын үй үлгісіндегі өзге де инфрақұрылымдағы клиенттерге;
  - жеке пансионаттарда.

## Құрылғы схемасы

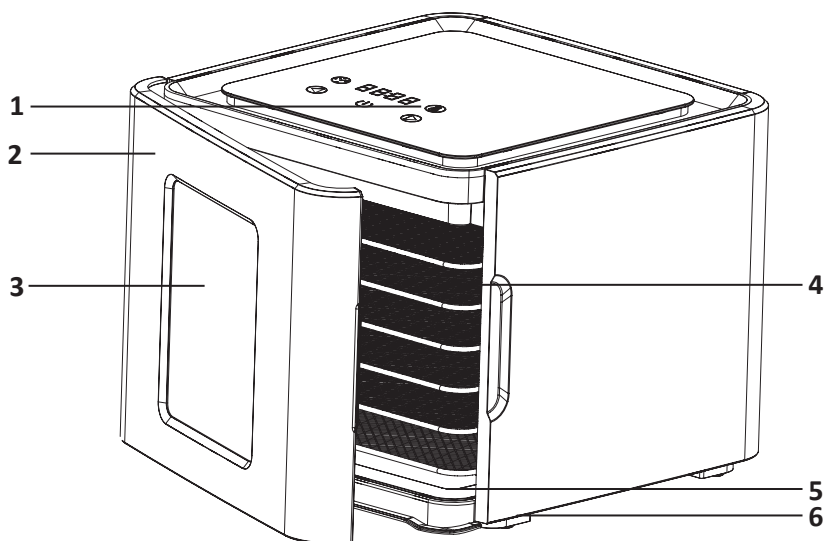

1. Басқару тақтасы.
2. Есік.
3. Қарау терезесі.
4. Науалар.
5. Шырын мен үгінділерге арналған науа.
6. Сырғанамайтын аяқтар.

## Жұмысқа дайындық

1. Құрылғыны ашыңыз және оның барлық бөліктері бар екеніне және бүлінбегеніне көз жеткізіңіз.
2. Құрылғының корпусынан барлық жапсырмаларды алып тастаңыз, корпусты жұмсақ дымқыл шүберекпен сүртіңіз, оның толық кебуін күтіңіз. Құрылғы жұмыс істеуге дайын.
3. Құрылғыны қуат желісіне қосыңыз.
4. Құрылғыны бірінші рет іске қосқан кезде оған өнімдерді жүктемей 60 минутқа қосыңыз. Бұл кезеңде иіс пен түтіннің пайда болуы ақау емес.

# Пайдалану ережелері мен шарттары

## Басқару тақтасы

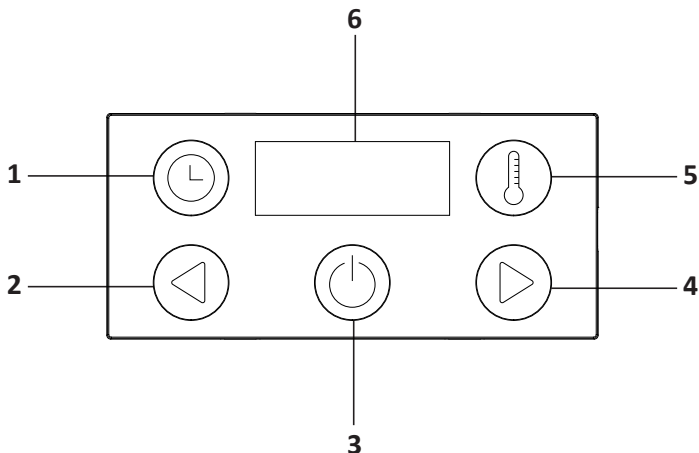

1. «Таймер» батырмасы.
2. «Кішірек» батырмасы.
3. Қуат батырмасы.
4. «Көбірек» батырмасы.
5. «Температура» батырмасы.
6. Дисплей.

## Пайдалану

1. Кептіргішті қатты, құрғақ, тегіс жерге қойыңыз.
2. Алдын ала дайындалған өнімдерді алынбалы науаларға салып, кептіргішке орнатыңыз. Төменгі науа өнімдері жоғарғы науаның түбіне тиіп кетпеуі керек. Сондай-ақ, шырын мен үгінді науасын орнатыңыз.
3. Науаларға тым көп азық-түлік салмаңыз, өнімдер арасындағы қашықтық кемінде 1 см болуы керек.
4. Құрылғыны қуат желісіне қосыңыз.
5. Қуат батырмасын басыңыз. Жарық индикаторы жанады. Дисплей әдепкі баптауларды көрсетеді: 08:00 және 35 °C.
6. ⌚ батырмасын басыңыз. Дисплейде ағымдағы таймер баптауы көрсетіледі. Кептіру уақытын «00:30»-дан «48:00»-ге дейін орнату үшін ⏪ және ⏩ батырамаларын пайдаланыңыз. Әр ⏪ / ⏩ батырмаларды басу кептіру уақытын сәйкесінше 30 минутқа азайтады / арттырады. 20 секундтан кейін кептіргіш орнатылған баптауларға сәйкес жұмыс істей бастайды.
7. 🌡 батырманы басыңыз, дисплей ағымдағы температура мәнін көрсетеді. Кептіру температурасын 35 °C-тан 70 °C-қа дейін өзгерту үшін ⏪ / ⏩ батырмаларын пайдаланыңыз. Әр басқан сайын температура 5 °C төмендейді/жоғарылайды.
8. Жұмыс циклі аяқталғаннан кейін құрылғы 3 дыбыстық сигнал шығарады. Егер құрылғының ішіндегі температура 50 °C-тан асса, онда құрылғы салқындату режиміне өтеді. Салқындату режимінде қыздыру өшеді және салқындату желдеткіші жұмысын жалғастырады. Толығымен салқындаған кезде құрылғы автоматты түрде өшеді.
9. Құрылғыны қуат көзінен ажыратыңыз.

## Өнімдерді өңдеу және дайындау бойынша ұсыныстар

Әр түрлі көкөністерді кептіру үшін әр түрлі уақыт қажет. Бұл өнімнің өзіндегі бөліктердің мөлшеріне, ылғалдылығына және ылғал мөлшеріне байланысты. Кептіргішті жақсы желдетілетін жерге қою керек, сонда одан шыққан ылғалды ауа қайтадан кірмейді. Жоғары сапалы кептірілген көкөністер үшін піскен, қатты тағамдарды таңдаңыз. Жемістер мен көкөністерді тез кесіп, дәрумендердің жоғалуын азайту үшін кептіргішке салу керек.

### Дайындық

Көкөністерді жуыңыз, шіріген жерлер мен құйрықтарды алып тастаңыз. Оларды өткір пышақпен, асүйлік комбайнмен және т. б. қалыңдығы 5 мм тілімдерге кесіңіз. Бұл біркелкі кептіруді қамтамасыз етеді. Бұршақ қабықтары мен спаржа үлкен бұрышқа кесіледі.

### Алдын ала өңдеу

Бұршақ пен атбас бұршақ сияқты тағамдарды бумен пісіру керек, бұл олардың түсін сақтайды, құрамындағы химиялық өзгерістерді тоқтатады және шірік тудыратын микроорганизмдерді жояды. Сонымен қатар, бу тері тесігін ашады және кептіру уақытын азайтады.

### Бумен өңдеу

Қақпағы тығыз орналасқан кастрөлді 20 мм қайнаған сумен толтырыңыз. Оған туралған көкөністерді арнайы торға салыңыз да, қақпағын жауып, кестеге сәйкес өңдеңіз. Пісіру процесін тоқтату үшін оларды суық суға салқындатыңыз. Суды ағызып, торды шайқаңыз және қағаз сүлгімен құрғатыңыз, содан кейін кептіргіш науаларға жайыңыз.

### Микротолқынды пеште өңдеу

Бумен пісірудің орнына туралған көкөністерді микротолқынды пешке салыңыз да, оларды қалыпты режимде 2 минут қайнатыңыз, кейде араластырыңыз. Осыдан кейін оны кептіргішке салуға болады.

### Құрғақтықты тексеру

Салқындатылған бөлікті алыңыз, оны бүгіңіз және жыртыңыз. Ол жеткілікті қатты және қатаң болуы керек, ешқандай жұмсақтық пен ылғал тамшылары жоқ.

### Ұнтақталған кептірілген тағамдар

Пияз, сарымсақ, саңырауқұлақтар, балдыркөк сияқты кептірілген тағамдарды блендерде ұнтақтап, дәмдеуіштерді, сорпаларды, салаттарды, балалар тағамдарын дайындау үшін пайдалануға болады.

### Қалпына келтіру

1 кесе құрғақ көкөністерге 1/2 кесе су қосыңыз, 20 минут қайнатыңыз, содан кейін ресептеріңізде қолданыңыз. Қайнаған су қалпына келтіру процесін тездетеді. Сорпаларда немесе бұқтыруда кептірілген көкөністер кәстрөлге алдын-ала сіңдірусіз тікелей қосылады, олар пісіру кезінде қалпына келеді.

## Өнімдерді кептіру температурасының кестесі

Өнім	Температура
Шөптер мен дәмдеуіштер	35–40 °С
Көкөністер мен гүлдер	40–70 °С
Жемістер мен жаймақақ	40–70 °С
Ет және балық	60–70 °С

## Өнімдерді кептіру ұзақтығы

Өнім	Дайындық	Кептіру сағат ұзақтығы,
Өрік	Дәнекті алыңыз және жіңішке кесіңіз	16–20
Ананас (балғын)	Қабығын аршып, сақиналарға, кесектерге немесе текшелерге кесіңіз	18–26
Банан	Қабығын алыңыз, қалыңдығы 3–5 мм шеңберлерге кесіңіз	6–28
Алмұрт	Қабығын аршып, өзегін алыңыз, қалыңдығы 5–8 мм тілімдерге кесіңіз	6–22
Мүкжидек	Толығымен құрғатыңыз	6–26
Шабдалы	Қалыңдығы 8–10 мм тілімдерге немесе кесектерге кесіңіз, сүйекті алыңыз	7–28
Алма	Қабығын аршып, өзегін алыңыз, екі немесе төрт бөлікке кесіңіз	3–5
Баялды	Қалыңдығы 8–10 мм шеңберлерге кесіңіз	4–14
Сәбіз	Жұмсақ болғанша пісіріңіз. Дөңгелектерге кесіңіз немесе үккіштен өткізіңіз	4–8
Болгар бұрышы	Өзегін алыңыз, жолақтарға немесе шеңберлерге кесіңіз	3–10
Саңырауқұлақтар	Жіңішке кесіңіз, ұсақ саңырауқұлақтарды толығымен кептіруге болады	4–10
Ет	Етті алдын ала пісіру керек (тұздалған немесе маринадталған). Барлық майын кесіп, қалыңдығы 4–6 мм тілімдерге кесіңіз	8–10
Балық	Балықты аршып, алдын ала пісіру керек (тұздалған немесе ысталған). Үлкен балықты жұқа тілімдерге кесу керек	6–8
Теңіз өнімдері	Теңіз өнімдерін тазалап алдын ала пісіру керек	6–8

## Тазалау және күтім

1. Құрылғыны ажыратыңыз және оны толығымен суытыңыз.
2. Қақпақты және алынбалы азық-түлік себеттерін бейтарап жуғыш затты пайдаланып жылы сумен жуыңыз. Себеттердің бетінен кептірілген өнімдер мен шырындарды кетіру үшін жылы сабынды суға алдын ала сіңдіру ұсынылады.
3. Құрылғының корпусын суға батырмаңыз, оны дымқыл шүберекпен сүртіңіз.
4. Негізді дымқыл шүберекпен ақырын сүртіңіз. Негіздегі өнімдер мен шырындардың қалдықтарын жылы, сабынды суға малынған шүберекпен кетіруге болады.
5. Жуып, тазалағаннан кейін құрылғыны мұқият кептіру керек.

### Ескертпелер

- Қатты және абразивті жуғыш заттарды, сондай-ақ органикалық еріткіштерді қолданбаңыз.
- Құрылғыны балалардың қолы жетпейтін салқын, құрғақ жерде сақтаңыз.

## Техникалық сипаттамалары

- Үлгісі: FD-456M.
- Сауда белгісі: DEXP.
- Желі параметрлері: 220–240 В ~ 50 Гц.
- Қуаты: 450 Вт.
- Таймер: 00:30-дан 48:00 сағатқа дейін
- Температура диапазоны: 35 °С-тан 70 °С-қа дейін.
- Секциялар саны: 6.
- Науа саны: 9.
- Корпус материалы: пластик, металл.
- Науа материалы: металл, пластик.
- Қуат кәбілінің ұзындығы: 1 м.
- Қуат сымын бекіту түрі: Y.
- Қорғау дәрежесі: IPX0.
- Электр тогының соғуынан қорғау класы: II.
- Қолдану саласы: тұрмыстық.
- Жинақталым: кептіргіш, 6 кептіргіш науа (металл тор), 1 пластикалық шырын мен үгінді науасы, 1 пластикалық жаймаққақ науасы, 1 пластикалық су-сымалы өнім науасы, пайдалану бойынша нұсқаулық.

## Монтаждау, сақтау, тасымалдау (тасу), өткізу және кәдеге жарату ережелері мен шарттары

- Құрылғы ешқандай орнатуды немесе тұрақты бекітуді қажет етпейді.
- Құрылғыны сақтау дайындаушы мен тұтынушының жылытылатын үй-жайларында ауа температурасы 5 °С-тан 40 °С-қа дейін және ауаның салыстырмалы ылғалдылығы 80%-дан аспайтын орауышта жүргізілуі тиіс. Үй-жайларда жемірілуді тудыратын жегі қоспалар (қышқылдар, сілтілер буы) болмауы тиіс.
- Құрылғыны тасымалдау құрғақ ортада жүзеге асырылуы керек.
- Құрылғы мұқият өңдеуді қажет етеді, оны шаң, кір, соққы, ылғал, от және т. б. әсерінен қорғайды.

- Құрылғыны өткізу жергілікті заңнамаға сәйкес жүргізілуі тиіс.
- Егер құрылғының ақаулығы анықталса, дереу уәкілетті қызмет көрсету орталығына хабарласыңыз немесе құрылғыны тастаңыз.
- Өнімнің қызмет ету мерзімі аяқталғаннан кейін оны қарапайым тұрмыстық қоқыспен бірге тастауға болмайды. Оның орнына, ол федералды немесе жергілікті заңдарға сәйкес кейіннен қайта өңдеу және жою үшін электр және электронды жабдықтарды тиісті қабылдау пунктіне кәдеге жаратуға тапсырылады. Осы өнімді дұрыс кәдеге жаратуды қамтамасыз ете отырып, сіз табиғи ресурстарды үнемдеуге көмектесесіз және дұрыс емделмеген жағдайда қоршаған ортаға және адамдардың денсаулығына зиян келтірмеуге көмектесесіз. Бұл өнімді қабылдау және кәдеге жарату орындары туралы толығырақ ақпаратты жергілікті муниципалды органдардан немесе тұрмыстық қоқыстарды шығаратын кәсіпорыннан алуға болады.

## Қосымша ақпарат

**Manufacturer:** Ningbo Vasion Electric Appliance Co., Ltd.  
No.3, Sitangjiang Road, Gaoqiao Village, Xinpu Town, Cixi City, Zhejiang Prov., China.

**Өндіруші:** Нинбо Вэйжн Электрик Эпплайнс Ко., Лтд.  
№3, Сытанцзян тас жолы, Гаоцяо а., Синьпу, Цыси қ., Чжэцзян пров., Қытай.

Қытайда жасалған.

**Импорттаушы / Қазақстан Республикасында талаптар қабылдайтын заңды тұлға:** «DNS QAZAQSTAN (ДНС КАЗАХСТАН)» ЖШС, Астана қ., Сарыарқа ауданы, Сарыарқа даңғ., 12 ғим., Қазақстан Республикасы.

**Электрондық пошта мекен-жайы:** info@dns-shop.kz

Тауар КО ТР (ЕАЭО) талаптарына сәйкес келеді.

Өнімнің сыртқы түрі және оның сипаттамалары ескертусіз өзгертілуі мүмкін. Құрылғының жинақталымы ескертусіз өзгеруі мүмкін.



Өндіріс күні пайдаланушы нұсқаулығының орыс тіліндегі нұсқасында көрсетілген. V.7

# Кепілдік талоны

SN/IMEI:

## Кепілдікке қойылған күні:

Өндіруші бүкіл кепілдік мерзімі ішінде құрылғының үздіксіз жұмыс істейтініне, сондай-ақ материалдар мен құрастырымда ақаулар болмайтынына кепілдік береді. Кепілдік мерзімі бұйым сатып алынған сәттен бастап есептеледі және жаңа өнімдерге ғана қолданылады.

Кепілдікті қызмет көрсету бұйым пайдаланушы нұсқаулығына сәйкес пайдаланылған жағдайда, кепілдік мерзімі ішінде тұтынушының кінәсіз істен шыққан элементтерді тегін жөндеуді немесе ауыстыруды қамтиды. Элементтерді жөндеу немесе ауыстыру уәкілетті сервис орталықтарының аумағында жүргізіледі.

Кепілдік мерзімі: 12 ай.

Пайдалану мерзімі: 24 ай.

Сервистік орталықтардың өзекті тізімі келесі мекенжай бойынша: <https://www.dns-shop.kz/service-center/>

**Кепілдік міндеттемелер және тегін сервистік қызмет көрсету, егер оларды ауыстыру бұйымды бөлшектеуге байланысты болмаса, тауардың жиынтықтылығына кіретін, төменде аталған керек-жарақтарға қолданылмайды:**

- ҚБП (қашықтықтан басқару пульті) үшін қуат элементтері (батареялары).
- Жалғағыш кәбілдер, антенналар және оларға арналған ауыстырғыштар, құлаққаптар, микрофондар, «HANDS-FREE» құрылғылары; жиынтықта жеткізілетін әртүрлі типтегі ақпарат тасығыштар, бағдарламалық жасақтама (БЖ) және драйверлер (бұйымның қатқыл магниттік дискілеріндегі жинақтағышқа алдын ала орнатылған БЖ қоса алғанда, бірақ онымен шектелмей), сыртқы енгізу-шығару құрылғылары және манипуляторлар.
- Қаптамалар, сөмкелер, белдіктер, тасымалдауға арналған баулар, монтаждық құрылғылар, құралдар, бұйымға қоса берілетін құжаттама.
- Табиғи тозуға ұшырайтын шығын материалдары мен бөлшектер.





