

# Пайдалану бойынша нұсқаулық

---

FD–456M көкөністер мен жемістерге  
арналған кептіргіш

**DEXP**

# Мазмұны

Құрылғы мақсаты .....	3
Сақтық шаралары .....	3
Құрылғы схемасы .....	5
Пайдалану ережелері мен шарттары .....	6
Басқару панелі .....	6
Пайдалану .....	6
Өнімдерді дайындау және өңдеу бойынша ұсыныстар .....	7
Дайындық .....	7
Алдын ала өңдеу .....	7
Бүмен өңдеу .....	7
Микротолқынды пеште өңдеу .....	7
Құрғақтық сынағы .....	7
Ұнтақталған кептірілген тағамдар .....	7
Қалпына келтіру .....	7
Өнімдерді кептіру температурасының кестесі .....	8
Өнімдерді кептіру ұзақтығы .....	8
Тазалау және күтім жасау .....	9
Техникалық сипаттамалары .....	9
Монтаждау, сақтау, тасымалдау (тасу), өткізу және кәдеге жарату ережелері мен шарттары .....	9
Қосымша ақпарат .....	10

# Құрметті сатып алушы!

Біздің өнімді таңдағаныңыз үшін алғыс айтамыз.

Біз Сізге сапалы, функционалды және жоғары талаптарға сәйкес әзірленген және жасалған өнімдер мен құрылғыларды ұсынуға қуаныштымыз. Пайдалануды бастамас бұрын, Сіздің қауіпсіздігіңізге қатысты маңызды ақпаратты, сондай-ақ өнімді дұрыс пайдалану және оған күтім жасау бойынша ұсыныстарды қамтитын осы нұсқаулықты мұқият оқып шығыңыз. Осы Нұсқаулықтың сақталуына назар аударыңыз және оны өнімді одан әрі пайдалану кезінде анықтамалық материал ретінде пайдаланыңыз.

## Құрылғы мақсаты

Құрылғы тағам өнімдерін кептіруге арналған.

## Сақтық шаралары

1. Құрылғыны қуат көзіне қоспас бұрын, үйдегі қуат көзінің кернеуі техникалық сипаттамаларға сәйкес келетініне көз жеткізіңіз.
2. Құрылғыны тек жерге қосылған розеткаға қосыңыз.
3. Құрылғы балалардың немесе физикалық, сенсорлық немесе ақыл-ой қабілеттері шектеулі адамдардың қауіпсіздігіне жауапты басқа адамдардың қадағалауынсыз пайдалануына арналмаған. Балалардың құрылғымен ойнамауын қадағалаңыз.
4. Құрылғыны судың жанында пайдаланбаңыз. Құрылғыны ваннада, душта, бассейнде немесе ылғалдылығы жоғары басқа ортада пайдаланбаңыз. Құрылғы өшірілген болса да, судың жақындығы қауіп төндіреді.
5. Құрылғының зақымдалуын немесе өрт қаупін болдырмау үшін оны от немесе қызу көздерінің жанында қолданбаңыз.
6. Құрылғыны бояулардың, еріткіштердің және т.б. ерекше иісі бар бөлмелерде, сондай-ақ ауадағы газдар мен булардың жарылғыш концентрациясы бар бөлмелерде пайдаланбаңыз.
7. Құрылғы тек тағамды кептіруге арналған.
8. Алынбалы себеттердің соққысы мен құлауына жол бермеңіз, өйткені олар сынғыш материалдан жасалған және механикалық зақым келтіруі мүмкін.
9. Тамақты тікелей желдеткіш негізіне кептіруге қоймаңыз.
10. Құрылғыны жеңіл тұтанғыш заттар мен жанғыш заттардан алыс, тек тегіс, таза, құрғақ бетке орнатыңыз.
11. Жұмыс істейтін құрылғыны жұмсақ беттерге (кілем, сүлгі, майлық) қоймаңыз. Жұмыс кезінде ауа айналымын қамтамасыз ету үшін құрылғының астында көрінетін бос орын болуы керек.
12. Жұмыс істейтін құрылғыны шүберекпен немесе басқа заттармен жаппаңыз.
13. Құрылғының ішінде кептірілмеген тағамдарды ұзақ уақыт қалдырмаңыз, себебі олар нашарлауы мүмкін.

14. Құрылғыны 72 сағаттан артық жұмыс істеп тұрған күйде қалдырмаңыз. 72 сағат үздіксіз жұмыс істегеннен кейін қуат түймесін басу арқылы құрылғыны өшіріңіз, розеткадан ажыратыңыз және оны 2 сағат суытыңыз.
15. Құрылғыны қосар алдында оны әр уақытта тексеріңіз. Құрылғы мен қуат сымы зақымдалған болса, ешбір жағдайда құрылғыны розеткаға қоспаңыз.
16. Құрылғы мен қуат сымын ыстықтан, тікелей күн сәулесінен және ылғалдан алыс жерде сақтау керек.
17. Жұмыс істеп тұрған құрылғыны қараусыз қалдырмаңыз! Құрылғыны пайдаланбаған кезде оны әрқашан өшіріңіз.
18. Құрылғыны бастапқы қаптамасында балалардың қолы жетпейтін жерде сақтаңыз.
19. Құрылғы суға түсіп кетсе, оны дереу электр желісінен ажыратыңыз. Ешбір жағдайда қолыңызды суға салуға болмайды. Қайта пайдалану алдында құрылғыны білікті адам тексеруі керек.
20. Құрылғыны желіге қоспас бұрын оның өшірулі күйде екеніне көз жеткізіңіз.
21. Құрылғыны сыртта пайдаланбаңыз. Құрылғыны өткір бұрыштардан қорғаңыз. Пайдаланғаннан кейін, тазалау кезінде немесе құрылғы бұзылғанда, оны әрқашан желіден ажыратыңыз.
22. Құрылғыны қуат сымынан ұстап алып жүрмеңіз. Сондай-ақ құрылғыны желі кәбілінен ұстап, желіден ажыратуға тыйым салынады. Құрылғыны желіден ажыратқанда, қуат көзінен ұстаңыз.
23. Пакетке кірмейтін қосымша керек-жарақтарды пайдалану сізді кепілдік қызмет көрсету құқығынан айырады.
24. Пайдаланғаннан кейін ешқашан қуат сымын құрылғының айналасына ормаңыз, себебі бұл сымның уақыт өте үзілуіне әкелуі мүмкін. Сақтау кезінде сымды әрқашан тегіс түзетіңіз.
25. Сымды ауыстыруды тек білікті мамандар - қызмет көрсету орталығының қызметкерлері ғана жүзеге асыра алады. Біліктілігі жоқ жөндеу пайдаланушыға тікелей қауіп төндіреді.
26. Құрылғыны өзіңіз жөндеуге болмайды. Жөндеуді тек білікті қызмет көрсетуші мамандар жүргізуі керек.
27. Құрылғыны жөндеу үшін тек түпнұсқа қосалқы бөлшектерді пайдалануға болады.
28. Құрылғы тұрмыстық және ұқсас орталарда, пайдалануға арналған, атап айтқанда:
  - цехтардағы, кеңселердегі және басқа да өндірістік орталардағы қызметкерлерге арналған ас үй аймақтарында;
  - ауыл шаруашылығы шаруашылықтарында;
  - қонақ үйлердегі, мотельдердегі және тұрғын үй типіндегі басқа да инфрақұрылымдағы тұтынушылар;
  - жеке пансионаттарда.

## Құрылғы схемасы

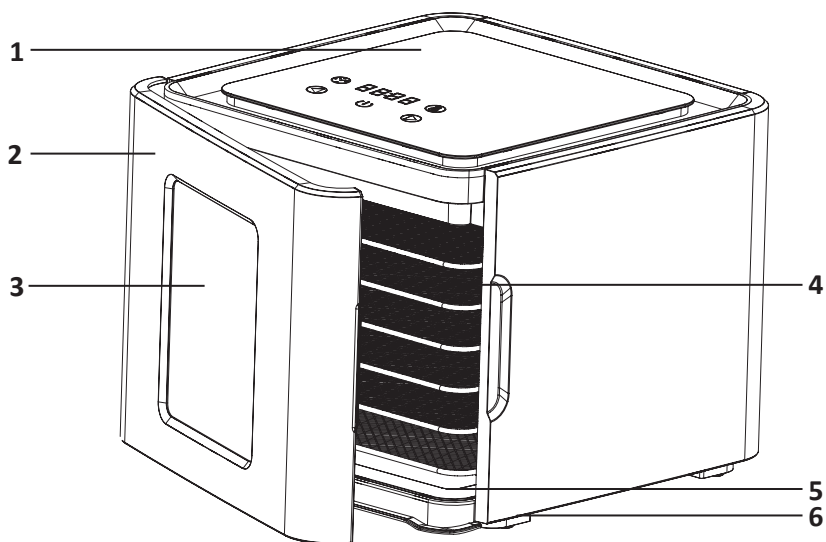

1. Басқару панелі.
2. Есік.
3. Бақылау терезесі.
4. Науалар.
5. Шырын мен үгінділерге арналған науа.
6. Сырғымайтын аяқтар.

## Жұмысқа дайындық

1. Құрылғыны орауыштан шығарып, барлық бөлшектерінің бар және зақымдалмағанын тексеріңіз.
2. Құрылғының корпусынан барлық жапсырмаларды алып тастаңыз, жұмсақ дымқыл шүберекпен сүртіңіз, ол толығымен құрғағанша күтіңіз. Құрылғы жұмыс істеуге дайын.
3. Құрылғыны электр желісіне қосыңыз.
4. Бірінші іске қосу кезінде құрылғыны оған өнімдерді салмай 60 минут қосыңыз. Бұл кезеңде иіс пен түтіннің пайда болуы ақаулық емес.





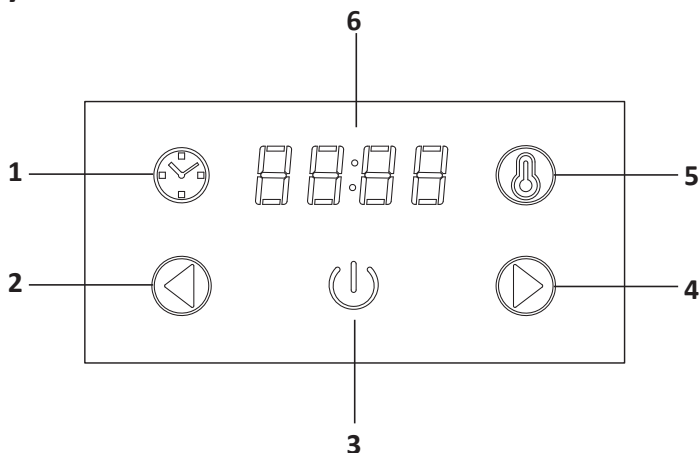



# Пайдалану ережелері мен шарттары

## Басқару панелі



1. «Таймер» түймесі.
2. «Азырақ» түймесі.
3. Қуат түймесі.
4. «Көбірек» түйме.
5. «Температура» түймесі.
6. Дисплей.

## Пайдалану

1. Кептіргішті қатты, құрғақ, тегіс бетке қойыңыз.
2. Алдын ала дайындалған тағамдарды алынбалы науаға салып, кептіргішке салыңыз. Төменгі науадағы өнімдер үстіңгі науаның түбіне тиіп кетпеуі керек. Сондай-ақ шырын мен үгінділерге арналған тамшы науасын орнатыңыз.
3. Науаға тым көп өнімдерді салмаңыз, өнімдер арасындағы қашықтық кемінде 1 см болуы керек.
4. Құрылғыны электр желісіне қосыңыз.
5. Қуат түймесін басыңыз. Индикатор шамы жанады. Бейнебетте әдепкі параметрлер көрсетіледі: 08:00 және 35 °C.
6.  түймесін басыңыз. Бейнебетте ағымдағы таймер параметрі көрсетіледі. Кептіру уақытын «00:30» мен «48:00» аралығында өзгерту үшін  және  түймелерін пайдаланыңыз. / түймешігін әр басқан сайын кептіру уақыты сәйкесінше 30 минутқа азаяды/ұлғайтады. 20 секундтан кейін кептіргіш орнатылған параметрлерге сәйкес жұмыс істейді.
7.  түймесін басыңыз, сонда дисплей ағымдағы температура мәнін көрсетеді. Кептіру температурасын 35 °C-тан 70 °C-қа дейін өзгерту үшін / түймелерін пайдаланыңыз. Әрбір басқан сайын температура 5 °C-қа төмендейді/жоғарлатылады.
8. Жұмыс циклі аяқталғаннан кейін құрылғы 3 дыбыстық сигнал шығарады. Құрылғы ішіндегі температура 50 °C-тан асса, құрылғы салқындату режиміне өтеді. Салқындату режимінде қыздыру өшіріледі және салқындату желдеткіші жұмысын жалғастырады. Құрылғы толығымен суыған кезде автоматты түрде өшеді.
9. Құрылғыны электр желісінен ажыратыңыз.

## Өнімдерді дайындау және өңдеу бойынша ұсыныстар

Әртүрлі көкөністерді кептіру үшін әр түрлі уақыт қажет. Бұл бөліктердің өлшеміне, ылғалдылығына және өнімнің өзінің ылғалдылығына байланысты. Кептіргішті одан шығатын ылғалды ауа қайтадан кірмейтіндей етіп жақсы желдетілетін жерге қою керек. Жоғары сапалы кептірілген көкөністер үшін піскен, қатты тағамдарды таңдаңыз. Жемістер мен көкөністерді тез кесіп, витаминді жоғалтуды азайту үшін кептіргішке қою керек.

### Дайындық

Көкөністерді жуыңыз, шірік жерлер мен ат құйрықтарын алып тастаңыз. Оларды өткір пышақпен, тағамдық процессормен және т.б. қалыңдығы 5 мм кесектерге кесіңіз. Бұл біркелкі кептіруді қамтамасыз етеді. Бұршақ бұршақтары мен спаржа жоғары бұрышпен кесіледі.

### Алдын ала өңдеу

Бұршақ, бұршақ сияқты тағамдардың түсін сақтау, құрамындағы химиялық өзгерістерді тоқтату және шірік тудыратын микроорганизмдерді жою үшін бумен пісіру керек. Сонымен қатар, бу тері тесігін ашады және кептіру уақытын қысқартады.

### Бумен өңдеу

Кәстрөлді тығыз жабылатын қақпағы бар шамамен 20 мм қайнаған сумен толтырыңыз. Оған туралған көкөністерді арнайы торға салып, қақпақпен жауып, кестеге сәйкес өңдеңіз. Пісіру процесін тоқтату үшін оларды суық суға салыңыз. Торды шайқау арқылы суды ағызып жіберіңіз және қағаз сүлгімен құрғатыңыз, содан кейін кептіргіш науаға қойыңыз.

### Микротолқынды пеште өңдеу

Бумен пісірудің орнына туралған көкөністерді микротолқынды пешке салып, мезгіл-мезгіл араластыра отырып, әдеттегідей 2 минут пісіріңіз. Осыдан кейін оны кептіргішке салуға болады.

### Құрғақтық сынағы

Салқындатылған бөлікті алыңыз, оны бүгіңіз және жыртыңыз. Ол жеткілікті қатты және ешқандай жұмсақтықсыз және ылғал тамшыларынсыз қатты болуы керек.

### Ұнтақталған кептірілген тағамдар

Пияз, сарымсақ, саңырауқұлақ, балдыркөк сияқты кептірілген тағамдарды блендермен ұнтақтап, дәмдеуіштерді, сорпаларды, салаттарды, балалар тағамын дайындауға қолдануға болады.

### Қалпына келтіру

1 кесе кептірілген көкөністерге 1/2 кесе су қосып, 20 минут қайнатыңыз, содан кейін рецепттеріңізде қолданыңыз. Қайнаған су қалпына келтіру процесін тездетеді. Сорпаларда немесе бұқтырылған тағамдарда кептірілген көкөністер суланбай тікелей қазанға қосылады, олар пісіру кезінде қайта қалпына келеді.

## Өнімдерді кептіру температурасының кестесі

Өнім	Температура
Шөптер мен дәмдеуіштер	35–40 °С
Көкөністер мен гүлдер	40–70 °С
Жемістер мен пастила	40–70 °С
Ет және балық	60–70 °С

## Өнімдерді кептіру ұзақтығы

Өнім	Дайындық	Кептіру уақыты, сағаты
Өріктер	Сүйекті алып тастап, жұқа етіп кесіңіз	16–20
Ананас (жаңа)	Аршыңыз, сақиналарға, тілімдерге немесе текшелерге кесіңіз	18–26
Банандар	Қабығын алып тастаңыз, қалыңдығы 3–5 мм тілімдерге кесіңіз	6–28
Алмұрттар	Пиллинг, өзегін алып тастаңыз, қалыңдығы 5–8 мм тілімдерге кесіңіз	6–22
Мүкжидек	Тұтас құрғатыңыз	6–26
Шабдалылар	Қалыңдығы 8–10 мм тілімдерге немесе тілімдерге кесіңіз, тасты алыңыз	7–28
Алмалар	Аршыңыз, өзегін алыңыз, екі немесе төрт бөлікке кесіңіз	3–5
Баялды	Қалыңдығы 8–10 мм тілімдерге кесіңіз	4–14
Сәбіздер	Жұмсақ болғанша пісіріңіз. Жолақтарға кесіңіз немесе үккіштен өткізіңіз	4–8
Болгар бұрышы	Өзекті алып тастаңыз, жолақтарға немесе шеңберлерге кесіңіз	3–10
Саңырауқұлақтар	Жіңішке кесілген, кішкентай саңырауқұлақтарды тұтас кептіруге болады	4–10
Ет	Етті алдын ала пісіру керек (тұздалған немесе маринадталған). Барлық майды кесіп, қалыңдығы 4–6 мм тілімдерге кесіңіз	8–10
Балық	Балықты алдын ала тазалау және пісіру керек (тұздалған немесе ысталған). Үлкен балықты жұқа тілімдерге кесу керек	6–8
Теңіз тағамдары	Теңіз өнімдерін тазалау және алдын ала пісіру керек	6–8



## Тазалау және күтім жасау

1. Құрылғыны розеткадан ажыратып, оны толығымен суытыңыз.
2. Қақпақты және алынбалы тағам себетін бейтарап жуғыш затты пайдаланып жылы суда жуыңыз. Себеттердің бетінен кептірілген тағам мен шырындарды кетіру үшін сабынды жылы суға алдын ала малынған жөн.
3. Құрылғының корпусын суға батырмаңыз, оны дымқыл шүберекпен сүртіңіз.
4. Негізді дымқыл шүберекпен ақырын сүртіңіз. Негіздегі тағам мен шырын қалдықтарын сабынды жылы суға малынған шүберекпен кетіруге болады.
5. Жуып, тазалағаннан кейін құрылғыны мұқият кептіру керек.

### Ескерту:

- Агрессивті және абразивті жуғыш заттарды немесе органикалық еріткіштерді қолданбаңыз.
- Құрылғыны балалардың қолы жетпейтін салқын, құрғақ жерде сақтаңыз.

## Техникалық сипаттамалары

- Сауда белгісі: DEXP.
- Үлгісі: FD-456M.
- Желі параметрлері: 220–240 В, 50 Гц.
- Қуат: 450 Вт.
- Таймер: 00:30-дан 48:00-ге дейін.
- Температура диапазоны: 35 °С-тан 70 °С-қа дейін.
- Бөлім саны: 6.
- Науалар саны: 9.
- Корпус материалы: пластик, металл.
- Науа материалы: металл, пластик.
- Қолдану саласы: тұрмыстық.
- Қуат кәбілінің ұзындығы: 1 м.
- Қуат сымның қондырма түрі: Y.
- Қорғау дәрежесі: IPX0.
- Электр тогының соғуынан қорғау класы: II.
- Жиһақталым: кептіргіш, 6 кептіруге арналған науа (металл тор), шырын мен үгінділерге арналған 1 металл науа, зефирге арналған 1 пластик науа, сусымалы өнімдерге арналған 1 пластик науа.

## Монтаждау, сақтау, тасымалдау (тасу), өткізу және кәдеге жарату ережелері мен шарттары

- Құрылғы қандай да болмасын монтаждауды немесе бекітуді талап етпейді.
- Құрылғыны қаптамада, өндірушінің және тұтынушының жылытылатын үй-жайларында ауаның 5 және 40 °С аралығындағы температурада және ауаның 80%-дан аспайтын салыстырмалы ылғалдылығында сақтау керек. Үй-жайда жемірілуді тудыратын жегі қоспалар (қышқылдардың, сілтілердің булары) болмауы тиіс.
- Құрылғының тасымалдануы құрғақ ортада жүзеге асырылуы тиіс.
- Құрылғы ұқыпты өңдеуді талап етеді, оны шаң, кір, соққы, ылғал, от және т.б. әсерінен қорғаңыз.
- Құрылғыны сату жергілікті заңнамасына сәйкес жүргізілуі керек.

- Құрылғының ақаулығы анықталған жағдайда, тез арада авторландырылған сервистік орталыққа хабарласу немесе құрылғыны кәдеге жарату керек.
- Бұйымның қызмет ету мерзімі аяқталғаннан кейін оны қарапайым тұрмыстық қоқыспен бірге тастауға болмайды. Оның орнына, ол федералды немесе жергілікті заңнамаға сәйкес қайта өңдеу және қайта өңдеу үшін электрлік және электронды жабдықты тиісті қабылдау бекетіне қайта өңдеуге жіберіледі. Осы бұйымды дұрыс жоюды қамтамасыз ете отырып, сіз табиғи ресурстарды үнемдеуге және қоршаған ортаға және адамдардың денсаулығына зиян келтірмеуге көмектесесіз. Бұл бұйымды қабылдау және жою бекеттері туралы қосымша ақпаратты жергілікті муниципалды органдардан немесе тұрмыстық қалдықтарды шығаратын кәсіпорыннан алуға болады.

## Қосымша ақпарат

**Өндіруші:** Нинбо Вэйжн Электрик Эпплайенс Ко., Лтд.

№3, Сытанцзян тас жолы, Гаоцяо а., Синьпу, Цыси қ., Чжэцзян пров., Қытай.  
Қытайда жасалған.

**Импортер / юр. лицо, принимающее претензии в Республике Казахстан:**

ТОО «ДНС КАЗАХСТАН», г. Астана, р-н Сарыарқа, пр-т Сарыарқа, зд. 12, Республика Казахстан.

**Импорттаушы / Қазақстан Республикасында талаптар қабылдайтын заңды тұлға:** «DNS QAZAQSTAN (ДНС КАЗАХСТАН)» ЖШС, Астана қ-ы, Сарыарқа ауданы, Сарыарқа д-лы, 12 ғ-т, Қазақстан Республикасы.

**Адрес электронной почты / электронды пошта мекен-жайы:** info@dns-shop.kz

Тауар КО ТР (ЕАЭО) талаптарына сәйкес келеді.

Өнімнің сыртқы түрі мен техникалық сипаттамалары ескертусіз өзгертілуі мүмкін. Құрылғының мазмұны алдын ала ескертусіз өзгеруі мүмкін.

**Интернеттегі мекен-жайы:**

[www.dexn.club](http://www.dexn.club)



Өндіріс күні пайдаланушы нұсқаулығының орыс тіліндегі нұсқасында көрсетілген. V.2

# Кепілдік талоны

SN/IMEI: \_\_\_\_\_

Кепілдікке қойылған күні: \_\_\_\_\_

Өндіруші бүкіл кепілдік мерзімі ішінде құрылғының үздіксіз жұмыс істеуіне, сондай-ақ материалдар мен жинақтарда ақаулардың болмауына кепілдік береді. Кепілдік кезеңі бұйымды сатып алған сәттен басталады және тек қана жаңа өнімдерге қолданылады.

Кепілдік қызмет көрсетуге пайдаланушы нұсқаулығына сәйкес бұйымды пайдалану шартымен кепілдік мерзімі ішінде тұтынушының кесірінен істен шықпаған элементтерді тегін жөндеу немесе ауыстыру кіреді. Элементтерді жөндеу немесе ауыстыру уәкілетті сервистік орталықтардың аумағында жүргізіледі.

Кепілдік мерзімі: 12 ай.

Пайдалану мерзімі: 24 ай.

Сервистік орталықтардың өзекті тізімі келесі мекенжай бойынша:

<https://www.dns-shop.kz/service-center/>

**Кепілдік міндеттемелер және тегін сервистік қызмет көрсету, егер оларды ауыстыру бұйымды бөлшектеуге байланысты болмаса, тауардың жиынтықтылығына кіретін, төменде аталған керек-жарақтарға қолданылмайды:**

- ҚБП (Қашықтан басқару пультіне) арналған қуат элементтері (батареялар).
- Жалғағыш кәбілдер, антенналар және оларға арналған жалғастырғыш тетіктер, құлаққаптар, микрофондар, «HANDS-FREE» құрылғылары; жиынтықта жеткізілетін әртүрлі типтегі ақпарат тасымалдағыштар, бағдарламалық құрал (БҚ) және драйверлер (бұйымның қатты магниттік дискілердегі жинақтағышқа алдын ала орнатылған БҚ-ны қоса алғанда, бірақ онымен шектелмей), сыртқы енгізу-шығару құрылғылары және манипуляторлар.
- Қаптар, сөмкелер, белдіктер, тасымалдауға арналған баулар, монтаждық керек-жарақтар, құрал-саймандар, бұйымға қоса берілетін құжаттама.
- Табиғи тозуға ұшырайтын шығын материалдары мен бөлшектер.



