

# Пайдалану бойынша нұсқаулық

---

Ыдыс жуғыш машина  
FD45-L01

**DEXP**



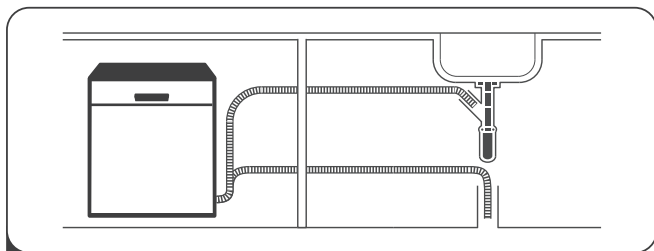

1 Ыдыс жуғыш машинаны орнатыңыз және қосыңыз



2 Ыдыстарды үлкен тамақ қалдықтарынан тазалаңыз

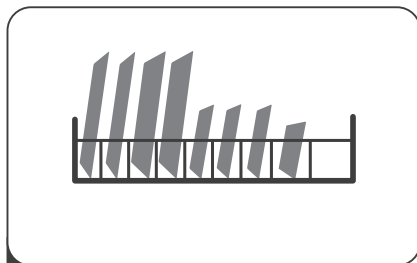

3 Ыдысты салыңыз

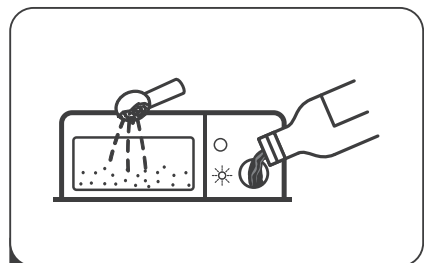

4 Ыдыс жуғыш машинаға арналған жуғыш зат, шайғыш зат және тұзды қосыңыз.



5 Құрылғыны қосыңыз, жуу циклін бастау үшін жуу бағдарламасын таңдаңыз





<b>ҚҰРЫЛҒЫ МАҚСАТЫ</b> .....	<b>7</b>
<b>САҚТЫҚ ШАРАЛАРЫ</b> .....	<b>7</b>
Розетканы жерге қосуға қойылатын талаптар.....	8
<b>ТЕХНИКАЛЫҚ СИПАТТАМАЛАРЫ</b> .....	<b>9</b>
<b>ЖИНАҚТАЛЫМ</b> .....	<b>9</b>
<b>ҚҰРЫЛҒЫ СХЕМАСЫ</b> .....	<b>10</b>
<b>ОРНАТУ</b> .....	<b>11</b>
Құрылғының өлшемдері .....	11
Орнатуға дайындық .....	12
Шкафтар арасында орнату .....	12
Туралау .....	12
Жұмыс бетіне орнату.....	13
Су төгетін құбыршекті қосу .....	14
Сумен жабдықтауға қосылу .....	15
Электрмен жабдықтауға қосылу .....	16
<b>ПАЙДАЛАНУ</b> .....	<b>17</b>
Басқару тақтасы .....	17
Дисплей .....	18
Қолданар алдында .....	19
Су жұмсартқыш .....	19
Тұз тұтынуды реттеу.....	20
Шайғыш затты қосу.....	21
Шаю шығынын реттеу .....	21
Шайғыш деңгейінің көрсеткіші.....	22
Жуғыш затты қолдану.....	22
Жуғыш затты қосу .....	23
Ыдыс жуғыш машинаның себеттерін жүктеу .....	23
Жоғарғы себетті реттеу .....	25
Саптыаяқ торы .....	26
Төменгі себеттің бағыттаушылары .....	26
Ыдыстарды тиеу .....	27
<b>ЫДЫС ЖУҒЫШ МАШИНАНЫ ІСКЕ ҚОСУ</b> .....	<b>30</b>
Жуу циклін бастау .....	30
Дыбыстық сигнал.....	30
Бағдарламаны өзгерту.....	30

Құрылғы жұмыс істеп тұрған кезде ыдыстарды тиеу .....	30
Жуу циклінің аяқталуы .....	31
Ыдыс жууға арналған бағдарламалар .....	32
<b>ҚЫЗМЕТ КӨРСЕТУ ЖӘНЕ КҮТІМ.....</b>	<b>33</b>
Сүзгілерді тазалау .....	33
Бүріккіштерді тазалау .....	35
Корпус пен тығыздағыштарды тазалау .....	36
Мұздатудан қорғау .....	36
Пайдалану және күтім бойынша кеңестер .....	36
<b>ЫҚТИМАЛ МӘСЕЛЕЛЕР ЖӘНЕ ОЛАРДЫҢ ШЕШІМІ.....</b>	<b>37</b>
<b>КАТЕЛЕРДІ КӨРСЕТУ.....</b>	<b>40</b>
<b>ЭНЕРГИЯ ТИІМДІЛІГІ ТУРАЛЫ АҚПАРАТ .....</b>	<b>41</b>
<b>МОНТАЖДАУ, САҚТАУ, ТАСЫМАЛДАУ (ТАСУ), ӨТКІЗУ ЖӘНЕ КӘДЕГЕ ЖАРАТУ ЕРЕЖЕЛЕРІ МЕН ШАРТТАРЫ.....</b>	<b>42</b>
<b>ҚОСЫМША АҚПАРАТ .....</b>	<b>43</b>

# Құрметті сатып алушы!

Біздің өнімдерді таңдағаныңыз үшін рахмет.

Біз сізге жоғары сапа, функционалдылық және дизайн талаптарына сәйкес әзірленген және жасалған бұйымдар мен құрылғыларды ұсынуға қуаныштымыз. Пайдалануды бастамас бұрын, сіздің қауіпсіздігіңізге қатысты маңызды ақпаратты, сондай-ақ өнімді дұрыс пайдалану және күту бойынша ұсыныстарды қамтитын осы нұсқаулықты мұқият оқып шығыңыз. Осы нұсқаулықтың сақталуына назар аударыңыз және оны өнімді одан әрі пайдалану кезінде анықтамалық материал ретінде пайдаланыңыз.

## ҚҰРЫЛҒЫ МАҚСАТЫ

Ыдыс жуғыш машина — ыдыс-аяқты автоматты түрде жууға арналған электро-механикалық қондырғы.

## САҚТЫҚ ШАРАЛАРЫ

- Бұл құрылғы тұрмыстық және басқа ұқсас орталарда пайдалануға арналған, мысалы: дүкендердегі, кеңселердегі және басқа жұмыс аймақтарындағы қызметкерлердің асханаларында; фермаларда, қонақүйлерде, мотельдерде және басқа да тұрғын үй-жайларда; шағын қонақ үйлерде («төсек және таңғы ас» түрі); қоғамдық тамақтандыруда.
- Барлық орау материалдарын (пластик пакеттері, пенопласт төсемдері және т.б.) балалардың қолы жетпейтін жерде сақтаңыз. Қаптама материалдары оларға қауіп төндіруі мүмкін.
- Электр тогының соғуын болдырмау үшін құрылғыға, қуат сымына немесе ашаға су немесе басқа сұйықтық түспейтініне көз жеткізіңіз.
- Электр тогының соғуын болдырмау үшін құрылғыны өзіңіз бөлшектемеңіз. Бұл құрылғыда пайдаланушы қызмет көрсететін элементтер жоқ. Қуат сымын қоса алғанда, қызмет көрсету мен жөндеуді тек уәкілетті қызмет көрсету орталығының білікті мамандары жүргізуі керек.
- Кірістегі судың максималды рұқсат етілген қысымы — 1 МПа.
- Кірістегі судың минималды рұқсат етілген қысымы — 0,04 МПа.
- Ыдыс-аяқты тиеу кезінде:
  - пышақтар мен басқа да өткір заттарды себетке төмен қаратып қою керек немесе көлденеңінен қою керек;
  - жуу циклі аяқталғаннан кейін жуғыш зат бөлімде жоқ екеніне көз жеткізіңіз;
  - арнайы таңбаланбаған пластикалық ыдыстарды ыдыс жуғыш машинаға салмаңыз;
  - автоматты ыдыс жуғыш машиналарға арналған жуғыш заттар мен шайғыштарды қолданыңыз;
  - ыдыс жуғыш машинада сабын, кір жуғыш зат немесе қол жуғыш затты қолданбаңыз.

- Есікті абайлап ашыңыз, егер ыдыс жуғыш машина жұмыс істеп тұрса, судың төгілу қаупі бар.
- Ыдыс жуғыш машинаның ашық есігіне ауыр заттарды қоймаңыз, ол аударылып кетуі мүмкін. Сондай-ақ, отырмаңыз немесе есікке тұрмаңыз.
- Егер құрылғы пайдаланылмаса, сүрініп қалмас үшін және оған соғылып қалмас үшін оның есігін жабыңыз.
- Құрылғы коммерциялық мақсатта пайдалануға арналмаған.
- Құрылғы балалар мен физикалық, сенсорлық немесе ақыл-ой қабілеті шектеулі адамдар үшін, олардың қауіпсіздігіне жауапты басқа адамдар бақылайтын жағдайларды қоспағанда, пайдалануға арналмаған. Балаларға құрылғымен ойнауға рұқсат бермеңіз.

## РОЗЕТКАНЫ ЖЕРГЕ ҚОСУ ТАЛАПТАРЫ

- Құрылғы жерге қосылуы керек. Ақаулар немесе сынықтар болған жағдайда, жерге қосу электр тогының ең аз кедергісін қамтамасыз ете отырып, электр тогының соғу қаупін азайтады. Егер сіз жерге тұйықталудың сенімділігіне сенімді болмасаңыз, білікті электрикпен кеңесіңіз.
- Ыдыс жуғыш машина жерге тұйықтау сымымен және жерге тұйықталған ашамен жабдықталған. Аша жергілікті нормалар мен ережелерге сәйкес орнатылған және жерге қосылған тиісті розеткаға қосылуы керек. Жерге қосу сымының дұрыс қосылмауы электр тогының соғуына әкелуі мүмкін.
- Егер ол розеткаға сәйкес келмесе, жабдықпен бірге келетін аша құрылымына өзгертулер енгізбеңіз. Тиісті розетканы орнату үшін маманға хабарласыңыз.

Үлгісі	FD45-L01
Сауда белгісі	DEXP
Қуат параметрлері	220–240 В ~ 50 Гц
Номиналды қуат	1760–2100 Вт
Қуат тұтыну	690 Вт
Ұйқы режимінде қуат тұтыну	0,5 Вт
Электр энергиясын тұтыну (жыл)	197 кВт·сағ
Электр энергиясын тұтыну (цикл)	0,690 кВт·сағ
Жылына тұтынылатын су мөлшері	2520 л
Қуат тұтыну класы	A++
Кептіру тиімділігі класы	A
Электр ток соғудан қорғау класы	I
Шаң мен ылғалдан қорғау дәрежесі	IPX1
Қуат сымын бекіту түрі	Y
Жинақтардың сыйымдылығы	9
Жуу бағдарламаларының саны	5
Бір цикл үшін су шығыны	9 л
Шу деңгейі	49 дБА
Таза салмағы	36,5 кг
Құрылғының өлшемдері (Е × Т × Б)	44,8 × 60 × 84,5 см
Қолдану саласы	Тұрмыстық

## ЖИНАҚТАЛЫМ

- Құрылғы,
- Су төгетін түтік.
- Сақтандырғышы бар құю шлангісі.
- Тұз шұңқыры.
- Пайдалану бойынша нұсқаулық.

## ҚҰРЫЛҒЫ СХЕМАСЫ

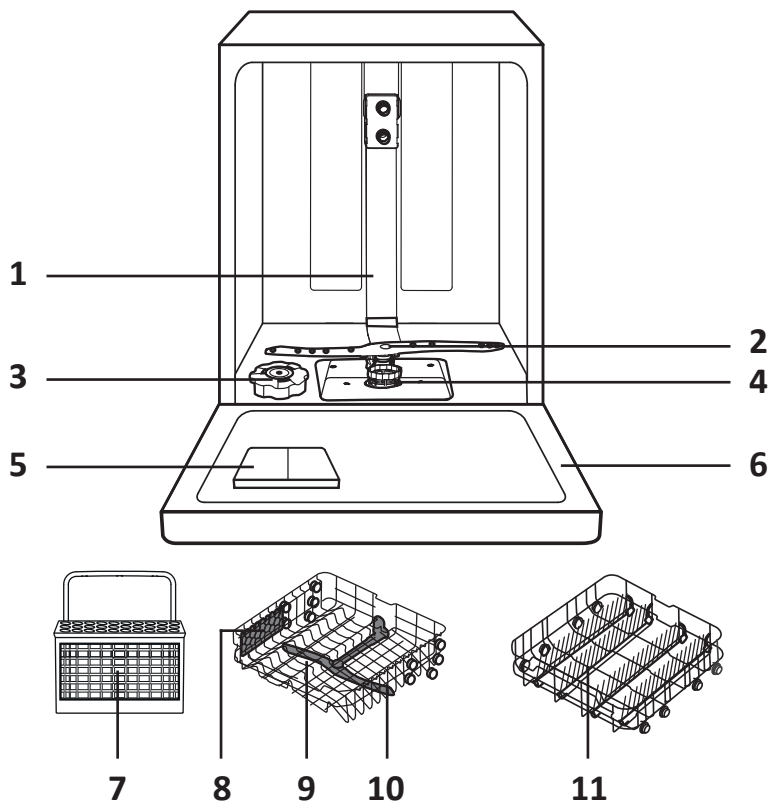

1. Ішкі түтік.
2. Төменгі бүріккіш.
3. Тұз контейнері.
4. Сүзгі блогы.
5. Мөлшерлегіш.
6. Есік.
7. Ас құралдарына арналған себет.
8. Саптыаяқ торы.
9. Жоғарғы себет.
10. Жоғарғы бүріккіш.
11. Төменгі себет.

### НАЗАР АУДАРЫҢЫЗ!

Мұнда және одан кейінгі барлық схемалар анықтама үшін берілген және нақты құрылғыдан өзгеше болуы мүмкін.

## ҚҰРЫЛҒЫНЫҢ ӨЛШЕМДЕРІ

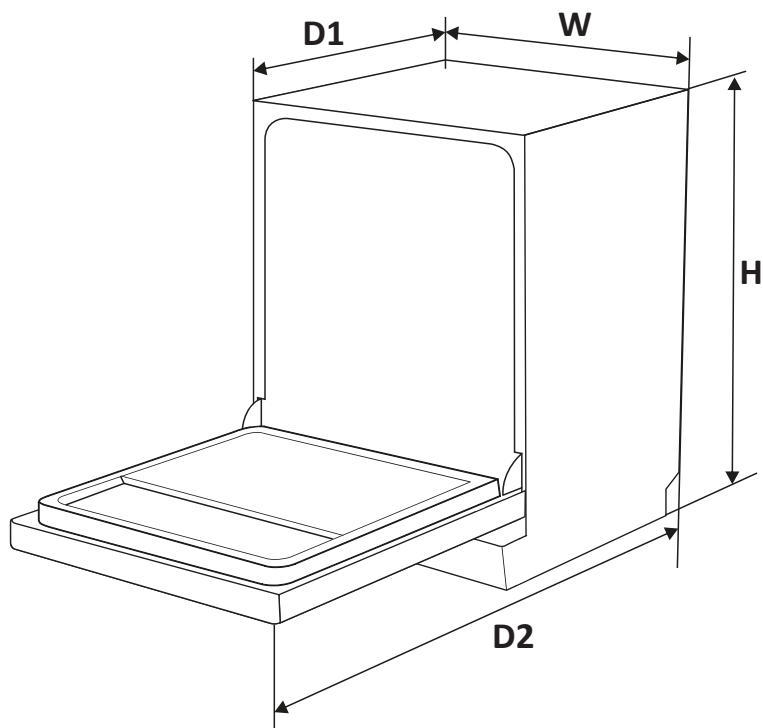

H	W	D1	D2
845 мм	448 мм	600 мм (есігі жабық)	1175 мм (есігі 90° ашық)

**НАЗАР АУДАРЫҢЫЗ!**

- Құрылғыны қосу және орнатуды білікті маман жүргізуі керек.
- Ыдыс жуғыш машинаны орнатпас бұрын электр тогының соғуын болдырмау үшін қуатты өшіріңіз.
- Ыдыс жуғыш машинаны қатты және тегіс жерге қойыңыз.

## ОРНАТУҒА ДАЙЫНДЫҚ

- Орнатуды бастамас бұрын нұсқаулықты мұқият оқып шығыңыз.
- Ыдыс жуғыш машинаны орнату орны сумен жабдықтауды және су төгетін түтіктерді оңай қосу үшін раковинаның жанында және қолданыстағы кәріз және сумен жабдықтау құбырларының жанында орналасуы керек. Дұрыс орнатуды жеңілдету үшін шлангтарды оң жақта да, сол жақта да орналастыруға болады.
- Электр розеткасы да құрылғының жанында орналасуы керек.
- Құрылғының артқы қабырғасы қабырғаға және іргелес беттерге параллель болуы керек.
- Орнатуды бастамас бұрын қажетті керек-жарақтардың (бұрандалар, ілгектер және т.б.) бар екеніне көз жеткізіңіз.

## ШКАФТАР АРАСЫНДА ОРНАТУ

- Құрылғының өлшемдері оны шкафтар арасында бос орындар мен қисықтарсыз орналастыруға мүмкіндік беретініне көз жеткізіңіз. Осыдан кейін ыдыс жуғышты дайындалған жерге қойыңыз.
- Қажет болса, құрылғыны туралаңыз («Туралау» бөлімін қараңыз).
- Машинаның үстіңгі панелі аз күтімді қажет етеді, өйткені ол ыстыққа төзімді және сызаттар мен дақтарға төзімді. Дегенмен, панельдің дұрыс орнатылғанына және деформацияланбағанына көз жеткізіңіз.

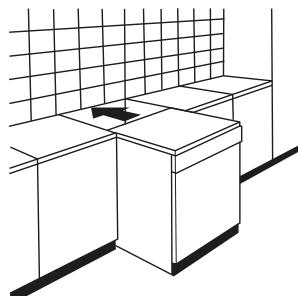

## ТУРАЛАУ

Құрылғының биіктігін аяқтар арқылы реттеуге болады. Рұқсат етілген көлбеу бұрышы 2° аспайды.

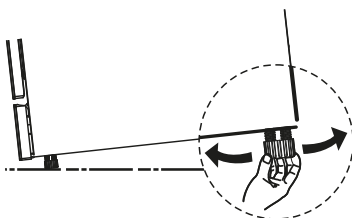

### Кеңістікке қойылатын талаптар

- Ыдыс жуғыш машинаның үстіңгі панелі мен гарнитура арасындағы қашықтық 5 мм-ден аз болуы керек.

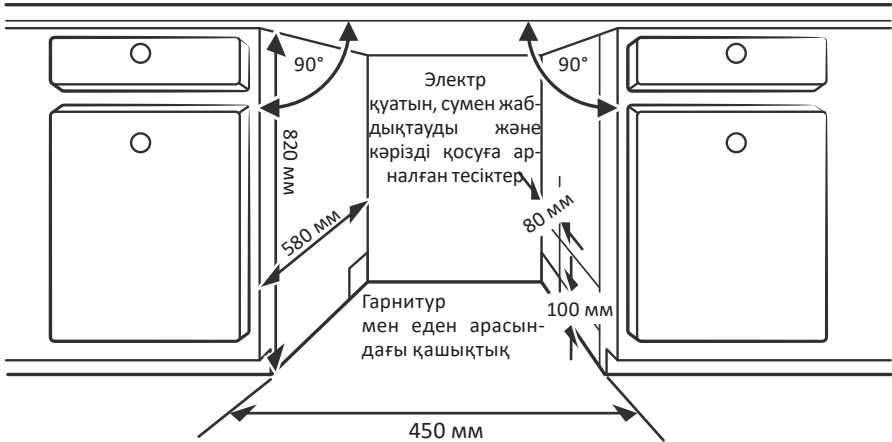

- Егер ыдыс жуғыш машина бұрышқа орнатылса, есікті ашқан кезде кем дегенде 50 мм бос орын қалуы керек.

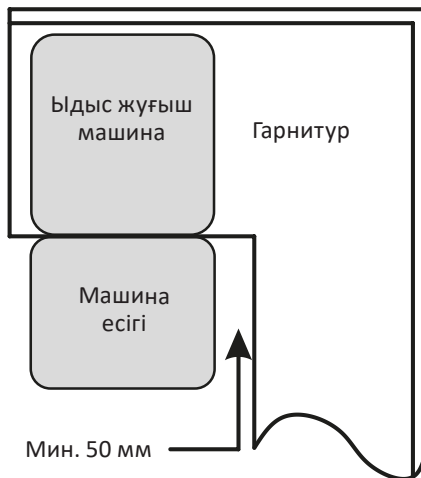

### ЕСКЕРТУ

Розетканың орналасуына байланысты гарнитураның қарама-қарсы жағындағы тесікті кесу қажет болуы мүмкін.

## Жоғарғы панельді алып тастау

Ыдыс жуғыш машинаны ас үй жиынтығының астына орнату үшін үстіңгі панельді алып тастау керек:

1. Жоғарғы панельді ұстап тұрған екі бұранданы (а) алыңыз. Олар машинаның артқы жағында орналасқан.

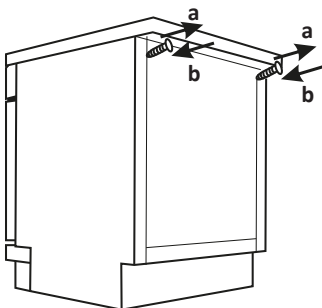

2. Жоғарғы панельді алып тастау үшін оны артқа сырғытыңыз.
3. Жоғарғы панельді алып тастағаннан кейін бұрандаларды қайтадан бұраңыз (b).

## СУ ТӨГЕТІН ҚҰБЫРШЕКТІ ҚОСУ

Су төгетін құбыршекті диаметрі кемінде 40 мм су төгетін құбырға салыңыз немесе су төгетін құбыршекті раковинаға қосыңыз, құбыршектің бүгілмегеніне көз жеткізіңіз. Шлангтың жоғарғы бөлігі 1 м-ден аспауы керек. Судың кері ағынын болдырмау үшін құбыршектің бос ұшын суға батырмау керек.

Су төгетін құбыршекті **A** немесе **B** күйінде мықтап бекітіңіз

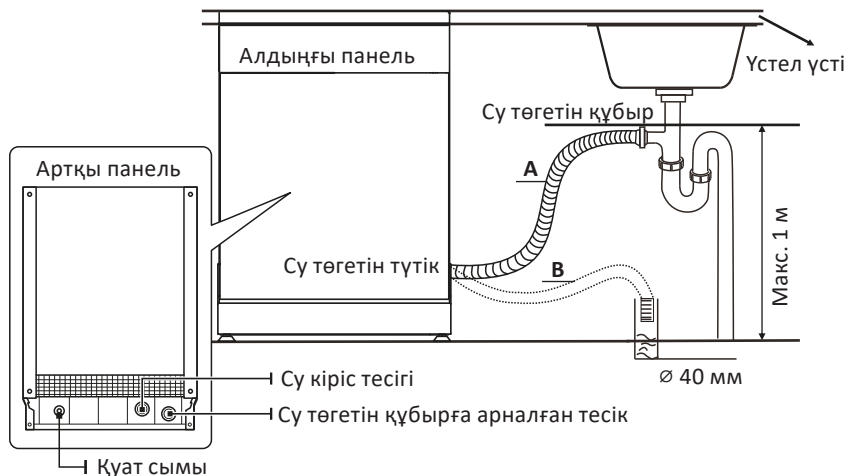

## Сифонға қосылу

Су төгетін құбыршектің кәрізге қосылу нүктесінің биіктігі ыдыс жуғыш машинаның төменгі жағынан 1 метрден аспауы керек. Су төгетін құбыршек мықтап бекітілуі керек.

## Құбыршектерден артық суды қалай ағызуға болады

Егер раковина еденнен 1 м-ден жоғары болса, шлангтардағы артық су тікелей раковинаға ағып кете алмайды. Бұл жағдайда шлангтардан артық суды раковина деңгейінен төмен және машина корпусының сыртында орналасқан контейнерге ағызу қажет.

## Суды ағызу

Ағып кетпес үшін су төгетін түтіктің дұрыс орнатылғанына көз жеткізіңіз. Шланг бұралмауы, қысылмауы немесе бос қосылмауы керек.

## Су төгетін құбыршекті ұзарту

Егер су төгетін түтікті ұзарту қажет болса, ұқсас типтегі және диаметрлі шлангты қолданыңыз. Су төгетін түтіктің ұзындығы 4 метрден аспауы керек, өйткені бұл су төгетін сорғының тиімділігін және нәтижесінде ыдыс жуу сапасын төмендетуі мүмкін.

## СУМЕН ЖАБДЫҚТАУҒА ҚОСЫЛУ

Ыдыс жуғыш машинаны сантехникаға қосқан кезде тек жаңа шлангтарды қолданыңыз. Құю түтігінің бұрандаларының диаметрі 3/4" болуы керек.

Егер су құбырлары жаңа немесе ұзақ уақыт пайдаланылма-са, оның тазалығын қамтамасыз ету үшін оны қоспас бұрын суды босатыңыз. Бұл су қабылдағыштың бітелуіне және машинаның зақымдалуына жол бермейді.

Ағып кетудің алдын алу үшін жеткізу жиынтығынан қауіпсіздік клапаны бар арнайы шлангты пайдалану ұсынылады. Мұндай шланг зақымдалған немесе ішкі және сыртқы қабаттар арасындағы бос орын сумен толтырылған жағдайда сумен қамтамасыз етуді блоктайды.

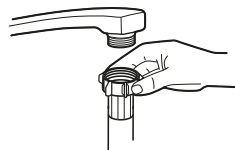

Кәдімгі шланг



Сақтандырғыш клапаны бар шланг

### НАЗАР АУДАРЫҢЫЗ!

Аэратордың иілгіш желісі, егер ол ыдыс жуғыш машинамен бірдей су құбырының деңгейінде орнатылса, жарылуы мүмкін. Егер сіздің раковинаңызда осындай құрылым болса, икемді көз контурлағышын ажыратып, тесікті жабу ұсынылады.

## Шлангты қауіпсіздік клапанымен қосу

1. Машинаның артқы жағындағы шлангты алыңыз.
2. Шлангты 3/4" бұрандалы қранға қосыңыз.
3. Ыдыс жуғыш машинаны қоспас бұрын сумен жабдықтаудың ашық екеніне көз жеткізіңіз.

## Қауіпсіздік клапаны бар шлангты өшіру

1. Сумен жабдықтауды тоқтатыңыз.
2. Шлангты қраннан ақырын бұрап алыңыз.

## ЭЛЕКТРМЕН ЖАБДЫҚТАУҒА ҚОСЫЛУ

### НАЗАР АУДАРЫҢЫЗ!

- Құрылғыны электр желісіне қосу үшін ұзартқыш сымдарды немесе адаптерлерді пайдаланбаңыз.
- Ашадан немесе қуат сымынан жер контактісін алып тастамаңыз.



## Қосылу талаптары

- Кернеу мен жиілік «Техникалық сипаттамалар» бөлімінде көрсетілген деректерге сәйкес келетініне көз жеткізіңіз.
- 10 А сақтандырғышты, іске қосуды кешіктіретін сақтандырғышты немесе ажыратқышты пайдалану және тек ыдыс жуғыш машинаға арналған бөлек қуат желісін қамтамасыз ету ұсынылады.
- Ашаны тек жерге қосылған розеткаға қосыңыз.

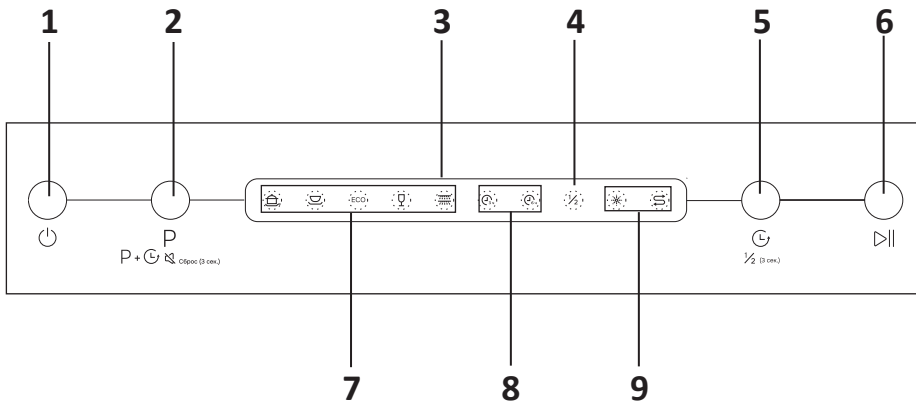
БАСҚАРУ ТАҚТАСЫ







1. Қуат батырмасы.
2. Бағдарламаны таңдау батырмасы.
3. Дисплей.
4. Жартылай жүктеу индикаторы.
5. Кейінге қалдыру / жартылай жүктеу батырмасы.
6. «Старт/кідірту» батырмасы.
7. Бағдарлама индикаторлары.
8. Кейінге қалдыру көрсеткіштері.
9. Ескерту индикаторлары.



Батырма	Сипаттама
	<b>Қуат батырмасы</b> Ыдыс жуғыш машинаны қосу немесе өшіру үшін басыңыз
<b>P</b>	<b>Бағдарламаны таңдау батырмасы</b> Жуу бағдарламасын таңдау үшін басыңыз, сәйкес бағдарлама шамы жанады
 1/2 (3 сек.)	<b>Кейінге қалдыру / жартылай жүктеу батырмасы</b> <ul style="list-style-type: none"> <li>• Жууды кейінге қалдыру уақытын таңдау үшін батырманы басыңыз</li> <li>• Жартылай жүктеуді бастау үшін батырманы 3 секунд басып тұрыңыз*. Жүктеу үшін ыдыстың толық көлемінің жартысын (немесе одан азын) жуу қажет болса, осы опцияны пайдаланыңыз. Бұл электр қуаты мен суды үнемдейді</li> </ul>
	<b>«Старт/кідірту» батырмасы</b> Жуу бағдарламасын іске қосу немесе оны кідірту үшін батырманы басыңыз

\* «Сулау» бағдарламасы үшін қолжетімсіз.



## Бағдарлама индикаторлары

Индикатор	Сипаттама
	<b>Қарқынды</b> Қатты ластанған ыдыс-аяқтар үшін, оның ішінде кептірілген тағамдары бар кәстрөлдер мен табалар
	<b>Әмбебап</b> Орташа ластанған ыдыстар мен кішкене ластанған табалар үшін
<b>ECO</b>	<b>ЭКО</b> Орташа ластанған ыдыстарға арналған стандартты бағдарлама. Электр қуаты мен суды үнемдейді
	<b>Шыны</b> Сынғыш шыны ыдыстарды жуу
	<b>Сулау</b> Кейінірек жууды жоспарлап отырған ыдыстарды жібіту үшін

## Ескерту индикаторлары

Индикатор	Сипаттама
	<b>Шайғыш</b> Шайғыштың төмен деңгейі
	<b>Жұмсартқыш</b> Тұздың төмен деңгейі

## Кейінге қалдыру көрсеткіштері

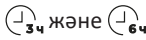
Индикатор	Сипаттама
	<b>3 сағат</b> Жуу бағдарламасы 3 сағаттан кейін басталады
	<b>6 сағат</b> Жуу бағдарламасы 6 сағаттан кейін басталады
	<b>3 сағат және 6 сағат</b> Егер екі шам да жанып тұрса, жуу бағдарламасы 9 сағаттан кейін басталады

## ҚОЛДАНАР АЛДЫНДА

Ыдыс жуғыш машинаны қолданар алдында келесі әрекеттерді орындау қажет:

1. Ыдыс жуғыш машинаның тұзын жұмсартқышқа қосыңыз.

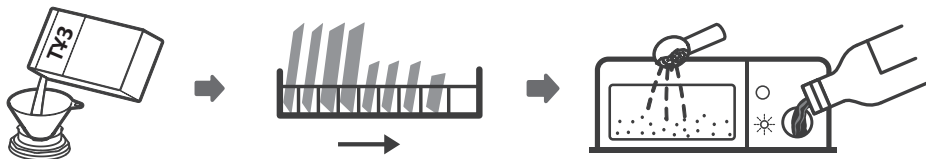

2. Ыдысты салыңыз.

3. Жұғыш зат пен шайғышты қосыңыз.

## СУ ЖҰМСАРТҚЫШ

Судың кермектігі аймаққа байланысты өзгереді. Қатты суды пайдалану кезінде ыдыс-аяқ пен машинаның ішкі беттерінде әк пайда болуы мүмкін. Бұған жол бермеу үшін құрылғы су жұмсартқышпен жабдықталған. Жұмсартқыштың дұрыс жұмыс істеуі үшін арнайы тұзды қолдану керек. Құрылғы төменгі себеттің астында орналасқан тұз контейнерімен жабдықталған. Контейнерді төмендегі нұсқауларға сәйкес толтыру қажет.

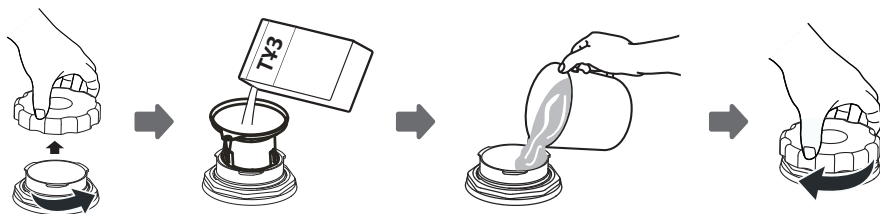

1. Төменгі себетті алыңыз, тұз контейнерінің қақпағын бұрап алыңыз.

2. Шұңқырды тесікке салыңыз да, ыдыс жуғыш машинаға шамамен 1,5 кг тұз құйыңыз.

3. Контейнерге суды ең жоғарғы жағына дейін құйыңыз.

4. Қақпақты мықтап бұраңыз.

5. Контейнерді толтырғаннан кейін «S» индикаторы сөнеді.

### ЕСКЕРТПЕЛЕР

- «S» ескерту шамы жанған кезде тұз контейнерін толтыру керек.
- Индикатор жеткілікті тұз деңгейінде де бірден сөнбеуі мүмкін — бұл тұз толығымен ерігеннен кейін ғана болады.
- Контейнердің толып кетуіне жол бермеңіз және оянған тұзды алып тастаңыз.

6. Тұзды қосқаннан кейін жуу циклын мүмкіндігінше тезірек бастаңыз. Қысқа бағдарламаны таңдау ұсынылады. Әйтпесе, тұзды су сүзгілерді, сорғыны немесе құрылғының басқа ішкі бөліктерін зақымдауы мүмкін.

### НАЗАР АУДАРЫҢЫЗ!

- Ыдыс жуғыш машиналарға арналған тұзды ғана қолданыңыз. Тұздың басқа түрлері, әсіресе ас тұзы жұмсартқышты зақымдауы мүмкін. Тұз дұрыс пайдаланылмаған жағдайда өндіруші құрылғының ықтимал зақымдануы үшін жауап бермейді.
- Тұз ыдысын толық жуу циклін бастамас бұрын ғана толтырыңыз. Бұл шашыраңқы тұз немесе тұзды су түйіршіктерінен туындаған ішкі бөліктердің коррозиясын болдырмайды.

## ТҰЗДЫ ТҰТЫНУДЫ РЕТТЕУ

Ыдыс жуғыш машина сіздің аймағыңыздағы судың қаттылығына байланысты тұзды тұтынуды реттеуге мүмкіндік береді. Бұл тұзды тұтынуды оңтайландыру және жұмсартқыштың тиімді жұмысы үшін қажет.

1. Есікті жауып, құрылғыны қосыңыз.
2. Қосылғаннан кейін 1 минут ішінде бағдарламаны таңдау батырмасын 5 секунд басып тұрыңыз. Ыдыс жуғыш машина орнату режиміне өтеді.
3. Судың қаттылық деңгейін таңдау үшін бағдарламаны таңдау батырмасын басыңыз. Деңгейді анықтауды жеңілдету үшін төмендегі кестеде сипатталған шамдар дисплейде жанады. Баптаулар келесі ретпен өзгереді: **H1 → H2 → H3 → H4 → H5 → H6**.
4. Таңдалған баптауларды сақтау үшін қуат батырмасын басыңыз.

Қаттылық деңгейі	Жұмыс істейтін индикаторлар	Судың кермектігі				Әрбір N бағдарламаның регенерациясы	Тұзды тұтыну (грамм/цикл)
		°dH	°fH	°Кларка	Ммоль/л		
H1	Сулау	0–5	0–9	0–6	0–0,94	<b>X</b>	0
H2	Шыны	6–11	10–20	7–14	1–2	10	9
H3	Сулау, Шыны	12–17	21–30	15–21	2,1–3	5	12
H4	ЭКО	18–22	31–40	22–28	3,1–4	3	20
H5	Сулау, ЭКО	23–34	41–60	29–42	4,1–6	2	30
H6	Шыны, ЭКО	35–55	61–98	43–69	6,1–9,8	1	60

### ЕСКЕРТПЕЛЕР

- 1 °dH = 1,25 ммоль/л; 1 °Кларка = 1,78 ммоль/л; 1 °fH = 0,178 ммоль/л.
- Регенерациямен жуудың әр циклі қосымша 2 литр суды тұтынады. Энергия тұтыну 0,02 кВт·сағ артады, бағдарламаның ұзақтығы 4 минутқа артады.

## ШАЙҒЫШ ЗАТТЫ ҚОСУ

Ыдыс-аяқта дақтар мен дақтар қалдыруы мүмкін су тамшыларының пайда болуын болдырмау үшін соңғы шаю кезінде шайғыш зат қосылады:

1. Шаю бөлімінің қақпағын сағат тіліне қарсы бұрап алыңыз.
2. Шайғышты бөлімге ақырын құйыңыз. Толып кетуіне жол бермеңіз.
3. Бөлімнің айналасындағы төгілген шаюды сүртіңіз.
4. Қақпақты сағат тілімен бұрап жабыңыз.

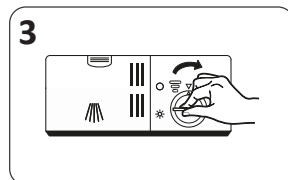
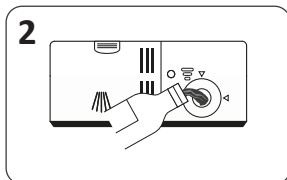
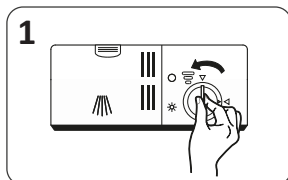

### НАЗАР АУДАРЫҢЫЗ!

- Тек әйгілі өндірушілердің сапалы ыдыс жуғыш машиналарын пайдаланыңыз.
- Ыдыс жуғыш машинаға арналған жуғыш заттарды, сұйық сабынды немесе басқа заттарды шаю бөліміне құймаңыз. Бұл құрылғыны зақымдауы және ыдыс жуғыш машинаның істен шығуына әкелуі мүмкін.

## ШАЮ АҒЫНЫН РЕТТЕУ

Жақсы жуу және кептіру нәтижесіне қол жеткізу үшін шаю ағынын қолмен реттеуге болады.

Шаю бөлімінің қақпағын алыңыз. Белгіленген мән неғұрлым жоғары болса, шығын соғұрлым көп болады.

Егер ыдыс жақсы құрғатылмаса немесе дақтар қалса, реттегішті жоғары деңгейге қойыңыз.

Егер әйнекте немесе пышақ жүздерінде ыдыс-аяқта жабысқақ ақ дақтар немесе көкшіл пленка пайда болса, реттегішті азырақ орнатыңыз.



## ШАЙҒЫШ ДЕҢГЕЙІНІҢ КӨРСЕТКІШІ

Егер дисплейде «\*» шамы жанбаса, сіз әрқашан шаю көлемін қақпақтың жанында орналасқан деңгейдің оптикалық индикаторының түсіне қарай анықтай аласыз.

Диспенсер толған кезде индикатор толығымен қараңғы болады. Қараңғы нүктенің мөлшері шаю мөлшері азайған сайын тарылады.

Диспенсердегі шаю деңгейі толық көлемнің кем дегенде 1/4 бөлігін құрайтындығына көз жеткізіңіз.

Индикатор	Толтыру деңгейі
●	100%
●	3/4
○	1/2
○	1/4
○	0

## ЖУҒЫШ ЗАТТЫ ҚОЛДАНУ

- Жуғыш заттардың құрамындағы химиялық ингредиенттер ыдыс жуғыш машинадағы кірді кетіру, еріту және кетіру үшін қажет.
- Тек ыдыс жуғыш машиналарға арналған жуғыш затты қолданыңыз.
- Ыдыс жуғыш машинаға арналған жуғыш зат ретінде сабын немесе сұйық сабын мен кір жуғыш заттарды қолданбаңыз.
- Өнімді ылғалдан қорғалған құрғақ жерде сақтаңыз.
- Жуу циклын бастамас бұрын ғана жуғыш затты қосыңыз.

### НАЗАР АУДАРЫҢЫЗ!

- Ыдыс жуғыш машинаға арналған жуғыш заттың құрамында күйдіргіш сілті бар! Ыдыс жуғыш машинаның жуғыш затын балалардың қолы жетпейтін жерде сақтаңыз.
- Ұнтақ тәрізді жуғыш заттарды жұтудан және дем алудан сақ болыңыз. Жуғыш заттың ағзаға енуі тыныс алу жолдарын, мұрынды, ауызды және тамақты тітіркендіруі мүмкін. Егер сіз жуғыш затты жұтып қойсаңыз немесе жұтып қойсаңыз, дереу дәрігерге қаралыңыз.



## ЖУҒЫШ ЗАТТЫ ҚОСУ

1. Ысырманы басу арқылы жуғыш зат бөлігінің қақпағын ашыңыз (1-сурет).
2. Жуғыш заттың ұсынылған мөлшерін **А** бөліміне қосыңыз (2-сурет).
3. Ыдыс-аяқ қатты ластанған кезде, **В** бөліміне аздап жуғыш зат қосу ұсынылады. Машина оны алдын-ала жуу кезеңінде қолданады (2-сурет).
4. Диспенсердің қақпағын жабыңыз және оны бекітілгенше басыңыз (3-сурет).

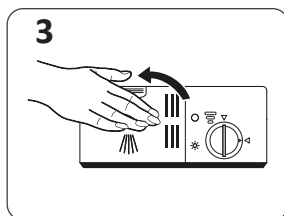
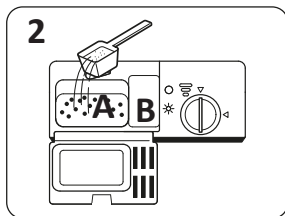
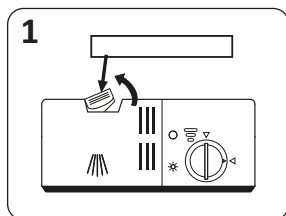

### НАЗАР АУДАРЫҢЫЗ!

Жуғыш зат қаптамасында өндірушінің нұсқауларын орындаңыз.

## ЫДЫС ЖУҒЫШ МАШИНАНЫҢ СЕБЕТТЕРІН ЖҮКТЕУ

Тиімді жууды қамтамасыз ету үшін ыдыс жуғыш машинаны тиеу кезінде келесі нұсқауларды орындаңыз.

### Ыдыс жуғыш машинада жууға жарамсыз ыдыс-аяқ пен ас құралдары

- Хрусталь.
- Ыстыққа төзімді пластикалық ыдыс.
- Синтетикалық талшықтардан жасалған заттар.
- Желімделген ыдыс-аяқ немесе ас құралдары.
- Ағаш, қалайы немесе мыс ыдыстар.
- Жемірілуге (тотқа) ұшырайтын металл заттар.
- Бөлшектері желімделген, жоғары температураға тұрақсыз ескі ас құралдары.
- Ағаш, сүйек, фарфор немесе седепті тұтқалары бар ас құралдары.

### ЕСКЕРТПЕЛЕР

- Ыдыс жуғыш машинада бірнеше рет жуғаннан кейін әйнектің кейбір түрлері күңгірттенуі мүмкін.
- Жуғыш заттардың әсерінен күміс және алюминий өнімдері қараңғылануы мүмкін.
- Жылтыратылған ыдыстағы сызбаларды ыдыс жуғышта жиі жуған кезде сүртуге болады.

## Ыдыс-аяқты тиеу алдында дайындау

- Ыдыс жуғыш машинада жууға арналған ыдыстарды ғана қолданыңыз.
- Ыдыс-аяқтан үлкен тамақ қалдықтарын алып тастаңыз. Күйген тағамның жұмсақ қалдықтарын жұмсақ губкамен немесе щеткамен алып тастаңыз.
- Егер ыдыста қатты немесе күйдірілген қалдықтар болса, оны алдын ала жібіту ұсынылады.
- Жүктеу алдында ыдыстарды ағынды сумен мұқият шаюдың қажеті жоқ.

## Ыдыс-аяқты орналастыру

- Кеселерді, стақандарды, кәстрөлдерді және басқа ыдыстарды сумен толтырылмайтындай етіп төңкеріп қойыңыз.
- Судың еркін ағып кетуіне мүмкіндік беру үшін қисық заттарды немесе ойықтары бар бұйымдарды еңкейтеңіз.
- Ыдыс-аяқты жуу циклі кезінде құлап кетпейтін етіп қойыңыз.
- Су шашыратқыштардың еркін айналуын қамтамасыз етіңіз — ыдыс-аяқ оларды бөгемеуі керек.
- Себеттен түсіп кетуі мүмкін тым кішкентай заттарды жууға болмайды.
- Ыдыс-аяқ пен ас құралдары бір-бірінің ішінде болмауы керек.
- Зақымдануды болдырмау үшін стақандар жанаспауы керек.
- Ұзын және өткір заттарды (мысалы, пышақтар) жоғарғы себетке көлденеңінен қою керек.

### НАЗАР АУДАРЫҢЫЗ!

- Ыдыс жуғыш машинаны шамадан тыс жүктемеңіз. Шамадан тыс жүктеме жуу сапасын төмендетеді және қуат тұтынуды арттыруы мүмкін.
- Өткір заттармен жұмыс жасағанда абай болыңыз.

## ЖОҒАРҒЫ СЕБЕТТІ РЕТТЕУ

Үстіңгі немесе астыңғы себетте қосымша биік ыдыс-аяқ кеңістігін жасау үшін үстіңгі ыдыс себетін биіктікке қарай реттеуге болады.

### 1-әдіс

1. Жоғарғы себетті өзіңізге қарай тартыңыз.
2. Оны ойықтардан шығарыңыз.
3. Себетті қажетті биіктікке салыңыз.
4. Себетті қайтадан сырғытыңыз.

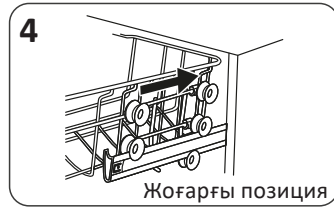
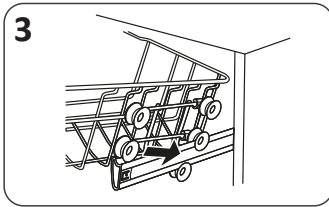
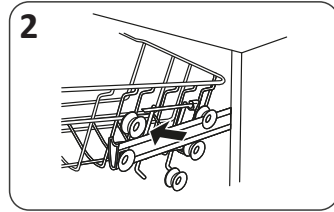
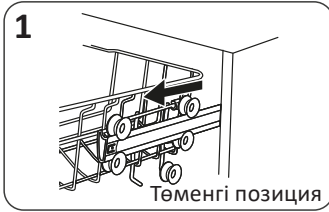

### 2-әдіс

- Жоғарғы себетті көтеру үшін оны бекіткіш іске қосылғанша екі жағынан ортасына қарай жылжытыңыз. Бұл жағдайда реттегіштерді көтерудің қажеті жоқ (1-сурет).
- Жоғарғы себетті түсіру үшін оны реттегіштерді жоғары көтеру арқылы босатыңыз (2-сурет).

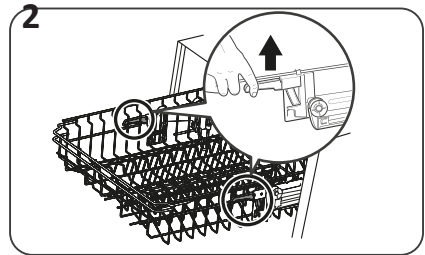
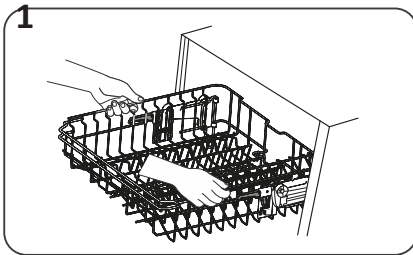

## САПТЫАЯҚ ТОРЫ

Жоғарғы себеттегі биік ыдыстарға орын беру үшін саптыаяқ сөресін көтеріңіз. Егер тор қажет болмаса, оны толығымен алып тастауға болады.

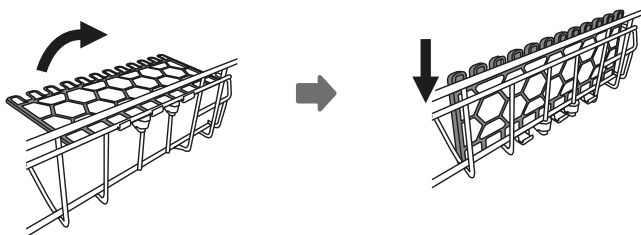

## ТӨМЕНГІ СЕБЕТТІҢ БАҒЫТТАУШЫЛАРЫ

Төменгі себеттің бағыттаушылары табақтар мен тостағандарды орналастыруға арналған.

Бос орынды ұлғайту үшін бағыттағыштарды бүктеуге немесе жылжытуға болады.

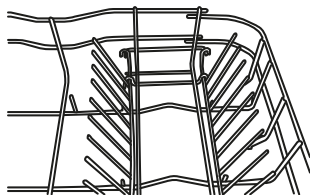

Жоғары көтеру



Артқа қайыру

**Жоғарғы себет**

Үстіңгі себет сынғыш және жеңіл ыдыстарды орналастыруға арналған: шыны стақандар, кофе мен шай шыныаяқтары мен табақшалар, сондай-ақ табақтар, кішкене шыныаяқтар, кішкене кәстрөлдер мен табалар (егер олар қатты ластанбаған болса). Ыдыс-аяқтың мықтап бекітілгеніне және жуу кезінде судың қысымынан қозғалмайтынына көз жеткізіңіз.

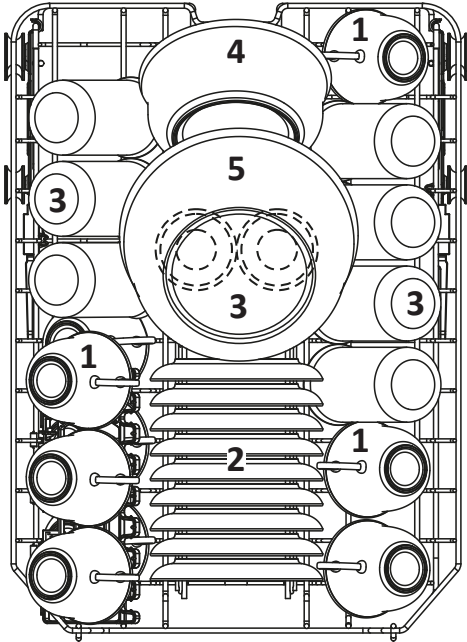

Нөмірі	Ыдыс-аяқ
1	Кеселер
2	Табақшалар
3	Стақандар
4	Орташа сервистік тостағандар
5	Үлкен сервистік тостағандар

## Төменгі себет

Төменгі себет кәстрөлдер, қақпақтар, науалар және т. б. сияқты тазалау қиын және үлкен ыдыстарды орналастыруға арналған.

- Бүріккіштердің айналуына кедергі келтірмеу үшін қызмет көрсететін табақтар мен қақпақтарды торлардың бүйіріне қою ұсынылады.
- Терең ыдыс-аяқ түбін жоғары қаратып жатуы керек.
- Су еркін ағып кетуі үшін терең кәстрөлдерді сәл еңкейту керек.
- Жұғыш зат диспенсерінің жанында орналасқан табақтардың максималды ұсынылған диаметрі — 19 см.
- Төменгі себетте көптеген нұсқаулықтар бар, бұл сізге:
  - көбірек ыдыс аяқ жүктеу;
  - кеңістікті ұтымды пайдалану;
  - әр түрлі мөлшердегі ыдыстарды орналастыру.

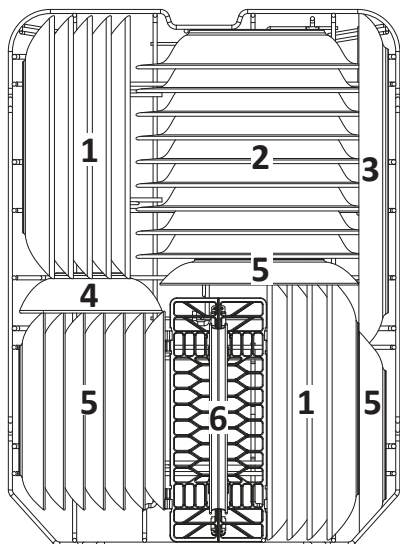

Нөмірі	Ыдыс-аяқ
1	Түскі ас тәрелкелері
2	Сорпа тәрелкелері
3	Сопақша тәрелкелер
4	Шағын сервистік тостағандар
5	Десерт тәрелкелері
6	Ас құралдарына арналған себет

## Ас құралдарына арналған себет

Себетке ас құралдарын жинамаңыз. Құрылғылар бір-біріне тиіп кетпеуі үшін сәйкес ұяшықтарға бір-бірден орналастырылуы керек.

### НАЗАР АУДАРЫҢЫЗ!

- Ас құралдарының себет торындағы тесіктерден құлап кетпеуін қадағалаңыз.
- Пышақтарды және басқа өткір заттарды төмен қаратып салыңыз.

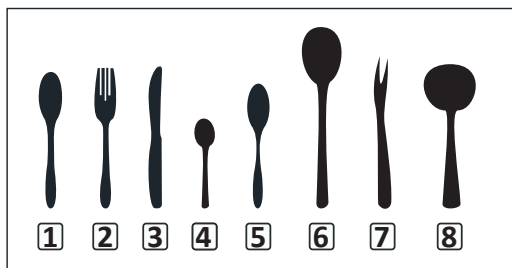
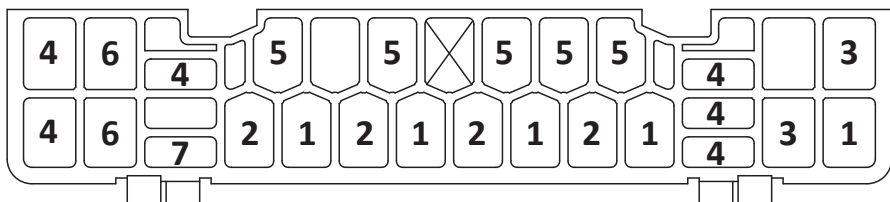
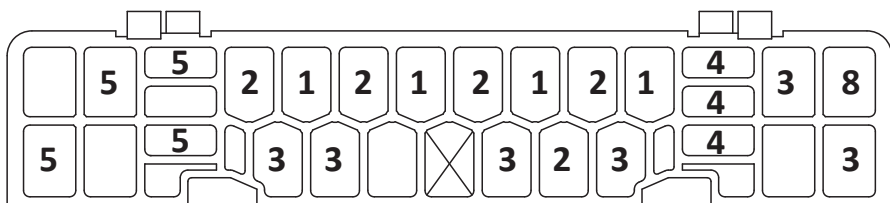

Нөмірі	Ыдыс-аяқ
1	Ас қасық
2	Шанышқылар
3	Пышақтар
4	Шай қасық
5	Десерт қасықтары
6	Сервировка қасықтары
7	Сервировка шанышқылары
8	Шөміштер

## ЫДЫС ЖУҒЫШ МАШИНАНЫ ІСКЕ ҚОСУ

### ЖУУ ЦИКЛІН БАСТАУ

1. Жоғарғы және төменгі себеттерді сырғытыңыз.
2. Ыдысты салыңыз. Алдымен төменгі себетті, содан кейін жоғарғы себетті жүктеу ұсынылады.
3. Себеттерді толығымен сырғытыңыз.
4. Қаптамадағы нұсқауларға сәйкес диспенсерге жуғыш затты қосыңыз.
5. Ашаны розеткаға салыңыз.
6. Сумен жабдықтау шүмегінің ашық екеніне және судың толық қысымда берілгеніне көз жеткізіңіз.
7. Есікті жабыңыз.
8. Қуат батырмасын басып, бағдарламаны таңдаңыз. Тиісті индикатор жанады.
9. «Старт/кідірту» батырмасын басыңыз Құрылғы жұмысын бастайды.

### ДЫБЫСТЫҚ СИГНАЛ

Дыбыстық сигналды қосу немесе өшіру үшін бағдарламаны таңдау және кейінге қалдыру батырмаларын 3 секунд басып тұрыңыз.

### БАҒДАРЛАМАНЫ ӨЗГЕРТУ

Циклды жуғыш зат қолданылмайынша және су ағып кеткенше ғана ерте жұмыс кезінде өзгертуге болады. Әйтпесе, жуғыш затты қолмен қосу керек.

Бағдарламаны өзгерту үшін келесі әрекеттерді орындаңыз:

1. Жууды кідірту үшін «Старт/кідірту» батырмасын басыңыз.
2. Бағдарламаны таңдау батырмасын 3 секундтан артық басып тұрыңыз — машина бағдарламаны таңдау режиміне өтеді.
3. Жаңа бағдарламаны таңдаңыз.

### ҚҰРЫЛҒЫ ЖҰМЫС ІСТЕП ТҰРҒАН КЕЗДЕ ЫДЫСТАРДЫ ТИЕУ

Жуғыш зат бөлімі әлі іске қосылмаған болса, бағдарламаны орындау кезінде ыдыс-аяқ қосуға болады.

1. Жууды кідірту үшін «Старт/кідірту» батырмасын басыңыз.
2. Бүріккіштердің айналуын күтіңіз, содан кейін есікті ашыңыз.
3. Қажетті ыдыстарды қосыңыз.
4. Есікті жабыңыз.
5. «Старт/кідірту» батырмасын басыңыз — бағдарлама 10 секундтан кейін жалғасады.

### НАЗАР АУДАРЫҢЫЗ!

Есікті ашқанда абай болыңыз: камераның ішіндегі бұ өте ыстық және қатты күйік тудыруы мүмкін.



### НАЗАР АУДАРЫҢЫЗ!





Ыдыс-аяқты түсірмес бұрын, оны салқындату үшін шамамен 15 минут күтіңіз. Зақымдану мен күйіп қалмас үшін ыстық ас құралдары мен ыдыстарды жеткізбеңіз.

- Цикл аяқталғаннан кейін есікті ашық қалдыру ұсынылады — бұл ыдыстарды кептіру мен салқындатуды тездетеді.
- Қуатты үнемдеу үшін ыдыс жуғыш машина 30 минуттық әрекетсіздіктен кейін автоматты түрде өшеді.

### Ыдыс-аяқты түсіру

- Ішкі камераның қабырғалары дымқыл болуы мүмкін — бұл қалыпты жағдай.
- Ыдыстарды алдымен төменгі себеттен, содан кейін жоғарғы себеттен шығару ұсынылады — бұл жоғарғы себеттен судың төменгі таза ыдысқа ағып кетуіне жол бермейді.

## ЫДЫС ЖУУҒА АРНАЛҒАН БАҒДАРЛАМАЛАР

Бағдарлама	Сипаттама	Жұғыш зат: алдын ала/ негізгі	Уақыт (мин)	Энергияны тұтыну (кВт·сағ)	Су шығыны (л)	Шайғыш
 <b>Әмбеап</b>	<ul style="list-style-type: none"> <li>• Алдын ала жуу</li> <li>• Негізгі жуу (60 °C)</li> <li>• Шаю</li> <li>• Қайта шаю (70–72 °C)</li> <li>• Кептіру</li> </ul>	4/13 г (1–2 табл.)	155	1,070–1,130	12,7	●
 <b>Қарқынды</b>	<ul style="list-style-type: none"> <li>• Алдын ала жуу</li> <li>• Негізгі жуу (60 °C)</li> <li>• Шаю</li> <li>• Қайта шаю</li> <li>• Қайта шаю (70–72 °C)</li> <li>• Кептіру</li> </ul>	4/13 г (1–2 табл.)	180	1,080–1,280	12,7	●
 <b>Шыны</b>	<ul style="list-style-type: none"> <li>• Алдын ала жуу</li> <li>• Негізгі раковина (45 °C)</li> <li>• Шаю</li> <li>• Қайта шаю (55–65 °C)</li> <li>• Кептіру</li> </ul>	4/13 г (1–2 табл.)	125	0,760–0,880	12,7	●
<b>ЕСО</b>	<ul style="list-style-type: none"> <li>• Негізгі раковина (45 °C)</li> <li>• Шаю</li> <li>• Қайта шаю (55 °C)</li> <li>• Кептіру</li> </ul>	17 г (1–2 табл.)	235	0,705	9	●
 <b>Сулау</b>	Алдын ала жуу	-	15	0,115	3,2	○

● — бағдарлама қайтадан шаю сатысында шайғышты пайдаланады.

### НАЗАР АУДАРЫҢЫЗ!

Ыдыс жуғыш машинаны тазалауды немесе қызмет көрсетуді бастамас бұрын әрқашан сумен жабдықтауды өшіріп, ашаны розеткадан алыңыз.

### СҮЗГІЛЕРДІ ТАЗАЛАУ

Сүзгі блогы ірі тазалау сүзгіден, жұқа тазалау сүзгіден және негізгі сүзгіден тұрады. Сүзгілер жуу кезінде тағамның үлкен бөлшектерін ұстайды. Уақыт өте келе бұл бөлшектердің жиналуы сүзгілердің ластануына әкелуі мүмкін. Сүзгілерді үнемі тексеріп отырыңыз және қажет болған жағдайда оларды ағынды судың астында тазалаңыз.

1. Бүкіл сүзгі қорабын ажырату үшін ірі тазалау сүзгіні сағат тіліне қарсы бұраңыз.

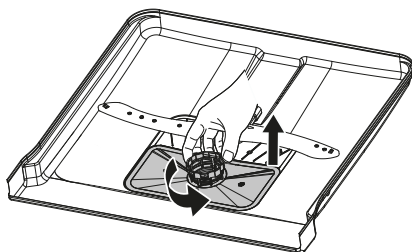

2. Жұқа тазалау сүзгіні тартып алыңыз.
3. Ірі тазалау сүзгісін алу үшін жиектердегі құлақшаларды аздап қысып, жоғары қарай тартыңыз.

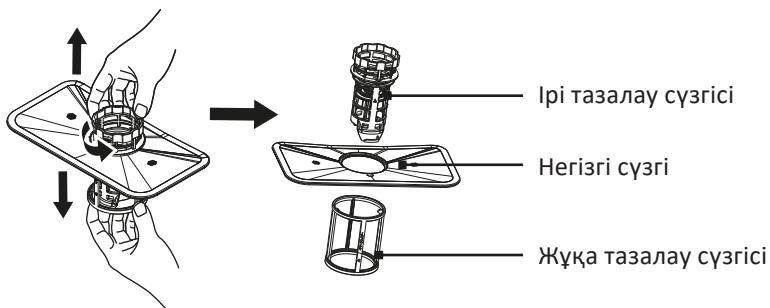

4. Барлық үш сүзгіні ағынды сумен шайыңыз. Мұқият тазалау үшін жұмсақ щетканы қолданыңыз.

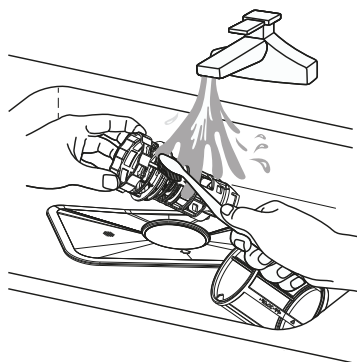

5. Сүзгі қорабын кері ретпен жинап, оны белгі (көрсеткі) сәйкес келгенше сағат тілімен бұру арқылы орнына қойыңыз.

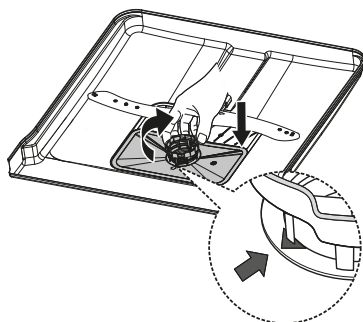

#### НАЗАР АУДАРЫҢЫЗ!

- Сүзгілерді зақымдамау үшін оларды қатты тартпаңыз.
- Ыдыс жуғыш машинаны орнатылған сүзгілерсіз іске қоспаңыз. Бұл құрылғыға зақым келтіруі және жуу сапасының нашарлауына әкелуі мүмкін.

## БҮРІККІШТЕРДІ ТАЗАЛАУ

Бүріккіш саңылауларды мезгіл-мезгіл тазалап отыру керек, өйткені қатты судың ықтимал шөгінділері саптамалар мен мойынтіректерді бітеп тастауы мүмкін.

1. Жоғарғы бүріккіштерді алу үшін оны сомынды ұстап тұрып сағат тіліне қарсы бұраңыз.

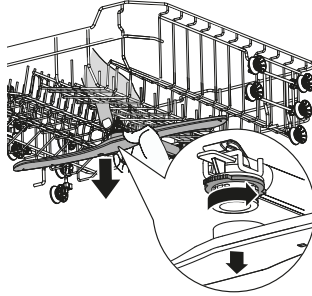

2. Төменгі бүріккіштерді жоғары қарай тартып алыңыз.

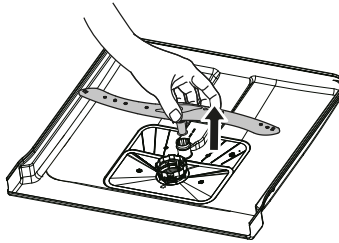

3. Бүріккіштерді ағынды сумен шайыңыз, қажет болса, жұмсақ жуғыш зат пен щетканы қолданыңыз.

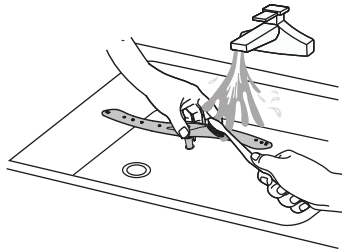

4. Бүріккіштерді қайтадан салыңыз және оларды бекітіңіз. Жоғарғы бүріккіштің сомынын қатайтыңыз.

## КОРПУС ПЕН ТЫҒЫЗДАҒЫШТАРДЫ ТАЗАЛАУ

### НАЗАР АУДАРЫҢЫЗ!

- Есіктің құлпы мен электр компоненттеріне су кірмеу үшін кез-келген түрдегі бүріккіш тазалағыштарды қолданбаңыз.
- Зақымдануды болдырмау үшін еріткіштерді немесе абразивті заттарды қолданбаңыз.
- Корпустағы, басқару панеліндегі және есіктегі кірді сәл дымқыл жұмсақ шүберекпен алып тастаңыз, содан кейін беттерді құрғатыңыз.
- Ыдыс жуғыш машинаның ішіндегі иістердің себептерінің бірі тығыздағыштарға жабысып қалған тағам болуы мүмкін. Ылғал губкамен тығыздағыштарды үнемі тазалаңыз.
- Қатты кірді кетіру үшін аз мөлшерде тазартқышты қолданыңыз.

## МҰЗДАТУДАН ҚОРҒАУ

Егер ыдыс жуғыш машина қыста жылытылмаған жерде сақталса, оны келесі қамдамдарды орындау арқылы сақтауға дайындаңыз:

1. Құрылғыны электр желісінен ажыратыңыз.
2. Сүмен жабдықтауды тоқтатып, құю түтігін краннан ажыратыңыз.
3. Су жинайтын ыдысты пайдаланып, шланг пен краннан суды төгіп тастаңыз.
4. Шлангты кранға қайта қосыңыз.
5. Сүзгіні алып тастаңыз және сорғыдан қалған суды губкамен немесе шүберекпен алыңыз.

## ПАЙДАЛАНУ ЖӘНЕ КҮТІМ БОЙЫНША КЕҢЕСТЕР

### Әр қолданғаннан кейін

Сүмен жабдықтауды жауып, ылғал мен иістердің ішінде қалмауы үшін есікті сәл ашық қалдырыңыз.

### Құрылғыны ұзақ уақыт сақтау

Егер ыдыс жуғыш машина ұзақ уақыт пайдаланылмаса:

1. Ішкі бөлшектерді тазарту үшін ыдыс жуғыш циклды іске қосыңыз.
2. Қуатты өшіріп, сүмен жабдықтауды тоқтатыңыз.
3. Көгеру мен жағымсыз иістердің алдын алу үшін есікті сәл ашық қалдырыңыз.
4. Барлық ішкі беттердің құрғақ екеніне көз жеткізіңіз.

### Машинаны жылжыту

Жылжыту кезінде құрылғыны тік ұстауға тырысыңыз. Егер бұл мүмкін болмаса, машинаны артқы қабырғаға мұқият қоюға рұқсат етіледі.

## ЫҚТИМАЛ МӘСЕЛЕЛЕР ЖӘНЕ ОЛАРДЫҢ ШЕШІМІ

Мәселе	Себеп	Шешім
Ыдыс жуғыш машина қосылмайды	Сақтандырғыш жанып кетті немесе қорғаныс автоматы іске қосылды	Сақтандырғышты ауыстырыңыз немесе қорғаныс автоматын қосыңыз. Ыдыс жуғыш машинамен бірдей қуат көзіне қосылған барлық басқа құрылғыларды ажыратыңыз
	Құрылғы электр қуат көзінен ажыратылған	Ашаны розеткаға мықтап салыңыз және есікті толығымен жабыңыз
	Су қысымының жеткіліксіздігі	Сумен жабдықтаудың дұрыс жалғанғанын тексеріңіз
	Есік дұрыс жабылмаған	Есіктің мықтап жабылғанына көз жеткізіңіз
Су құрылғыдан кетпейді	Су төгетін құбыршек бітелген	Су төгетін құбыршекті тазалаңыз
	Сүзгі бітелген	Сүзгіні босатыңыз
	Кәріз құбыры бітелген	Кәріз құбырын тазалаңыз
Көбік түзілуі	Дұрыс таңдалмаған жуғыш зат	Көліктің түбіне бір литр суық су құйыңыз, содан кейін кез келген циклды бастаңыз. Қажет болса, қайталаңыз. Ыдыс жуғыш машиналарға арналған арнайы жуғыш затты ғана қолданыңыз
	Төгілген шайғыш зат	Әрқашан төгілген шайғыш затты сүртіңіз
Құрылғының ішкі бетіндегі дақтар	Бояғыш жуғыш зат қолданылды	Бояғышсыз жуғыш затты қолданыңыз
Ішкі беттердегі ақ пленка	Судағы минералдар	Ішкі бетті тазарту үшін ыдыс жуғыш машинаның жуғыш заты бар дымқыл губканы қолданыңыз





Мәселе	Себеп	Шешім
Ас құралдарындағы тот дақтары	Ас құралдары жемірілуге төзімді емес	Ыдыс жуғыш машинада жемірілуге бейім ас құралдарын жууға болмайды
	Ыдыс жуғыш машинаға тұз қосқаннан кейін жуу бағдарламасы іске қосылмады. Тұздың іздері жуу цикліне түсті	Тұз қосқаннан кейін әрқашан ыдыс-аяқсыз жуу бағдарламасын іске қосыңыз
	Тұз ыдысының қақпағы жабық емес еді	Әр ыдыс жуар алдында қақпақты жабыңыз
Ыдыс жуғыш машинаның тарсылы	Себеттегі ыдыс аяққа шашыратқыш тиеді	Бағдарламаны тоқтатыңыз, есікті ашыңыз және бүріккіш кедергі келтіретін заттарды қайта реттеңіз
Ыдыс жуғыш машинада дірілдеу	Ыдыс-аяқ нашар төселген	Жуу бағдарламасын тоқтатып, ыдыстарды ауыстырыңыз
Жұмыс кезінде құбырлардың қағуы	Ғимараттың санитарлық-техникалық жабдықтарына байланысты, ыдыс жуғыш машинаның ақаулығы емес	Бұл машинаның жұмысына әсер етпейді. Егер сізде күмән туындаса, сантехникке хабарласыңыз
Ыдыс жуылған жоқ	Ыдыс-аяқты дұрыс салмау	«Ыдыс-аяқты таңдау» бөлімін қараңыз
	Жарамсыз бағдарлама	Қуаттырақ бағдарламаны таңдаңыз
	Жеткіліксіз жуғыш зат	Келесі жуу кезінде көбірек жуғыш зат қосыңыз
	Ыдыс-аяқ бүріккіштің айналуына жол бермейді	Ыдыс-аяқты бүріккіштің еркін айналуына кедергі жасамайтындай етіп орналастырыңыз
	Сүзгілер дұрыс салынбаған және/немесе бекітілмеген	Сүзгілерді салыңыз және бекітіңіз
	Сүзгілер ластанған	Сүзгілерді тазалаңыз
	Бүріккіштегі саптамалар бітеліп қалды	Бүріккіш саптамаларды тазалаңыз
Шыны ыдыстардың лайлануы	Жұмсақ су және көп мөлшерде жуғыш зат	Егер сізде жұмсақ су болса, жуғыш затты азырақ қолданыңыз және шыны ыдыстарды жуу үшін ең қысқа циклді таңдаңыз
Ыдыс-аяқ пен стақандарда ақ дақтар пайда болады	Қатты су ыдыста қақты тудыруы мүмкін	Судың кермектігін және тұз концентріні тексеріңіз

Мәселе	Себеп	Шешім
Ыдыстағы қара немесе сұр дақтар	Алюминий аспаптары ыдыс-аяққа үйкелді	Бұл іздерді кетіру үшін жұмсақ абразивті таза-лау материалын пайдаланыңыз
Жұғыш зат мөлшерлегіште қалды	Ыдыс жұғыш зат мөлшерлегішін блоктайды	Ыдыс-аяқты дұрыс жүктеңіз
Ыдыс құрғақ емес	Ыдыс-аяқты дұрыс салмау	Ыдыс-аяқты дұрыс жүктеңіз. Ыдыс-аяқты қолғаппен алыңыз, себебі жұғыш заттың қалдықтары теріні тітіркендіруі мүмкін
	Ыдыс-аяқ машинадан тым ерте алынады	Жуу аяқталғаннан кейін ыдыстарды бірден алып тастамаңыз. Бу шығуы үшін есікті сәл ашыңыз. Машинаның ішіндегі температура қауіпсіз мәнге дейін төмендегенше күтіңіз. Алдымен ыдысты төменгі себеттен түсіріңіз, сонда оған жоғарғы себеттен ыдыс тамшылары түспейді
	Қате бағдарлама таңдалды	Қысқа бағдарламаларда жуу температурасы төмен, бұл ыдыс жуудың тиімділігін төмендетеді. Ұзағырақ бағдарламаны таңдаңыз
	Машинаға сапасыз жабындысы бар ас құралдары немесе ыдыс-аяқ тиелген	Мұндай аспаптар мен ыдыстармен суды ағызу қиынға соғуы мүмкін. Мұндай құрылғылар мен ыдыс жұғыш машинада жууға арналған ыдыстарды пайдаланбаңыз

### НАЗАР АУДАРЫҢЫЗ!

Машинаны дұрыс ұстамау сіздің қауіпсіздігіңізге қауіп төндіруі мүмкін. Кез-келген жөндеуді білікті маман жүргізуі керек.

## ҚАТЕЛЕРДІ КӨРСЕТУ

Индикация	Мәселе	Себеп
«  » тез жыпылықтайды	Су алу тым ұзақ уақытқа созылады	<ul style="list-style-type: none"> <li>• Сумен жабдықтау өшірулі</li> <li>• Су алу бұғатталған</li> <li>• Судың қысымы тым төмен</li> </ul>
«  » және «  » тез жыпылықтайды	Су қажетті температураға дейін қызбайды	Қыздырғыш элементтің ақауы
«ECO» тез жыпылықтайды	Судың толып кетуі	Құрылғының кейбір элементтері ағып жатыр
«  », «ECO» және «  » тез жыпылықтайды	Негізгі тақта мен дисплей тақтасы арасындағы байланыс ақауы	Электр тізбегі үзілген немесе сымдар үзілген

### НАЗАР АУДАРЫҢЫЗ!

- Толып кеткен жағдайда сумен жабдықтауды өшіріп, уәкілетті қызмет көрсету орталығына хабарласыңыз.
- Егер науада судың толып кетуіне/ағып кетуіне байланысты су пайда болса, ыдыс жуғышты іске қоспас бұрын науаны босату керек.
- Егер сіз мәселені қалай шешуге болатынын білмесеңіз, уәкілетті қызмет көрсету орталығына хабарласыңыз.

ЭНЕРГЕТИЧЕСКАЯ ЭФФЕКТИВНОСТЬ  
ПОСУДОМОЕЧНОЙ МАШИНЫ

**DEXP**

FD45-L01



РАСХОД  
ЭЛЕКТРОЭНЕРГИИ

**197**  
кВт·ч/год



**2520**  
л/год



ABCDEFG



**x9**



**49**  
дБА

## МОНТАЖДАУ, САҚТАУ, ТАСЫМАЛДАУ (ТАСУ), ӨТКІЗУ ЖӘНЕ КӘДЕГЕ ЖАРАТУ ЕРЕЖЕЛЕРІ МЕН ШАРТТАРЫ

- Құрылғы ешқандай орнатуды немесе тұрақты бекітуді қажет етпейді.
- Құрылғыны сақтау дайындаушы мен тұтынушының жылытылатын үй-жайларында ауа температурасы 5 °С-тан 40 °С-қа дейін және ауаның салыстырмалы ылғалдылығы 80%-дан аспайтын орауышта жүргізілуі тиіс. Үй-жайларда жемірілуді тудыратын жегі қоспалар (қышқылдар, сілтілер буы) болмауы тиіс.
- Құрылғыны дұрыс тасымалдауды қамтамасыз ету үшін келесі талаптарды сақтау қажет:
  - егер бар болса, құрылғыдан барлық ішкі керек-жарақтарды алып тастаңыз және оларды бөлек ораңыз;
  - құрылғының жұмыс қабілеттілігін және сыртқы түрін сақтау үшін оның дұрыс оралғанына көз жеткізіңіз (үлкен көлемді техниканы сыни жерлерде гофрленген қатырма төсемдері бар полиэтилен немесе көпіршікті пленкаға орау керек);
  - көлік құралының айналасында қозғалу мүмкіндігін болдырмау үшін құрылғыны белдіктермен мықтап бекітіңіз;
  - сыртқы ортаның әсерін толығымен жою үшін тек жабық көлікті пайдаланыңыз;
  - тиеу-түсіру жұмыстарын орындау кезінде қаптаманы өте мұқият өңдеуді қамтамасыз етіңіз.
- Құрылғы мұқият өңдеуді қажет етеді, оны шаң, кір, соққы, ылғал, от және т. б. әсерінен қорғайды.
- Құрылғыны өткізу жергілікті заңнамаға сәйкес жүргізілуі тиіс.
- Өнімнің қызмет ету мерзімі аяқталғаннан кейін оны қарапайым тұрмыстық қоқыспен бірге тастауға болмайды. Оның орнына, ол федералды немесе жергілікті заңдарға сәйкес кейіннен қайта өңдеу және жою үшін электр және электронды жабдықтарды тиісті қабылдау пунктіне кәдеге жаратуға тапсырылады. Осы өнімді дұрыс кәдеге жаратуды қамтамасыз ете отырып, сіз табиғи ресурстарды үнемдеуге көмектесесіз және дұрыс емделмеген жағдайда қоршаған ортаға және адамдардың денсаулығына зиян келтіруге көмектесесіз. Бұл өнімді қабылдау және кәдеге жарату орындары туралы толығырақ ақпаратты жергілікті муниципалды органдардан немесе тұрмыстық қоқыстарды шығаратын кәсіпорыннан алуға болады.
- Егер құрылғының ақаулығы анықталса, дереу уәкілетті қызмет көрсету орталығына хабарласыңыз немесе құрылғыны тастаңыз.

**Өндіруші:** Фошань Шуньдэ Мидея Вошин Эпплайнсиз Эмэфджи Ко., Лтд. №20, Ганцянь тас жолы, Бэйцзяо өндірістік паркі, Шуньдэ ауд., Фошань қ., Гуандун пров., Қытай.

Қытайда жасалған.

**Импорттаушы / Қазақстан Республикасында талаптар қабылдайтын заңды тұлға:** «DNS QAZAQSTAN (ДНС КАЗАХСТАН)» ЖШС, Астана қ-ы, Сарыарқа ауданы, Сарыарқа д-лы, 12 Ғ-т, Қазақстан Республикасы.

**Электрондық пошта мекен-жайы:** info@dns-shop.kz

Тауар КО ТР (ЕАЭО) талаптарына сәйкес келеді.

Өнім сапасын жақсарту үшін сипаттамалар, өнім туралы ақпарат және оның сыртқы түрі пайдаланушыға алдын ала ескертусіз өзгертілуі мүмкін.



## КЕПІЛДІК ТАЛОНЫ

SN/IMEI: \_\_\_\_\_

Кепілдікке қойылған күні: \_\_\_\_\_

Өндіруші бүкіл кепілдік мерзімі ішінде құрылғының үздіксіз жұмыс істейтініне, сондай-ақ материалдар мен құрастырымда ақаулар болмайтынына кепілдік береді. Кепілдік мерзімі бұйым сатып алынған сәттен бастап есептеледі және жаңа өнімдерге ғана қолданылады.

Кепілдікті қызмет көрсету бұйым пайдаланушы нұсқаулығына сәйкес пайдаланылған жағдайда, кепілдік мерзімі ішінде тұтынушының кінәсіз істен шыққан элементтерді тегін жөндеуді немесе ауыстыруды қамтиды. Элементтерді жөндеу немесе ауыстыру уәкілетті сервис орталықтарының аумағында жүргізіледі.

**Кепілдік мерзімі:** 36 ай.

**Пайдалану мерзімі:** 120 ай.

Сервистік орталықтардың өзекті тізімі келесі мекенжай бойынша:

<https://www.dns-shop.kz/service-center/>

**Кепілдік міндеттемелер және тегін сервистік қызмет көрсету, егер оларды ауыстыру бұйымды бөлшектеуге байланысты болмаса, тауардың жиынтықтылығына кіретін, төменде аталған керек-жарақтарға қолданылмайды:**

- ҚБП (қашықтықтан басқару пульті) үшін қуат элементтері (батареялары).
- Жалғағыш кәбілдер, антенналар және оларға арналған ауыстырғыштар, құлаққаптар, микрофондар, «HANDS-FREE» құрылғылары; жиынтықта жеткізілетін әртүрлі типтегі ақпарат тасығыштар, бағдарламалық жасақтама (БЖ) және драйверлер (бұйымның қатқыл магниттік дискілеріндегі жинақтағышқа алдын ала орнатылған БЖ қоса алғанда, бірақ онымен шектелмей), сыртқы енгізу-шығару құрылғылары және манипуляторлар.
- Қаптамалар, сөмкелер, белдіктер, тасымалдауға арналған баулар, монтаждық құрылғылар, құралдар, бұйымға қоса берілетін құжаттама.
- Табиғи тозуға ұшырайтын шығын материалдары мен бөлшектер.



## Өндіруші келесі жағдайларда кепілдік міндеттемелерге ие болмайды:

- Кепілдік мерзімі аяқталды.
- Егер жеке (тұрмыстық, отбасылық) қажеттіліктерге арналған бұйым кәсіпкерлік қызметті жүзеге асыру үшін, сондай-ақ оның тікелей міндетіне сәйкес келмейтін басқа мақсаттарда пайдаланылған болса.
- Өндіруші бұйымды пайдалану кезінде пайдаланушы нұсқаулығының талаптарын бұзу, бұйымды орнату және оған қызмет көрсету жөніндегі ұсынымдарды, қосу ережелерін (бұйымның өзіне де, онымен байланысты бұйымдарға да сәйкес келмейтін желілік кернеудің әсері нәтижесінде туындаған қысқа тұйықталулар), бұйымды сақтау және тасымалдау кезінде өнім иесі және/немесе үшінші тұлғалар шектен ықтимал материалдық, моральдық және өзге де зиян үшін жауапты болмайды.
- Механикалық зақымданудың барлық жағдайлары: өнімді пайдалану кезінде алынған сызаттар, жарықтар, деформациялар, соққы іздері, майысулар, кептелістер және т.б.
- Түрлендірулерді, рұқсат етілмеген жөндеулерді осындай жұмыстарды жүргізуге уәкілетті емес адамдар жүргізген жағдайлар. Егер ақаулық конструкцияны немесе бұйымның сұлбасын өзгерту, Өндіруші қарастырмаған сыртқы құрылғыларды қосу, Қазақстан Республикасының заңнамасына сай сәйкестік сертификаты жоқ құрылғыны пайдалану салдарынан туындаған болса.
- Егер бұйымның ақауы еңсерілмейтін күштің әсерінен (табиғи элементтер, өрт, су тасқыны, жер сілкінісі, тұрмыстық факторлар және Өндірушіге тәуелді емес басқа жағдайлар) немесе Өндіруші болжай алмаған үшінші тұлғалардың әрекеттерінен туындаса.
- Бұйымның толық немесе ішінара істен шығуына алып келген бұйымның ішіне бөгде заттардың, өзге денелердің, заттектердің, сұйықтықтардың, жәндіктердің немесе жануарлардың түсуінен, агрессивті ортаның әсерінен, жоғары ылғалдылықтан, жоғары температуралардан туындаған ақау.
- Бұйымды сәйкестендіру (сериялық нөмірі) жоқ немесе сәйкес келмейді. Егер зақымданулар (кемшіліктер) зиянды бағдарламалық қамтаманың; БЖ ұсынушысының осы қызметті ұсынбауына байланысты мүмкіндігінсіз бұйымның бағдарламалық ресурстарына қолжетімділіктің болмауына әкеп соққан құпиясөздерді (кодтарды) оларды жинау/қалпына келтіру мүмкіндігінсіз орнату, ауыстыру немесе жою әсерінен туындаса.
- Егер жұмыстың ақаулықтары қуат беруші, кәбілдік, телекоммуникациялық желілердің, радиосигнал қуатының стандарттарға немесе техникалық регламенттеріне сәйкес келмеуінен, оның ішінде бедер ерекшеліктерінен және басқа да осыған ұқсас сыртқы факторлардан, бұйымның желі әрекет ететін шекарада немесе аймақтан тыс жерде пайдаланылуынан туындаған болса.
- Егер зақымданулар стандартты емес (түпнұсқалық емес) және/немесе сапасыз (зақымданған) шығыс материалдарын, керек-жарақтарды, қосалқы бөлшектерді, қуат беру элементтерін, әртүрлі үлгідегі ақпарат тасымалдағыштарды (CD, DVD дискілерді, жад карталарын, SIM карталарын, картридждерді қоса алғанда) пайдаланудан туындаса.
- Егер кемшіліктер үйлесімсіз контентті (әуендерді, графиканы, бейне және басқа файлдарды, Java қосымшаларын және оларға ұқсас бағдарламаларды) алуға, орнатуға және пайдалануға байланысты туындаған болса.
- Осы бұйыммен жанасып жұмыс істейтін басқа жабдыққа келтірілген залалға.





