

Пайдалану бойынша нұсқаулық

Ыдыс жуғыш машина
FD60-H01

DEXP

ҚЫСҚАША НҰСҚАУЛЫҚ

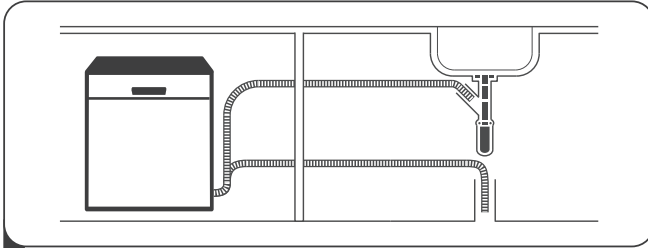

1 Ыдыс жуғыш машинаны орнатыңыз және қосыңыз

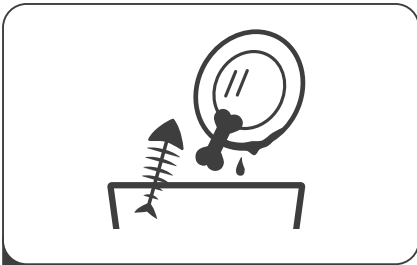

2 Ыдыстарды үлкен тамақ қалдықтарынан тазалаңыз

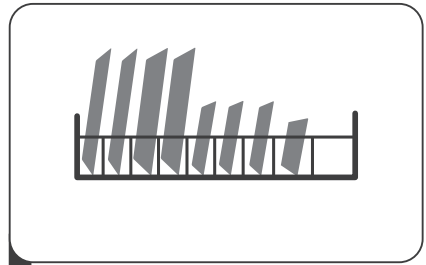

3 Ыдысты салыңыз

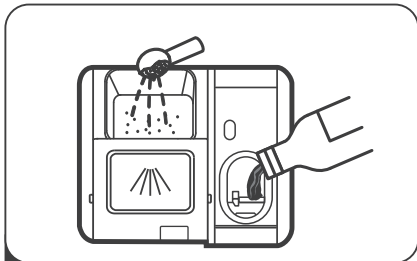

4 Ыдыс жуғыш машинаға арналған жуғыш зат, шайғыш зат және тұзды қосыңыз



5 Құрылғыны қосыңыз, жуу циклін бастау үшін жуу бағдарламасын таңдаңыз

МАЗМҰНЫ

ҚЫСҚАША НҰСҚАУЛЫҚ	3
ҚҰРЫЛҒЫ МАҚСАТЫ	5
САҚТЫҚ ШАРАЛАРЫ	5
Розетканы жерге қосуға қойылатын талаптар.....	6
Аксессуарлар.....	6
ҚҰРЫЛҒЫ СХЕМАСЫ	7
ҚҰРЫЛҒЫНЫ ОРНАТУ	8
Су төгетін құбыршекті қосу	8
Ыдыс жуғыш машинаның орналасуы	9
Сүмен жабдықтауға қосылу	9
Электрмен жабдықтауға қосылу	10
ПАЙДАЛАНУ	11
Басқару тақтасы	11
Индикаторлар	12
Қолданар алдында	14
Тұз тұтынуды реттеу.....	14
Су жұмсартқыш	15
Жуғыш затты қолдану.....	16
Жуғыш затты қосу	16
Шайғыш затты қосу.....	17
Шайғыш затты мөлшерлеу.....	17
Дыбыстық сигналды қосу және өшіру	17
Ыдыс жуғыш машинаның себеттерін жүктеу.....	18
ыдыстарды жоғарғы себетке салу.....	19
Жоғарғы себетті реттеу.....	19
ыдыстарды төменгі себетке салу	20
Ас құралдарына арналған қосымша себет	21
Науа ұстағыштары.....	21
ЫДЫС ЖУҒЫШ МАШИНАНЫ ІСКЕ ҚОСУ	22
Жуу циклін бастау.....	22
Бағдарламаны өзгерту.....	22
Құрылғы жұмыс істеп тұрған кезде ыдыстарды тиеу	22
Жуу циклінің аяқталуы	23
Есікті автоматты түрде ашу	23
ЫДЫС ЖУУҒА АРНАЛҒАН БАҒДАРЛАМАЛАР	24
ҚЫЗМЕТ КӨРСЕТУ ЖӘНЕ КҮТІМ	25
Сүзгіні тазалау	25
Бүріккіштерді тазалау	27
Ыдыс жуғыш машинаның сыртын тазалау	28
Мұздатудан қорғау	28
Пайдалану және күтім бойынша кеңестер	28
ЫҚТИМАЛ МӘСЕЛЕЛЕР ЖӘНЕ ОЛАРДЫҢ ШЕШІМІ	30
ҚАТЕ КОДТАРЫ	32
ТЕХНИКАЛЫҚ СИПАТТАМАЛАРЫ	33
ЭНЕРГИЯ ТИІМДІЛІГІ ТУРАЛЫ АҚПАРАТ	34
МОНТАЖДАУ, САҚТАУ, ТАСЫМАЛДАУ (ТАСУ), ӨТКІЗУ ЖӘНЕ КӘДЕГЕ ЖАРАТУ ЕРЕЖЕЛЕРІ МЕН ШАРТТАРЫ	35
ҚОСЫМША АҚПАРАТ	36

Құрметті сатып алушы!

Біздің өнімдерді таңдағаныңыз үшін рахмет.

Біз сізге жоғары сапа, функционалдылық және дизайн талаптарына сәйкес әзірленген және жасалған бұйымдар мен құрылғыларды ұсынуға қуаныштымыз. Пайдалануды бастамас бұрын, сіздің қауіпсіздігіңізге қатысты маңызды ақпаратты, сондай-ақ өнімді дұрыс пайдалану және күту бойынша ұсыныстарды қамтитын осы нұсқаулықты мұқият оқып шығыңыз. Осы нұсқаулықтың сақталуына назар аударыңыз және оны өнімді одан әрі пайдалану кезінде анықтамалық материал ретінде пайдаланыңыз.

ҚҰРЫЛҒЫ МАҚСАТЫ

Ыдыс жуғыш машина — ыдыс-аяқты автоматты түрде жууға арналған электро-механикалық қондырғы.

САҚТЫҚ ШАРАЛАРЫ

- Бұл құрылғы тек тұрмыстық пайдалануға арналған.
- Құрылғы балалар мен физикалық, сенсорлық немесе ақыл-ой қабілеті шектеулі адамдар үшін, олардың қауіпсіздігіне жауапты басқа адамдар бақылайтын жағдайларды қоспағанда, пайдалануға арналмаған. Балаларға ыдыс жуғыш машинамен ойнауға рұқсат бермеңіз.
- Бұл жабдық тек үй-жайда пайдалануға арналған. Электр тогының соғуын болдырмау үшін құрылғыға, қуат сымына немесе ашаға су немесе басқа сұйықтық түспейтініне көз жеткізіңіз.
- Құрылғыға техникалық қызмет көрсетуді және тазалауды бастамас бұрын оны розеткадан өшіріңіз. Тазалау үшін сабынды суға малынған жұмсақ шүберекті қолданыңыз, содан кейін құрылғыны құрғатыңыз.
- Ыдыс жуғыш машинада есіктерге немесе сөрелерге отыруға немесе тұруға болмайды.
- Егер панельдер тиісті орындарға орнатылмаған болса, ыдыс жуғыш машинаны қоспаңыз.
- Ыдыс жуғыш машина жұмыс істеп тұрған кезде судың шашырауын болдырмау үшін есікті абайлап ашыңыз.
- Ыдыс жуғыш машинаның ашық есігіне ауыр заттарды қоймаңыз. Ол аударылып кетуі мүмкін.
- Жууға арналған ыдыстарды тиеу кезінде:
 - пышақтар мен басқа да өткір заттарды себетке төмен қаратып қою керек немесе көлденеңінен қою керек;
 - жуу циклі аяқталғаннан кейін жуғыш зат бөлімде жоқ екеніне көз жеткізіңіз;
 - арнайы таңбаланбаған пластикалық ыдыстарды ыдыс жуғыш машинаға салмаңыз;
 - автоматты ыдыс жуғыш машиналарға арналған жуғыш заттар мен шайғыштарды қолданыңыз;

- ыдыс жуғыш машинада сабын, кір жуғыш зат немесе қол жуғыш затты қолданбаңыз.
- Егер қуат сымы зақымдалған болса, оны ауыстыру керек. Қызмет көрсету орталығына хабарласыңыз.
- Жабдықты орнатқан кезде қуат сымының бүгілмегеніне немесе берілмегеніне көз жеткізіңіз.
- Құрылғы жаңа құбыршек жиынтықтарын пайдаланып сужеткізу желіге қосылуы керек, ескі құбыршектерді қайта пайдалануға болмайды.
- Ыдыс-аяқ жиынтықтарының ең көп саны — 16.
- Кірістегі судың максималды рұқсат етілген қысымы — 1 МПа.
- Кірістегі судың минималды рұқсат етілген қысымы — 0,04 МПа.
- Бұл құрылғы коммерциялық мақсатта пайдалануға арналмаған.

РОЗЕТКАНЫ ЖЕРГЕ ҚОСУҒА ҚОЙЫЛАТЫН ТАЛАПТАР

- Құрылғы жерге қосылуы керек. Ақаулар немесе сынықтар болған жағдайда, жерге қосу электр тогының ең аз кедергісін қамтамасыз ете отырып, электр тогының соғу қаупін азайтады. Бұл құрылғы жерге тұйықтау сымымен және жерге тұйықталған ашамен жабдықталған. Аша жергілікті нормалар мен ережелерге сәйкес орнатылған және жерге қосылған тиісті розеткаға қосылуы керек. Жерге қосу сымының дұрыс қосылмауы электр тогының соғуына әкелуі мүмкін. Егер сіз жерге тұйықталудың сенімділігіне сенімді болмасаңыз, білікті электрикпен кеңесіңіз.
- Егер ол розеткаға сәйкес келмесе, жабдықпен бірге келетін аша құрылымына өзгертулер енгізбеңіз. Тиісті розетканы орнату үшін маманға хабарла-сыңыз.

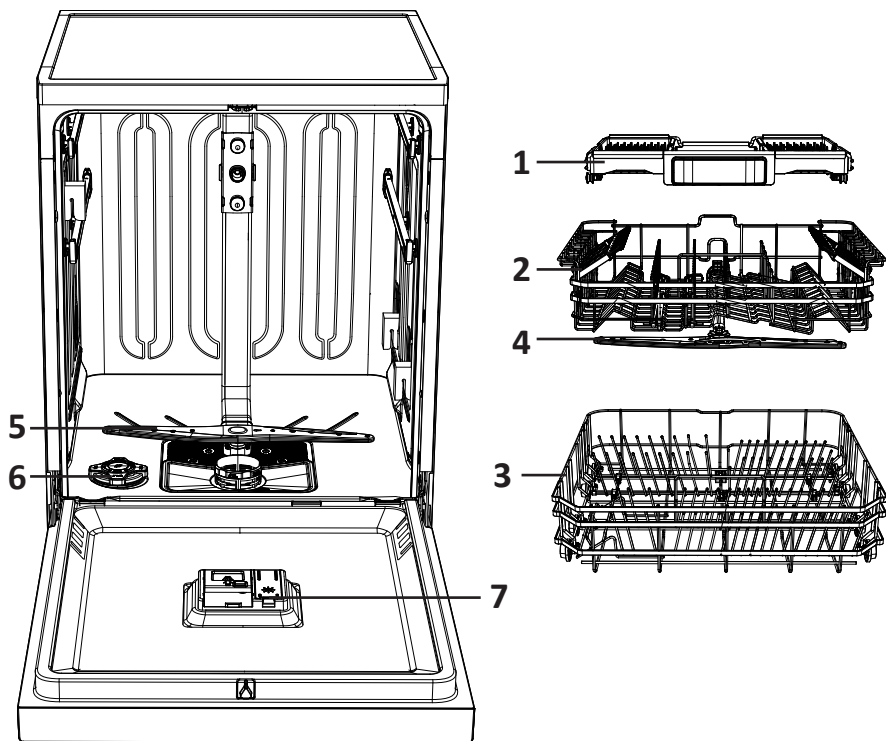

1. Ас құралдарына арналған қосымша себет.*
2. Жоғарғы себет.*
3. Төменгі себет.
4. Жоғарғы бүріккіш.
5. Төменгі бүріккіш.
6. Тұз контейнері.
7. Мөлшерлегіш.

* Бөліктің болуы құрылғының үлгісіне байланысты.

ҚҰРЫЛҒЫНЫ ОРНАТУ

Ыдыс жуғыш машинаны ас үй жиынтығының астына орнату үшін үстіңгі панельді алып тастау керек, ол үшін төмендегі қадамдарды орындаңыз.

1. Жоғарғы панельді ұстап тұрған екі бұранданы алыңыз, олар машинаның артқы жағында орналасқан.

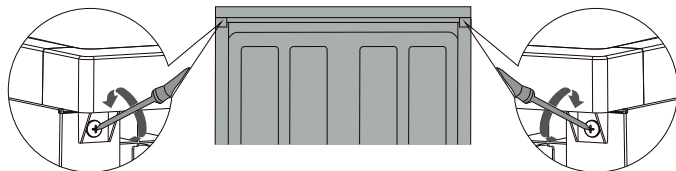

2. Жоғарғы панельді алып тастау үшін оны артқа сырғытыңыз.

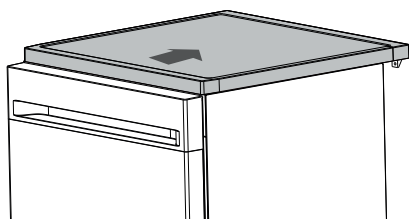

СУ ТӨГЕТІН ҚҰБЫРШЕКТІ ҚОСУ

Су төгетін құбыршекті диаметрі кемінде 40 мм су төгетін құбырға салыңыз немесе су төгетін құбыршекті раковинаға қосыңыз, құбыршектің бүгілмегеніне көз жеткізіңіз. Құбыршектің жоғарғы бөлігі 600 мм-ден аспауы керек. Судың кері ағынын болдырмау үшін құбыршектің бос ұшын суға батырмау керек.

Су төгетін құбыршекті А немесе В күйінде мықтап бекітіңіз.

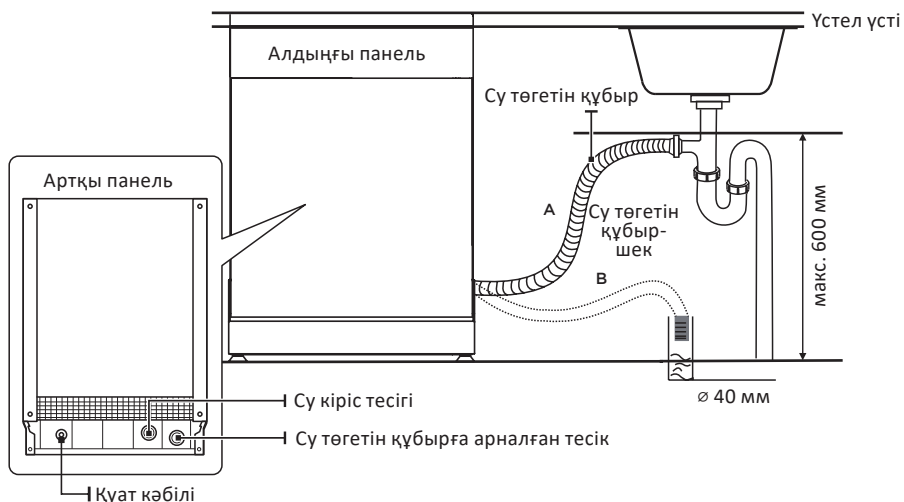

Құбыршектерден артық суды қалай ағызуға болады

Егер раковина еденнен 600 мм-ден жоғары болса, құбыршектердегі артық суды тікелей раковинаға төгуге болмайды. Бұл жағдайда құбыршектерден артық суды раковинаның сыртында және астында болатын ыдысқа төгу керек.

Суды ағызу

Судың ағып кетуіне жол бермеу үшін су төгетін құбыршекті дұрыс орнату керек («Су төгетін құбыршекті қосу» бөлімін қараңыз). Су төгетін құбыршектің бұралмағанына немесе қысылмағанына көз жеткізіңіз.

Су төгетін құбыршекті ұзарту

Егер сізге су төгетін құбыршекті ұзарту қажет болса, ұқсас құбыршекті қолданғаныңызға көз жеткізіңіз. Оның ұзындығы кемінде 4 м болуы керек, әйтпесе сорғының тиімділігі және сәйкесінше ыдыс жуу сапасы төмендейді.

Сифонға қосылу

Ағызуға арналған қосылыс құрылғының төменгі жағынан 600 мм аспайтын биіктікте болуы тиіс. Су төгетін құбыршек мықтап бекітілуі керек.

ЫДЫС ЖУҒЫШ МАШИНАНЫҢ ОРНАЛАСУЫ

Құрылғыны дұрыс жерге қойыңыз. Артқы қабырға қабырға бойымен, бүйір қабырғалары көрші шкафтар немесе қабырғалар бойымен тұралануы керек. Ыдыс жуғыш машинада дұрыс орнатуды жеңілдету үшін оң немесе сол жақта орналасуы мүмкін құю және су төгетін құбыршектер бар.

НАЗАР АУДАРЫҢЫЗ!

- Ыдыс жуғыш машинаны қатты және тегіс жерге қойыңыз.
- Ыдыс жуғыш машинаны биік жерге қоймаңыз.

СУМЕН ЖАБДЫҚТАУҒА ҚОСЫЛУ

Ыдыс жуғыш машинаны сумен жабдықтау желісіне қосу жаңа құбыршектер жиынтығының көмегімен жүзеге асырылуы тиіс.

Судың қысымы 0,04 МПа және 1 МПа аралығында болуы керек. Егер қысым белгіленген минимумнан төмен болса, сумен жабдықтаушыға хабарласыңыз.

Егер су құбырлары жаңа болса немесе ұзақ уақыт бойы пайдаланылмаса, судың таза екеніне көз жеткізу үшін судың ағып кетуіне мүмкіндік беріңіз. Бұл сақтық шарасы су құятын ыдыстың бітеліп қалу қаупін және машинаны зақымдау қаупін болдырмау үшін қажет.

Ағып кетудің алдын алу үшін қауіпсіздік клапаны бар арнайы құбыршекті пайдалану ұсынылады (жеткізілім жиынтығына кіреді).

НАЗАР АУДАРЫҢЫЗ!

- Қосылу үшін ұзартқыш сымды немесе ұластырғыштарды қолдануға болмайды. Қуат сымының жерге тұйықтау сымын алып тастауға болмайды.
- Ыдыс жуғыш машина орнатылған кезде қуат көзінен ажыратылуы керек!

Қосылу талаптары

- Ыдыс жуғыш машинаны тиісті қуат көзіне қосуға арналған номиналды кернеу туралы ақпарат «Техникалық сипаттамалар» бөлімінде көрсетілген.
- 10 А сақтандырғышты, іске қосуды кешіктіретін сақтандырғышты немесе ажыратқышты пайдалану және тек ыдыс жуғыш машинаға арналған бөлек қуат желісін қамтамасыз ету ұсынылады.
- Кернеу мен жиілік «Техникалық сипаттамалар» бөлімінде көрсетілген деректерге сәйкес келетініне көз жеткізіңіз.
- Ашаны тек жерге қосылған розеткаға қосыңыз. Егер аша электр розеткасына сәйкес келмесе, розетканы ауыстырыңыз. Ұластырғыштарды пайдалану ұсынылмайды, олар қызып кетуі мүмкін және құрылғыға зақым келтіруі мүмкін.
- Орнату мен қосуды білікті қызметкерлер жүзеге асыруы керек.

БАСҚАРУ ТАҚТАСЫ



Батырмалардың сипаттамасы

Батырма	Сипаттама
Қуат батырмасы	Ыдыс жуғыш машинаны қосу немесе өшіру үшін басыңыз
Бағдарламаны таңдау	Жуу бағдарламасын таңдау үшін басыңыз. Тиісті индикатор жанады
Функциялар мәзірі	Жуу бағдарламасын таңдаңыз. Бағдарламаның тиісті индикаторы жанады. Құрылғы қосулы кезде дисплейде таңдауға болатын қосымша функциялар жыпылықтайды. Қосымша функцияны таңдағаннан кейін оның индикаторы дисплейде жанып тұрады.
«Старт/Кідірту» батырмасы	Бағдарламаны таңдап, жуу процесін бастау үшін осы батырманы басыңыз. Жуу процесін тоқтату үшін бұл батырманы 3 секунд басып тұрыңыз.
Балалардан құлыптау «🔒»	Басқару тақтасындағы батырмаларды блоктайды. Басқару тақтасындағы батырмаларды құлыптау немесе құлпын ашу үшін «Кейінге қалдыру» және «Жартылай жүктеу» батырмаларын 3 секунд басып тұрыңыз.
Өзін-өзі тазарту	Ыдыс жуғыш машинаның камерасы мен бүріккіштерді гигиеналық тазалауға арналған өзін-өзі тазарту бағдарламасы. Өзін-өзі тазарту бағдарламасын қосу үшін «Жартылай жүктеу» және «Экспресс» батырмаларын бір уақытта 3 секунд басып тұрыңыз. Дисплейде кері санақ басталады. Бағдарламаның орындалу уақыты: 90 минут.

ИНДИКАТОРЛАР

Бағдарлама индикаторлары



ЭКО

Орташа ластанған ыдыс-аяқ үшін. Электр қуаты мен суды үнемдейді.



Қарқынды

Қатты ластанған ыдыс-аяқтар үшін, оның ішінде кептірілген тағамдары бар кәстрөлдер мен табалар.



Жылдам

Аздап ластанған ыдыстарды қысқа уақыт ішінде тазалауға жарамды.



Тұрақты

Аз ластанған ыдыс жууға арналған стандартты бағдарлама.



Гигиена

Ыдыстарды дезинфекциялау үшін. Қатты ластанған ыдыстарға жарамды.



Балаларға арналған ыдыс-аяқ

Жоғары температураны зарарсыздандыру. Бағдарлама балалар ыдыстарын жууға жарамды.



Шыны

Аздап ластанған сынғыш шыны ыдыстарды жуу.



Авто режимі

Ыдыс-аяқтың ластану дәрежесін автоматты түрде анықтау. Ыдыс-аяқтың әртүрлі түрлерін араластыруға жарамды.



Сулау

Кішкене кірді кетіру және негізгі бағдарламаны іске қосу үшін ыдыстарды суық сумен алдын ала сулаңыз.



Бу

Ыдыс-аяқтағы қатты дақтарды кетіру үшін.

Функция индикаторлары



Кейінге қалдыру

Ыдыс жуғыш машинаны іске қосу уақытын кейінге қалдыруға болады. Кейінге қалдыру диапазоны 24 сағатқа дейін. «Кейінге қалдыру» функциясын таңдап, қажетті уақытты реттеп, «Старт/Кідірту» батырмасын басыңыз. Функцияны іске қосқаннан кейін кейінге қалдыру уақытын өзгерту үшін қуат батырмасын басу арқылы ыдыс жуғышты қайта іске қосыңыз.

1/2

Жартылай жүктеу

Бұл функцияны таңдау су мен электр энергиясын тұтынуды азайтуға мүмкіндік береді, ал жуудың бірнеше түрін таңдауға болады: тек жоғарғы себет, тек төменгі себет, төменгі және жоғарғы себеттер.



Экспресс

Бағдарламаның ұзақтығы азаяды, бірақ жуу кезінде судың температурасы артады.



Қосымша кептіру

Негізгі жуу процедурасына қосымша кептіру уақыты қосылады.



Қосымша гигиена

Ыдыс жуғыш машинада жоғары температура сақталатын уақыт артады.



Түнгі

Құрылғының қозғалтқышы төмен жылдамдықпен жұмыс істейді, соның арқасында шу деңгейі төмендейді, бірақ жуу уақыты артады.

168 сағ

Бұл функция ыдыс жуғыш машинаның камерасынан жағымсыз иісті кетіруге арналған.



Көбінесе мұндай иіс құрылғының 1–2 күн бойы тоқтап қалуынан кейін пайда болады, сондықтан бұл функцияны кету кезінде пайдалану ұсынылады.

Оң жағында орналасқан желдеткіштің арқасында таза ауа мен күміс иондары ыдыс жуғыш машинаға түседі — бұл камерадағы барлық жағымсыз иістерді жояды. Айналу арқылы ауа сол жақтағы желдеткіш арқылы шығады, осылайша функцияның бірінші циклін аяқтайды (1 цикл 8 сағатты алады). Әр цикл аяқталғаннан кейін 10 секундқа су төгетін сорғы қосылады, ол барлық жинақталған конденсатты жояды. Процесс 21 рет қайталанады (барлығы 168 сағат).

Функцияны кез келген уақытта өшіруге болады, ол үшін қуат батырмасын 3 секунд басып тұрыңыз.

Ескерту индикаторлары



Шайғыш зат

Шайғыштың төмен деңгейі.



Жұмсартқыш

Тұздың төмен деңгейі.



Су шүмегі

Құрылғыға су кірмейді. Су шүмегінің ашық екенін тексеріңіз.

ҚОЛДАНАР АЛДЫНДА

Ыдыс жуғыш машинаны бірінші рет қолданар алдында келесі әрекеттерді орындау қажет:

1. Судың қаттылық деңгейін реттеңіз («Тұзды тұтынуды реттеу» бөлімін қараңыз).
2. Ыдыс жуғыш машинаға 500 г тұз қосыңыз, тұз салынған ыдысқа су қосыңыз.
3. Мөлшерлегішке шайғыш затты қосыңыз.
4. Жуғыш затты қосыңыз.

ТҰЗДЫ ТҰТЫНУДЫ РЕТТЕУ

Ыдыс жуғыш машина судың кермектігіне байланысты тұзды пайдалануды реттеуге мүмкіндік береді. Бұл тұзды тұтынуды оңтайландыру үшін қажет.

Тұзды тұтынуды реттеу үшін келесі әрекеттерді орындаңыз:

1. Ыдыс жуғыш машинаны қосыңыз. Есікті жабыңыз.
2. Оны қосқаннан кейін бір минут ішінде «Старт/Кідірту» батырмасын 5 секунд басып тұрыңыз. Ыдыс жуғыш машина орнату режиміне өтеді. Дисплейде «H3» режимі көрсетіледі (әдепкі режим).
3. Өз аймағыңыздағы судың кермектік жағдайына байланысты су жұмсарту жүйесінің баптауларын таңдау үшін «Старт/Кідірту» батырмасын басыңыз, баптаулар келесі реттілікпен өзгереді: H1 → H2 → H3 → H4 → H5 → H6.
4. Орнатуды аяқтау үшін қуат батырмасын басыңыз.

Ажыратып-қосқыштың орны	Судың кермектігі			Орнату кезіндегі қаттылық мәні	Тұзды тұтыну (грамм/цикл)
	°dH	°fH	°dE		
H1	0–5	0–9	0–6	H1	0
H2	6–11	10–20	7–14	H2	20
H3 (әдепкі)	12–17	21–30	15–21	H3	30
H4	18–22	31–40	22–28	H4	40
H5	23–34	41–60	29–42	H5	50
H6	35–55	61–98	43–69	H6	60

Әр түрлі аймақтарда судың қаттылығы әртүрлі. Ыдыс жуғыш машинада қатты суды пайдаланған кезде, ыдыс-аяқ пен құрылғының ішкі бөліктерінде тақта қалады.

Құрылғы әк пен минералды қонбалардың жиналуын болдырмау үшін арнайы су жұмсартқыш контейнермен жабдықталған.

Тұз контейнері төменгі себеттің астында орналасқан. Контейнерді төмендегі нұсқауларға сәйкес толтыру қажет.

НАЗАР АУДАРЫҢЫЗ!

- Ыдыс жуғыш машиналарға арналған тұзды ғана қолданыңыз. Тұздың басқа түрлері, әсіресе ас тұзы, су жұмсартқышты зақымдауы мүмкін. Ыдыс жуғыш машиналарға арналмаған тұздарды пайдаланған жағдайда өндіруші ыдыс жуғыш машинаның жарамдылығы үшін жауап бермейді.
- Ыдыс жуудың толық циклін бастамас бұрын ғана жұмсартқышты тұзбен толтырыңыз. Бұл шашыраңқы тұз немесе тұзды су түйіршіктерінен туындаған машинаның коррозиясын болдырмайды.

1. Төменгі себетті алыңыз, қақпақты тұз ыдысынан алыңыз.
2. Шұңқырдың ұшын тесікке салыңыз да, ыдыс жуғыш машинаға шамамен 500 г тұз құйыңыз.
3. Егер сіз контейнерді бірінші рет толтырсаңыз, оны жоғарыға дейін сумен толтырыңыз (шамамен 700 мл).
4. Егер тұз түйіршіктері контейнердің қақпағында немесе мойнында қалса, тығыздағышқа зақым келтірмеу үшін оларды алып тастау керек. Қақпақты мықтап бұраңыз.
5. Контейнер толтырылғаннан кейін жұмсартқыш индикаторы сөнеді.

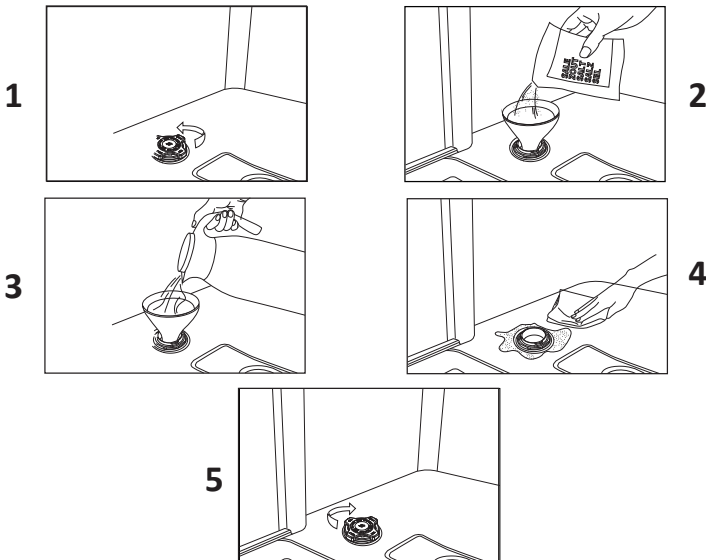

Ескертпелер

- «❄» ескерту индикаторы жанған кезде тұз салынған контейнерді толтыру керек.
- Контейнер жеткілікті мөлшерде толтырылған болса да, тұз толығымен ерігенше индикатор сөнбеуі мүмкін.

ЖУҒЫШ ЗАТТЫ ҚОЛДАНУ

Жуғыш затты құрайтын химиялық ингредиенттер ыдыс жуғыш машинадағы кірді кетіру, еріту және кетіру үшін қажет. Жуғыш заттардың көпшілігі осы мақсатқа сәйкес келеді.

НАЗАР АУДАРЫҢЫЗ!

- Тек ыдыс жуғыш машиналарға арналған жуғыш затты қолданыңыз. Жуғыш затты жаңа және құрғақ ұстаңыз. Жуғыш затты жуар алдында мөлшерлегішке салыңыз.
- Ұнтақты жуғыш заттармен дем алудан аулақ болыңыз! Жуғыш затты жұтып қоймаңыз! Жуғыш заттың тыныс алу жолдарына түсуі мұрынның, ауыз қуысының және көмейдің тітіркенуін тудыруы мүмкін. Егер сіз жуғыш затты жұтып қойсаңыз немесе жұтып қойсаңыз, дереу дәрігерге қаралыңыз.
- Ыдыс жуғыш машинаға арналған жуғыш заттың құрамында күйдіргіш сілті бар! Жуғыш затты балалардың қолы жетпейтін жерде сақтаңыз!

ЖУҒЫШ ЗАТТЫ ҚОСУ

1. Мөлшерлегішті ашу үшін құлыпты басыңыз.
2. Негізгі бөлікке жуғыш заттың ұсынылған мөлшерін қосыңыз, бұл үшін негізгі бөлімде шектеу сызықтары бар (15 мл және 25 мл). Ыдыс-аяқтың ластануына байланысты көп немесе аз жуғыш зат қосыңыз. Қатты ластанған жағдайда алдын ала жуу бөліміне 5 мл жуғыш зат қосу ұсынылады.
3. Мөлшерлегіш қақпағын көрсеткі бағытында сырғыту арқылы жабыңыз.

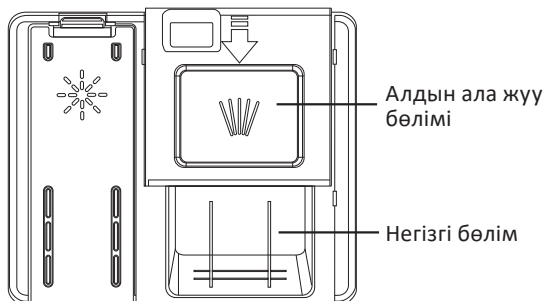

НАЗАР АУДАРЫҢЫЗ!

Жуғыш зат қаптамасында өндірушінің ұсыныстарын орындаңыз.

ШАЙҒЫШ ЗАТТЫ ҚОСУ

Дақтар мен таптар қалдыруы мүмкін ыдыстарда су тамшыларының пайда болуын болдырмау үшін соңғы шаю кезінде шайғыш зат қосылады:

1. Шайғыш затқа арналған бөліктің қақпағын ашыңыз.
2. Шайғыш затты көрсетілген «МАХ» белгісіне ақырын қосыңыз. Бөлімді «МАХ» белгісінен жоғары толтырмаңыз. Бөлімнің айналасындағы төгілген шайғыш затты сүртіңіз.
3. Қақпақты мықтап жабыңыз.

НАЗАР АУДАРЫҢЫЗ!

Тек белгілі өндірушілердің ыдыс жуғыш машиналарға арналған шайғыш заттарды пайдаланыңыз. Ешқашан шаю мөлшерлегішін басқа заттармен толтырмаңыз (мысалы, ыдыс жуғыш машинаға арналған жуғыш зат, сұйық жуғыш зат). Бұл ыдыс жуғыш машинаның істен шығуына әкелуі мүмкін.

ШАЙҒЫШ ЗАТТЫ МӨЛШЕРЛЕУ

Жуу мен кептірудің жақсы тиімділігіне қол жеткізу үшін сіз өнімнің шығынын өзіңіз реттей аласыз.

Келесі қадамдарды орындаңыз:

1. Есікті жабыңыз, қуат батырмасын басу арқылы ыдыс жуғыш машинаны қосыңыз.
2. Қосылғаннан кейін 60 секунд ішінде «Кейінге қалдыру» батырмасын басып, орнату режиміне кіру үшін оны 5 секундтан артық ұстаңыз. Дисплейде шығын деңгейі көрсетіледі — «R3» (әдепкі).
3. Шайғыш заттың шығынын таңдау үшін «Кейінге қалдыру» батырмасын басыңыз. Дисплейдегі мәндер келесі ретпен өзгереді: R1 → R2 → R3 → R4 → R5.
4. Орнатылған баптауларды сақтау үшін қуат батырмасын басыңыз.

ДЫБЫСТЫҚ СИГНАЛДЫ ҚОСУ ЖӘНЕ ӨШІРУ

Дыбыстық сигнал әдепкі бойынша қосылады.

1. Қуат батырмасын басу арқылы құрылғыны қосыңыз.
2. Дыбыстық сигналды қосу немесе өшіру үшін «ЭКО» және «Старт/Кідірту» батырмаларын бір уақытта 3 секунд басып тұрыңыз.

Ескертпелер

- Дыбыстық сигнал өшірілген кезде ыдыс жуғыш машинаның ішіндегі артқы жарық индикаторы да өшеді, ол есік ашылған кезде жанады.
- Бұл функцияны тек күту режимінде баптауға болады.
- Құрылғыны қуат көзінен ажыратқан кезде дыбыстық сигнал баптаулары қалпына келтіріледі.

ЫДЫС ЖУҒЫШ МАШИНАНЫҢ СЕБЕТТЕРІН ЖҮКТЕУ

Ыдыс жуғыш машинаның жақсы жұмыс істеуі үшін осы жүктеу нұсқауларын орындаңыз:

- Сатып алу кезінде ыдыс жуғыш машинада жууға жарамды ыдыстарды таңдаңыз.
- Ыдыс-аяқтан артық тамақ қалдықтарын, кәстрөлден күйдірілген тағамның жұмсақ қалдықтарын алып тастаңыз. Ыдыс-аяқты ағынды сумен шаюдың қажеті жоқ. Егер ыдыста қатты, күйдірілген қалдықтар болса, оны алдын-ала сулау ұсынылады.

Ыдыс жуғыш машинада жууға жарамсыз ыдыс-аяқ пен ас құралдары

- Ағаш, сүйек, фарфор және седепті тұтқалары бар ас құралдары.
- Ыстыққа төзімді пластикалық ыдыс.
- Бөлшектері желімделген, жоғары температураға тұрақсыз ескі ас құралдары.
- Желімделген ыдыс-аяқ немесе ас құралдары.
- Қалайы немесе мыс ыдыстар.
- Хрусталь.
- Тот басуға бейім металл заттар.
- Ағаш табақтар.
- Синтетикалық талшықтардан жасалған заттар.

Ыдыстарды келесідей орналастырыңыз:

- Кеселерді, стақандарды, кәстрөлдерді және т.б. сумен толтырылмайтындай етіп төңкеріп қойыңыз.
- Судың еркін ағып кетуіне мүмкіндік беру үшін қисық заттарды немесе ойықтары бар заттарды еңкейту керек.
- Ыдыс-аяқтарды құлап кетпейтін етіп қойыңыз.
- Ыдыс-аяқтарды су бүріккіштері жуу кезінде еркін айнала алатындай етіп орналастыру керек.

Ескертпелер

- Ыдыс жуғыш машинада тым кішкентай заттарды жууға болмайды, себебі олар себеттен түсіп кетуі мүмкін.
- Ыдыс-аяқ пен ас құралдары бір-біріне жатпауы керек.
- Зақымдануды болдырмау үшін стақандар жанаспауы керек.

Ыдыс-аяқты түсіру

Үстіңгі себеттен судың төмендегі ыдысқа ағып кетуіне жол бермеу үшін алдымен төменгі себетті, содан кейін үстіңгі себетті түсіру ұсынылады.

ЫДЫСТАРДЫ ЖОҒАРҒЫ СЕБЕТКЕ САЛУ

Үстіңгі себет шыны стақандар, кофе мен шай саптыаяқтары мен табақшалар, сондай-ақ тәрелкелер, кішкене кеселер және кішкене кәстрөлдер (егер олар қатты ластанбаған болса) сияқты сынғыш және жеңіл ыдыстарға арналған. Ыдыс-аяқтарды су ағынының астында қозғалмайтындай етіп бекітіңіз.

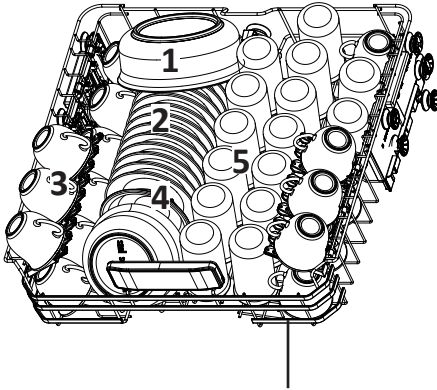

Жинақталымда болуы үлгіге байланысты

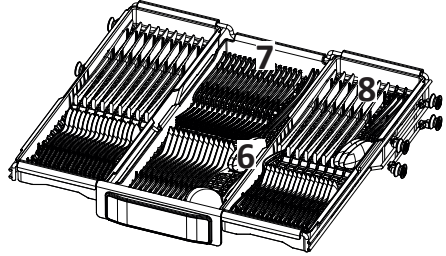

Нөмірі	Ыдыс-аяқ
1	Үлкен сервистік тостағандар
2	Табақшалар
3	Кеселер
4	Десерт ыдыстары
5	Стақандар
6	Қасықтар
7	Шанышқылар
8	Үстел пышақтары

ЖОҒАРҒЫ СЕБЕТТИ РЕТТЕУ

Үстіңгі немесе астыңғы ыдыс себетінде биік ыдыс-аяқтар үшін көбірек орын жауу үшін үстіңгі ыдыс себетін биіктікте қайта реттеуге болады.

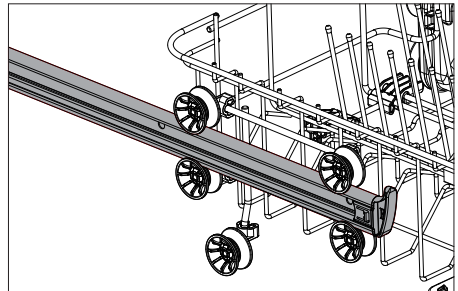
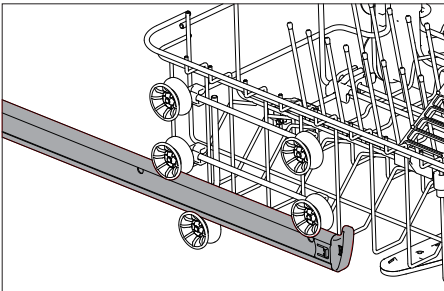

Әдепкі бойынша, жоғарғы себет жоғарғы реттеу күйінде болады. Бұл қалыпта үлкен кәстрөлдерді төменгі себетке жууға болады. Жоғарғы себетті диаграммада көрсетілгендей төменгі күйге түсіргенде, жоғарғы себетте үлкенірек ыдыстарды жууға болады. Тұтқаны пайдаланыңыз себетті бағыттауыштардан шығару үшін. Себетті қажеттіліктеріңізге қарай жоғарғы немесе төменгі дөңгелектерге ауыстырыңыз.

Егер сізде биіктікті реттеу механизмі бар себет болса, суретте көрсетілгендей, себеттің орнын екі жағынан ұстап, жоғары және төмен реттеуге болады.

НАЗАР АУДАРЫҢЫЗ!

Ыдыс жуғыш машинаға әлі жүктелмеген кезде себетті реттеу ұсынылады. Әйтпесе, себетте тұрған ыдысты кездейсоқ сындырып алуыңыз мүмкін.

ЫДЫСТАРДЫ ТӨМЕНГІ СЕБЕТКЕ САЛУ

Төменгі себетке ең үлкен, жуу қиын ыдысты қою ұсынылады (кәстрөлдер, қақпақтар, науалар және басқа да үлкен ыдыстар). Бүріккіштердің бітелуіне жол бермеу үшін қақпақтарды тордың шетіне қойған жөн.

- Кәстрөлдер, науалар және т. б. әрқашан түбін жоғары қаратып жатуы керек.
- Судың ағып кетуіне мүмкіндік беру үшін терең кәстрөлдерді еңкейту керек.
- Төменгі сөреде көп ыдыс-аяқты орналастыру үшін немесе үлкенірек ыдыс-аяқты орналастыру үшін көптеген нұсқаулықтар бар.

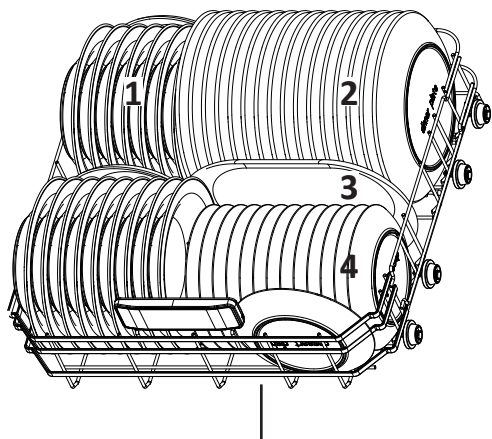

Жинақталымда
болуы үлгіге
байланысты

Нөмірі	Ыдыс-аяқ
1	Сорпа тәрелкелері
2	Түскі ас тәрелкелері
3	Табақ
4	Десерт тәрелкелері

АС ҚҰРАЛДАРЫНА АРНАЛҒАН ҚОСЫМША СЕБЕТ*

Ас құралдары әрқашан өткір жағын төмен қаратып алдын ала сұрыптамай орналастырылады.

Қосымша себетте үш бөлек науа бар, оларды салуға және шығаруға болады. Бос орын, биік ыдыстарды жоғарғы себетке салу үшін пайдалануға болады.

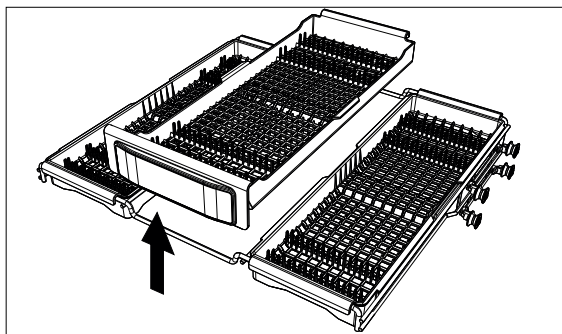

НАУА ҰСТАҒЫШТАРЫ

Ыдыс жуғыш машинада жуу кезінде науаны ұстай алатын арнайы ұстағыштар бар. Ол үшін ұстағыштарды төмендегі диаграммаларда көрсетілгендей орналастырыңыз.

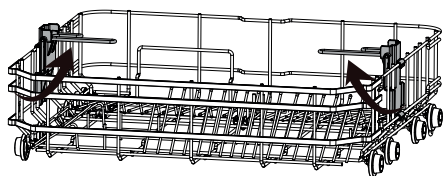

Егер ұстағыштар пайдаланылмаса, ыдыс-аяқтың қалған бөлігін жүктеуге орын беру үшін оларды бастапқы күйіне қойыңыз.

* Бөліктің болуы құрылғының үлгісіне байланысты.

ЖУУ ЦИКЛІН БАСТАУ

1. Үстіңгі және астыңғы себеттерді сырғытыңыз, ыдыстарды салыңыз, себеттерді сырғытыңыз. Алдымен төменгі себетті, содан кейін жоғарғы себетті жүктеу ұсынылады
 2. Жуғыш затты құйыңыз.
 3. Ашаны розеткаға салыңыз.
 4. Сумен жабдықтау шүмегінің ашық екеніне және судың толық қысымда берілгеніне көз жеткізіңіз.
 5. Қуат батырмасын басып, бағдарламаны таңдаңыз.
- Ескерту:** есікті дұрыс жапқан кезде шерту естіледі.

БАҒДАРЛАМАНЫ ӨЗГЕРТУ

Іске қосылған циклді тек қысқа уақытқа созылған жағдайда ғана өзгертуге болады. Әйтпесе, жуғыш затты қазірдің өзінде қолдануға болады және машина жуу үшін суды ағызып жіберуі мүмкін. Бұл жағдайда мөлшерлегішке жуғыш затты қосу керек.

1. Ағымдағы жуу бағдарламасы жұмыс істеп тұрған кезде қуат батырмасын басыңыз.
2. Қуат батырмасын қайтадан басу арқылы құрылғыны қосыңыз және басқа бағдарламаны таңдаңыз.

Ескерту: жуу процесінде есік ашылған кезде машина тоқтап, кідірту режиміне өтеді. Есік жабылған кезде машина 10 секундтан кейін жұмысын жалғастырады.

ҚҰРЫЛҒЫ ЖҰМЫС ІСТЕП ТҰРҒАН КЕЗДЕ ЫДЫСТАРДЫ ТИЕУ

Жуғыш зат бөлімі жабық болса, жуу бағдарламасын орындау кезінде ыдыс-аяқ қосуға болады.

1. Құрылғыны кідірту үшін «Старт/Кідірту» батырмасын басыңыз.
2. Есікті ашпас бұрын, бүріккіштер тоқтағанша біраз күтіңіз.
3. Қажетті ыдыстарды қосыңыз.
4. Есікті жабыңыз. Жуу бағдарламасы 10 секундтан кейін жұмысын жалғастырады.

НАЗАР АУДАРЫҢЫЗ!

Есікті ашқан кезде абай болыңыз. Ыдыс жуғыш машинадағы бу өте ыстық және қатты күйік тудыруы мүмкін.

Жуу циклі аяқталғаннан кейін дисплейде «00» көрсетіледі, үш дыбыстық сигнал шығады. Дыбыстық сигнал ойнатылғаннан кейін дисплейде «End» көрсетіледі. Қосымша әрекет болмаған жағдайда ыдыс жуғыш машина 3 минуттан кейін өшеді.

НАЗАР АУДАРЫҢЫЗ!

Ыдыс-аяқты түсірмес бұрын шамамен 15 минут күтіңіз. Ыдыс-аяқ пен ас құралдарын ыстық болған кезде жеткізбеңіз, бұл олардың зақымдалуына жол бермейді.

Ыдыс жуғыш машинаның есігін ашып, оны осы күйде біраз уақытқа қалдыру ұсынылады, бұл ыдысты тезірек суытып, кептіруге мүмкіндік береді.

Ескерту: кейбір бағдарламалар үшін есікті автоматты түрде ашу қарастырылған, бұл жағдайда ыдыс жуғыш машинаның есігі бағдарлама аяқталғаннан кейін автоматты түрде ашылады.

Ыдыс жуғыш машинаның камерасынан ыдыстарды алу

Ішіндегі машинаның қабырғалары дымқыл болады — бұл қалыпты жағдай. Алдымен ыдыс-аяқтан төменгі себетті, содан кейін жоғарғы себетті босатыңыз. Осылайша сіз судың жоғарғы себеттен төменгі себетке ағып кетуіне жол бермейсіз.

ЕСІКТІ АВТОМАТТЫ ТҮРДЕ АШУ

Ыдыс жуғыш машинаның есігі автоматты түрде ашылады, бұл бағдарламаның жұмыс уақытын қысқартады және кептіру тиімділігін арттырады. Ыдыс жуғыш машинаны түсірмес бұрын, машинадағы көрсеткіш бағдарламаның аяқталғанын және ыдыс салқындағанша күтіңіз. Ыдыс-аяқты кептіру уақыты жуу бағдарламасына байланысты.

Ескерту: жақсы кептіру нәтижелері үшін кептіру аяқталғанша және машина автоматты түрде сөнгенше есікті жаппаңыз.

НАЗАР АУДАРЫҢЫЗ!

Ыдыс жуғыш машинаның есігі автоматты түрде ашылған кезде құлыпталмауы немесе жабылмауы керек. Бұл есіктің құлыптау механизмін зақымдауы мүмкін. Есікті жаппас бұрын кем дегенде бір минут күтіңіз.

«168 сағ» функциясын және негізгі жуу бағдарламасын таңдағанда, жуу аяқталғаннан кейін есікті автоматты түрде ашу өшіріледі. Оның орнына, жуу циклі аяқталғаннан кейін «168 сағ» функциясы іске қосылады.

Егер сіз тек бағдарламаның негізгі функциясын таңдасаңыз, жуу циклі аяқталғаннан кейін есікті автоматты түрде ашу іске қосылады.









Қажет болса, «168 сағ» функциясын қосыңыз негізгі бағдарлама аяқталғаннан кейін оны екі рет түрту арқылы негізгі бағдарламалардың бірін таңдаңыз, дисплейде «--:--» көрсетіледі. «168 сағ» функциясын таңдап, «Старт/Кідірту» батырмасын басыңыз.

Есікті автоматты түрде ашуды қосу және өшіру

«Қосымша кептіру» және «Қосымша гигиена» батырмаларын 3 секунд басып тұрыңыз. Функцияны өшірген кезде дисплейде «OFF» жазуы көрсетіледі және жыпылықтайды, қосылған кезде — «ON».

Ескерту: жуу бағдарламасын бастамас бұрын осы өзгерістерді жасаңыз.

ЫДЫС ЖУУҒА АРНАЛҒАН БАҒДАРЛАМАЛАР

Бағдарлама	Уақыт (мин)	Температура (°C)	Энергияны тұтыну (кВт·сағ)	Су тұтыну (л/цикл)
 ЭКО	251	52	0,82	11,8
 Қарқынды	175	67	1,79	14,7
 Жылдам	29	40	0,15	6,6
 Тұрақты	90	60	1,13	9,9
 Гигиена	171	75	1,81	14,3
 Балаларға арналған ыдыс-аяқ	119	69	1,55	9,9
 Шыны	122	42	0,65	9,9
Ai Авто режимі	125–191	55–65	0,859–1,3	11–14,8
 Сулау	15	15	0,024	4
 Бу	196	75	1,85	14,3

Ыдыс жуғыш машинаны тазалауды немесе қызмет көрсетуді бастамас бұрын әрқашан сумен жабдықтауды өшіріп, ашаны розеткадан алыңыз.

СҮЗГІНІ ТАЗАЛАУ

Сүзгі жүйесі ірі тазалау сүзгісінен, негізгі сүзгіден және жұқа тазалау сүзгісінен тұрады.

1. **Бастапқы тазарту сүзгісі** Бастапқы тазарту сүзгісі су төгетін сорғыға түспеуі үшін үлкен тамақ қалдықтарын ұстайды. Сүзгі ұстаған қалдықтарды кетіру үшін осы сүзгінің жоғарғы жағындағы құлақшаларды (4) ақырын қысып, содан кейін жоғары көтеру керек.
2. **Негізгі сүзгі** Бұл сүзгі ұстаған тамақ пен кір бөлшектері төменгі бүріккіштің арнайы саптамасынан су ағынымен жуылады.
3. **Мұқият тазарту сүзгісі** Бұл сүзгі кір мен тамақ қалдықтарын сақтайды, жуу кезінде олардың ыдысқа қайта түсуіне жол бермейді.

НАЗАР АУДАРЫҢЫЗ!

Уақыт өте келе сүзгі бітеліп, оның өткізу қабілеті төмендейді. Сүзгінің күйін үнемі (кем дегенде аптасына бір рет) тексеріп, қажет болған жағдайда ағынды сумен шайыңыз.

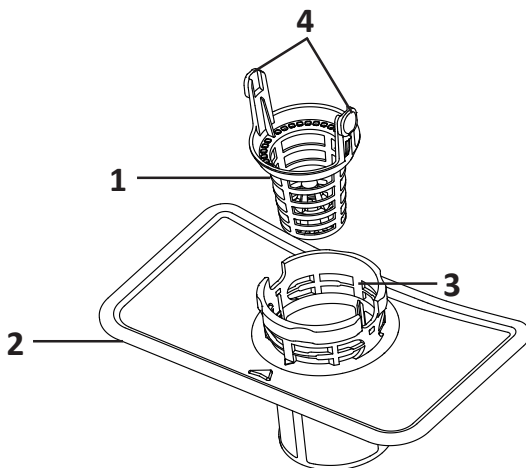

Сүзгіні тазалау үшін төмендегі қадамдарды орындаңыз:

1. Дөрекі сүзгіні шеттеріндегі құлақшаларды ақырын қысу арқылы алыңыз.

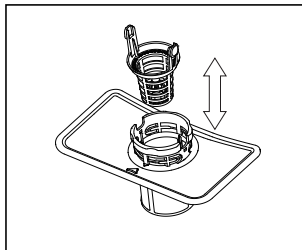

2. Жіңішке сүзгіні сағат тіліне қарсы бұрап, жоғары қарай жылжытыңыз.

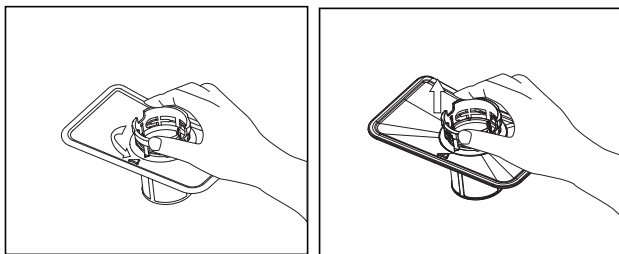

3. Ыдыс жуғыш машинаның бөлімінен негізгі сүзгіні алыңыз.

4. Барлық 3 сүзгіні ағынды сумен шайыңыз.

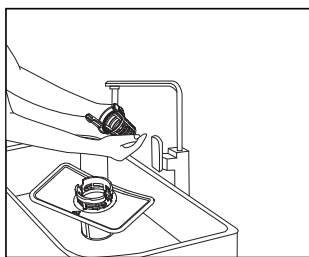

5. Жоғарыдағы қадамдарды кері тәртіпте орындай отырып, сүзгі жүйесін жинап, бұрынғы орнына қойыңыз.

НАЗАР АУДАРЫҢЫЗ!

- Ыдыс жуғыш машинаны орнатылған сүзгі жүйесінсіз іске қоспаңыз.
- Егер сүзгі жүйесі дұрыс орнатылмаған болса, бұл жуу нәтижесіне әсер етуі немесе машинаның бұзылуына әкелуі мүмкін.
- Тазалау кезінде сүзгілерді түртпеңіз, бұл оларды зақымдауы мүмкін.

БҮРІККІШТЕРДІ ТАЗАЛАУ

Бүріккіш саңылауларды мезгіл-мезгіл тазалап отыру керек, өйткені қатты судың ықтимал шөгінділері саптамалар мен мойынтіректерді бітеп тастауы мүмкін.

1. Төменгі бүріккіштерді алыңыз оны жоғары қарай тарту арқылы.

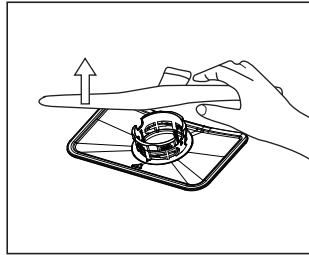

2. Үстіңгі бүріккіштің бекіту сомынын бұрап, төмен қарай тартыңыз.

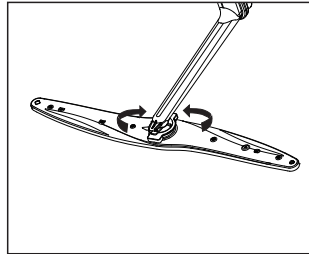

3. Бүріккіштерді ағынды сумен тазалаңыз, қажет болса, түйреуішті немесе басқа өткір затты пайдаланыңыз.

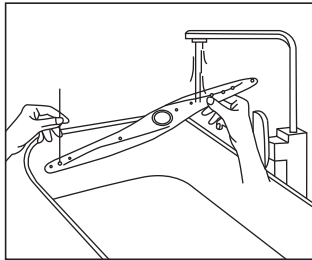

4. Бүріккіштерді бекітілгенге дейін орнына салыңыз және үстіңгі бүріккіштің сомынын қатайтыңыз.

ЫДЫС ЖУҒЫШ МАШИНАНЫҢ СЫРТЫН ТАЗАЛАУ

Басқару тақтасы

Басқару тақтасын сәл дымқыл шүберекпен тазалап, содан кейін құрғатып сүрту керек. Басқа сыртқы элементтерді тазарту үшін жоғары сапалы жылтырату баулауызын қолдану керек.

НАЗАР АУДАРЫҢЫЗ!

Ыдыс жуғыш машинаның кез келген элементтерін тазалау үшін ешқашан өткір заттарды, абразивті тазалағыштарды пайдаланбаңыз.

Есік

Есікті жұмсақ, дымқыл шүберекпен тазалаңыз.

НАЗАР АУДАРЫҢЫЗ!

- Есіктің құлпы мен электр компоненттеріне су кірмеу үшін кез-келген түрдегі бүріккіш тазалағыштарды қолданбаңыз.
- Сыртқы беттерді тазалау үшін ешқашан абразивті тазалағыштарды немесе губкаларды қолданбаңыз, олар жабынды сызып тастауы мүмкін. Кейбір қағаз сүлгілер бетінде сызаттар немесе із қалдыруы мүмкін.

МҰЗДАТУДАН ҚОРҒАУ

Егер сіздің ыдыс жуғыш машинаңыз қыста жылытылмаған бөлмеде қалса, оны келесі қадамдармен сақтауға дайындаңыз:

1. Ыдыс жуғыш машинаның құатын өшіріңіз.
2. Сумен жабдықтауды өшіріп, су құятын құбыршекті краннан ажыратыңыз.
3. Су құятын құбыршек пен шүмекті төгіп тастаңыз (су жинайтын ыдысты пайдаланыңыз).
4. Толтырғыш құбыршекті кранға қайта қосыңыз.
5. Сүзгіні алып тастаңыз және сорғыдағы қалған суды губкамен алыңыз.

ПАЙДАЛАНУ ЖӘНЕ КҮТІМ БОЙЫНША КЕҢЕСТЕР

Әр қолданғаннан кейін

Әр қолданғаннан кейін сумен жабдықтауды өшіріп, ылғал мен иістердің ішінде қалмауы үшін есікті сәл ашық қалдырыңыз.

Машинаны электр желісінен ажыратыңыз

Тазалауды немесе техникалық қызмет көрсетуді бастамас бұрын, әрқашан ашаны розеткадан алыңыз.

Еріткіштерді немесе абразивті тазартқыштарды қолданбаңыз

Ыдыс жуғыш машинаның сыртқы бөліктері мен резеңке бөлшектерін тазалау үшін еріткіштерді немесе абразивті құралдарды қолдануға болмайды. Жұмсақ шүберек пен жылы сабынды суды пайдалану керек. Бетіндегі дақтарды немесе таптарды кетіру үшін дымқыл губканы және аздап тазартқышты қолданыңыз.

Егер құрылғы ұзақ уақыт пайдаланылмаса

Егер сіз кетіп бара жатсаңыз және ыдыс жуғыш машина ұзақ уақыт пайдаланылмаса, ыдыс-аяқсыз жуу циклын бастаған жөн, содан кейін ашаны желіден ажыратып, суды жауып, есікті сәл ашық қалдырыңыз. Бұл тығыздағыштардың қызмет ету мерзімін ұзартады және машинада иістердің пайда болуына жол бермейді.

Қысқа уақытқа кеткенде «168 сағ» функциясын пайдалану ұсынылады.

Машинаны жылжыту

Егер машинаны жылжыту қажет болса, оны тік ұстауға тырысыңыз, егер қажет болса, оны артқы қабырғасын төмен қаратып қоюға болады.

Тығыздағыштар

Ыдыс жуғыш машинаның ішіндегі иістердің себептерінің бірі тығыздағыштарға жабысып қалған тағам болуы мүмкін. Ылғал шүберекпен мезгіл-мезгіл тазалау иістердің алдын алады.

ЫҚТИМАЛ МӘСЕЛЕЛЕР ЖӘНЕ ОЛАРДЫҢ ШЕШІМІ

Егер осы негізгі ақаулардың көздерін тексергеннен кейін құрылғыңызда мәселе әлі де болса, уәкілетті қызмет көрсету орталығына хабарласыңыз.

Мәселе	Ықтимал себеп	Шешім
Ыдыс жуғыш машина қосылмайды	Сақтандырғыш жанып кетті немесе қорғаныс автоматы іске қосылды	Сақтандырғышты ауыстырыңыз немесе қорғаныс автоматын қосыңыз. Ыдыс жуғыш машинамен бірдей қуат көзіне қосылған барлық басқа құрылғыларды ажыратыңыз.
	Құрылғы электр қуат көзінен ажыратылған	<ul style="list-style-type: none"> Қуат батырмасы жұмыс істеп тұрғанын тексеріңіз Есіктің тығыз жабылғанына көз жеткізіңіз Кәбілдің розеткаға қосылғанын тексеріңіз
	Су қысымының жеткіліксіздігі	Сүмен жабдықтаудың дұрыс жалғанғанын тексеріңіз
Су төгетін сорғы жұмысын тоқтатпайды	Судың толып кетуі	Жүйе толып кетуді автоматты түрде анықтайды. Бұл орын алған кезде айналым сорғысы өшіріліп, дренаждық сорғы қосылады
Сыртқы шу	Табиғи шу	Жуғыш затқа арналған ашық мөлшерлегіштен шыққан шу. Оны жабыңыз
	Ыдыс-аяқ нашар төселген. Себеттен ыдыс жуғыш машинаның түбіне бірдеңе түсіп кетті	Ыдыс-аяқты жүктеу схемасына сәйкес орналастырыңыз. Ыдыс жуғыш машинаның түбінде бөгде заттар жоқ екеніне көз жеткізіңіз
	Қозғалтқыштың гүлі	Ыдыс жуғыш машинаны сирек пайдалану тығыздағыштардың кебуіне және қозғалтқыштан шудың пайда болуына себеп болуы мүмкін
Көбік түзілуі	Дұрыс таңдалмаған жуғыш зат	Көбік пайда болмас үшін тек ыдыс жуғыш машинаға арналған арнайы жуғыш затты қолданыңыз. Егер бұл орын алса, ваннаға жарты литр суық су қосыңыз. Ыдыс жуғыш машинаны жабыңыз, содан кейін «Сулау» циклін бастаңыз. Қажет болса, қайталаңыз
	Төгілген шайғыш зат	Әрқашан төгілген шайғыш затты сүртіңіз
Ыдыс-аяқ боялған	Бояғышпен жуғыш зат	Жуғыш затта бояғыш жоқ екеніне көз жеткізіңіз
Ыдыс жуылған жоқ	Жарамсыз бағдарлама	Қуаттырақ бағдарламаны таңдаңыз
	Ыдыс-аяқты дұрыс салмау	Жуғыш зат мөлшерлегіші мен бүріккіштер үлкен ыдыстармен бітеліп қалмағанына көз жеткізіңіз

Мәселе	Ықтимал себеп	Шешім
Шыны ыдыстағы дақтар мен пленка	Қатты су	<p>Шыны ыдыстардағы дақтарды кетіру үшін:</p> <ol style="list-style-type: none"> 1. Барлық металл ыдыстарды ыдыс жуғыш машинадан алыңыз 2. Жуғыш затты қоспаңыз 3. Ең ұзақ циклді таңдаңыз 4. Ыдыс жуғышты іске қосыңыз және оны шамамен 18–22 минутқа қалдырыңыз, содан кейін ол негізгі жуу режиміне өтеді 5. Есікті ашып ыдыс жуғыш машинаның түбіне 2 кесе сірке суын құйыңыз 6. Есікті жауып, ыдыс жуғыш машинаға циклді аяқтауға мүмкіндік беріңіз. Егер сірке суы көмектеспесе: 1/4 стақан (60 мл) лимон қышқылын қолданыңыз
	Кірістегі судың төмен температурасы	
	Қайта жүктеу	
	Қате жүктеу	
	Ылғал жуғыш зат	
Шайғыш зат жоқ		
	Жуғыш заттың дұрыс емес мөлшерлеуі	
Шыны ыдыстардың лайлануы	Жұмсақ су және көп мөлшерде жуғыш зат	Егер сізде жұмсақ су болса, жуғыш затты азырақ қолданыңыз және шыны ыдыстарды жуу үшін ең қысқа циклді таңдаңыз
Ішкі беттердегі сары немесе қоңыр пленка	Кофе немесе шай дақтары	<p>Дақтарды қолмен тазалаңыз, жуу циклінен кейін 1/2 кесе ағартқыш пен 3 кесе жылы суды қолданыңыз</p> <p>Күйіп қалмас үшін, жуу циклінен кейін шамамен 20 минут күтіңіз, сонда машинаның барлық компоненттері салқындауға уақыт алады</p>
	Судағы темір шөгінділері	Су сүзгісін орнатыңыз
Ішкі беттердегі ақ пленка	Судағы минералдар	Ішкі бетті тазарту үшін ыдыс жуғыш затпен дымқыл губканы қолданыңыз
Жуғыш зат мөлшерлегішінің қақпағы жабылмайды	Қақпақ бітелген	Мөлшерлегіш қақпағын щеткамен немесе дымқыл губкамен тазалаңыз
Жуғыш зат мөлшерлегіште қалады	Ыдыс-аяқ мөлшерлегіштің қақпағын жауып тастайды	Ыдыс аяқтарды орналастыру схемасына сәйкес орналастырыңыз
Бу	Қалыпты жағдай	Жуу кезінде бу желдеткіш арқылы шығуы мүмкін, бұл қалыпты жағдай
Ыдыстағы қара немесе сұр дақтар	Алюминий аспаптары ыдыс-аяққа үйкелді	Бұл іздерді кетіру үшін жұмсақ абразивті тазалау материалын пайдаланыңыз
Ыдыс жуғыш машинаның түбіндегі су	Қалыпты жағдай	Ыдыс жуғыш машинаның түбіндегі су төгетін тесіктің айналасындағы судың аз мөлшері тығыздағыштардың кебуіне жол бермейді
Ыдыс жуғыш машина ағып жатыр	Мөлшерлегіштің толып кетуі	Шаю мөлшерлегішін толтырмаңыз. Төгілген шайғыш зат көбіктеніп толып кетуіне әкелуі мүмкін
	Ыдыс жуғыш машина деңгейге орнатылмаған	Ыдыс жуғыштың орнын реттеңіз

Ескерту: көкөністердің, жемістердің немесе басқа да осыған ұқсас ұсақ заттардың тұқымдары сүзу жүйесінен өтіп, су төгетін сорғыға түсуі мүмкін. Су төгетін сорғы бітеліп қалуы мүмкін және оны тазалау қажет болуы мүмкін. Бұл жағдайда сорғы қақпағын алыңыз, сорғы дөңгелегін тазалаңыз және қақпақты орнына бекітіңіз.

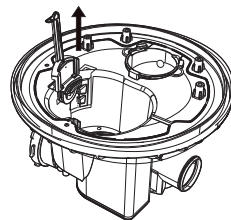

НАЗАР АУДАРЫҢЫЗ!

Машинаны дұрыс ұстамау сіздің қауіпсіздігіңізге қауіп төндіруі мүмкін. Кез-келген жөндеуді білікті маман жүргізуі керек.

ҚАТЕ КОДТАРЫ

Егер ақаулар пайда болса, құрылғы дыбыстық сигнал шығарады және дисплейде қате кодын көрсетеді.

Қате коды	Мағынасы	Ықтимал шешім әдісі
E1	Судың толып кетуі/ағуы	Сумен жабдықтауды өшіріп, қосыңыз. Егер бұл көмектеспесе, уәкілетті қызмет көрсету орталығына хабарласыңыз
E2	Су қабылдағыштың ақауы	Егер «Ықтимал мәселелер және олардың шешімі» бөлімінде сипатталған шешімдердің ешқайсысы сізге көмектеспесе, уәкілетті қызмет көрсету орталығына хабарласыңыз
E4	Су тарату клапанының дұрыс жұмыс істемеуі	Уәкілетті қызмет көрсету орталығына хабарласыңыз
E5	Желдеткіштің дұрыс жұмыс істемеуі	
E6	Шамадан тыс қыздыру	
E7	Термистордың қысқа тұйықталуы немесе үзілуі	
EA	Қосылымдардың дұрыс жұмыс істемеуі	

- Үлгісі: FD60-H01
- Сауда белгісі: DEXP.
- Қуат параметрлері: 220–240 В ~ 50 Гц.
- Номиналды қуаты: 1800–2200 Вт.
- Ұйқы режимінде қуат тұтыну: 0,5 Вт.
- Жинақ сыйымдылығы: 16.
- Жуу бағдарламаларының саны: 10.
- Су қысымы: 0,04–1,0 МПа.
- Қуат тұтыну класы: A+++.
- Кептіру тиімділігі класы: A.
- Электр энергиясының шығыны (жылына): 217 кВт·сағ/жыл.
- Стандартты жуу циклі кезінде энергияны тұтыну: 0,786 кВт·сағ.
- Бір жылдағы су шығыны: 3332 л.
- Бір цикл үшін су шығыны: 11,8 л.
- Электр ток соғудан қорғау класы: I.
- Ылғал мен шаңнан қорғау дәрежесі: IPX1.
- Қуат сымын бекіту түрі: Y.
- Шу деңгейі: 45 дБ(A).
- Таза салмағы: 48 кг.
- Өлшемдері (Е × Т × Б): 59,8 × 59 × 84,5 см.
- Қолдану саласы: тұрмыстық.

ЖИНАҚТАЛЫМ

- Ыдыс жуғыш машина.
- Ағып кетуден сақтандырғышы бар құю құбыршегі.
- Су төгетін түтік.
- Бокал ұстағыш.
- Қаңылтыр таба ұстағыш.
- Шұңқыр.
- Пайдалану бойынша нұсқаулық.

ЭНЕРГЕТИЧЕСКАЯ ЭФФЕКТИВНОСТЬ
ПОСУДОМОЕЧНОЙ МАШИНЫ

DEXP

FD60-H01

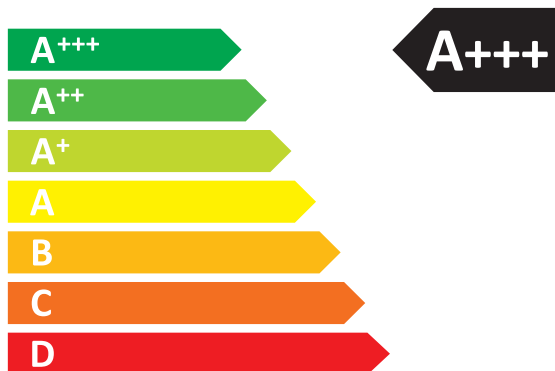

РАСХОД ЭЛЕКТРОЭНЕРГИИ

217
кВт·ч/год



3332
л/год**



ABCDEFG



x16



45
дБ(A)

МОНТАЖДАУ, САҚТАУ, ТАСЫМАЛДАУ (ТАСУ), ӨТКІЗУ ЖӘНЕ КӘДЕГЕ ЖАРАТУ ЕРЕЖЕЛЕРІ МЕН ШАРТТАРЫ

- Құрылғыны орнату ережелері мен шарттары «Құрылғыны орнату» бөлімінде сипатталған.
- Құрылғыны сақтау дайындаушы мен тұтынушының жылытылатын үй-жайларында ауа температурасы 5 °С-тан 40 °С-қа дейін және ауаның салыстырмалы ылғалдылығы 80%-дан аспайтын орауышта жүргізілуі тиіс. Үй-жайларда жемірілуді тудыратын жегі қоспалар (қышқылдар, сілтілер бұйы) болмауы тиіс.
- Құрылғыны дұрыс тасымалдауды қамтамасыз ету үшін келесі талаптарды сақтау қажет:
 - егер бар болса, құрылғыдан барлық ішкі керек-жарақтарды алып тастаңыз және оларды бөлек ораңыз;
 - құрылғының жұмыс қабілеттілігін және сыртқы түрін сақтау үшін оның дұрыс оралғанына көз жеткізіңіз (үлкен көлемді техниканы сыни жерлерде гофрленген қатырма төсемдері бар полиэтилен немесе көпіршікті пленкаға орау керек);
 - көлік құралының айналасында қозғалу мүмкіндігін болдырмау үшін құрылғыны белдіктермен мықтап бекітіңіз;
 - сыртқы ортаның әсерін толығымен жою үшін тек жабық көлікті пайдаланыңыз;
 - тиеу-түсіру жұмыстарын орындау кезінде қаптаманы өте мұқият өңдеуді қамтамасыз етіңіз.
- Құрылғы мұқият өңдеуді қажет етеді, оны шаң, кір, соққы, ылғал, от және т. б. әсерінен қорғайды.
- Құрылғыны өткізу жергілікті заңнамаға сәйкес жүргізілуі тиіс.
- Өнімнің қызмет ету мерзімі аяқталғаннан кейін оны қарапайым тұрмыстық қоқыспен бірге тастауға болмайды. Оның орнына, ол федералды немесе жергілікті заңдарға сәйкес кейіннен қайта өңдеу және жою үшін электр және электронды жабдықтарды тиісті қабылдау пунктіне кәдеге жаратуға тапсырылады. Осы өнімді дұрыс кәдеге жаратуды қамтамасыз ете отырып, сіз табиғи ресурстарды үнемдеуге көмектесесіз және дұрыс емделмеген жағдайда қоршаған ортаға және адамдардың денсаулығына зиян келтіруге көмектесесіз. Бұл өнімді қабылдау және кәдеге жарату орындары туралы толығырақ ақпаратты жергілікті муниципалды органдардан немесе тұрмыстық қоқыстарды шығаратын кәсіпорыннан алуға болады.
- Егер құрылғының ақаулығы анықталса, дереу уәкілетті қызмет көрсету орталығына хабарласыңыз немесе құрылғыны тастаңыз.

ҚОСЫМША АҚПАРАТ

Өндіруші: ГУАНДУН ФУРОН ЭЛЕКТРИК ЭППЛАЙЕНС КО., ЛТД.

З ғим., Линтао инновациялық паркі, Ляньюньи тас жолы №2, Фуань өндірістік аймағы, Чунхэ а., Лэлю шағын ауданы, Шуньдэ ауданы, Фошань қ., Гуандун пров., Қытай.

Manufacturer: GUANGDONG FURON ELECTRIC APPLIANCE CO., LTD.

Building 3, Lingtao Innovation Park, No.2 Lianyongyi Road, Fu'an Industrial Zone, Chonghe Village, Leliu Sub-district, Shunde District, Foshan, Guangdong, China.
Қытайда жасалған.

Импорттаушы / Қазақстан Республикасында талаптар қабылдайтын заңды тұлға: «DNS QAZAQSTAN (ДНС КАЗАХСТАН)» ЖШС, Астана қ., Сарыарқа ауданы, Сарыарқа даңғ., 12 ғим., Қазақстан Республикасы.

Электрондық пошта мекен-жайы: info@dns-shop.kz

Тауар КО ТР (ЕАЭО) талаптарына сәйкес келеді.

Өнім сапасын жақсарту үшін сипаттамалар, өнім туралы ақпарат және оның сыртқы түрі пайдаланушыға алдын ала ескертусіз өзгертілуі мүмкін.



Өндіріс күні пайдаланушы нұсқаулығының орыс тіліндегі нұсқасында көрсетілген. V.2

КЕПІЛДІК ТАЛОНЫ

SN/IMEI: _____

Кепілдікке қойылған күні: _____

Өндіруші бүкіл кепілдік мерзімі ішінде құрылғының үздіксіз жұмыс істейтініне, сондай-ақ материалдар мен құрастырымда ақаулар болмайтынына кепілдік береді. Кепілдік мерзімі бұйым сатып алынған сәттен бастап есептеледі және жаңа өнімдерге ғана қолданылады.

Кепілдікті қызмет көрсету бұйым пайдаланушы нұсқаулығына сәйкес пайдаланылған жағдайда, кепілдік мерзімі ішінде тұтынушының кінәсіз істен шыққан элементтерді тегін жөндеуді немесе ауыстыруды қамтиды. Элементтерді жөндеу немесе ауыстыру уәкілетті сервис орталықтарының аумағында жүргізіледі.

Өнім	Кепілдік мерзімі	Пайдалану мерзімі
Құрылғы	3 жыл	10 жыл
Инвертор қозғалтқышы	10 жыл	—

Сервистік орталықтардың өзекті тізімі келесі мекенжай бойынша:
<https://www.dns-shop.kz/service-center/>

Кепілдік міндеттемелер және тегін сервистік қызмет көрсету, егер оларды ауыстыру бұйымды бөлшектеуге байланысты болмаса, тауардың жиынтықтылығына кіретін, төменде аталған керек-жарақтарға қолданылмайды:

- ҚБП (қашықтықтан басқару пульті) үшін қуат элементтері (батареялары).
- Жалғағыш кәбілдер, антенналар және оларға арналған ауыстырғыштар, құлаққаптар, микрофондар, «HANDS-FREE» құрылғылары; жиынтықта жеткізілетін әртүрлі типтегі ақпарат тасығыштар, бағдарламалық жасақтама (БЖ) және драйверлер (бұйымның қатқыл магниттік дискілеріндегі жинақтағышқа алдын ала орнатылған БЖ қоса алғанда, бірақ онымен шектелмей), сыртқы енгізу-шығару құрылғылары және манипуляторлар.
- Қаптамалар, сөмкелер, белдіктер, тасымалдауға арналған баулар, монтаждық құрылғылар, құралдар, бұйымға қоса берілетін құжаттама.
- Табиғи тозуға ұшырайтын шығын материалдары мен бөлшектер.



Өндіруші келесі жағдайларда кепілдік міндеттемелерге ие болмайды:

- Кепілдік мерзімі аяқталды.
- Егер жеке (тұрмыстық, отбасылық) қажеттіліктерге арналған бұйым кәсіпкерлік қызметті жүзеге асыру үшін, сондай-ақ оның тікелей міндетіне сәйкес келмейтін басқа мақсаттарда пайдаланылған болса.
- Өндіруші бұйымды пайдалану кезінде пайдаланушы нұсқаулығының талаптарын бұзу, бұйымды орнату және оған қызмет көрсету жөніндегі ұсынымдарды, қосу ережелерін (бұйымның өзіне де, онымен байланысты бұйымдарға да сәйкес келмейтін желілік кернеудің әсері нәтижесінде туындаған қысқа тұйықталулар), бұйымды сақтау және тасымалдау кезінде өнім иесі және/немесе үшінші тұлғалар шектен ықтимал материалдық, моральдық және өзге де зиян үшін жауапты болмайды.
- Механикалық зақымданудың барлық жағдайлары: өнімді пайдалану кезінде алынған сызаттар, жарықтар, деформациялар, соққы іздері, майысулар, кептелістер және т.б.
- Түрлендірулерді, рұқсат етілмеген жөндеулерді осындай жұмыстарды жүргізуге уәкілетті емес адамдар жүргізген жағдайлар. Егер ақаулық конструкцияны немесе бұйымның сұлбасын өзгерту, Өндіруші қарастырмаған сыртқы құрылғыларды қосу, Қазақстан Республикасының заңнамасына сай сәйкестік сертификаты жоқ құрылғыны пайдалану салдарынан туындаған болса.
- Егер бұйымның ақауы еңсерілмейтін күштің әсерінен (табиғи элементтер, өрт, су тасқыны, жер сілкінісі, тұрмыстық факторлар және Өндірушіге тәуелді емес басқа жағдайлар) немесе Өндіруші болжай алмаған үшінші тұлғалардың әрекеттерінен туындаса.
- Бұйымның толық немесе ішінара істен шығуына алып келген бұйымның ішіне бөгде заттардың, өзге денелердің, заттектердің, сұйықтықтардың, жәндіктердің немесе жануарлардың түсуінен, агрессивті ортаның әсерінен, жоғары ылғалдылықтан, жоғары температуралардан туындаған ақау.
- Бұйымды сәйкестендіру (сериялық нөмірі) жоқ немесе сәйкес келмейді. Егер зақымданулар (кемшіліктер) зиянды бағдарламалық қамтаманың; БЖ ұсынушысының осы қызметті ұсынбауына байланысты мүмкіндігінсіз бұйымның бағдарламалық ресурстарына қолжетімділіктің болмауына әкеп соққан құпиясөздерді (кодтарды) оларды жинау/қалпына келтіру мүмкіндігінсіз орнату, ауыстыру немесе жою әсерінен туындаса.
- Егер жұмыстың ақаулықтары қуат беруші, кәбілдік, телекоммуникациялық желілердің, радиосигнал қуатының стандарттарға немесе техникалық регламенттеріне сәйкес келмеуінен, оның ішінде бедер ерекшеліктерінен және басқа да осыған ұқсас сыртқы факторлардан, бұйымның желі әрекет ететін шекарада немесе аймақтан тыс жерде пайдаланылуынан туындаған болса.
- Егер зақымданулар стандартты емес (түпнұсқалық емес) және/немесе сапасыз (зақымданған) шығыс материалдарын, керек-жарақтарды, қосалқы бөлшектерді, қуат беру элементтерін, әртүрлі үлгідегі ақпарат тасымалдағыштарды (CD, DVD дискілерді, жад карталарын, SIM карталарын, картридждерді қоса алғанда) пайдаланудан туындаса.
- Егер кемшіліктер үйлесімсіз контентті (әуендерді, графиканы, бейне және басқа файлдарды, Java қосымшаларын және оларға ұқсас бағдарламаларды) алуға, орнатуға және пайдалануға байланысты туындаған болса.
- Осы бұйыммен жанасып жұмыс істейтін басқа жабдыққа келтірілген залалға.



