

Пайдалану бойынша нұсқаулық

Ыдыс жуғыш машина
FD60-L01

DEXP

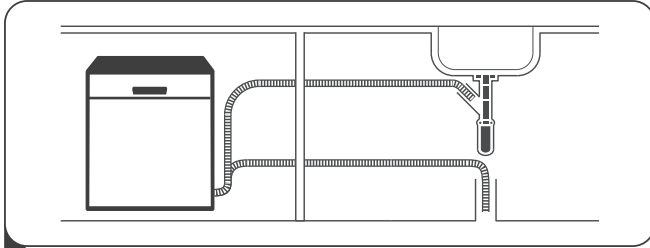

1 Ыдыс жуғыш машинаны орнатыңыз және қосыңыз.

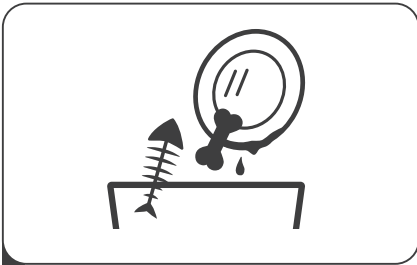

2 Ыдыстарды үлкен тамақ қалдықтарынан тазалаңыз.

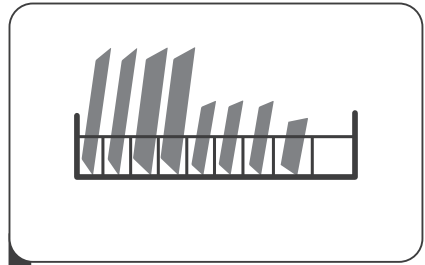

3 Ыдысты салыңыз.

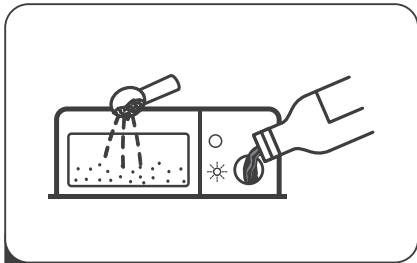

4 Жуғыш зат пен шайғышты қосыңыз.



5 Құрылғыны қосыңыз, жуу бағдарламасын таңдаңыз және жуу циклін бастау үшін «Старт/Кідірту» батырмасын басыңыз.





ҚЫСҚАША НҰСҚАУЛЫҚ	3
ҚҰРЫЛҒЫ МАҚСАТЫ	7
САҚТЫҚ ШАРАЛАРЫ	7
Розетканы жерге қосуға қойылатын талаптар.....	8
ТЕХНИКАЛЫҚ СИПАТТАМАЛАРЫ	9
Жинақталым	9
ҚҰРЫЛҒЫ СХЕМАСЫ	10
ҚҰРЫЛҒЫНЫ ОРНАТУ	11
Құрылғының өлшемдері	11
Орнатуға дайындық	11
Орнату әдістері	12
Кірістіру кеңістігіне қойылатын талаптар.....	13
Сумен жабдықтауға қосылу	14
Су төгетін құбыршекті қосу	15
Электр қуатына қосылу	16
ЖҰМЫСҚА ДАЙЫНДЫҚ	16
Судың кермектігі.....	17
Тұз тұтынуды реттеу.....	18
Ыдыстарды тиеу	19
Жүктеу бойынша ұсыныстар.....	22
Шайғышты пайдалану.....	25
Жуғыш затты қолдану.....	26
ПАЙДАЛАНУ	28
Басқару тақтасы	28
Бағдарламаны іске қосу	29
Жұмыс кезінде бағдарламаны өзгерту	30
Құрылғы жұмыс істеп тұрған кезде ыдыстарды тиеу	30
Жуу циклінің аяқталуы	30
Бағдарламалардың сипаттамасы	31
ҚЫЗМЕТ КӨРСЕТУ ЖӘНЕ КҮТІМ	32
Сыртқы тазалау	32
Ішкі бөлшектерді тазалау	32
Құрылғыны күту бойынша кеңестер	35

ҚАТЕ КОДТАРЫ	36
ЫҚТИМАЛ МӘСЕЛЕР ЖӘНЕ ОЛАРДЫҢ ШЕШІМІ.....	37
ЭНЕРГИЯ ТИІМДІЛІГІ ТУРАЛЫ АҚПАРАТ	40
МОНТАЖДАУ, САҚТАУ, ТАСЫМАЛДАУ (ТАСУ), ӨТКІЗУ ЖӘНЕ КӘДЕГЕ ЖАРАТУ ЕРЕЖЕЛЕРІ МЕН ШАРТТАРЫ.....	41
ҚОСЫМША АҚПАРАТ	42

Құрметті сатып алушы!

Біздің өнімдерді таңдағаныңыз үшін рахмет.

Біз сізге жоғары сапа, функционалдылық және дизайн талаптарына сәйкес әзірленген және жасалған бұйымдар мен құрылғыларды ұсынуға қуаныштымыз. Пайдалануды бастамас бұрын, сіздің қауіпсіздігіңізге қатысты маңызды ақпаратты, сондай-ақ өнімді дұрыс пайдалану және күту бойынша ұсыныстарды қамтитын осы нұсқаулықты мұқият оқып шығыңыз. Осы нұсқаулықтың сақталуына назар аударыңыз және оны өнімді одан әрі пайдалану кезінде анықтамалық материал ретінде пайдаланыңыз.

ҚҰРЫЛҒЫ МАҚСАТЫ

Ыдыс жуғыш машина — ыдыс-аяқты автоматты түрде жууға арналған электро-механикалық қондырғы.

САҚТЫҚ ШАРАЛАРЫ

- Құрылғы тұрмыстық және басқа ұқсас орталарда пайдалануға арналған, мысалы: дүкендердегі, кеңселердегі және басқа жұмыс аймақтарындағы қызметкерлердің асханаларында; фермаларда, қонақүйлерде, мотельдерде және басқа да тұрғын үй-жайларда; шағын қонақ үйлерде («төсек және таңғы ас» түрі); қоғамдық тамақтандыруда.
- Құрылғы балалар мен физикалық, сенсорлық немесе ақыл-ой қабілеті шектеулі адамдар үшін, олардың қауіпсіздігіне жауапты басқа адамдар бақылайтын жағдайларды қоспағанда, пайдалануға арналмаған. Балаларға құрылғымен ойнауға рұқсат бермеңіз.
- Құрылғы тек үй-жайларда пайдалануға арналған. Электр тогының соғуын болдырмау үшін құрылғыға, қуат сымына немесе ашаға су немесе басқа сұйықтық түспейтініне көз жеткізіңіз.
- Құрылғыға техникалық қызмет көрсетуді немесе тазалауды бастамас бұрын оны электр желісінен ажыратыңыз. Тазалау үшін сабынды суға малынған жұмсақ шүберекті пайдаланыңыз. Қайта іске қоспас бұрын құрылғыны құрғатыңыз.
- Ыдыс жуғыш машинадағы есіктерге немесе сөрелерге отырмаңыз немесе тұрмаңыз.
- Ыдыс жуғыш машинаны дұрыс орнатпай және қоспай қоспаңыз.
- Ыдыс жуғыш машина жұмыс істеп тұрған кезде судың шашырауын болдырмау үшін есікті абайлап ашыңыз.
- Ыдыс жуғыш машинаның ашық есігіне ауыр заттарды қоймаңыз. Құрылғы аударылып кетуі мүмкін.
- Пайдаланбаған кезде сүрініп кетпеу және соғылып қалмау үшін көліктің есігін жабыңыз.
- Ақаулық туындаған жағдайда құрылғыны дереу электр желіден ажыратыңыз. Құрылғыда көрінетін зақым болса, оны қоспаңыз, сонымен қатар қуат сымы немесе аша зақымдалған жағдайда. Уәкілетті қызмет көрсету орталығына хабарласыңыз.

- Жууға арналған ыдыстарды тиеу кезінде:
 - пышақтар мен басқа да өткір заттарды себетке төмен қаратып қою керек немесе көлденеңінен қою керек;
 - жуу циклі аяқталғаннан кейін жуғыш зат бөлімде жоқ екеніне көз жеткізіңіз;
 - арнайы таңбаланбаған пластикалық ыдыстарды ыдыс жуғыш машинаға салмаңыз;
 - автоматты ыдыс жуғыш машиналарға арналған жуғыш заттар мен шайғыштарды қолданыңыз;
 - ыдыс жуғыш машинада сабын, кір жуғыш зат немесе қол жуғыш затты қолданбаңыз.
- Көптеген ыдыс жуғыш заттардың құрамында сілті бар, сондықтан олар жұтылған жағдайда өте қауіпті. Сондай-ақ, өнімнің көзге және басқа шырышты қабаттарға тиюінен аулақ болу керек. Жуғыш заттарды балалар мен жануарлардан алыс ұстаңыз.
- Орнату кезінде қуат сымының бүгілмегеніне немесе берілмегеніне көз жеткізіңіз.
- Адаптерлерді немесе ұзартқыштарды пайдаланбаңыз, себебі олар қызып кетуге және өртке әкелуі мүмкін.
- Құрылғы жаңа шлангтарды пайдаланып сантехникалық желіге қосылуы керек. Ескі шлангтарды қайта пайдалануға тыйым салынады.
- Кірістегі судың максималды рұқсат етілген қысымы — 1 МПа.
- Кірістегі судың минималды рұқсат етілген қысымы — 0,04 МПа.
- Құрылғы коммерциялық мақсатта пайдалануға арналмаған.

РОЗЕТКАНЫ ЖЕРГЕ ҚОСУ ТАЛАПТАРЫ

- Құрылғы жерге қосылуы керек. Ақаулар немесе сынықтар болған жағдайда, жерге қосу электр тогының ең аз кедергісін қамтамасыз ете отырып, электр тогының соғу қаупін азайтады. Бұл құрылғы жерге тұйықтау сымымен және жерге тұйықталған ашамен жабдықталған. Аша жергілікті ережелер мен ережелерге сәйкес орнатылған және жерге қосылған розеткаға қосылуы керек. Жерге қосу сымының дұрыс қосылмауы электр тогының соғуына әкелуі мүмкін. Егер сіз жерге тұйықталудың сенімділігіне сенімді болмасаңыз, білікті электрикпен кеңесіңіз.
- Егер ол розеткаға сәйкес келмесе, жабдықпен бірге келетін аша құрылымына өзгертулер енгізбеңіз. Тиісті розетканы орнату үшін маманға хабарласыңыз.

ТЕХНИКАЛЫҚ СИПАТТАМАЛАРЫ

Үлгісі	FD60-L01
Сауда белгісі	DEXP
Қуат параметрлері	220-240 В ~ 50 Гц
Электр ток соғудан қорғау класы	I
Номиналды қуат	1760–2100 Вт
Ұйқы режимінде қуат тұтыну	0,5 Вт
Қуат тұтыну класы	A++
Кептіру тиімділігі класы	A
Электр энергиясын тұтыну	258 кВт·сағ/жыл
Стандартты жуу циклі кезінде қуат тұтыну	0,910 кВт·сағ/цикл
Су қысымы	0,04–1 МПа
Бір жылдағы су шығыны	3080 л
Бір цикл үшін су шығыны	11 л
Жинақтардың сыйымдылығы	12
Жуу бағдарламаларының саны	5
Ылғал мен шаңнан қорғау дәрежесі	IPX1
Қуат сымын бекіту түрі	Y
Шу деңгейі	49 дБ
Таза салмағы	41 кг
Өлшемдері (Е × Т × Б)	59,8 × 60 × 84,5 см
Қолдану саласы	Тұрмыстық

ЖИНАҚТАЛЫМ

- Ыдыс жуғыш машина.
- Су төгетін түтік.
- Сақтандырғышы бар құю шлангісі.
- Тұз шұңқыры.
- Пайдалану бойынша нұсқаулық.

ҚҰРЫЛҒЫ СХЕМАСЫ

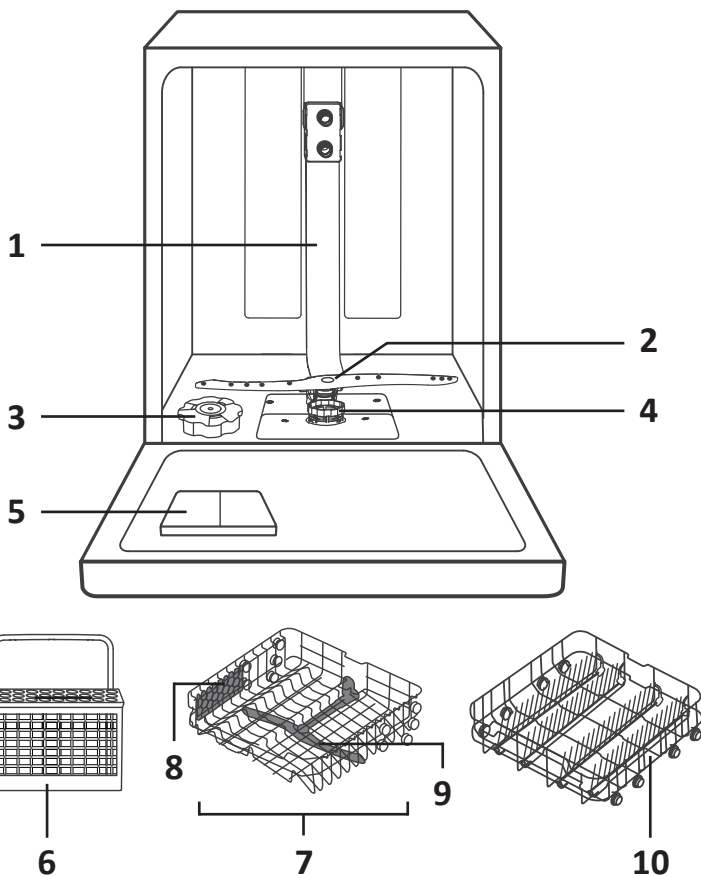

1. Ішкі құбыр.
2. Төменгі бүріккіш.
3. Тұз контейнері.
4. Сүзгі жүйесі.
5. Мөлшерлегіш.
6. Ас құралдарына арналған себет.
7. Жоғарғы себет.
8. Кружка тұрағы.
9. Жоғарғы бүріккіш.
10. Төменгі себет.

НАЗАР АУДАРЫҢЫЗ!

Барлық кескіндер мен схемалар танысу мақсатында берілген және нақты құрылғыдан өзгеше болуы мүмкін.

ҚҰРЫЛҒЫНЫҢ ӨЛШЕМДЕРІ

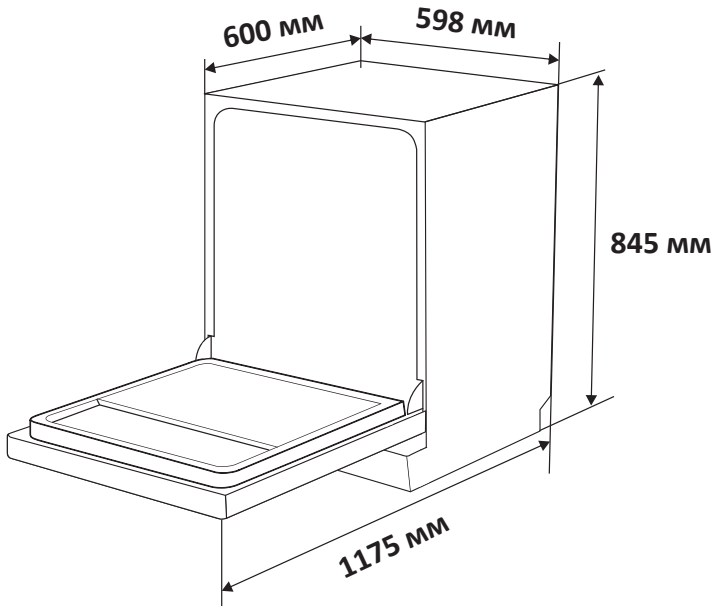

ОРНАТУҒА ДАЙЫНДЫҚ

- 1. Орнату орнын таңдау.** Электр розеткасы, сондай-ақ сумен жабдықтау және кәріз желілері бар орынды таңдау керек. Ыдыс жуғыш машинаны раковинаның жанына орнату ұсынылады — бұл су төгетін түтікті қосуды жеңілдетеді. Ыдыс жуғыш машина қатты және тегіс бетке орнатылуы керек, оның артқы қабырғасы қабырғаға параллель, ал бүйір қабырғалары іргелес беттерге параллель болуы керек (қабырға, шкаф қабырғасы және т.б.).
- 2. Құрамдастарды тексеру.** Құрылғыны және оның барлық құрамдастарын қаптамадан алыңыз. Орнату үшін қажет құралдарды дайындаңыз (айқыш бұрағыш, деңгей, минус бұрағыш және т.б.). Орнатуды бастамас бұрын барлық қажетті керек-жарақтардың бар екеніне көз жеткізіңіз: бұрандалар, ілгектер, басқа бекіту элементтері (егер қарастырылған болса).
- 3. Орнатуды бастамас бұрын осы бөлімдегі барлық нұсқауларды мұқият оқып шығыңыз.**

НАЗАР АУДАРЫҢЫЗ!

Құрылғыны электр желісіне орнатуды және қосуды тек білікті маман жүргізуі керек.

ОРНАТУ ӘДІСТЕРІ

Шкафтар арасында орнату гарнитура

Ыдыс жуғыш машинаның биіктігі (845 мм) құрылғыны ас үй шкафтары арасында оңай орнатуға болатындай етіп жасалған.

Қажет болса, төмендегі суретте көрсетілгендей аяқтың биіктігін реттеңіз.

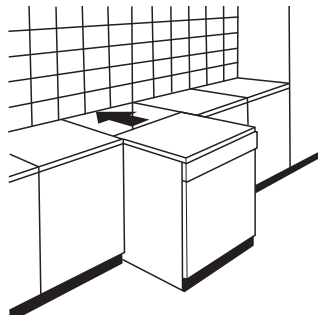
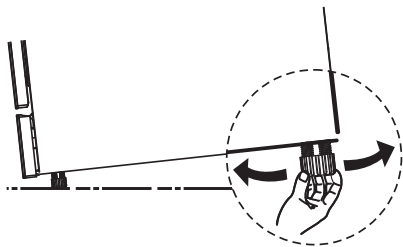

ЕСКЕРТУ

Құрылғы 2°-тан артық көлбеу болмауы керек.

Үстелдің астына орнату

Қазіргі заманғы кіріктірілген асүйлердің көпшілігі шкафтар мен тұрмыстық техниканы орналастыратын бір үстелді пайдаланады.

Ыдыс жуғыш машинаның үстіңгі панелін панельдің артқы жиегінің астындағы бұрандаларды бұрап алыңыз. Осыдан кейін оны үстелдің астына орнатуға болады.

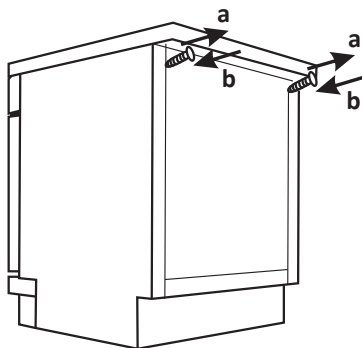

НАЗАР АУДАРЫҢЫЗ!

Панельді алып тастағаннан кейін бұрандалар кері бұралуы керек (b).

КІРІСТІРУ КЕҢІСТІГІНЕ ҚОЙЫЛАТЫН ТАЛАПТАР

- Ыдыс жуғыш машинаның үстіңгі панелі мен гарнитура арасындағы қашықтық 5 мм-ден аспауы керек.
- Ыдыс жуғыш машинаның есігі ас үй шкафтарының қасбеттерімен бір деңгейде болуы керек

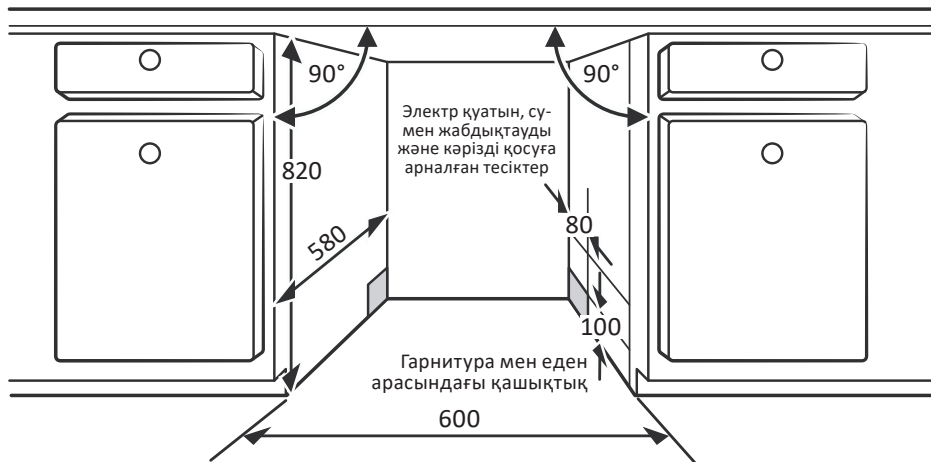

- Егер ыдыс жуғыш машина бұрышқа орнатылса, есікті ашу үшін жеткілікті орын беру керек (кем дегенде 5 см).

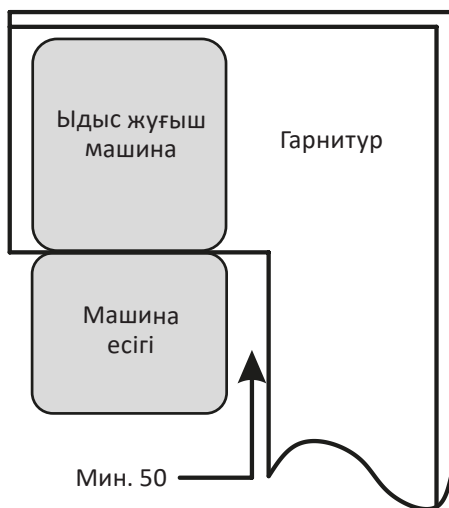

ЕСКЕРТПЕЛЕР

- Розетканың орналасуына байланысты гарнитураның қарама-қарсы жағындағы тесікті кесу қажет болуы мүмкін.
- Схемалардағы барлық мәндер миллиметрмен көрсетілген.

СУМЕН ЖАБДЫҚТАУҒА ҚОСЫЛУ

Ыдыс жуғыш машинаны су құбырына қосу жаңа шлангілер жиынтығының көмегімен жүзеге асырылуы тиіс. Толтырғыш шлангтың екі түрі болуы мүмкін: кәдімгі немесе қауіпсіздік клапаны бар.

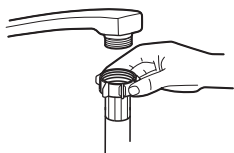

Кәдімгі шланг



Сақтандырғыш клапаны бар шланг

Сақтандырғыш клапаны бар құю шлангін пайдалану ұсынылады (жеткізілім жиынтығына кіреді). Шлангтың бұл түрінің қос қабырғалары бар, бұл құрылым ағып кетуден қорғауды қамтамасыз етеді: ішкі шланг зақымданған кезде және оның сыртқы гофрленген қабығы арасындағы кеңістікті сумен толтырған кезде жүйе су беруді блоктайды.

Шлангты ыдыс жуғыш машинадағы кіріс құбырына қосыңыз (келтеқұбыр бұрандаларының өлшемі — $\frac{3}{4}$). Қосылым тығыздығына көз жеткізіңіз.

ЕСКЕРТПЕЛЕР

- Судың қысымы 0,04–1 МПа аралығында болуы керек. Сәйкес келмеген жағдайда сумен жабдықтаушыға хабарласыңыз.
- Егер су құбырлары жаңа болса немесе ұзақ уақыт бойы пайдаланылмаса, судың таза екеніне көз жеткізу үшін судың ағып кетуіне мүмкіндік беріңіз. Бұл сақтық шарасы су құятын ыдыстың бітеліп қалу қаупін және машинаны зақымдау қаупін болдырмау үшін қажет.
- Егер раковина икемді бүріккіш шлангпен жабдықталған болса, оны ыдыс жуғыш машина қосылған су құбырына қосу қауіпті қысымның жоғарылауына және шлангтың жарылуына әкелуі мүмкін. Шлангты ажыратып, бітеушіті орнату ұсынылады.

Шлангты қауіпсіздік клапанымен қосу

1. Шлангты ыдыс жуғыш машинаның артқы жағындағы бөліктен алыңыз.
2. Оны $\frac{3}{4}$ бұрандалы кранға қосыңыз және қосылымды мықтап бекітіңіз.
3. Ыдыс жуғыш машинаны қоспас бұрын сумен жабдықтау қосулы екеніне көз жеткізіңіз.

Қауіпсіздік клапаны бар шлангты өшіру

1. Сумен жабдықтауды өшіріңіз.
2. Шлангты краннан бұрап алыңыз.

СУ ТӨГЕТІН ҚҰБЫРШЕКТІ ҚОСУ

Су төгетін түтікті (жинақта бар) ыдыс жуғыш машинаның артқы жағындағы құбырға қосыңыз. Оның екінші ұшын диаметрі кемінде 4 см болатын су төгетін құбырға қосыңыз немесе раковинаның ағызуына/едендік ағызуға бағыттаңыз. Шлангтың бүгілуі мен сынуын болдырмаңыз, сонымен қатар қосылымның екі жағынан да тығыз екеніне көз жеткізіңіз.

НАЗАР АУДАРЫҢЫЗ!

- Ағызу нүктесінің максималды биіктігі (еден деңгейінен құбырға/раковинаға кіретін жерге дейін) 1000 мм-ден аспайды.
- Шлангты раковинаға шығарған кезде судың кері ағынын болдырмау үшін шлангтың бос ұшын суға батырмау керек.

Су төгетін құбыршекті А немесе В күйінде мықтап бекітіңіз

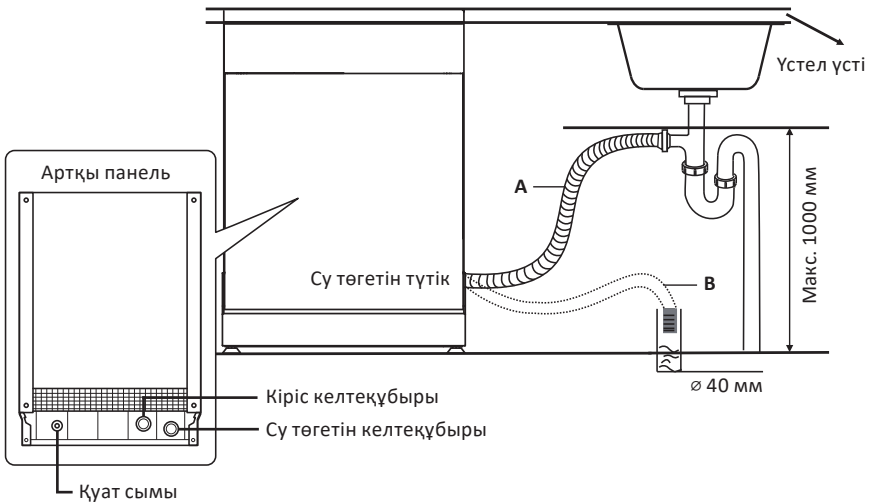

Шлангтардан артық суды ағызу

Егер раковина еденнен 1000 мм-ден жоғары болса, шлангтардағы су раковинаға тікелей ағып кете алмайды. Артық суды раковина деңгейінен төмен орналасқан бөлек ыдысқа (шылапшын, шелек) құйыңыз.

Су төгетін құбыршекті ұзарту

Егер сізге су төгетін құбыршекті ұзарту қажет болса, ұқсас құбыршекті қолданғаныңызға көз жеткізіңіз. Оның ұзындығы 4 м-ден аспауы керек, әйпесе сорғының тиімділігі және сәйкесінше ыдыс жуу сапасы төмендейді.

ЭЛЕКТР ҚУАТЫНА ҚОСЫЛУ

НАЗАР АУДАРЫҢЫЗ!

- Қосылу үшін ұзартқыш сымдар мен адаптерлерді пайдалануға тыйым салынады.
- Қуат сымының жерге тұйықтау сымын алып тастауға қатаң тыйым салынады.
- Ыдыс жуғыш машина орнатылған кезде қуат көзінен ажыратылуы керек.
- Құрылғыны электр желісіне қосу тек білікті маманмен жүзеге асырылуы керек.

Қосылу талаптары

- Ыдыс жуғыш машинаның қуат параметрлері туралы ақпарат осы нұсқаулықтың «Техникалық сипаттамалар» бөлімінде көрсетілген. Құрылғыны тек көрсетілген параметрлермен желіге қосыңыз.
- 10 A / 13 A / 16 A сақтандырғышты, уақыт ұстағышы бар сақтандырғышты немесе автоматты ажыратқышты пайдаланыңыз (жергілікті электр қауіпсіздігі стандарттарына сәйкес). Ыдыс жуғыш машинаны басқа құрылғылар үшін пайдаланылмайтын бөлек қуат желісіне қосыңыз.
- Құрылғыны тек жерге қосылған розеткаға қосыңыз. Егер аша электр розеткасына сәйкес келмесе, білікті электрикке хабарласып, розетканы ауыстырыңыз. Ұластырғыштарды пайдаланбаңыз, себебі олар қызып кетуі мүмкін және құрылғыға зақым келтіруі мүмкін.

ЖҰМЫСҚА ДАЙЫНДЫҚ

Ыдыс жуғыш машинаны пайдалануды бастамас бұрын келесі әрекеттерді орындаңыз:

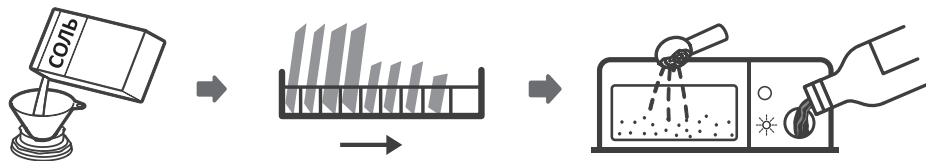

1. Судың қаттылық деңгейін реттеңіз.
2. Тұзды тұз бөліміне салыңыз.
3. Ыдыстарды себеттерге салыңыз.
4. Мөлшерлегішті шайғыш затпен және жуғыш затпен толтырыңыз.

Суда минералдар неғұрлым көп болса, оның қаттылығы соғұрлым жоғары болады. Қатты суды қолданған кезде ыдыс жуғыш машинаның ыдыстарында және ішкі бөліктерінде оның жұмысының тиімділігін төмендететін өңез қалуы мүмкін. Бұған жол бермеу үшін құрылғы судан минералдар мен тұздарды кетіретін жұмсартқыш жүйемен жабдықталған.

Жұмсарту жүйесі сіздің аймағыңыздағы судың қаттылығына байланысты реттелуі керек (тұзды тұтынуды реттеу бөлімін қараңыз). Судың кермектігі туралы ақпарат алу үшін су жеткізушісіне хабарласыңыз.

Контейнерге тұз қосу

Суды жұмсарту жүйесі жұмыс істеуі үшін ыдыс жуғыш машиналарға арнайы тұзды қолдану қажет. Тұз контейнері төменгі себеттің астында орналасқан.

НАЗАР АУДАРЫҢЫЗ!

- Ыдыс жуғыш машиналарға арналған тұзды ғана қолданыңыз. Тұздың басқа түрлері, әсіресе ас тұзы, суды жұмсарту жүйесін зақымдауы мүмкін. Өндіруші дұрыс емес тұзды қолданудан туындаған зақым үшін жауап бермейді.
- Ыдыс жуғыш машинаны іске қоспас бұрын контейнерге тұз қосыңыз — бұл машинаның түбінде тұз немесе тұзды су түйіршіктерінің жиналуына жол бермейді, бұл уақыт өте келе жемірілуге әкелуі мүмкін.

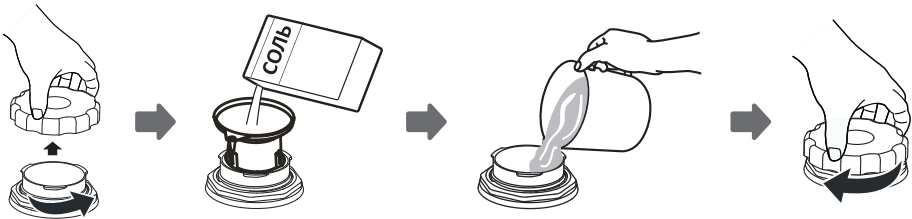

1. Төменгі себетті алып тастаңыз және қақпақты тұз ыдысынан алыңыз.
2. Шұңқырдың ұшын (жеткізілімге кіреді) тесікке салыңыз және ол арқылы ыдыс жуғыш машиналарға шамамен 1,5 кг тұз құйыңыз.
3. Контейнерді жоғарғы жағына сүмен толтырыңыз. Бұл жағдайда судың аз мөлшері төгілуі мүмкін — бұл қалыпты жағдай.
4. Қақпақты мықтап бұраңыз.
5. Контейнер толтырылғаннан кейін панельдегі «S» индикаторы сөнеді.
6. Тұз қосылғаннан кейін ыдыс жуғыш машинаны ыдыспен жүктемей бірден іске қосу керек (қысқа бағдарламаны таңдау ұсынылады). Әйтпесе, ерімеген тұз сүзгі жүйесін, сорғыны және құрылғының басқа бөліктерін зақымдауы мүмкін.

ЕСКЕРТПЕЛЕР

- «S» индикаторы жанған кезде тұзды қосу керек.
- Контейнер жеткілікті мөлшерде толтырылған болса да, тұз толығымен ерігенше шам сөнбеуі мүмкін. Біраз күте тұрыңыз.
- Егер сіз тұзды оятсаңыз немесе тұзды суды төгіп тастасаңыз, құрылғының бөлшектерін шаю үшін «Сулау» бағдарламасын іске қосыңыз.

ТҰЗДЫ ТҰТЫНУДЫ РЕТТЕУ

Тұз суды жұмсарту жүйесін жууға (қалпына келтіруге) жұмсалады. Ыдыс жуғыш машина пайдаланылатын судың қаттылығына байланысты тұзды тұтынуды реттеуге және оңтайландыруға мүмкіндік береді.

Тұзды тұтынуды реттеу үшін судың кермектігін тиісті мәнге қойыңыз:

1. Есікті ашыңыз. Ыдыс жуғыш машинаны қосыңыз.
2. «P» батырмасын 5 секунд басып тұрыңыз — ыдыс жуғыш машина тұзды тұтынуды реттеу режиміне өтеді.
Ескерту: құрылғыны қосқаннан кейін 1 минут ішінде тұзды тұтынуды реттеу режиміне өтуге болады.
3. Аймағыңыздағы судың қаттылығына сәйкес қаттылық реттеуін таңдау үшін «P» батырмасын басыңыз. Деңгейлер келесі ретпен өзгереді: H3 → H4 → H5 → H6 → H1 → H2.
4. Орнатылған реттеуді сақтау үшін «C» батырмасын басыңыз.

Деңгей	Панельде көрсету	Судың кермектігі				Әрбір N бағдарламаның регенерациясы	Тұзды тұтыну (г/цикл)
		°dH	°fH	°Кларка	Ммоль/л		
H1		0–5	0–9	0–6	0–0,94	✘	0
H2		6–11	10–20	7–14	1–2	10	9
H3	 + 	12–17	21–30	15–21	2,1–3	5	12
H4	ECO	18–22	31–40	22–28	3,1–4	3	20
H5	 + ECO	23–34	41–60	29–42	4,1–6	2	30
H6	 және ECO	35–55	61–98	43–69	6,1–9,8	1	60

ЕСКЕРТПЕЛЕР

- 1 °dH (неміс қаттылық дәрежесі) = 1,25 °Clarke (британдық қаттылық дәрежесі) = 1,78 °fH (француздық қаттылық дәрежесі) = 0,178 ммоль/л.
- Регенерациямен жуудың әр циклі қосымша 2 литр суды тұтынады. Энергия тұтыну 0,02 кВт·сағ артады, бағдарламаның ұзақтығы 4 минутқа артады.
- Әдепкі қаттылық деңгейі — H3.

Ыдыс жуғыш машинаның тиімді жұмыс істеуі үшін келесі жүктеу нұсқауларын орындаңыз:

- Ыдыс жуғыш машинада жууға жарамды ыдыстарды ғана салыңыз.
- Ыдыс-аяқтан үлкен тамақ қалдықтарын, сондай-ақ күйдірілген тағамның жұмсақ қалдықтарын алып тастаңыз. Ыдыс жуғыш машинаға салмас бұрын ыдыстарды шаю қажет емес, бірақ егер ыдыста қатты күйдірілген қалдықтар болса, оны алдын ала жібіту ұсынылады.
- Шыны ыдыстар мен ас құралдарын жуу аяқталғаннан кейін оларды зақымдамау үшін бірден шығармаңыз.

Ыдыс жуғыш машинада жууға жарамсыз ыдыс-аяқ пен ас құралдары

- Ағаш, сүйек, фарфор және седепті тұтқалары бар ас құралдары.
- Ыстыққа төзімді пластикалық ыдыс.
- Жоғары температураға төзімді емес ескі ас құралдары.
- Желімделген ыдыс-аяқ немесе ас құралдары.
- Қалайы немесе мыс ыдыстар.
- Хрусталь.
- Тот басуға бейім металл заттар.
- Ағаш табақтар.
- Синтетикалық талшықтардан жасалған заттар.

ЕСКЕРТПЕЛЕР

- Ыдыс жуғышта көптеген раковиналардан кейін әйнектің кейбір түрлері күңгірттенуі мүмкін.
- Ыдыс-аяқтың күміс және алюминий бөліктері жуу нәтижесінде қараңғылануы мүмкін.
- Ыдыс жуғыш машинада жиі жуған кезде, жылтыратылған ыдыстағы сызбалар жойылуы мүмкін.

Ыдыстарды келесідей орналастырыңыз:

- Кеселерді, стақандарды, кәстрөлдерді және т.б. сумен толтырылмайтындай етіп төңкеріп қойыңыз.
- Су олардан еркін ағып кетуі үшін қисық заттарды немесе ойықтары бар заттарды еңкейту керек.
- Ыдыс-аяқтарды құлап кетпеуі үшін орналастырыңыз.
- Ыдыс-аяқтарды су бүріккіштері тазалау кезінде еркін айнала алатындай етіп орналастыру керек.
- Ыдыс жуғыш машинада тым кішкентай заттарды жууға болмайды, себебі олар себеттен түсіп кетуі мүмкін.
- Ыдыс-аяқ пен ас құралдарын бір-біріне қоймаңыз, сонымен қатар бір ыдысты екіншісіне жаппаңыз.
- Шыны заттар зақымдалмас үшін оларға тиіп кетпеуі керек.

- Үстіңгі себет шыныаяқ, кофе және шай кеселері сияқты нәзік және жеңіл ыдыстарға арналған.

НАЗАР АУДАРЫҢЫЗ!

- Көлікті шамадан тыс жүктемеңіз. Шамадан тыс жүктеме жуу тиімділігін төмендетіп, қуат тұтынуды арттыруы мүмкін.
- Ұзын және/немесе өткір ас құралдары, мысалы, ет кесетін пышақтар, жоғарғы себетке көлденең орналастырылуы керек. Тік күйде сақталған ұзын жүзді пышақтар ықтимал қауіп төндіреді!

Ыдыс-аяқты түсіру

Үстіңгі себеттен судың төмендегі ыдысқа ағып кетуіне жол бермеу үшін алдымен төменгі себетті, содан кейін үстіңгі себетті түсіру ұсынылады.

НАЗАР АУДАРЫҢЫЗ!

Жуу аяқталғаннан кейін бірден ыдыс өте ыстық болады. Бағдарлама аяқталғаннан кейін шамамен 15 минуттан кейін әйнек пен ас құралдарын алып тастаңыз, олардың зақымдалуын болдырмаңыз.

Жоғарғы себетті реттеу

Биік ыдыстарды орналастыру үшін көбірек орын беру үшін үстіңгі себеттің биіктігін реттеуге болады.

1. Жоғарғы себетті өзіңізге қарай тартыңыз.

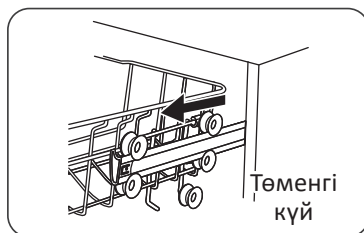

2. Себетті алыңыз.

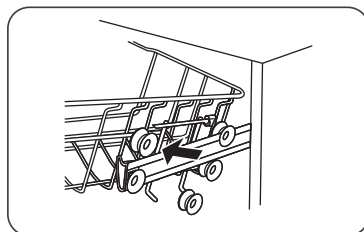

3. Себетті роликтерге дұрыс күйге қойыңыз.

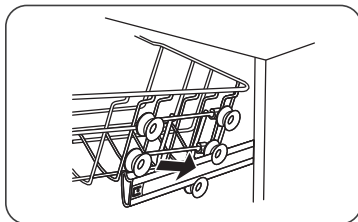

4. Себетті сырғытыңыз.

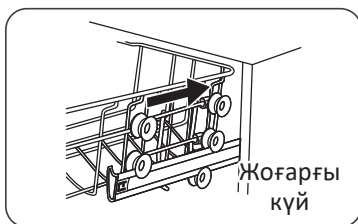

Саптыаяқ торы

Жоғарғы себеттегі биік ыдыстарға орын беру үшін саптыаяқ сөресін көтеріңіз. Егер сізге қажет болмаса, торды да алып тастауға болады.

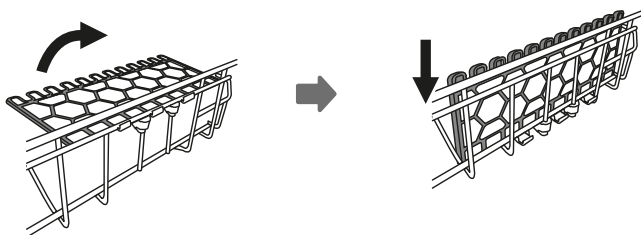

Төменгі себеттің бағыттаушылары

Төменгі себеттің бағыттаушылары табақтар мен тостағандарға арналған. Үлкен заттарға (кәстрөлдер, табалар және т.б.) орын босату үшін оларды бүктеуге болады.

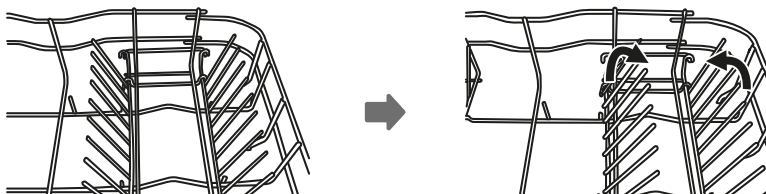

Жоғарғы себет

Үстіңгі себет неғұрлым нәзік және жеңіл ыдыстарға арналған, мысалы, шыны шыныаяқтарға, кофе және шай кеселері мен табақшаларына, сондай-ақ табақшаларға, кішкентай кеселерге және кішкентай кастрюльдерге (егер олар қатты ластанбаса). Ыдыс-аяқтарды су ағынының астында қозғалмайтындай етіп орналастырыңыз.

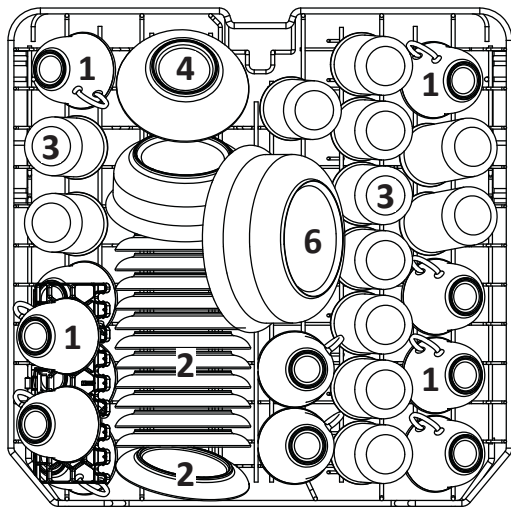

Нөмірі	Ыдыс-аяқ
1	Кеселер
2	Табақшалар
3	Стақандар
4	Шағын сервистік тостағандар
5	Орташа сервистік тостағандар
6	Үлкен сервистік тостағандар

Төменгі себет

Төменгі себетке жууға қиын үлкен ыдыстарды (кәстрөлдер, қақпақтар, науалар және т.б.) қою ұсынылады.

- Үстіңгі бүріккіштердің айналуына кедергі келтірмеу үшін ыдыстар мен қақпақтарды себеттің шетіне қою керек.
- Кәстрөлдер, науалар және т. б. әрқашан түбін жоғары қаратып жатуы керек.
- Судың ағып кетуіне мүмкіндік беру үшін терең кәстрөлдерді еңкейту керек.
- Төменгі сөреде көп ыдыс-аяқты орналастыру үшін немесе үлкенірек ыдыс-аяқты орналастыру үшін көптеген нұсқаулықтар бар.
- Жуғыш зат мөлшерлегішінің жанында орналасқан табақтардың максималды диаметрі — 19 см (әйтпесе олар оның ашылуына кедергі келтіруі мүмкін).

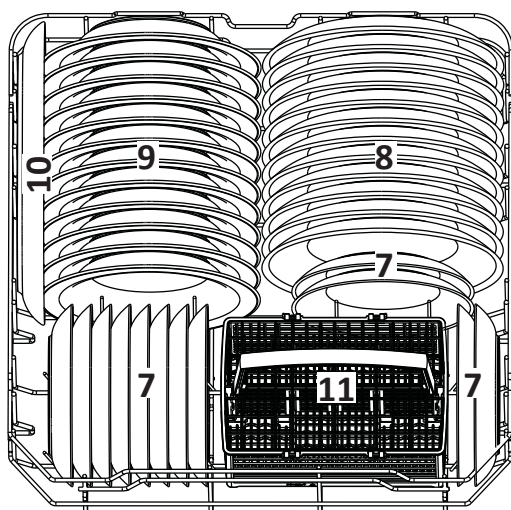

7	Десерт тәрелкелері
8	Түскі ас тәрелкелері
9	Сорпа тәрелкелері
10	Сопақша тәрелкелер
11	Ас құралдарына арналған себет

НАЗАР АУДАРЫҢЫЗ!

- Ыдыс-аяқтың себет сөресінен құлап кетпеуін қадағалаңыз.
- Әрқашан өткір ас құралдарын төмен қаратып салыңыз.

Ас құралдарына арналған себет

Ас құралдарын себетке жеке, тиісті ұяшықтарға орналастыру керек. Ас құралдарын бір-бірінің үстіне қоядан аулақ болыңыз — бұл жуу сапасын нашарлатады.

1	2	1		4	4	4	4	4	4		1	2	1
2	2	2			8			7		3	3		2
1	2	1		4	4	4	4	4	4		1	3	1
1	2	1		5	5	5	5	5	5		3	3	3
2	2	2			3			3		3	3	3	3
1	2	1		5	5	5	5	5	5		6		6

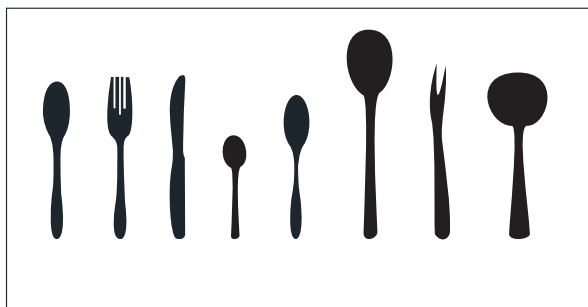

1	Ас қасық
2	Шанышқылар
3	Пышақтар
4	Шай қасық
5	Десерт қасықтары
6	Сервистік қасықтар
7	Сервистік шанышқылар
8	Тұздық қасық

Ыдыста тамшылар мен тарамдардың пайда болуын болдырмау үшін шайғыш соңғы шайған кезде беріледі. Ол сондай-ақ ыдыс-аяқтың бетінен судың біркелкі ағып кетуіне ықпал ету арқылы кептіру тиімділігін арттырады. Бұл ыдыс жуғыш машина сұйық шаюды қолдануға арналған.

НАЗАР АУДАРЫҢЫЗ!

Тек белгілі өндірушілердің ыдыс жуғыш машиналарға арналған шайғыш заттарды пайдаланыңыз. Ешқашан шаю мөлшерлегішін басқа заттармен толтырмаңыз (мысалы, ыдыс жуғыш машинаға арналған жуғыш зат, сұйық жуғыш зат). Бұл ыдыс жуғыш машинаның істен шығуына әкелуі мүмкін.

1. Шаюға арналған резервуардың қақпағын сағат тіліне қарсы бұрап алыңыз.

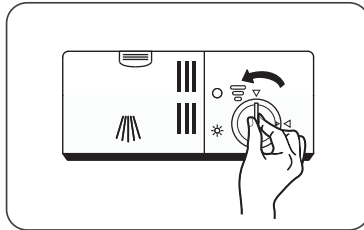

2. Шайғышты ақырын құйыңыз. Оның шетінен асып кетуіне жол бермеңіз. Егер сіз шайғыштың біраз мөлшерін төгіп тастасаңыз, оны сіңіргіш материалдан жасалған шүберекпен дереу сүртіңіз.

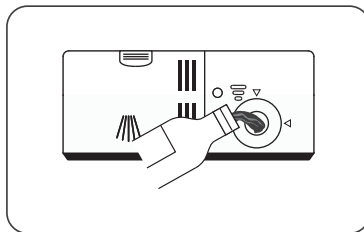

3. Резервуардың қақпағын сағат тілімен бұрап орнына қойыңыз.

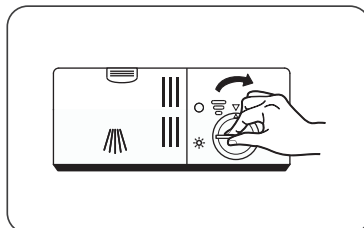

Шайғыш затты мөлшерлеу

Шаюға арналған резервуардың қақпағын алыңыз. Реттегішті 1-ден 6-ға дейінгі деңгейге бұраңыз (сан неғұрлым көп болса, ыдыс жуғыш машина соғұрлым көп шайғыш зат жұмсайды).

- Егер ыдыс жақсы құрғатылмаса немесе жуғаннан кейін дақтар қалса, деңгейді жоғарылатыңыз.
- Егер ыдыс жуғаннан кейін жабысқақ ақшыл іздер пайда болса және әйнекте немесе пышақ жүздерінде көкшіл жабын болса, деңгейді төмендетіңіз.



Шаю мөлшерін көрсету

Егер резервуарда шаю жеткіліксіз болса, Басқару тақтасында «☀» шамы жанады. Шам жанбаған кезде, қақпақтың жанында орналасқан оптикалық индикатордың түсі бойынша резервуарда шамамен қанша шаю қалғанын кез келген уақытта тексеруге болады.

Шайғышқа арналған контейнер толық болған кезде индикатор толығымен қараңғы болады. Шайғыш мөлшері азайған сайын қара нүктенің мөлшері азаяды:

● (толық) → ● (3/4) → ● (1/2) → • (1/4) → ○ (бос).

Шайғыш деңгейі 1/4 төмен түспейтініне көз жеткізіңіз.

ЖУҒЫШ ЗАТТЫ ҚОЛДАНУ

Химиялық жуғыш затты қолдану кірді кетіру және еріту, сондай-ақ оларды ыдыс жуғыш машинадан шығару үшін қажет.

НАЗАР АУДАРЫҢЫЗ!

- Ыдыс жуғыш машиналарға арналған жуғыш заттарды ғана қолданыңыз. Сабын, кір жуғыш зат және сұйық қол сабын қолданбаңыз.
- Жуғыш заттарды құрғақ жерде сақтаңыз. Бұзылған немесе жарамдылық мерзімі өткен қаражатты пайдаланбаңыз.
- Ыдыс жуу бағдарламасын іске қосар алдында жуғыш затты мөлшерлегішке салыңыз.
- Ұнтақты жуғыш заттармен дем алудан аулақ болыңыз! Жуғыш затты жұтып қоймаңыз! Жуғыш заттың тыныс алу жолдарына түсуі мұрынның, ауыз қуысының және көмейдің тітіркенуін тудыруы мүмкін. Егер сіз жуғыш затты жұтып қойсаңыз немесе жұтып қойсаңыз, дереу дәрігерге қаралыңыз.
- Ыдыс жуғыш машинаға арналған жуғыш заттың құрамында күйдіргіш сілті бар! Жуғыш затты балалардың қолы жетпейтін жерде сақтаңыз!

Диспенсерге жуғыш затты қосу

1. Қақпақты ашу үшін мөлшерлегіштегі құлыпты басыңыз.



2. Негізгі жуу бағдарламасы кезінде пайдалану үшін жуғыш затты үлкен бөлікке (А) қосыңыз. Қажет болса, алдын ала жууға арналған кішкене бөлікке (В) аздап жуғыш зат қосыңыз.

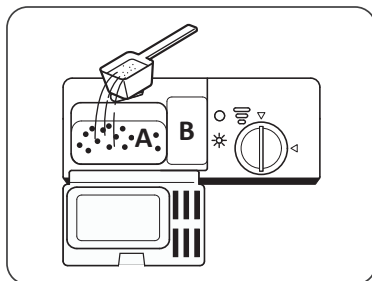

3. Қақпақты жабыңыз және құлыпты бекіту үшін басыңыз

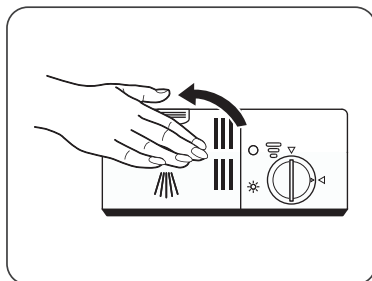

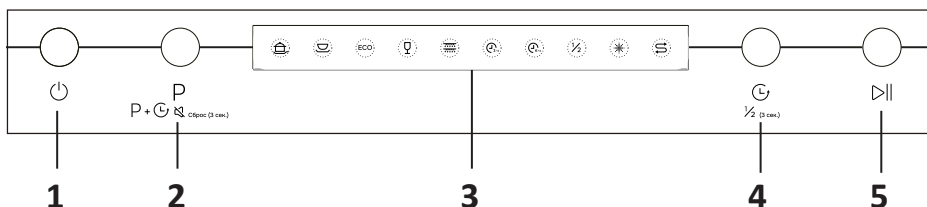

БАСҚАРУ ТАҚТАСЫ



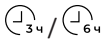

1	Қуат батырмасы Ыдыс жуғыш машинаны қосу немесе өшіру үшін басыңыз
2	Бағдарламаны таңдау / тұзды реттеу Жуу бағдарламасын таңдау үшін басыңыз: бағдарлама шамдары дисплейде кезектесіп жанады. Тұз шығынын реттеу мәзіріне өту үшін 5 сек ұстап тұрыңыз
3	Дисплей Төмендегі кестедегі дисплейдегі индикаторлардың сипаттамаларын қараңыз
4	Кейінге қалдыру / Жартылай жүктеу Кейінге қалдыру уақытын орнату үшін қысқаша 1 / 2 / 3 рет басыңыз (3 сағ / 6 сағ / 9 сағ) Жартылай жүктеу режимін іске қосу үшін 3 секунд басып тұрыңыз
5	Старт/Кідірту Жуу бағдарламасын іске қосу / бағдарламаны кідірту үшін басыңыз

Дисплейдегі индикатор мәндері



Индикатор	Мағынасы
	«Қарқынды» бағдарламасының индикаторы. Бағдарлама қатты ластанған ыдыстарға, соның ішінде тамақ қалдықтары бар кәстрөлдер мен табаларға арналған
	«Әмбебап» бағдарламасының индикаторы. Бағдарлама орташа ластанған кәстрөлдерді, табақтарды және стакандарды, сондай-ақ аздап ластанған табаларды жууға арналған
ECO	«ЭКО» бағдарламасының индикаторы. Орташа ластанған ыдыстарға арналған стандартты бағдарлама. Электр қуаты мен суды үнемдейді
	«Шыны» бағдарламасының индикаторы. Сынғыш шыны ыдыстарды тазалауға арналған бағдарлама
	«Сулау» бағдарламасының индикаторы. Сол күні кейінірек жууды жоспарлап отырған ыдыстарды алдын ала шаю үшін

Индикатор	Мағынасы
	Кешіктірілген бастау функциясының индикаторлары. Екі шам да жанған кезде, бұл кешіктірілген басталу уақыты 9 сағат екенін білдіреді
$\frac{1}{2}$	Жартылай жүктеу режимінің индикаторы. Бұл режимді таңдаған кезде су шығыны мен жуу уақыты азаяды
	Шаюдың төмен деңгейін көрсететін ескерту индикаторы
	Тұздың төмен деңгейін көрсететін ескерту индикаторы

БАҒДАРЛАМАНЫ ІСКЕ ҚОСУ

1. Үстіңгі және астыңғы себеттерді сырғытыңыз және «Ыдыс-аяқты жүктеу» бөлімінде сипатталғандай ыдыстарды салыңыз. Алдымен төменгі себетті, содан кейін жоғарғы себетті жүктеу ұсынылады. Себеттерді сырғытыңыз.
2. Жуғыш затты «Жуғыш затты пайдалану» бөлімінде сипатталғандай мөлшерлегішке құйыңыз.
3. Құрылғыны электр желісіне қосыңыз.
4. Сумен жабдықтау шүмегінің ашық екеніне және судың толық қысымда берілуіне көз жеткізіңіз.
5. Есікті жауып, «» батырмасын басыңыз.
6. «P» батырмасын басу арқылы бағдарламаны таңдаңыз — дисплейде индикаторлар кезектесіп жанады (бағдарламалар туралы ақпаратты «Бағдарлама сипаттамасы» кестесінен қараңыз). Қажет болса, бастауды кейінге қалдыру уақытын белгілеңіз. «» батырмасын басыңыз, сонда таңдалған бағдарлама іске қосылады.

Басталуды кейінге қалдыру

Кейінге қалдыру уақытын орнату үшін «» батырмасын басыңыз: бір рет басу — 3 сағат («» индикаторы жанады), екі рет басу — 6 сағат («» индикаторы жанады), үш рет басу — 9 сағат (екі индикатор да жанады).

Жартылай жүктеу

Жартылай жүктеу режимін қосу үшін «» батырмасын 3 секунд басып тұрыңыз. Мұны ыдыс жуғыш машинаға 7-ден аз ыдыс-аяқ жинағын (толық сыйымдылықтың 50%) жүктеген жағдайда ғана жасаңыз. Құрылғы су мен электр қуатын аз жұмсайды.

ЕСКЕРТУ

Бұл функцияны «Сулау» бағдарламасы үшін іске қосу мүмкін емес.

Дыбысты өшіру

Құрылғы үнсіз режимге өтуі үшін «P» және «» батырмаларын 3 секунд басып тұрыңыз. Бұл режимде ескертулерден басқа барлық дыбыстық сигналдар өшіріледі.

ЖҰМЫС КЕЗІНДЕ БАҒДАРЛАМАНЫ ӨЗГЕРТУ

Іске қосылған бағдарламаны ыдыс жуғыш машина қысқа уақыт жұмыс істеген жағдайда ғана өзгертуге болады. Әйтпесе, жуғыш затты қолдануға болады және су төгіледі. Бұл жағдайда құрылғыны қайта іске қосып, жуғыш затты мөлшерлерге-гішке қайта қосу керек. Ыдыс жуғыш машинаны қайта іске қосу үшін:

1. Ыдыс жуғыш машинаны кідірту үшін «▷||» батырмасын басыңыз.
2. Құрылғы бағдарламаны таңдау режиміне өткенше «P» батырмасын 3 секундтан артық басып тұрыңыз.
3. Қажетті бағдарламаны таңдап, «▷||» батырмасын қайтадан басыңыз.

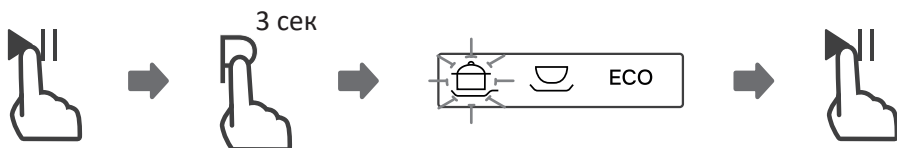

ҚҰРЫЛҒЫ ЖҰМЫС ІСТЕП ТҰРҒАН КЕЗДЕ ЫДЫСТАРДЫ ТИЕУ

Жууды бастағаннан кейін ыдыс-аяқты жуғыш зат бөлімі әлі ашылмаған жағдайда ғана жүктеуге болады.

1. Ыдыс жуғыш машинаны кідірту үшін «▷||» батырмасын басыңыз.
2. Бүріккіш жұмысын тоқтатқанда (шамамен 5 секунд күтіңіз) есікті ашуға болады.
3. Ыдыс-аяқты қайта салыңыз.
4. Есікті жабыңыз.
5. «▷||» батырмасын қайтадан басыңыз — 10 секундтан кейін құрылғы жұмысын жалғастырады.

НАЗАР АУДАРЫҢЫЗ!

Есікті ашқан кезде абай болыңыз. Ыдыс жуғыш машина жұмыс істеп тұрған кезде есікті ашпаңыз, себебі жұмыс камерасындағы бу сізді күйдіруі мүмкін.

ЖУУ ЦИКЛІНІҢ АЯҚТАЛУЫ





НАЗАР АУДАРЫҢЫЗ!

Ыдыс-аяқты түсірмес бұрын шамамен 15 минут күтіңіз. Ыдыс-аяқ пен ас құралдарын зақымдамау үшін ыстық болған кезде жеткізбеңіз.

Ыдыс жуғыш машинаның есігін ашып, оны осы күйде біраз уақытқа қалдыру ұсынылады — бұл ыдысты тезірек суытып, кептіруге мүмкіндік береді.

Қуатты үнемдеу үшін ыдыс жуғыш машина 15 минуттық әрекетсіздіктен кейін автоматты түрде өшеді.

БАҒДАРЛАМАЛАРДЫҢ СИПАТТАМАСЫ

Бағдарлама	Сипаттама	Жұмыс зат: алдын ала/ негізгі	Уақыт (мин)	Энергияны тұтыну (кВт·сағ)	Су шығыны (л)	Шайғыш зат
 Әмбебап	<ul style="list-style-type: none"> • Алдын ала жуу • Негізгі жуу (60 °C) • Шаю • Қайта шаю (70–72 °C) • Келтіру 	4/16 г (1–2 табл.)	155	1,260–1,300	14,7	●
 Қарқынды	<ul style="list-style-type: none"> • Алдын ала жуу • Негізгі жуу (60 °C) • Шаю • Қайта шаю (70–72 °C) • Келтіру 	4/16 г (1–2 табл.)	180	1,350–1,535	14,7	●
 Шыны	<ul style="list-style-type: none"> • Алдын ала жуу • Негізгі раковина (45 °C) • Шаю • Қайта шаю (55–65 °C) • Келтіру 	4/16 г (1–2 табл.)	125	0,850–1,000	14,7	●
ECO ЭКО*	<ul style="list-style-type: none"> • Негізгі раковина (45 °C) • Шаю • Қайта шаю (60 °C) • Келтіру 	20 г (1 табл.)	218	0,923	11,0	●
 Сулау	Алдын ала жуу	/	15	0,115	3,9	○

* — Бағдарламалардың шығыны мен ұзақтығының көрсетілген мәндері шамамен алынған және ыдыстың ластану дәрежесіне, кіре берістері суың температурасына, жүктемеге және т.б. байланысты өзгеруі мүмкін. Нақты мәндер тек «ЭКО» бағдарламасы үшін келілдендірілген.

НАЗАР АУДАРЫҢЫЗ!

- Тазалауды немесе техникалық қызмет көрсетуді бастамас бұрын әрқашан құрылғыны қуат көзінен ажыратыңыз.
- Құрылғыны тазалау үшін агрессивті сілтілерді немесе абразивтерді, тазартқыш ұнтақтарды және ыдыс жуғыш қоспаларды, сондай-ақ оның бетін тырнауға қабілетті қатты губкаларды пайдаланбаңыз.
- Есіктің құлыптау механизміне немесе басқа электронды компоненттерге су кірмеу үшін бүріккіш тазалағыш заттарды қолданбаңыз.

СЫРТҚЫ ТАЗАЛАУ

Ыдыс жуғыш машинаның сыртқы беттерін үнемі тазалаңыз. Корпустағы кірді кетіру үшін жұмсақ сабын ерітіндісін немесе абразивті емес жуғыш затты қолданыңыз.

Есік және есік тығыздағышы

- Есік тығыздағыштарын жұмсақ, дымқыл шүберекпен үнемі сүртіңіз.
- Ыдыс жуғыш машинаны тиеу кезінде лас ыдыстардан тамақ пен сусын бөлшектері есіктің бүйір беттеріне түсуі мүмкін. Бұл жерлер жуу камерасының сыртында орналасқан және спринклерлерден сумен жуылмайды, сондықтан есікті жаппас бұрын құрғақ немесе сәл дымқыл шүберекпен барлық кірді қолмен алып тастау керек.
- Ыдыс жуғыш машинаның ішіндегі иістердің себептерінің бірі тығыздағыштарға жабысып қалған тағам болуы мүмкін. Ылғал губкамен мезгіл-мезгіл тазалау иістердің алдын алады.

Басқару тақтасы

Панельді тек жұмсақ, сәл дымқыл шүберекпен сүрту керек.

ІШКІ БӨЛШЕКТЕРДІ ТАЗАЛАУ

Сүзгіні тазалау

Жуу камерасының түбінде орналасқан сүзгі жүйесі жуу процесінде үлкен ластаушы заттарды ұстайды — ондағы кірдің жиналуы бітелуге әкелуі мүмкін. Сүзгілердің күйін үнемі тексеріп отырыңыз және оларды әр циклден кейін шайыңыз.

НАЗАР АУДАРЫҢЫЗ!

Ыдыс жуғыш машинаны сүзгісіз іске қоспаңыз. Егер сүзгілер орнатылмаған немесе дұрыс орнатылмаған болса, бұл жуу тиімділігін нашарлатады және құрылғының бұзылуына әкелуі мүмкін.

Жуу камерасындағы сүзгілерді тазарту үшін келесі әрекеттерді орындаңыз:

1. Бекіткіштердің құлпын ашу үшін ірі тазалау сүзгіні сағат тіліне қарсы бұраңыз.
2. Сүзгі жүйесін алу үшін жоғары қарай тартыңыз.

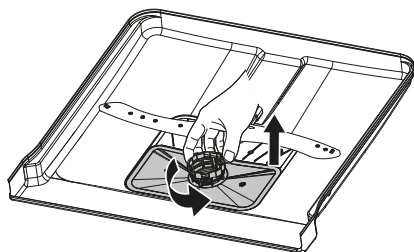

3. Жұқа тазалау сүзгіні ажырату үшін оны төмен қарай тартыңыз.
4. Ірі тазалау тазалау сүзгісін ажырату үшін оның жиектеріндегі құлақшаларды сәл қысып, жоғары қарай тартыңыз.

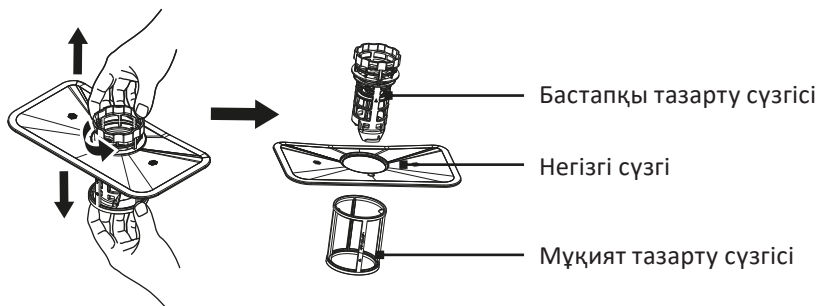

5. Барлық үш сүзгіні ағынды сумен шайыңыз. Мұқият тазалау үшін жұмсақ щеткамен қолданыңыз.

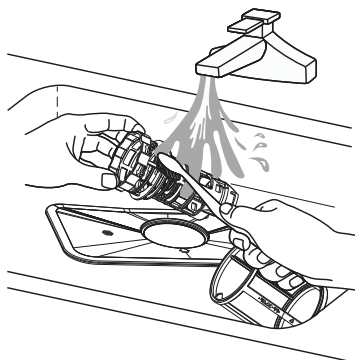

6. Жоғарыдағы қадамдарды кері тәртіпте орындау арқылы сүзгі жүйесін жинап, орнына қойыңыз. Бекітілгенге дейін сағат тілімен бұраңыз, шамадан тыс қатайтуды болдырмаңыз.

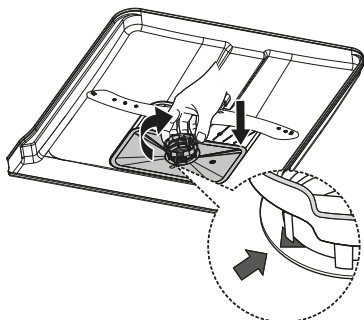

ЕСКЕРТУ

Барлық суреттер анықтама үшін берілген. Сүзгінің түрі мен құрылымы үлгіге байланысты әр түрлі болуы мүмкін.

Бүріккіштерді тазалау

Бүріккіш саңылауларды мезгіл-мезгіл тазалап отыру керек, өйткені қатты судың ықтимал шөгінділері саптамалар мен мойынтіректерді бітеп тастауы мүмкін.

1. Жоғарғы бүріккішті алу үшін ортаңғы сомынды ұстаңыз, ал екінші қолыңызбен қалақтарды сағат тіліне қарсы бұраңыз.

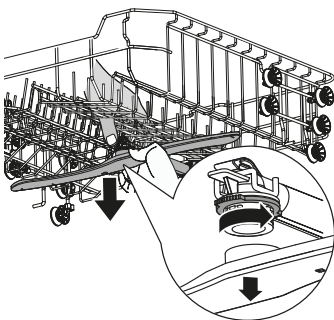

2. Төменгі бүріккішті алу үшін оны жоғары қарай тартыңыз.

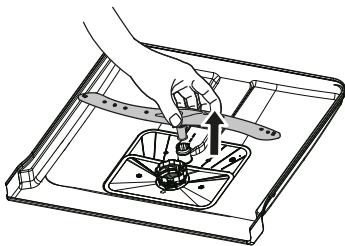

3. Қажет болса, жұмсақ жуғыш зат пен щетканы пайдаланып, ағынды су астындағы бүріккіштерді тазалаңыз.

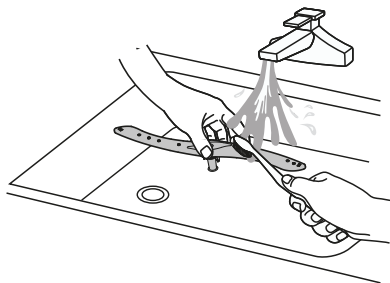

4. Бүріккіштерді орнына қойыңыз және үстіңгі бүріккіштің сомынын қатайтыңыз.

ҚҰРЫЛҒЫНЫ КҮТУ БОЙЫНША КЕҢЕСТЕР

Әр қолданғаннан кейін

Әр қолданғаннан кейін сумен жабдықтауды өшіріп, ылғал мен иістердің ішінде қалмауы үшін есікті сәл ашық қалдырыңыз.

Мұздатудан қорғау

Егер ыдыс жуғыш машина қыста жылытылмаған бөлмеде болса, оның бөлшектерін аяздан қорғау керек. Әр жуу циклінен кейін келесі әрекеттерді орындаңыз:

1. Ыдыс жуғыш машинаның қуатын өшіріңіз.
2. Сумен жабдықтауды тоқтатып, құю түтігін ыдыс жуғыш машинаның су клапанынан ажыратыңыз.
3. Қабылдау түтігі мен клапанды төгіп тастаңыз (су жинайтын ыдысты ауыстырыңыз).
4. Толтырғыш шлангты клапанға қайта қосыңыз.
5. Сүзгіні алып тастаңыз және сорғыдағы қалған суды губкамен алыңыз.

Егер құрылғы ұзақ уақыт пайдаланылмаса





Егер сіз ыдыс жуғыш машинаны ұзақ уақыт бойы пайдаланғыңыз келмесе, ыдыс-аяқсыз жуу циклін іске қосу, содан кейін ашаны желіден ажыратып, суды жауып, есікті сәл ашық қалдыру ұсынылады. Бұл тығыздағыштардың қызмет ету мерзімін ұзартады және машинада иістердің пайда болуына жол бермейді.

Құрылғыны жылжыту

Егер машинаны жылжыту қажет болса, оны тік ұстауға тырысыңыз, егер қажет болса, оны артқы қабырғасын төмен қаратып қоюға болады.

ҚАТЕ КОДТАРЫ

Егер қате пайда болса, басқару тақтасында тиісті код көрсетіледі және ескерту дыбысы шығады.

Код	Мағынасы	Ықтимал себеп
«  » индикаторы жылдам жыпылықтайды	Судың жиналуы тым ұзаққа созылады	<ul style="list-style-type: none"> • Сумен жабдықтау өшірулі • Сумен жабдықтау бұғатталған • Судың қысымы тым төмен
«  » және «  » шамдары тез жыпылықтайды	Су қажетті температураға дейін қызбайды	Қыздыру элементінің ақаулығы
«ЕСО» индикаторы жылдам жыпылықтайды	Судың толып кетуі	Құрылғының кейбір элементтері ағып жатыр
«  », «ЕСО» және «  » шамдары тез жыпылықтайды	Негізгі тақта мен дисплей тақтасы арасындағы байланыс ақауы	Электр тізбегі үзілген немесе сымдар үзілген

НАЗАР АУДАРЫҢЫЗ!

- Толып кеткен жағдайда сумен жабдықтауды өшіріп, уәкілетті қызмет көрсету орталығына хабарласыңыз.
- Егер науада судың толып кетуіне/ағып кетуіне байланысты су пайда болса, ыдыс жуғышты іске қоспас бұрын науаны босату керек.
- Егер сіз мәселені қалай шешуге болатынын білмесеңіз, уәкілетті қызмет көрсету орталығына хабарласыңыз.

ЫҚТИМАЛ МӘСЕЛЕЛЕР ЖӘНЕ ОЛАРДЫҢ ШЕШІМІ

Егер ұсынылған ұсыныстарды орындағаннан кейін сіз әлі де мәселені шеше алмасаңыз, уәкілетті қызмет көрсету орталығына хабарласыңыз.

Мәселе	Ықтимал себеп	Шешім
Ыдыс жуғыш машина қосылмайды	Сақтандырғыш жанып кетті немесе қорғаныс автоматы іске қосылды	Сақтандырғышты ауыстырыңыз немесе қорғаныс автоматын қосыңыз. Ыдыс жуғыш машинамен бірдей қуат көзіне қосылған барлық басқа құрылғыларды ажыратыңыз
	Құрылғы электр қуат көзінен ажыратылған	Қуат сымының розеткаға мықтап жалғанғанына көз жеткізіңіз
	Су қысымының жеткіліксіздігі	Су құятын түтіктің дұрыс жалғанғанын және сумен жабықтау ашық екенін тексеріңіз
	Есік еркін жабылған	Есікті мықтап жабыңыз
Су құрылғыдан ағып кетпейді	Су төгетін құбыршек бітелген	Су төгетін құбыршекті тазалаңыз
	Сүзгі бітелген	Сүзгіні босатыңыз
	Кәріз құбыры бітелген	Кәріз құбырын тазалаңыз
Көбік түзілуі	Дұрыс таңдалмаған жуғыш зат	Көбік пайда болмас үшін тек ыдыс жуғыш машинаға арналған арнайы жуғыш затты қолданыңыз. Егер бұл орын алса, көлікке бір литр суық су қосыңыз. Ыдыс жуғышты жабыңыз, содан кейін кез келген жуу циклін бастаңыз. Қажет болса, қайталаңыз
	Төгілген шайғыш зат	Құрылғыны іске қосар алдында төгілген шайғышты әрқашан сүртіңіз
Құрылғының ішкі бетіндегі дақтар	Бояғыш жуғыш зат қолданылды	Бояғышсыз жуғыш затты қолданыңыз
Құрылғының ішкі беттеріндегі ақ пленка	Қатты судағы минералдар	Ішкі бетті тазарту үшін ыдыс жуғыш машинаның жуғыш заты бар дымқыл губканы қолданыңыз
Ыдыстағы қара немесе сұр дақтар	Алюминий аспаптары ыдыс-аяққа үйкелді	Бұл іздерді кетіру үшін жұмсақ абразивті тазалау материалын пайдаланыңыз
Жуғыш зат мөлшерлегіште қалды	Ыдыс жуғыш зат мөлшерлегішін блоктайды	Ыдыс-аяқты дұрыс жүктеңіз

Мәселе	Ықтимал себеп	Шешім
Ас құралдарындағы тот дақтары	Ас құралдары жемірілу-ге төзімді емес	Ыдыс жуғыш машинада жемірілу-ге бейім ас құралдарын жууға болмайды
	Ыдыс жуғыш машинаға тұз қосқаннан кейін жуу циклі іске қосылмады. Ыдыс жуу кезінде тұздың қалдықтары суға түсіп кетті	Тұз қосқаннан кейін әрқашан ыдыс-аяқсыз жуу бағдарламасын іске қосыңыз
	Тұз ыдысының қақпағы жабық емес еді	Әр ыдыс жуар алдында қақпақты жабыңыз
Ыдыс жуғыш машинада дiрiлдеу	Ыдыс-аяқ нашар төселген	Жуу бағдарламасын тоқтатып, ыдыстарды ауыстырыңыз
Жұмыс кезінде құбырлардың қағуы	Бұл ғимараттың санитарлық-техникалық жабдықтарына байланысты, өйткені бұл ыдыс жуғыш машинаның ақаулығы емес	Бұл машинаның жұмысына әсер етпейді. Егер сізде күмән туындаса, сантехникке хабарласыңыз
Ыдыс жуылған жоқ	Жарамсыз бағдарлама	Қуаттырақ бағдарламаны таңдаңыз
	Ыдыс-аяқты дұрыс салмау	Жуғыш зат мөлшерлегіші мен бүріккіштер үлкен ыдыстармен бітеліп қалмағанына көз жеткізіңіз
	Бір нәрсе бүріккіштің айналуына кедергі келтіреді	Ыдыс-аяқты бүріккіштің еркін айналуына кедергі жасамайтындай етіп орналастырыңыз
	Бүріккіштегі саптамалар бітеліп қалды	Бүріккіш саптамаларды тазалаңыз
	Сүзгілер ластанған	Сүзгілерді тазалаңыз
	Сүзгілер дұрыс салынбаған және/немесе бекітілмеген	Сүзгілерді салыңыз және бекітіңіз
	Жуғыш зат жеткіліксіз	Келесі жуу кезінде көбірек жуғыш зат қосыңыз
Шыны ыдыстардың лайлануы	Жұмсақ су және көп мөлшерде жуғыш зат	Егер сізде жұмсақ су болса, жуғыш затты азырақ қолданыңыз және шыны ыдыстарды жуу үшін ең қысқа циклді таңдаңыз
Ыдыс-аяқ пен стақандарда ақ дақтар пайда болады	Қатты су ыдыста қақты тудыруы мүмкін	Судың кермектігін және тұзды тұтыну деңгейін тексеріңіз

Мәселе	Ықтимал себеп	Шешім
Ыдыс құрғақ емес	Ыдыс-аяқ машинадан тым ерте алынады	Жуу аяқталғаннан кейін ыдыстарды бірден алып тастамаңыз. Бу шығуы үшін есікті сәл ашыңыз. Машинаның ішіндегі температура қауіпсіз мәнге дейін төмендегенше күтіңіз. Алдымен ыдысты төменгі себеттен түсіріңіз, сонда оған жоғарғы себеттен ыдыс тамшылары түспейді
	Қате бағдарлама таңдалды	Қысқа бағдарламаларда жуу температурасы төмен, бұл ыдыс жуудың тиімділігін төмендетеді. Ұзағырақ бағдарламаны таңдаңыз
	Машинаға сапасыз жабыны бар ас құралдары жүктелген	Мұндай құрылғылармен суды ағызу қиын болуы мүмкін. Мұндай құрылғылар мен ыдыс жуғыш машинада жууға арналған ыдыстарды пайдаланбаңыз
	Ыдыс-аяқты дұрыс салмау	Ыдыс-аяқты дұрыс жүктеңіз. Ыдыс-аяқты қолғаппен алыңыз, себебі жуғыш заттың қалдықтары теріні тітіркендіруі мүмкін

НАЗАР АУДАРЫҢЫЗ!

Машинаны дұрыс ұстамау сіздің қауіпсіздігіңізге қауіп төндіруі мүмкін. Кезкелген жөндеуді білікті маман жүргізуі керек.

ЭНЕРГЕТИЧЕСКАЯ ЭФФЕКТИВНОСТЬ
ПОСУДОМОЕЧНОЙ МАШИНЫ

DEXP

FD60-L01



РАСХОД
ЭЛЕКТРОЭНЕРГИИ

258
кВт·ч/год

3080
л/год

ABCDEFG

×12

49
дБА

МОНТАЖДАУ, САҚТАУ, ТАСЫМАЛДАУ (ТАСУ), ӨТКІЗУ ЖӘНЕ КӘДЕГЕ ЖАРАТУ ЕРЕЖЕЛЕРІ МЕН ШАРТТАРЫ

- Құрылғыны орнату ережелері мен шарттары осы нұсқаулықтың «Құрылғыны орнату» бөлімінде сипатталған.
- Құрылғыны сақтау дайындаушы мен тұтынушының жылытылатын үй-жайларында ауа температурасы 5 °С-тан 40 °С-қа дейін және ауаның салыстырмалы ылғалдылығы 80%-дан аспайтын орауышта жүргізілуі тиіс. Үй-жайларда жемірілуді тудыратын жегі қоспалар (қышқылдар, сілтілер бұй) болмауы тиіс.
- Құрылғыны дұрыс тасымалдауды қамтамасыз ету үшін келесі талаптарды сақтау қажет:
 - егер бар болса, құрылғыдан барлық ішкі керек-жарақтарды алып тастаңыз және оларды бөлек ораңыз;
 - құрылғының жұмыс қабілеттілігін және сыртқы түрін сақтау үшін оның дұрыс оралғанына көз жеткізіңіз (үлкен көлемді техниканы сыни жерлерде гофрленген қатырма төсемдері бар полиэтилен немесе көпіршікті пленкаға орау керек);
 - көлік құралының айналасында қозғалу мүмкіндігін болдырмау үшін құрылғыны белдіктермен мықтап бекітіңіз;
 - сыртқы ортаның әсерін толығымен жою үшін тек жабық көлікті пайдаланыңыз;
 - тиеу-түсіру жұмыстарын орындау кезінде қаптаманы өте мұқият өңдеуді қамтамасыз етіңіз.
- Құрылғы мұқият өңдеуді қажет етеді, оны шаң, кір, соққы, ылғал, от және т. б. әсерінен қорғайды.
- Құрылғыны өткізу жергілікті заңнамаға сәйкес жүргізілуі тиіс.
- Өнімнің қызмет ету мерзімі аяқталғаннан кейін оны қарапайым тұрмыстық қоқыспен бірге тастауға болмайды. Оның орнына, ол федералды немесе жергілікті заңдарға сәйкес кейіннен қайта өңдеу және жою үшін электр және электронды жабдықтарды тиісті қабылдау пунктіне кәдеге жаратуға тапсырылады. Осы өнімді дұрыс кәдеге жаратуды қамтамасыз ете отырып, сіз табиғи ресурстарды үнемдеуге көмектесесіз және дұрыс емделмеген жағдайда қоршаған ортаға және адамдардың денсаулығына зиян келтіруге көмектесесіз. Бұл өнімді қабылдау және кәдеге жарату орындары туралы толығырақ ақпаратты жергілікті муниципалды органдардан немесе тұрмыстық қоқыстарды шығаратын кәсіпорыннан алуға болады.
- Егер құрылғының ақаулығы анықталса, дереу уәкілетті қызмет көрсету орталығына хабарласыңыз немесе құрылғыны тастаңыз.

ҚОСЫМША АҚПАРАТ

Өндіруші: Фошань Шуньдэ Мидеа Вошин Эпплайнсиз Эмэфджи Ко., Лтд.
№20, Ганцянь тас жолы, Бэйцзяо өндірістік паркі, Шуньдэ ауд., Фошань қ., Гуандун
пров., Қытай.

Қытайда жасалған.

**Импорттаушы / Қазақстан Республикасында талаптар қабылдайтын заңды
тұлға:** «DNS QAZAQSTAN (ДНС КАЗАХСТАН)» ЖШС, Астана қ-ы, Сарыарқа ауданы,
Сарыарқа д-лы, 12 Ғ-т, Қазақстан Республикасы.

Электрондық пошта мекен-жайы: info@dns-shop.kz

Тауар КО ТР (ЕАЭО) талаптарына сәйкес келеді.

Өнім сапасын жақсарту үшін сипаттамалар, өнім туралы ақпарат және оның сы-
ртқы түрі пайдаланушыға алдын ала ескертусіз өзгертілуі мүмкін.



Өндіріс күні пайдаланушы нұсқаулығының орыс тіліндегі нұсқасында көрсетілген. V.1

КЕПІЛДІК ТАЛОНЫ

SN/IMEI: _____

Кепілдікке қойылған күні: _____

Өндіруші бүкіл кепілдік мерзімі ішінде құрылғының үздіксіз жұмыс істейтініне, сондай-ақ материалдар мен құрастырымда ақаулар болмайтынына кепілдік береді. Кепілдік мерзімі бұйым сатып алынған сәттен бастап есептеледі және жаңа өнімдерге ғана қолданылады.

Кепілдікті қызмет көрсету бұйым пайдаланушы нұсқаулығына сәйкес пайдаланылған жағдайда, кепілдік мерзімі ішінде тұтынушының кінәсіз істен шыққан элементтерді тегін жөндеуді немесе ауыстыруды қамтиды. Элементтерді жөндеу немесе ауыстыру уәкілетті сервис орталықтарының аумағында жүргізіледі.

Кепілдік мерзімі: 36 ай.

Пайдалану мерзімі: 120 ай.

Сервистік орталықтардың өзекті тізімі келесі мекенжай бойынша:

<https://www.dns-shop.kz/service-center/>

Кепілдік міндеттемелер және тегін сервистік қызмет көрсету, егер оларды ауыстыру бұйымды бөлшектеуге байланысты болмаса, тауардың жиынтықтылығына кіретін, төменде аталған керек-жарақтарға қолданылмайды:

- ҚБП (қашықтықтан басқару пульті) үшін қуат элементтері (батареялары).
- Жалғағыш кәбілдер, антенналар және оларға арналған ауыстырғыштар, құлаққаптар, микрофондар, «HANDS-FREE» құрылғылары; жиынтықта жеткізілетін әртүрлі типтегі ақпарат тасығыштар, бағдарламалық жасақтама (БЖ) және драйверлер (бұйымның қатқыл магниттік дискілеріндегі жинақтағышқа алдын ала орнатылған БЖ қоса алғанда, бірақ онымен шектелмей), сыртқы енгізу-шығару құрылғылары және манипуляторлар.
- Қаптамалар, сөмкелер, белдіктер, тасымалдауға арналған баулар, монтаждық құрылғылар, құралдар, бұйымға қоса берілетін құжаттама.
- Табиғи тозуға ұшырайтын шығын материалдары мен бөлшектер.



Өндіруші келесі жағдайларда кепілдік міндеттемелерге ие болмайды:

- Кепілдік мерзімі аяқталды.
- Егер жеке (тұрмыстық, отбасылық) қажеттіліктерге арналған бұйым кәсіпкерлік қызметті жүзеге асыру үшін, сондай-ақ оның тікелей міндетіне сәйкес келмейтін басқа мақсаттарда пайдаланылған болса.
- Өндіруші бұйымды пайдалану кезінде пайдаланушы нұсқаулығының талаптарын бұзу, бұйымды орнату және оған қызмет көрсету жөніндегі ұсынымдарды, қосу ережелерін (бұйымның өзіне де, онымен байланысты бұйымдарға да сәйкес келмейтін желілік кернеудің әсері нәтижесінде туындаған қысқа тұйықталулар), бұйымды сақтау және тасымалдау кезінде өнім иесі және/немесе үшінші тұлғалар шектен ықтимал материалдық, моральдық және өзге де зиян үшін жауапты болмайды.
- Механикалық зақымданудың барлық жағдайлары: өнімді пайдалану кезінде алынған сызаттар, жарықтар, деформациялар, соққы іздері, майысулар, кептелістер және т.б.
- Түрлендірулерді, рұқсат етілмеген жөндеулерді осындай жұмыстарды жүргізуге уәкілетті емес адамдар жүргізген жағдайлар. Егер ақаулық конструкцияны немесе бұйымның сұлбасын өзгерту, Өндіруші қарастырмаған сыртқы құрылғыларды қосу, Қазақстан Республикасының заңнамасына сай сәйкестік сертификаты жоқ құрылғыны пайдалану салдарынан туындаған болса.
- Егер бұйымның ақауы еңсерілмейтін күштің әсерінен (табиғи элементтер, өрт, су тасқыны, жер сілкінісі, тұрмыстық факторлар және Өндірушіге тәуелді емес басқа жағдайлар) немесе Өндіруші болжай алмаған үшінші тұлғалардың әрекеттерінен туындаса.
- Бұйымның толық немесе ішінара істен шығуына алып келген бұйымның ішіне бөгде заттардың, өзге денелердің, заттектердің, сұйықтықтардың, жәндіктердің немесе жануарлардың түсуінен, агрессивті ортаның әсерінен, жоғары ылғалдылықтан, жоғары температуралардан туындаған ақау.
- Бұйымды сәйкестендіру (сериялық нөмірі) жоқ немесе сәйкес келмейді. Егер зақымданулар (кемшіліктер) зиянды бағдарламалық қамтаманың; БЖ ұсынушысының осы қызметті ұсынбауына байланысты мүмкіндігінсіз бұйымның бағдарламалық ресурстарына қолжетімділіктің болмауына әкеп соққан құпиясөздерді (кодтарды) оларды жинау/қалпына келтіру мүмкіндігінсіз орнату, ауыстыру немесе жою әсерінен туындаса.
- Егер жұмыстың ақаулықтары қуат беруші, кәбілдік, телекоммуникациялық желілердің, радиосигнал қуатының стандарттарға немесе техникалық регламенттеріне сәйкес келмеуінен, оның ішінде бедер ерекшеліктерінен және басқа да осыған ұқсас сыртқы факторлардан, бұйымның желі әрекет ететін шекарада немесе аймақтан тыс жерде пайдаланылуынан туындаған болса.
- Егер зақымданулар стандартты емес (түпнұсқалық емес) және/немесе сапасыз (зақымданған) шығыс материалдарын, керек-жарақтарды, қосалқы бөлшектерді, қуат беру элементтерін, әртүрлі үлгідегі ақпарат тасымалдағыштарды (CD, DVD дискілерді, жад карталарын, SIM карталарын, картридждерді қоса алғанда) пайдаланудан туындаса.
- Егер кемшіліктер үйлесімсіз контентті (әуендерді, графиканы, бейне және басқа файлдарды, Java қосымшаларын және оларға ұқсас бағдарламаларды) алуға, орнатуға және пайдалануға байланысты туындаған болса.
- Осы бұйыммен жанасып жұмыс істейтін басқа жабдыққа келтірілген залалға.



