

# Руководство по эксплуатации

---

Гриль  
GRL-CB20

**DEXP**



# Содержание

Назначение устройства .....	4
Меры предосторожности.....	4
Технические характеристики .....	5
Комплектация.....	5
Схема устройства .....	6
Подготовка к работе .....	7
Выбор положения .....	7
Установка и снятие панелей .....	9
Эксплуатация .....	10
Перед первым использованием.....	10
Индикаторы и кнопки на панели.....	10
Использование гриля.....	11
Использование термощупа .....	12
Очистка и уход.....	13
Перед длительным хранением .....	13
Возможные проблемы и их решения .....	13
Правила и условия монтажа, хранения, перевозки (транспортировки), реализации и утилизации .....	15
Дополнительная информация .....	16

# Уважаемый покупатель!

Благодарим Вас за выбор нашей продукции.

Мы рады предложить Вам изделия и устройства, разработанные и изготовленные в соответствии с высокими требованиями к качеству, функциональности и дизайну. Перед началом эксплуатации внимательно прочитайте данное руководство, в котором содержится важная информация, касающаяся Вашей безопасности, а также рекомендации по правильному использованию продукта и уходу за ним. Позаботьтесь о сохранности настоящего руководства и используйте его в качестве справочного материала при дальнейшей эксплуатации изделия.

## Назначение устройства

Гриль предназначен для приготовления различных блюд на жару.

## Меры предосторожности

- Перед подключением устройства убедитесь, что указанное на нем напряжение соответствует напряжению местной электросети с заземлением.
- Не допускайте свисания сетевого шнура со стола, а также его контакта с горячими поверхностями или острыми кромками кухонной мебели.
- При извлечении вилки сетевого шнура из электрической розетки не тяните за шнур, держитесь за вилку рукой.
- Не используйте данное устройство в непосредственной близости от источников воды. Никогда не подставляйте устройство под струю воды и не погружайте его полностью в воду.
- Не беритесь за вилку сетевого шнура мокрыми руками.
- Не используйте устройство вне помещений.
- Никогда не оставляйте работающее устройство без присмотра.
- Размещайте устройство на ровной устойчивой теплостойкой поверхности, вдали от источников влаги, тепла и открытого пламени так, чтобы доступ к сетевой розетке всегда был свободным.
- Устройство должно быть установлено так, чтобы расстояние до стен или других устройств сзади и сбоку составляло как минимум 10 см.
- Не помещайте ничего сверху на устройство.
- Не перемещайте устройство, когда оно включено.
- Для предотвращения возгорания ни в коем случае не размещайте устройство рядом с занавесками или шторами и не накрывайте его во время работы.
- Во время работы корпус устройства сильно нагревается. Во избежание получения ожогов не дотрагивайтесь до горячих поверхностей.
- Соблюдайте осторожность: остерегайтесь выхода пара из зазоров между рабочими поверхностями, не подносите руки и не располагайте другие открытые участки тела близко к краям рабочих поверхностей.
- Запрещается использовать устройство для приготовления замороженных продуктов; перед приготовлением продукты следует разморозить.
- Вынимайте продукты сразу после приготовления. При длительном нахождении продуктов во включенном устройстве может произойти их возгорание.

- Не помещайте внутрь устройства следующие предметы и материалы: бумага, картон, пластик, одежда и т. д.
- Запрещается извлекать приготовленные продукты острыми металлическими предметами, так как они могут повредить антипригарное покрытие рабочих поверхностей. Всегда используйте аксессуары, предназначенные для посуды с антипригарным покрытием.
- Запрещается пользоваться какими-либо аксессуарами или деталями других производителей. При использовании таких аксессуаров и деталей гарантийные обязательства теряют силу.
- Данное устройство не предназначено для использования с внешним таймером и не управляется отдельной системой дистанционного управления.
- Устройство не предназначено для использования детьми и лицами с ограниченными физическими, сенсорными или умственными способностями, кроме случаев, когда над ними осуществляется контроль другими лицами, ответственными за их безопасность. Не позволяйте детям играть с устройством.
- Запрещается использовать устройство при наличии повреждений сетевого шнура или вилки сетевого шнура, если оно работает с перебоями, а также после его падения. Не пытайтесь самостоятельно отремонтировать устройство. По всем вопросам ремонта обращайтесь в авторизованный сервисный центр.
- Данное устройство не предназначено для использования в коммерческих целях.

## Технические характеристики

- Модель: GRL-CB20.
- Торговая марка: DEXP.
- Параметры питания: 220–240 В, 50–60 Гц.
- Максимальная потребляемая мощность: 2000 Вт.
- LED-дисплей.
- Максимальное время таймера: 90 минут.
- Класс защиты от поражения эл. током: I.
- Тип крепления шнура питания: Y.
- Степень защиты от влаги: IPX0.
- Антипригарные панели.
- Размер панелей: 34,3 × 23,3 см.
- Габариты устройства: 42,6 × 33,8 × 16,2 см.
- Материал корпуса: нержавеющая сталь, пластик.
- Длина шнура питания: 1 м.
- Область применения: бытовое.

## Комплектация

- Устройство.
- Съёмная панель (2 шт.).
- Термошуп.
- Скребок-лопатка.
- Руководство по эксплуатации.

## Схема устройства

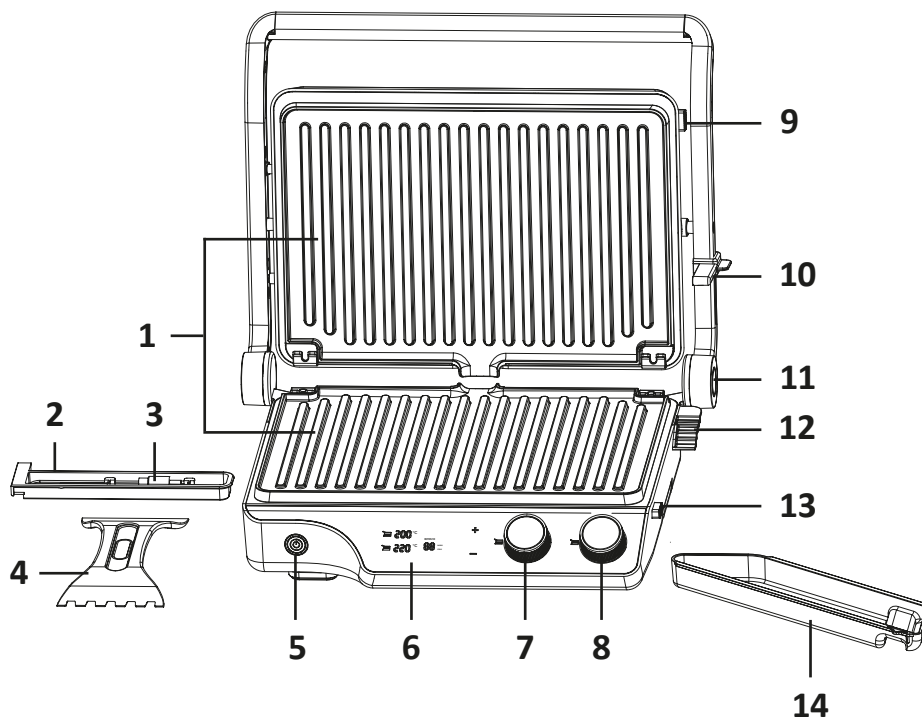

1. Съемные панели гриля.
2. Контейнер для термощупа.
3. Термощуп.
4. Скребок-лопатка.
5. Кнопка питания.
6. Панель управления/дисплей.
7. Регулятор температуры верхней панели.
8. Регулятор температуры нижней панели.
9. Кнопка отсоединения верхней панели.
10. Замок для блокировки положения панелей.
11. Кнопка для открытия гриля на 180°.
12. Фиксатор положения замка.
13. Кнопка отсоединения нижней панели.
14. Поддон для сбора жира.

# Подготовка к работе



## Выбор положения

Перед началом приготовления необходимо установить панели в подходящее положение. Данное устройство можно использовать как в закрытом (для жарки сразу с двух сторон), так и в раскрытом (для увеличения площади рабочей поверхности) положении.

### Закрытое положение

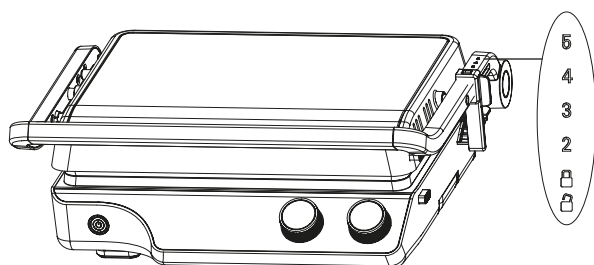
Вы можете регулировать расстояние между панелями, устанавливая замок с правой стороны устройства на различные позиции (см. рисунок ниже). Расстояние следует выбирать в зависимости от толщины продуктов.



- Когда замок находится в позиции  , верхняя и нижняя панели плотно прижаты друг к другу — они блокируются, и расстояние между ними никак нельзя изменить.
- Когда замок находится в положении  , Вы можете регулировать расстояние между верхней и нижней панелью. Слегка потяните за ручку, чтобы увеличить расстояние до 10 мм. При необходимости сдвиньте замок на одно из значений: «2», «3», «4» или «5» — расстояние будет постепенно увеличиваться до 40 см. Для фиксации выбранного положения установите нижнюю часть замка на подходящую ступеньку фиксатора.

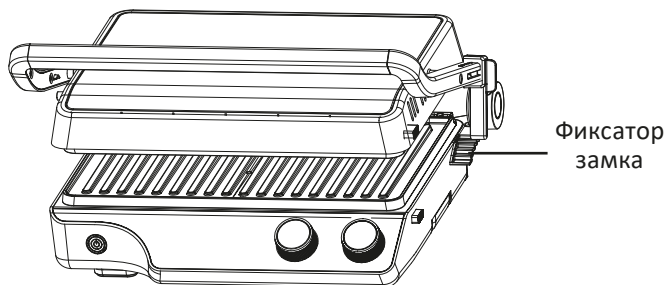

## Положение 100°

Если Вы хотите использовать гриль с поднятой крышкой (угол между панелями составляет приблизительно 100°), сдвиньте замок на позицию . Затем возьмитесь за ручку и поднимите крышку, как показано на рисунке.

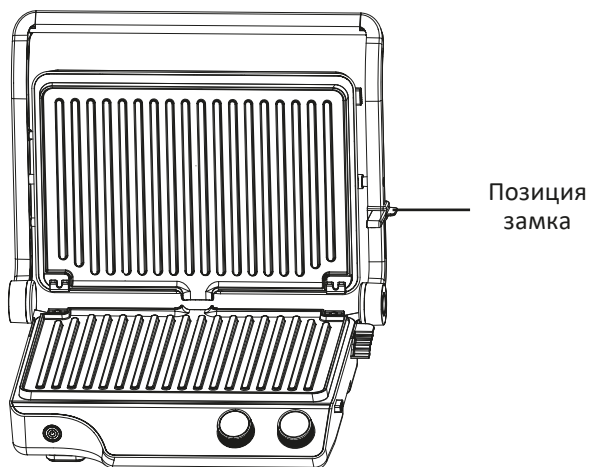

## Положение 180°

- Чтобы полностью открыть гриль и использовать обе панели для обжаривания продуктов с одной стороны, сдвиньте замок на позицию .
- Нажмите на кнопку, находящуюся на ручке справа, и раскройте гриль на 180°.

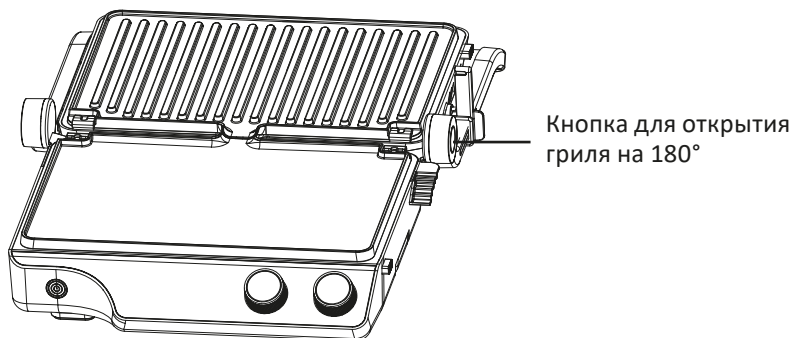

**Примечание:** изображения даны в ознакомительных целях и могут незначительно отличаться от реального устройства.



## Установка и снятие панелей

Для того, чтобы установить съемные панели:

- Откройте крышку гриля на угол около 100°.
- Установите нижнюю панель, поместив ее края в углубления с обеих сторон, и зафиксируйте крепления.
- Слегка надавите на панель до щелчка, чтобы она плотно встала на место.
- Установите нижнюю панель таким же образом.

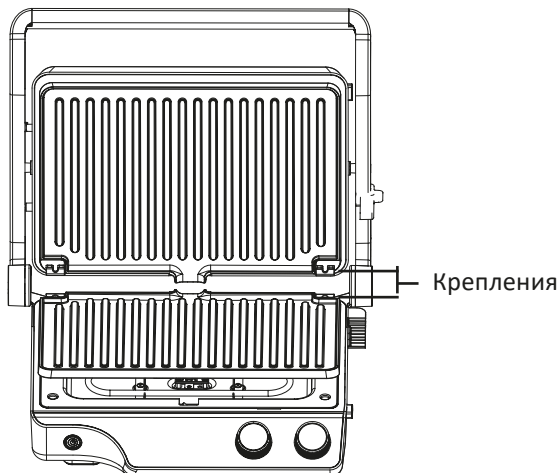

Для того, чтобы снять панели:

- Откройте крышку гриля на угол около 100°.
- Нажмите на кнопку отсоединения нижней панели — она будет разблокирована. Снимите панель с крепления.
- Снимите верхнюю панель таким же образом.

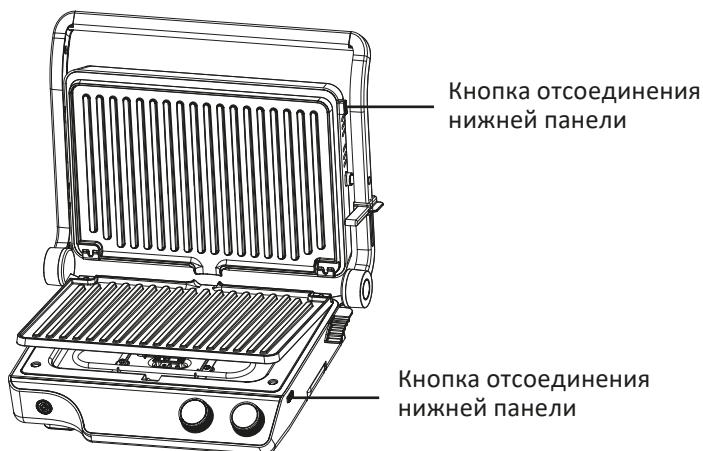

# Эксплуатация

## Перед первым использованием

1. Удалите с устройства все упаковочные материалы.
2. Убедитесь в наличии всех указанных комплектующих.
3. Промойте панели для гриля, лопатку и поддон для сбора жира в горячей воде с использованием неабразивного моющего средства. Не используйте жесткие губки или щетки.
4. Тщательно просушите все съемные части.
5. Установите панели и поддон для сбора жира на свои места.

**Внимание:** во время первого использования устройства возможно появление небольшого количества дыма или запаха — это нормальное явление, которое быстро исчезнет.

## Индикаторы и кнопки на панели

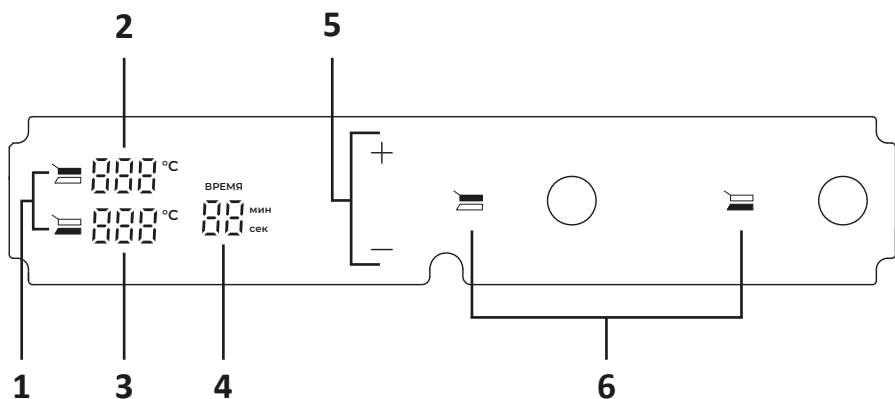

1. **Индикаторы нагрева верхней и нижней панелей.**  
Горят, когда панель нагревается.
2. **Значение температуры верхней панели.**
3. **Значение температуры нижней панели.**  
При подключении термощупа отображается регистрируемое им значение.
4. **Значение таймера.**
5. **Кнопки регулировки таймера.**
6. **Индикаторы настройки верхней и нижней панели.**  
Мигают в режиме настройки, горят в режиме нагрева.

## Использование гриля

1. Подключите устройство к электросети — все индикаторы на панели управления загорятся, а затем погаснут. Индикатор кнопки питания начнет мигать.
2. Нажмите на кнопку питания — ее индикатор загорится, и устройство перейдет в режим настройки. В этом режиме индикаторы настройки верхней и нижней панелей будут мигать.
3. Поверните регулятор панели, для которой Вы хотите установить температуру, по часовой стрелке. Выбранное значение температуры будет отображаться в соответствующей части дисплея слева. Доступный для выбора диапазон — от 90° до 230°. Настройте температуру второй панели таким же образом.
4. Для того, чтобы установить время приготовления в диапазоне от 1 до 90 минут, нажимайте на кнопки «+» и «-». Если Вам также необходимо настроить значение секунд, нажмите на кнопки «+» и «-» одновременно — индикатор «мин» погаснет, загорится индикатор «сек». Отрегулируйте значение секунд кнопками «+» и «-». Если Вы снова нажмете на кнопки «+» и «-» одновременно, то вернетесь к настройке минут. Пример: если Вам нужно выставить время 1 мин. и 30 сек., то настройте сперва минуты, потом секунды.
5. Нажмите на регулятор панели, чтобы она начала нагреваться. Слева от значения температуры загорится индикатор работы, а индикатор режима настройки сбоку от регулятора перестанет мигать. Когда Вам понадобится остановить нагрев панели, снова нажмите на регулятор.
6. Когда панели разогреются, прозвучит двухкратный звуковой сигнал — это значит, что на гриль можно выкладывать продукты. От вида продуктов зависят температура и время приготовления: готовьте по своему вкусу или обратитесь к таблице рекомендуемых настроек ниже, чтобы получить наилучший результат.
7. По окончании установленного времени прозвучит длительный звуковой сигнал — устройство отключится автоматически.

### Таблица рекомендуемых настроек для разных блюд

Блюдо	Рекомендуемая температура приготовления, °С	Рекомендуемое время приготовления, (мин.)
Бекон	180	2
Сосиски	180	3
Сэндвичи	180	3
Курица	230	5
Рыба	210	6
Овощи	200	3
Вафли	210	5
Креветки	200	3
Картофель	230	7
Помидоры	230	2

## Использование термощупа

Используйте входящий в комплект термощуп, чтобы определить температуру внутри готовящегося блюда (например, мясного стейка) — это позволит Вам более точно рассчитать время приготовления.

Термощуп следует хранить в специальном контейнере сбоку устройства. Когда Вы хотите использовать термощуп, вытаскиваете контейнер — под ним находится гнездо для подключения термощупа к грилю. При подключении убедитесь, что штекер плотно сидит в гнезде.

1. Включите гриль и подключите к нему термощуп.
2. Поверните регулятор температуры верхней/нижней панели, чтобы выбрать температуру приготовления (в режиме использования термощупа она одинакова для обеих панелей).
3. С помощью кнопок «+» и «-» установите требуемое время приготовления.
4. Нажмите на регулятор температуры, чтобы запустить нагрев. Теперь, когда Вы вставите конец термощупа в блюдо, в нижней части дисплея будет отображаться его температура.

## Функция автоматического контроля прожарки стейка

Используя термощуп для приготовления стейков, Вы легко можете получить стейк определенной степени прожарки: Blue Rare, Rare, Medium, Medium Well или Well-Done, поскольку устройство автоматически отключится по достижении требуемой температуры внутри стейка. Для использования этой функции:

- Выберите желаемую степень прожарки, поворачивая правый регулятор, пока на дисплее не отобразится соответствующий ей код (см. таблицу ниже). Степень прожарки подтвердится автоматически — дождитесь, когда на дисплее снова начнет отображаться определяемая термощупом температура.
- Начните жарить стейк, воткнув в него конец термощупа. Как только термощуп регистрирует требуемую для выбранной степени прожарки температуру, устройство автоматически отключится.

## Таблица настроек для разных степеней прожарки

Степень прожарки	Код на дисплее	Температура приготовления, °C	Время приготовления*, мин.	Требуемая температура стейка, °C
Blue Rare	- 1 -	230	4	50
Rare	- 3 -	230	5	55
Medium	- 5 -	230	6	60
Medium Well	- 7 -	230	7	65
Well-Done	- 10 -	230	8	73

\* — Указано общее время приготовления стейка с обеих сторон.

Пример: время 4 минуты — обжаривайте по 2 минуты с каждой стороны.

## Очистка и уход

**Внимание:** обязательно отключите устройство от электросети перед его очисткой. Убедитесь, что оно полностью остыло.

1. Зажмите кнопки отсоединения панелей и снимите панели по одной.
2. Промойте панели в теплой воде с использованием моющего средства или поместите их в посудомоечную машину.
3. Отсоедините поддон для стекания жира, используя перчатки. Помойте поддон в теплой воде, при необходимости используя моющее средство, или поместите его в верхнюю секцию посудомоечной машины.
4. Протрите поверхности гриля влажной чистой тканью. Никогда не подставляйте корпус устройства под струю воды и не погружайте его полностью в воду.
5. Не используйте абразивные вещества, растворители, а также жесткие металлические губки и мочалки для очистки устройства, так как это может повредить его поверхности.
6. Для удаления стойких пятен и загрязнений используйте бумажное полотенце, слегка смоченное растительным маслом.
7. Если вы жарили рыбу или морепродукты на панелях, протрите их салфеткой с небольшим количеством лимонного сока — это поможет предотвратить появление характерного запаха при следующем использовании.

## Перед длительным хранением

- Убедитесь, что устройство очищено и полностью высохло.
- Закройте гриль и разместите его в горизонтальном положении в сухом и темном месте, недоступном для детей.
- Никогда не размещайте гриль в вертикальном положении.

## Возможные проблемы и их решения

Проблема	Причина	Решение
Устройство не работает	Шнур питания не вставлен или неплотно вставлен в розетку / в розетке нет напряжения	Проверьте вилку питания и шнур, убедитесь, что розетка не сломана и в ней есть напряжение
От панелей исходит дым	Панели не были очищены должным образом после предыдущего использования	Тщательно очистите панели согласно инструкциям из раздела «Очистка и уход»

Проблема	Причина	Решение
Продукты прожариваются неравномерно	Разный размер и толщина продуктов	Старайтесь нарезать продукты на куски примерно одинакового размера и толщины
	При использовании гриля в открытом положении Вы не перевернули продукты	Когда вы используете гриль открытым на 100° или 180° градусов, необходимо время от времени переворачивать продукты, чтобы добиться их равномерного прожаривания
Продукты пережарены	Установлена неподходящая температура для данного типа блюда	Установите подходящую температуру. Для справки можете обратиться к «Таблице рекомендуемых настроек для разных блюд»
	Слишком длительное время приготовления	Уменьшите время приготовления. Имейте в виду, что если продукты помещены в предварительно разогретый гриль, то для достижения готовности им требуется меньше времени, чем при помещении в холодный гриль
Устройство неожиданно отключилось.	Таймер подошел к концу	Устройство автоматически отключается по окончании установленного времени
	В режиме использования термощупа была достигнута необходимая температура для выбранной степени прожарки	При выборе одной из степеней прожарки устройство автоматически отключится по достижении необходимой температуры; иные настройки игнорируются
	Устройство перегрелось	Отключите устройство от электросети и дайте ему остыть в течение 15 минут

**Внимание:** если ни один из описанных способов не помог решить проблему, обратитесь в авторизованный сервисный центр.

## **Правила и условия монтажа, хранения, перевозки (транспортировки), реализации и утилизации**

- Устройство не требует какого-либо монтажа или постоянной фиксации.
- Хранение устройства должно производиться в упаковке в отапливаемых помещениях у изготовителя и потребителя при температуре воздуха от 5 °С до 40 °С и относительной влажности воздуха не более 80%. В помещениях не должно быть агрессивных примесей (паров кислот, щелочей), вызывающих коррозию.
- Перевозка устройства должна осуществляться в сухой среде.
- Устройство требует бережного обращения, оберегайте его от воздействия пыли, грязи, ударов, влаги, огня и т.д.
- Реализация устройства должна производиться в соответствии с местным законодательством.
- При обнаружении неисправности устройства следует немедленно обратиться в авторизованный сервисный центр или утилизировать устройство.
- После окончания срока службы изделия его нельзя выбрасывать вместе с обычным бытовым мусором. Вместо этого оно подлежит сдаче на утилизацию в соответствующий пункт приема электрического и электронного оборудования для последующей переработки и утилизации в соответствии с федеральным или местным законодательством. Обеспечивая правильную утилизацию данного продукта, вы помогаете сберечь природные ресурсы и предотвращаете ущерб для окружающей среды и здоровья людей, который возможен в случае ненадлежащего обращения. Более подробную информацию о пунктах приема и утилизации данного продукта можно получить в местных муниципальных органах или на предприятии по вывозу бытового мусора.

## Дополнительная информация

**Manufacturer:** Guangdong Long-Plus Electric Appliances Co., Ltd.  
No.1, 2F, Building 1, No.51 Hesui 2nd Road, Dongfeng Town, Zhongshan, Guangdong, China.

**Изготовитель:** Гуандун Лонг-Плас Электрик Эпплайенсиз Ко., Лтд.  
№1, 2F, зд. 1, 2-ое шоссе Хэсуй №51, Дунфэн, г. Чжуншань, пров. Гуандун, Китай.  
Сделано в Китае.

**Импортер в России / уполномоченное изготовителем лицо:** ООО «Атлас».  
690068, Россия, Приморский край, г. Владивосток, проспект 100-летия Владивостока, дом 155, корпус 3, офис 5.

**Адрес электронной почты:** atlas.llc@ya.ru

Товар соответствует требованиям технического регламента Таможенного союза:

- ТР ТС 004/2011 «О безопасности низковольтного оборудования»;
- ТР ТС 020/2011 «Электромагнитная совместимость технических средств».

Товар соответствует требованиям технического регламента Евразийского экономического союза ТР ЕАЭС 037/2016 «Об ограничении применения опасных веществ в изделиях электротехники и радиоэлектроники».

Спецификации, информация о продукте, его комплектация и функционал могут быть изменены без предварительного уведомления пользователя. Фактический интерфейс устройства может отличаться от представленного в данном руководстве.



Товар изготовлен (мм.гггг) / Тауар жасалған күні (аа.жжжжж): \_\_\_\_\_ V.1



## Гарантийный талон

SN/IMEI: \_\_\_\_\_

Дата постановки на гарантию: \_\_\_\_\_

Производитель гарантирует бесперебойную работу устройства в течение всего гарантийного срока, а также отсутствие дефектов в материалах и сборке. Гарантийный период исчисляется с момента приобретения изделия и распространяется только на новые продукты.

В гарантийное обслуживание входит бесплатный ремонт или замена элементов, вышедших из строя не по вине потребителя в течение гарантийного срока при условии эксплуатации изделия согласно руководству пользователя. Ремонт или замена элементов производится на территории уполномоченных сервисных центров.

Срок гарантии: 24 месяца.

Срок эксплуатации: 36 месяцев.

Актуальный список сервисных центров по адресу:

<https://www.dns-shop.ru/service-center/>

**Гарантийные обязательства и бесплатное сервисное обслуживание не распространяются на перечисленные ниже принадлежности, входящие в комплектность товара, если их замена не связана с разборкой изделия:**

- Элементы питания (батарейки) для ПДУ (Пульт дистанционного управления).
- Соединительные кабели, антенны и переходники для них, наушники, микрофоны, устройства «HANDS-FREE»; носители информации различных типов, программное обеспечение (ПО) и драйверы, поставляемые в комплекте (включая, но не ограничиваясь ПО, предустановленным на накопитель на жестких магнитных дисках изделия), внешние устройства ввода-вывода и манипуляторы.
- Чехлы, сумки, ремни, шнуры для переноски, монтажные приспособления, инструменты, документацию, прилагаемую к изделию.
- Расходные материалы и детали, подвергающиеся естественному износу.



## Производитель не несёт гарантийных обязательств в следующих случаях:

- Истек Гарантийный срок.
- Если изделие, предназначенное для личных (бытовых, семейных) нужд, использовалось для осуществления предпринимательской деятельности, а также в иных целях, не соответствующих его прямому назначению.
- Производитель не несет ответственности за возможный материальный, моральный и иной вред, понесенный владельцем изделия и/или третьими лицами, вследствие нарушения требований руководства пользователя при использовании, несоблюдения рекомендаций по установке и обслуживанию изделия, правил подключения (короткие замыкания, возникшие также в результате воздействия несоответствующего сетевого напряжения, как на само изделие, так и на изделия, сопряженные с ним), хранении и транспортировки изделия.
- Все случаи механического повреждения: сколы, трещины, деформации, следы ударов, вмятины, замятия и др., полученные в процессе эксплуатации изделия.
- Имеются следы сторонней модификации, несанкционированного ремонта лицами, не уполномоченными для проведения таких работ. Если дефект вызван изменением конструкции или схемы изделия, подключением внешних устройств, не предусмотренных Производителем, использованием устройства, не имеющего сертификата соответствия согласно законодательству Российской Федерации.
- Если дефект изделия вызван действием непреодолимой силы (природных стихий, пожаров, наводнений, землетрясений, бытовых факторов и прочих ситуаций, не зависящих от Производителя), либо действиями третьих лиц, которые Производитель не мог предвидеть.
- Дефект вызван попаданием внутрь изделия посторонних предметов, инородных тел, веществ, жидкостей, насекомых или животных, воздействием агрессивных сред, высокой влажности, высоких температур, которые привели к полному или частичному выходу из строя изделия.
- Отсутствует или не соответствует идентификация изделия (серийный номер). Если повреждения (недостатки) вызваны воздействием вредоносного программного обеспечения; установкой, сменой или удалением паролей (кодов), приведшим к отсутствию доступа к программным ресурсам изделия, без возможности их сброса/восстановления, ввиду отсутствия предоставления данной услуги поставщиком ПО.
- Если дефекты работы вызваны несоответствием стандартам или техническим регламентам питающих, кабельных, телекоммуникационных сетей, мощности радиосигнала, в том числе из-за особенностей рельефа и других подобных внешних факторов, использования изделия на границе или вне зоны действия сети.
- Если повреждения вызваны использованием нестандартных (неоригинальных) и/или некачественных (поврежденных) расходных материалов, принадлежностей, запасных частей, элементов питания, носителей информации различных типов (включая CD, DVD диски, карты памяти, SIM-карты, картриджи).
- Если недостатки вызваны получением, установкой и использованием несовместимого контента (мелодии, графика, видео и другие файлы, приложения Java и подобные им программы).
- На ущерб, причиненный другому оборудованию, работающему в сопряжении с данным изделием.





