

Пайдалану бойынша нұсқаулық

Шаш кептіргіш щетка
HB-8202

DEXP

Құрметті сатып алушы!

Біздің өнімді таңдағаныңыз үшін алғыс айтамыз.

Біз Сізге сапалы, функционалды және жоғары талаптарға сәйкес әзірленген және жасалған өнімдер мен құрылғыларды ұсынуға қуаныштымыз. Пайдалануды бастамас бұрын, Сіздің қауіпсіздігіңізге қатысты маңызды ақпаратты, сондай-ақ өнімді дұрыс пайдалану және оған күтім жасау бойынша ұсыныстарды қамтитын осы нұсқаулықты мұқият оқып шығыңыз. Осы нұсқаулықтың сақталуына назар аударыңыз және оны өнімді одан әрі пайдалану кезінде анықтамалық материал ретінде пайдаланыңыз.

Құрылғы мақсаты

Шаш кептіргіш щеткасы үй жағдайында шашты кептіруге және сәндеуге арналған.

Сақтық шаралары

- Бұл құрылғы балалардың немесе физикалық, сенсорлық немесе ақыл-ой қабілеттері шектеулі адамдардың қауіпсіздігіне жауапты біреудің қадағалауынсыз пайдалануына арналмаған. Балаларға құрылғымен ойнауға ешқашан рұқсат бермеңіз.
- Құрылғыны сыртта пайдаланбаңыз.
- Құрылғыны ванна бөлмелерінде, душтарда, бассейндерде, судың жанында және т.б. пайдаланбаңыз. Құрылғыны ешқашан ағын суға түсірмеңіз немесе оны толығымен суға батырмаңыз.
- Құрылғыны дымқыл қолмен ұстамаңыз.
- Қуат сымы зақымдалған немесе зақымдалған болса, құрылғыны пайдаланбаңыз.
- Құрылғының техникалық сипаттамалары электр желіңіздің параметрлеріне сәйкес келетінін тексеріңіз.
- Шаштың ауа сорғышына тікелей тиюін болдырмаңыз. Ауа соратын сүзгіде шаң мен түктің жиналуына жол бермеңіз.
- Шаш кептіргіштің қызып кетуіне жол бермеу үшін ауа қабылдайтын саңылауларды жаппаңыз. Саңылауларға бөгде заттарды салмаңыз.
- Құрылғыны пайдаланғаннан кейін және тазалау алдында әрқашан желіден ажыратыңыз.
- Қосымша қорғаныс үшін ванна бөлмесіндегі қоректендіру тізбегінде номиналды жұмыс тогы 30 мА аспайтын қалдық ток құрылғысын орнатқан жөн. Орнатуды білікті техникке көрсетіңіз.
- Электр тогының соғуын болдырмау үшін құрылғыны ешқашан өзіңіз бөлшектемеңіз. Бұл құрылғыда пайдаланушы жөндеуге болатын бөлшектер жоқ. Жөндеу үшін уәкілетті қызмет көрсету орталығына хабарласыңыз.
- Құрылғымен бірге берілген керек-жарақтарды ғана пайдаланыңыз.
- Құрылғы коммерциялық мақсатта пайдалануға арналмаған.

Құрылғы схемасы

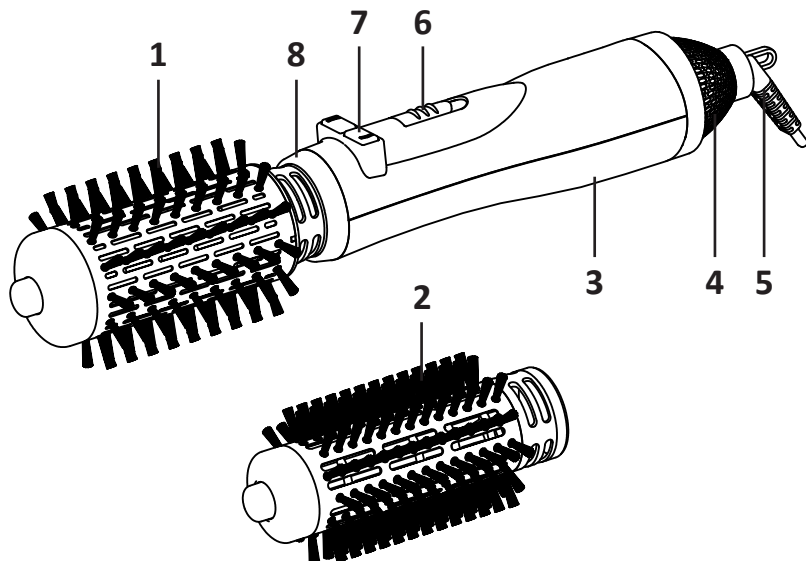

1. Алынбалы щетка саптамасы \varnothing 50 мм.
2. Алынбалы щетка саптамасы \varnothing 40 мм.
3. Тұтқа.
4. Ауа қабылдау саңылаулары.
5. Айналмалы қуат сымы.
6. Қуат/режим қосқышы.
7. Саңылауларды айналдыру түймелері.
8. Саптаманы бекіту орны.

Техникалық сипаттамалары

- Үлгісі: НВ-8202.
- Сауда белгісі: DEXP.
- Қуаты: 1000 Вт.
- Қуат параметрлері: 220–240 В, 50/60 Гц.
- Температура параметрлерінің саны: 3.
- Ауа ағынының жылдамдығы: 2.
- Ионизация функциясы.
- Қуат кәбілінің ұзындығы: 1,8 м.
- Қуат сымын бекіту түрі: Y.
- Электрлік қорғаныс класы: II.
- Ылғал мен шаңнан қорғау дәрежесі: IPX0.
- Ілуге арналған ілмек.
- Айналмалы сым.
- Қолдану аясы: тұрмыстық.
- Жинақталым: құрылғы, саптамалар (2 дана), пайдалану бойынша нұсқаулық.

Пайдаланушы нұсқаулығы

1. Құрылғыға кіретін екі щетка қосымшасының бірін орнатыңыз.
2. Кәбілді толығымен шешіп, құрылғыны қосыңыз.
3. Қуат қосқышын қажетті режимге қойыңыз:
 - ❄️ — суық ауамен қамтамасыз ету;
 - 1 — төмен жылдамдық пен жылы ауа;
 - 2 — жоғары жылдамдық пен ыстық ауа.
4. Саптаманы оңға немесе солға бұру үшін сәйкес түймелерді басыңыз.
5. Пайдаланудың соңында қосқышты «0» күйіне жылжытыңыз және құрылғыны қуат көзінен ажыратыңыз.

Сәндеу бойынша ұсыныстар

- Шашыңызды сусабынмен және кондиционермен алдын ала жуыңыз. Артық ылғалды кетіру үшін оларды сүлгімен құрғатыңыз.
- Шашыңызды кептірмес бұрын оны бөліктерге бөліңіз. Әр бөлікті бір уақытта құрғатыңыз, шаш кептіргішті шаштың өсуі бойымен үздіксіз жылжытып, олар арқылы ауаның өтуіне мүмкіндік беріңіз. Ауа ағынын бас терісіне емес, шаштың өзіне бағыттаңыз.
- Кептіру кезінде шаштың феннің ауа соратын саңылауларына түспеуін қадағалаңыз.
- Шашыңызды кептірмеу үшін ыстық ауа ағынын ұзақ уақыт бойы бір жіпке шоғырландырмаңыз. Сәндеу кезінде шаш кептіргішті үнемі жылжытыңыз.
- Жылдам сәндеу үшін шаш кептіргішті қолданар алдында шашыңызды сумен немесе арнайы спреймен сулаңыз.
- Бұйралар немесе толқындар жасағыңыз келсе, ең жоғары қызу параметрінде шашыңызды толығымен дерлік құрғатыңыз, содан кейін сәндеуді төменгі қызу параметрінде аяқтаңыз. Бұл сәндеуді берік етеді.
- Шаштың кішкене бөлігін кептіруге назар аудару қажет болғанда (мысалы, бұйра немесе толқын жасағанда) немесе бұйра шашты түзету қажет болғанда айналмалы щетканы пайдаланыңыз.

Қызмет көрсету және күтім

1. Тазалау алдында құрылғыны розеткадан ажыратып, суығанша күтіңіз.
2. Щеткадан барлық шашты алып тастаңыз.
3. Корпусты тазалау үшін жұмсақ, сәл дымқыл шүберекті пайдаланыңыз. Қатты немесе абразивті тазалағыштарды қолданбаңыз.
4. Құрылғыны суға батырмаңыз.
5. Ауа соратын саңылаулардың шаң немесе шашпен бітелмегеніне көз жеткізіңіз.
6. Бұл құрылғыда пайдаланушы жөндеуге болатын бөлшектер жоқ. Егер ақаулық орын алса, уәкілетті қызмет көрсету орталығына хабарласыңыз.

Монтаждау, сақтау, тасымалдау (тасу), өткізу және кәдеге жарату ережелері мен шарттары

- Құрылғы қандай да болмасын монтаждауды немесе бекітуді талап етпейді.
- Құрылғыны қаптамада, өндірушінің және тұтынушының жылытылатын үй-жайларында ауаның 5 және 40 °С аралығындағы температурада және ауаның 80%-дан аспайтын салыстырмалы ылғалдылығында сақтау керек. Үй-жайда жемірілуді тудыратын жегі қоспалар (қышқылдардың, сілтілердің бұлары) болмауы тиіс.
- Құрылғының тасымалдануы құрғақ ортада жүзеге асырылуы тиіс.
- Құрылғы ұқыпты өңдеуді талап етеді, оны шаң, кір, соққы, ылғал, от және т.б. әсерінен қорғаңыз.
- Құрылғыны сату жергілікті заңнамасына сәйкес жүргізілуі керек.
- Өнімнің қызмет ету мерзімі аяқталғаннан кейін оны кәдімгі тұрмыстық қалдықтармен бірге тастауға болмайды. Оның орнына оны федералдық немесе жергілікті ережелерге сәйкес қайта өңдеу және кәдеге жарату үшін электр және электрондық жабдықты жинау орнына апару керек.
- Құрылғының ақаулығы анықталған жағдайда, тез арада авторландырылған сервистік орталыққа хабарласу немесе құрылғыны кәдеге жарату керек.

Қосымша ақпарат

Өндіруші: Нинбо Цюаньли Электрикал Эпплайнс Ко., Лтд.

Нинбо Цюаньли Электрикал Эпплайнс Ко., Лтд. №95, Туаньцюань тас жолы, Юньчэн а., Чжоусян, Цыси, Нинбо қ., Чжэцзян пров., Қытай.

Қытайда жасалған.

Импортер / юр. лицо, принимающее претензии в Республике Казахстан: ТОО «ДНС КАЗАХСТАН», г. Астана, р-н Сарыарқа, пр-т Сарыарқа, зд. 12, Республика Казахстан.

Импорттаушы / Қазақстан Республикасында талаптар қабылдайтын заңды тұлға: «DNS QAZAQSTAN (ДНС КАЗАХСТАН)» ЖШС, Астана қ-ы, Сарыарқа ауданы, Сарыарқа д-лы, 12 Ғ-т, Қазақстан Республикасы.

Адрес электронной почты / электронды пошта мекен-жайы: info@dns-shop.kz

Тауар КО ТР (ЕАЭО) талаптарына сәйкес келеді.

Өнімнің сапасын жақсарту үшін ерекшеліктер, өнім туралы ақпарат және оның сыртқы түрі пайдаланушыға алдын ала ескертусіз өзгертілуі мүмкін.

Интернеттегі мекен-жайы: www.dexr.club



Өндіріс күні пайдаланушы нұсқаулығының орыс тіліндегі нұсқасында көрсетілген. V.1

Өндіруші келесі жағдайларда кепілдік міндеттемелерге ие болмайды:

- Кепілдік мерзімі аяқталды.
- Егер жеке (тұрмыстық, отбасылық) қажеттіліктерге арналған бұйым кәсіпкерлік қызметті жүзеге асыру үшін, сондай-ақ оның тікелей міндетіне сәйкес келмейтін басқа мақсаттарда пайдаланылған болса.
- Өндіруші бұйымды пайдалану кезінде пайдаланушы нұсқаулығының талаптарын бұзу, бұйымды орнату және оған қызмет көрсету жөніндегі ұсынымдарды, қосу ережелерін (бұйымның өзіне де, онымен байланысты бұйымдарға да сәйкес келмейтін желілік кернеудің әсері нәтижесінде туындаған қысқа тұйықталулар), бұйымды сақтау және тасымалдау кезінде өнім иесі және/немесе үшінші тұлғалар шеккен ықтимал материалдық, моральдық және өзге де зиян үшін жауапты болмайды.
- Механикалық зақымданудың барлық жағдайлары: өнімді пайдалану кезінде алынған сызаттар, жарықтар, деформациялар, соққы іздері, майысулар, кептелістер және т.б.
- Түрлендірулерді, рұқсат етілмеген жөндеулерді осындай жұмыстарды жүргізуге уәкілетті емес адамдар жүргізген жағдайлар. Егер ақаулық конструкцияны немесе бұйымның схемасын өзгерту, Өндіруші қарастырмаған сыртқы құрылғыларды қосу, Қазақстан Республикасының заңнамасына сай сәйкестік сертификаты жоқ құрылғыны пайдалану салдарынан туындаған болса.
- Егер бұйымның ақауы еңсерілмейтін күштің әсерінен (табиғи элементтер, өрт, су тасқыны, жер сілкінісі, тұрмыстық факторлар және Өндірушіге тәуелді емес басқа жағдайлар) немесе Өндіруші болжай алмаған үшінші тұлғалардың әрекеттерінен туындаса. Бұйымның толық немесе ішінара істен шығуына алып келген бұйымның ішіне бөгде заттардың, өзге денелердің, заттектердің, сұйықтықтардың, жәндіктердің немесе жануарлардың түсуінен, агрессивті ортаның әсерінен, жоғары ылғалдылықтан, жоғары температуралардан туындаған ақау.
- Бұйымды сәйкестендіру (сериялық нөмірі) жоқ немесе сәйкес келмейді. Егер зақымданулар (кемшіліктер) зиянды бағдарламалық қамтаманың; БҚ ұсынушысының осы қызметті ұсынбауына байланысты мүмкіндігінсіз бұйымның бағдарламалық ресурстарына қолжетімділіктің болмауына әкеп соққан құпиясөздерді (кодтарды) оларды жинау/қалпына келтіру мүмкіндігінсіз орнату, ауыстыру немесе жою әсерінен туындаса.
- Егер жұмыстың ақаулықтары қуат беруші, кәбілдік, телекоммуникациялық желілердің, радиосигнал қуатының стандарттарға немесе техникалық регламенттеріне сәйкес келмеуінен, оның ішінде бедер ерекшеліктерінен және басқа да осыған ұқсас сыртқы факторлардан, бұйымның желі әрекет ететін шекарада немесе аймақтан тыс жерде пайдаланылуынан туындаған болса.
- Егер зақымданулар стандартты емес (түпнұсқалық емес) және/немесе сапасыз (зақымданған) шығыс материалдарын, керек-жарақтарды, қосалқы бөлшектерді, қуат беру элементтерін, әртүрлі үлгідегі ақпарат тасымалдағыштарды (CD, DVD дискілерді, жад карталарын, SIM карталарын, картридждерді қоса алғанда) пайдаланудан туындаса.
- Егер кемшіліктер үйлесімсіз контентті (әуендерді, графиканы, бейне және басқа файлдарды, Java қосымшаларын және оларға ұқсас бағдарламаларды) алуға, орнатуға және пайдалануға байланысты туындаған болса.
- Осы бұйыммен жанасып жұмыс істейтін басқа жабдыққа келтірілген залалға.

Кепілдік талоны

SN/IMEI: _____

Кепілдікке қойылған күні: _____

Өндіруші бүкіл кепілдік мерзімі ішінде құрылғының үздіксіз жұмыс істеуіне, сондай-ақ материалдар мен жинақтарда ақаулардың болмауына кепілдік береді. Кепілдік кезеңі бұйымды сатып алған сәттен басталады және тек қана жаңа өнімдерге қолданылады.

Кепілдік қызмет көрсетуге пайдаланушы нұсқаулығына сәйкес бұйымды пайдалану шартымен кепілдік мерзімі ішінде тұтынушының кесірінен істен шықпаған элементтерді тегін жөндеу немесе ауыстыру кіреді. Элементтерді жөндеу немесе ауыстыру уәкілетті сервистік орталықтардың аумағында жүргізіледі.

Кепілдік мерзімі: 24 ай.

Пайдалану мерзімі: 24 ай.

Сервистік орталықтардың өзекті тізімі келесі мекенжай бойынша:

<https://www.dns-shop.kz/service-center/>

Кепілдік міндеттемелер және тегін сервистік қызмет көрсету, егер оларды ауыстыру бұйымды бөлшектеуге байланысты болмаса, тауардың жиынтықтылығына кіретін, төменде аталған керек-жарақтарға қолданылмайды:

- ҚБП (Қашықтан басқару пультіне) арналған қуат элементтері (батареялар).
- Жалғағыш кәбілдер, антенналар және оларға арналған жалғастырғыш тетіктер, құлаққаптар, микрофондар, «HANDS-FREE» құрылғылары; жиынтықта жеткізілетін әртүрлі типтегі ақпарат тасымалдағыштар, бағдарламалық құрал (БҚ) және драйверлер (бұйымның қатты магниттік дискілердегі жинақтағышқа алдын ала орнатылған БҚ-ны қоса алғанда, бірақ онымен шектелмей), сыртқы енгізу-шығару құрылғылары және манипуляторлар.
- Қаптар, сөмкелер, белдіктер, тасымалдауға арналған баулар, монтаждық керек-жарақтар, құрал-саймандар, бұйымға қоса берілетін құжаттама.
- Табиғи тозуға ұшырайтын шығын материалдары мен бөлшектер.



