

Пайдалану бойынша нұсқаулық

Мультистайлер
НС-1837

DEXP

Құрметті сатып алушы!

Біздің өнімді таңдағаныңыз үшін алғыс айтамыз.

Біз Сізге сапалы, функционалды және жоғары талаптарға сәйкес әзірленген және жасалған өнімдер мен құрылғыларды ұсынуға қуаныштымыз. Пайдалануды бастамас бұрын, Сіздің қауіпсіздігіңізге қатысты маңызды ақпаратты, сондай-ақ өнімді дұрыс пайдалану және оған күтім жасау бойынша ұсыныстарды қамтитын осы нұсқаулықты мұқият оқып шығыңыз. Осы нұсқаулықтың сақталуына назар аударыңыз және оны өнімді одан әрі пайдалану кезінде анықтамалық материал ретінде пайдаланыңыз.

Құрылғы мақсаты

Мультистилер — шашты түзету немесе бұйралауға арналған құрылғы.

Сақтық шаралары

Құрылғының қауіпсіз және тұрақты жұмысына келесі шарттар орындалған жағдайда ғана кепілдік беріледі:

- Құрылғыны қуат көзіне қоспас бұрын, желіңіздің параметрлері құрылғының техникалық сипаттамаларына сәйкес келетініне көз жеткізіңіз.
- Таймері бар розетка немесе құрылғыны қуаттандыру үшін жүйелі түрде айналатын тізбекті пайдаланбаңыз.
- Құрылғыны тек мақсаты бойынша пайдаланыңыз. Пайдалану, күту және техникалық қызмет көрсету осы нұсқаулыққа сәйкес қатаң түрде орындалуы керек.
- Бұл құрылғы тұрмыстық пайдалануға арналған және шаштараз, сұлулық салондары және т.б. пайдалануға арналмаған.
- Құрылғыны жанғыш сұйықтықтардың немесе газдардың жанында пайдаланбаңыз.
- Құрылғыны ылғалды ортада немесе сұйықтық шашырауы мүмкін жерлерде пайдаланбаңыз. Құрылғыны суға немесе басқа сұйықтықтарға батырмаңыз немесе құрылғыны су қолыңызбен ұстамаңыз.
- Қуат сымы, ашасы немесе басқа бөліктері зақымдалған болса, өнімді пайдаланбаңыз. Өкілетті қызмет көрсету орталығына хабарласыңыз.
- Құрылғымен бірге берілген керек-жарақтарды ғана пайдаланыңыз.
- Кез келген ақаулар туындаған жағдайда, сондай-ақ тазалау, қондырмаларды ауыстыру алдында және пайдаланудан кейін құрылғыны желіден ажырату керек.
- Құрылғыны розеткадан суырған кезде оны сымнан емес, ашасынан ұстаңыз.
- Сымды майыстырмаңыз немесе бұрмаңыз немесе оны құрылғының айналасына орамаңыз.
- Құрылғыны қосулы қараусыз қалдырмаңыз.
- Құрылғыны жасанды шашты сәндеу үшін пайдаланбаңыз.
- Құрылғыны боялған шашта пайдаланған кезде жұмыс бетінде дақтар пайда болуы мүмкін.

- Құрылғыны қолданар алдында немесе пайдалану кезінде жылудан қорғайтын құралдарды немесе басқа шашты сәндеуге арналған құралдарды пайдалану ұсынылмайды.
- Құрылғыны пайдалану кезінде абай болыңыз, себебі ол қатты қызып кетуі мүмкін. Оны тек тұтқасынан ұстаңыз. Жұмыс кезінде тері, ыстық жұмыс беті және қысқыштың жанасуын болдырмаңыз.
- Құрылғы әлі ыстық болған кезде оны кез келген заттармен (мысалы, киім немесе сүлгімен) жаппаңыз.
- Құрылғыны суымаған кезде жұмсақ беттерге (төсек, диван, киім, т.б.) қоймаңыз.
- Бұл құрылғы балалардың немесе физикалық, сенсорлық немесе ақыл-ой қабілеттері шектеулі адамдардың қауіпсіздігіне жауапты біреудің қадағалауынсыз пайдалануына арналмаған. Балаларға құрылғымен ойнауға рұқсат бермеңіз.

Құрылғы схемасы

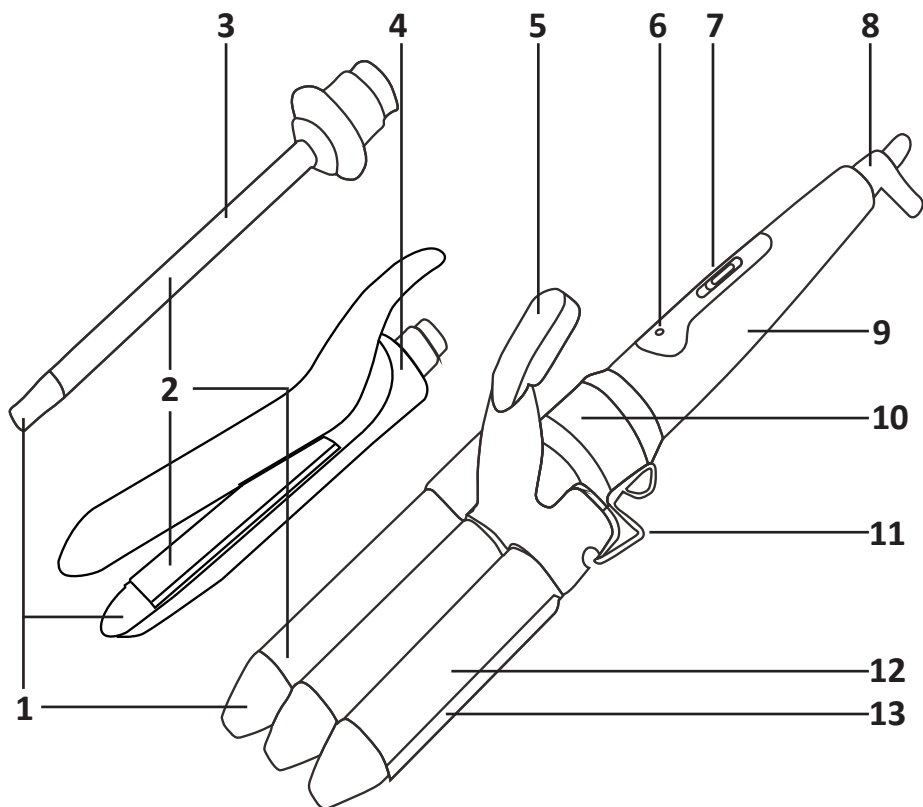

1. Кеңес.
2. Керамикалық қапталған жұмыс беті.
3. Афро-бұйраларды бұйралауға арналған саптама (10 мм).
4. Түзеткіш саптамасы.
5. Тұтқаны.
6. Жұмыс индикаторы.
7. Ауыстырғыш.
8. Айналмалы қуат сымы және ілулі ілмек.
9. Тұтқа.
10. Саптама бекіткіші.
11. Тұғыр.
12. Үштік бұйралағыш саптама (25 мм).
13. Қысқыш.

Пайдалану

Бірінші қолданар алдында

1. Құрылғыны қораптан шығарып, орау материалын алып тастаңыз. Тұншығу қаупін азайту үшін орауыш пен құрылғы бөліктерін балалардың қолы жетпейтін жерде сақтаңыз. Орамдық заттарды бесік, бесік, арба және манеж маңында қалдырмаңыз. **Маңызды:** ескерту жапсырмалары мен сериялық нөмір жапсырмасын сақтаңыз.
2. Қуат сымын толығымен босатыңыз.
3. Құрылғының тұтқасын, қондырмалардың жұмыс бетін және қысқышты дымқыл шүберекпен сүртіңіз.
4. Құрылғыны құрғатып сүртіңіз.
5. Құрылғыңызды қосыңыз. Алғашқы қосу түтіннің пайда болуымен және тән иіспен бірге жүруі мүмкін. Бұл қалыпты жағдай және ақаулықты көрсетпейді. Қосқаннан кейін бірнеше минуттан кейін түтін мен иіс жоғалады.

Жалпы ұсыныстар

Құрылғыны қолданар алдында шашыңызды сусабынмен жуып, құрғатыңыз. Құрылғыны тек құрғақ шашқа қолданыңыз.

Қосымшаларды пайдалану

Орнату

- Қосымшаны орнату үшін оны ілмекке жалғап, тұтқаға салыңыз, сонда қондырмадағы таңба ысырмадағы таңбамен тураланады. Құлыпты бұраңыз.
- Қосымшаны алу үшін ілмекті қосымшадағы таңба ысырмадағы белгіге сәйкес келетіндей бұраңыз. Қосымшаны тұтқасынан тартып ажыратыңыз.

Бұйралағыш саптамалар

- Саптаманы орнатыңыз.
- Құрылғыны электр желісіне қосыңыз.
- Ауыстырғышты «I» күйіне жылжытыңыз. Жұмыс индикаторы жанады. Құрылғы максималды температураға жеткенше шамамен 2–3 минут күтіңіз.
- Сәндеу алдында шашыңызды тараңыз және оны бөлек жіптерге бөліңіз. Ыңғайлы болу үшін сіз жеке жіптерді шаш қыстырғыштары мен қысқыштармен бекіте аласыз.
- Оңтайлы нәтижеге қол жеткізу үшін жіптердің ені шамамен 2,5 см болуы керек. Тығыз бұйраларды жасау үшін жіңішке жіптерді, бос бұйралар үшін кеңдерді пайдаланыңыз.

- Жіпті қондырманың жұмыс бетіне мұқият бұраңыз, тығыз бұйра жасаңыз. Құрылғыны бүкіл жіпті ұшынан тамырға дейін жұмыс бетінің айналасына орап алатындай етіп бұраңыз.
- Құрылғыны осы күйде бірнеше секунд ұстаңыз. Нақты уақыт шаштың құрылымы мен ұзындығына байланысты, бұйра жасау үшін шамамен 10 секунд қажет. Шашты зақымдамау үшін жұмыс бетінде ұзақ уақыт қалдырмаңыз.
- Жұмыс бетін шаш тамырларына мүмкіндігінше жақын орналастырыңыз, бірақ бас терісіне тигізбеңіз. Ыңғайлы болу үшін құрылғыны ұшынан ұстаңыз.
- Бұйралауды жасау уақыты өткеннен кейін, жіпті бұрап, қалған жіптер үшін жоғарыдағы ретті қайталаңыз.

Жұмысты тоқтату

- Шашыңызды сәндеуден кейін салқындағанша тарамаңыз.
- Жұмысты аяқтағаннан кейін құрылғыны өшіру үшін қосқышты «О» күйіне бұраңыз. Жұмыс индикаторы сөнеді.
- Штепсельдік айырды тарту арқылы құрылғыны розеткадан ажыратыңыз.
- Құрылғыны ыстыққа төзімді бетке қойып, оны толығымен суытыңыз.

Қызмет көрсету және күтім

- Құрылғыда шаң т.б. жиналып қалмас үшін оны таза ұстаңыз.
- Тазалау алдында құрылғының толығымен суығанына көз жеткізіңіз.
- Құрылғыны дымқыл шүберекпен сүртіңіз;
- Құрылғыны тазалағаннан кейін мұқият құрғатыңыз немесе құрғатып сүртіңіз.

Техникалық сипаттамалары

- Сауда белгісі: DEXP.
- Үлгісі: HC-1837.
- Макс. қуаты: 110 Вт.
- Қуат параметрлері: 220–240 В ~ 50 Гц.
- Макс. қыздыру температурасы: 200 °С.
- Саптамалар саны: 3.
- Сымның ұзындығы: 1,8 м.
- Электрлік қорғаныс класы: II.
- Қорғау дәрежесі: IPX0.
- Сымды бекіту түрі: Y.
- Қолдану аясы: тұрмыстық.

Жинақталым

- Құрылғы.
- Саңылаулар — 3 дана.
- Пайдалану бойынша нұсқаулық.

Монтаждау, сақтау, тасымалдау (тасу), өткізу және кәдеге жарату ережелері мен шарттары

- Құрылғы қандай да болмасын монтаждауды немесе бекітуді талап етпейді.
- Құрылғыны қаптамада, өндірушінің және тұтынушының жылытылатын үй-жайларында ауаның 5 және 40 °С аралығындағы температурада және ауаның 80%-дан аспайтын салыстырмалы ылғалдылығында сақтау керек. Үй-жайда жемірілуді тудыратын жегі қоспалар (қышқылдардың, сілтілердің бұ-лары) болмауы тиіс.
- Құрылғының тасымалдануы құрғақ ортада жүзеге асырылуы тиіс.
- Құрылғы ұқыпты өңдеуді талап етеді, оны шаң, кір, соққы, ылғал, от және т.б. әсерінен қорғаңыз.
- Құрылғыны сату жергілікті заңнамасына сәйкес жүргізілуі керек.
- Бұйымның қызмет ету мерзімі аяқталғаннан кейін оны қарапайым тұрмыстық қоқыспен бірге тастауға болмайды. Оның орнына, ол федералды немесе жергілікті заңнамаға сәйкес қайта өңдеу және қайта өңдеу үшін электрлік және электронды жабдықты тиісті қабылдау бекетіне қайта өңдеуге жіберіледі. Осы бұйымды дұрыс жоюды қамтамасыз ете отырып, сіз табиғи ресурстарды үнемдеуге және қоршаған ортаға және адамдардың денсаулығына зиян келтірмеуге көмектесесіз. Бұл бұйымды қабылдау және жою бекеттері туралы қосымша ақпаратты жергілікті муниципалды органдардан немесе тұрмыстық қалдықтарды шығаратын кәсіпорыннан алуға болады.
- Құрылғының ақаулығы анықталған жағдайда, тез арада авторландырылған сервистік орталыққа хабарласу немесе құрылғыны кәдеге жарату керек.

Қосымша ақпарат

Өндіруші: Вэньчжоу Чжэнью Тэкнолоджи Ко., Лтд.

6F, 3 ғим., оптоэлектрониканың кәсіпкерлік және инновациялар паркі, тамақ және дәрілік инженерлік, №696, Бинхай Файв даң-ы, Вэньчжоу экономикалық және технологиялық даму аймағы, Вэньчжоу, пров. Чжэцзян, Қытай.

Қытайда жасалған.

Импортер / юр. лицо, принимающее претензии в Республике Казахстан:

ТОО «ДНС КАЗАХСТАН», г. Астана, р-н Сарыарқа, пр-т Сарыарқа, зд. 12, Республика Казахстан.

Импорттаушы / Қазақстан Республикасында талаптар қабылдайтын заңды тұлға: «DNS QAZAQSTAN (ДНС КАЗАХСТАН)» ЖШС, Астана қ-ы, Сарыарқа ауданы, Сарыарқа д-лы, 12 ғ-т, Қазақстан Республикасы.

Адрес электронной почты / электронды пошта мекен-жайы: info@dns-shop.kz

Тауар КО ТР (ЕАЭО) талаптарына сәйкес келеді.

Өнімнің сапасын жақсарту үшін ерекшеліктер, өнім туралы ақпарат және оның сыртқы түрі пайдаланушыға алдын ала ескертусіз өзгертілуі мүмкін.

Интернеттегі мекен-жайы: www.dexr.club



Өндіріс күні пайдаланушы нұсқаулығының орыс тіліндегі нұсқасында көрсетілген. V.1

Кепілдік талоны

SN/IMEI: _____

Кепілдікке қойылған күні: _____

Өндіруші бүкіл кепілдік мерзімі ішінде құрылғының үздіксіз жұмыс істеуіне, сондай-ақ материалдар мен жинақтарда ақаулардың болмауына кепілдік береді. Кепілдік кезеңі бұйымды сатып алған сәттен басталады және тек қана жаңа өнімдерге қолданылады.

Кепілдік қызмет көрсетуге пайдаланушы нұсқаулығына сәйкес бұйымды пайдалану шартымен кепілдік мерзімі ішінде тұтынушының кесірінен істен шықпаған элементтерді тегін жөндеу немесе ауыстыру кіреді. Элементтерді жөндеу немесе ауыстыру уәкілетті сервистік орталықтардың аумағында жүргізіледі.

Кепілдік мерзімі: 24 ай.

Пайдалану мерзімі: 24 ай.

Сервистік орталықтардың өзекті тізімі келесі мекенжай бойынша:

<https://www.dns-shop.kz/service-center/>

Кепілдік міндеттемелер және тегін сервистік қызмет көрсету, егер оларды ауыстыру бұйымды бөлшектеуге байланысты болмаса, тауардың жиынтықтылығына кіретін, төменде аталған керек-жарақтарға қолданылмайды:

- ҚБП (Қашықтан басқару пультіне) арналған қуат элементтері (батареялар).
- Жалғағыш кәбілдер, антенналар және оларға арналған жалғастырғыш тетіктер, құлаққаптар, микрофондар, «HANDS-FREE» құрылғылары; жиынтықта жеткізілетін әртүрлі типтегі ақпарат тасымалдағыштар, бағдарламалық құрал (БҚ) және драйверлер (бұйымның қатты магниттік дискілердегі жинақтағышқа алдын ала орнатылған БҚ-ны қоса алғанда, бірақ онымен шектелмей), сыртқы енгізу-шығару құрылғылары және манипуляторлар.
- Қаптар, сөмкелер, белдіктер, тасымалдауға арналған баулар, монтаждық керек-жарақтар, құрал-саймандар, бұйымға қоса берілетін құжаттама.
- Табиғи тозуға ұшырайтын шығын материалдары мен бөлшектер.



Өндіруші келесі жағдайларда кепілдік міндеттемелерге ие болмайды:

- Кепілдік мерзімі аяқталды.
- Егер жеке (тұрмыстық, отбасылық) қажеттіліктерге арналған бұйым кәсіпкерлік қызметті жүзеге асыру үшін, сондай-ақ оның тікелей міндетіне сәйкес келмейтін басқа мақсаттарда пайдаланылған болса.
- Өндіруші бұйымды пайдалану кезінде пайдаланушы нұсқаулығының талаптарын бұзу, бұйымды орнату және оған қызмет көрсету жөніндегі ұсынымдарды, қосу ережелерін (бұйымның өзіне де, онымен байланысты бұйымдарға да сәйкес келмейтін желілік кернеудің әсері нәтижесінде туындаған қысқа тұйықталулар), бұйымды сақтау және тасымалдау кезінде өнім иесі және/немесе үшінші тұлғалар шектен ықтимал материалдық, моральдық және өзге де зиян үшін жауапты болмайды.
- Механикалық зақымданудың барлық жағдайлары: өнімді пайдалану кезінде алынған сызаттар, жарықтар, деформациялар, соққы іздері, майысулар, кептелістер және т.б.
- Түрлендірулерді, рұқсат етілмеген жөндеулерді осындай жұмыстарды жүргізуге уәкілетті емес адамдар жүргізген жағдайлар. Егер ақаулық конструкцияны немесе бұйымның схемасын өзгерту, Өндіруші қарастырмаған сыртқы құрылғыларды қосу, Қазақстан Республикасының заңнамасына сай сәйкестік сертификаты жоқ құрылғыны пайдалану салдарынан туындаған болса.
- Егер бұйымның ақауы еңсерілмейтін күштің әсерінен (табиғи элементтер, өрт, су тасқыны, жер сілкінісі, тұрмыстық факторлар және Өндірушіге тәуелді емес басқа жағдайлар) немесе Өндіруші болжай алмаған үшінші тұлғалардың әрекеттерінен туындаса. Бұйымның толық немесе ішінара істен шығуына алып келген бұйымның ішіне бөгде заттардың, өзге денелердің, заттектердің, сұйықтықтардың, жәндіктердің немесе жануарлардың түсуінен, агрессивті ортаның әсерінен, жоғары ылғалдылықтан, жоғары температуралардан туындаған ақау.
- Бұйымды сәйкестендіру (сериялық нөмірі) жоқ немесе сәйкес келмейді. Егер зақымданулар (кемшіліктер) зиянды бағдарламалық қамтаманың; БҚ ұсынушысының осы қызметті ұсынбауына байланысты мүмкіндігінсіз бұйымның бағдарламалық ресурстарына қолжетімділіктің болмауына әкеп соққан құпиясөздерді (кодтарды) оларды жинау/қалпына келтіру мүмкіндігінсіз орнату, ауыстыру немесе жою әсерінен туындаса.
- Егер жұмыстың ақаулықтары қуат беруші, кәбілдік, телекоммуникациялық желілердің, радиосигнал қуатының стандарттарға немесе техникалық регламенттеріне сәйкес келмеуінен, оның ішінде бедер ерекшеліктерінен және басқа да осыған ұқсас сыртқы факторлардан, бұйымның желі әрекет ететін шекарада немесе аймақтан тыс жерде пайдаланылуынан туындаған болса.
- Егер зақымданулар стандартты емес (түпнұсқалық емес) және/немесе сапасыз (зақымданған) шығыс материалдарын, керек-жарақтарды, қосалқы бөлшектерді, қуат беру элементтерін, әртүрлі үлгідегі ақпарат тасымалдағыштарды (CD, DVD дискілерді, жад карталарын, SIM карталарын, картридждерді қоса алғанда) пайдаланудан туындаса.
- Егер кемшіліктер үйлесімсіз контентті (әуендерді, графиканы, бейне және басқа файлдарды, Java қосымшаларын және оларға ұқсас бағдарламаларды) алуға, орнатуға және пайдалануға байланысты туындаған болса.
- Осы бұйыммен жанасып жұмыс істейтін басқа жабдыққа келтірілген залалға.



