

# Пайдалану бойынша нұсқаулық

---

Қолмен булағышы  
HGS-1400H

**DEXP**



## Содержание

Құрылғы мақсаты .....	4
Сақтық шаралары .....	4
Құрылғы схемасы.....	5
Жинақталым.....	5
Пайдалану жөніндегі нұсқаулық .....	6
Күту режимі .....	7
Бүмен қамтамасыз ету батырмасы .....	7
Жарық индикациясы.....	7
Тазалық және күтім.....	7
Қақты кетіру.....	7
Техникалық сипаттамалары.....	8
Мүмкін мәселелер және олардың шешімі.....	8
Монтаждау, сақтау, тасымалдау (тасу), өткізу және кәдеге жарату қағидалары мен шарттары .....	9
Қосымша ақпарат .....	9

# Құрметті сатып алушы!

Біздің өнімді таңдағаныңыз үшін алғыс айтамыз.

Біз Сізге сапалы, функционалды және жоғары талаптарға сәйкес әзірленген және жасалған өнімдер мен құрылғыларды ұсынуға қуаныштымыз. Пайдалануды бастамас бұрын, Сіздің қауіпсіздігіңізге қатысты маңызды ақпаратты, сондай-ақ өнімді дұрыс пайдалану және оған күтім жасау бойынша ұсыныстарды қамтитын осы нұсқаулықты мұқият оқып шығыңыз. Осы Нұсқаулықтың сақталуына назар аударыңыз және оны өнімді одан әрі пайдалану кезінде анықтамалық материал ретінде пайдаланыңыз.

## Құрылғы мақсаты

Қолмен булағыш — киімге және үй ыдыстарына күтім жасауға мүмкіндік беретін портативті құрылғы. Бу ағыны костюмдер мен пальто, жібек және шілтерді үтіктейді. Бу жуғаннан кейін перделерді тиімді түзетеді және жұмсақ жиһазды кір мен жағымсыз иістен тазартады.

## Сақтық шаралары

- Булағышты пайдалану кезінде қуат желісін жоғары қуатты құрылғылармен жүктемеңіз.
- Булағышты нұсқаулықта көрсетілгендей ғана қолданыңыз.
- Құрылғыны, қуат кәбілін немесе штепсельді суға салмаңыз.
- Булағышты оның жұмысы кезінде қараусыз қалдырмаңыз.
- Балалардың жанында құрылғыны пайдалану кезінде абай болыңыз.
- Әрқашан судың бар-жоғын және деңгейін тексеріңіз. Егер контейнерде су болмаса, булағышты пайдаланбаңыз.
- Күйіп қалмас үшін құрылғының ыстық бөліктеріне қол тигізбеңіз және ыстық бумен жұмыс кезінде абай болыңыз.
- Жұмысты аяқтағаннан кейін құрылғыны шамамен 20 минут суытыңыз.
- Контейнерді сумен толтырмас бұрын әрқашан құрылғыны желіден ажыратыңыз.
- Жылжыту немесе тазалау алдында құрылғыны желіден ажыратыңыз.
- Құрылғы мен қуат кәбілін ашық от көздерінен, ас үй плиталарынан және басқа да қыздыру элементтерінен алыс орналастырыңыз.
- Көзге көрінетін зақым анықталған жағдайда құрылғыны пайдаланбаңыз және дереу сервис орталығына хабарласыңыз.
- Су контейнерінде қақ пайда болмас үшін су қоспалары мен хош иістерді пайдаланбаңыз.
- Құрылғы балалар мен физикалық, сенсорлық немесе ақыл-ой қабілеттері шектеулі адамдардың пайдалануына арналмаған, тек олардың қауіпсіздігіне жауапты басқа адамдар бақылауды жүзеге асырған жағдайларды қоспағанда. Балаларға құрылғымен ойнауға рұқсат бермеңіз.
- Құрылғы коммерциялық мақсатта пайдалануға арналмаған.

## Құрылғы схемасы

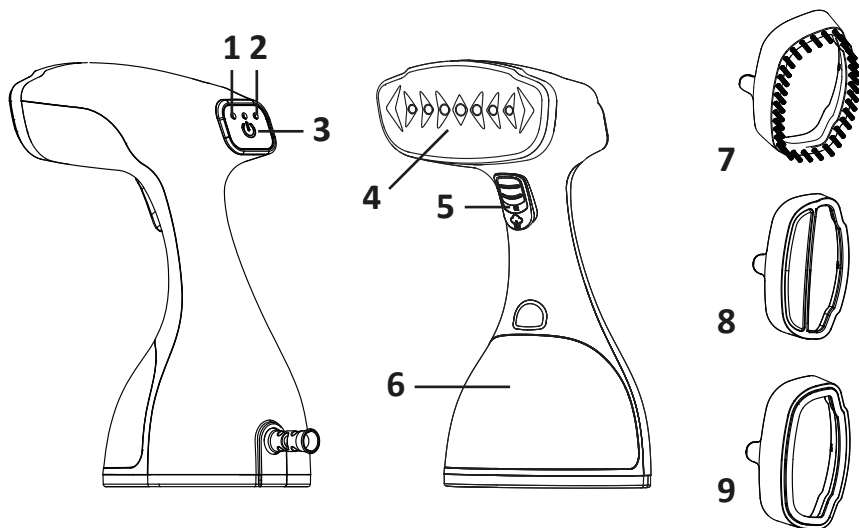

1. Қыздырудың жарық индикаторы.
2. Бу деңгейінің жарық индикаторы.
3. Қосу/өшіру батырмасы.
4. Бу үтігі.
5. Бүмен қамтамасыз ету батырмасы.
6. Су контейнері.
7. Әмбебап саптама-щетка.
8. Түйіршіктер мен шаңды кетіруге арналған саптама.
9. Саптама-тор.

## Жинақталым

- Шалбарға арналған әмбебап қылшақ.
- Түйірспектерді және шаңды кетіруге арналған саптама.
- Саптама-тор.
- Қорғаныс қолғабы.
- Пайдалану бойынша нұсқаулық.

## Пайдалану жөніндегі нұсқаулық

1. Қаптамадан құрылғыны шығарып, қуат сымын босатыңыз.
2. Су контейнерін алыңыз, оны ашып, сумен толтырыңыз. Су деңгейі МАХ белгісінен аспауы керек.
3. Контейнерді мықтап жауып, оны орнына қойыңыз.
4. Құрылғыны электр желісіне қосыңыз.
5. Құрылғыны қосыңыз. Жарық индикаторы жыпылықтай бастайды. Индикатор жыпылықтауды тоқтатқан кезде, құрылғы қажетті температураға дейін қызды және бу үтіктен шығады.
6. Бу деңгейін таңдау үшін қуат түймесін тағы бір рет басыңыз.
7. Бу беру үшін тиісті түймені басып, бу ағыны қажет болмаған кезде босатыңыз.
8. Жұмысты жалғастыру үшін алдымен құрылғыны өшіріп, 5-қадамға өтіңіз.
9. Жоғары температура буы мата талшықтарын жұмсартады, сондықтан үтіктеу үшін киімді тегіс жерге қою керек немесе иықшаларға іліп қою керек.
10. Матаны ақырын тартыңыз және бу үтігін жоғарыдан төменге қарай тігінен немесе көлденеңінен жылжытыңыз (өңделетін бөлікке байланысты).
  - Жаға: жағаны төмен қарай тартыңыз және үтікті солға және оңға жылжытып, булаңыз. Содан кейін көйлекті артқа қарай бұраңыз. Жағаны толығымен бүгіңіз және булаңыз. Жейдені өңдеуді аяқтағаннан кейін көйлекті бекітіңіз.
  - Манжеттер: жеңді аздап көтеріп, жоғары-төмен үтіктеу арқылы манжетті булаңыз.
  - Жең: жеңді бүйірден көтеріп, үтікті жоғары-төмен жылжытып, булаңыз. Жеңге сызық жасау үшін, қозғалыс кезінде жеңнің шетіне біраз қысым жасаңыз.
  - Көйлек қалтасы: көйлек қалталарын булау үшін үтікті жоғары-төмен соққылармен жылжытыңыз.
11. Контейнерді қайта толтырмас бұрын, құрылғыны өшіріп, оны электр желісінен ажыратыңыз. Күйіп қалмас үшін абай болыңыз, темір өте ыстық.
12. Булау аяқталғаннан кейін құрылғыны өшіріңіз, оны электр желісінен ажыратыңыз және су контейнерін босатыңыз.
13. Құрылғыны сақтау орнына орналастырмас бұрын, суытуға уақыт беріңіз.

**ЕСКЕРТУ:** булау кезінде өңделген затта су тамшылары қалуы мүмкін, ал булану аяқталғаннан кейін заттың өзі сәл ылғалды болуы мүмкін.

## Күту режимі

Сіздің қауіпсіздігіңізді қамтамасыз ету үшін құрылғы төменде көрсетілген жағдайларда іске қосылатын күту режиміне өтудің қорғаныс жүйесімен жабдықталған. Күту режиміне өткен кезде жарық индикаторы жыпылықтай бастайды.

- Контейнерде су аз. Жұмысты жалғастыру үшін құрылғыны өшіріңіз, контейнерге су қосыңыз және булағышты қосыңыз.
- Құрылғы қатарынан 8 минуттан артық жұмыс істемейді. Құрылғыны өшіріңіз немесе жұмысын жалғастырыңыз.

## Бумен қамтамасыз ету батырмасы

Бу беру үшін бу беру түймесін басып тұрып, бу ағыны қажет болмаған кезде босатыңыз. Есіңізде болсын, ұзақ болған кезде қарапайым құрылғы күту режиміне өтеді.

## Жарық индикациясы

- Жыпылықтайды: құрылғыны жылыту / күту режимі.
- Бірқалыпты жарықпен жанып тұрады: құрылғы жұмыс істеуге дайын.

## Тазалық және күтім

- Тазалау алдында құрылғыны электр желісінен өшіріп, суытуға уақыт беріңіз.
- Қалған суды контейнерден ағызыңыз.
- Құрылғының бетін дымқыл шүберекпен сүртіңіз.
- Құрылғыны тазалау үшін абразивті жуғыш заттарды пайдаланбаңыз.
- Құрылғыны салқын, құрғақ жерде сақтаңыз.

## Қақты кетіру

1. Су контейнерін жартылай ағынды сумен, жартысын ақ сірке суымен толтырып, құрылғыға салыңыз.
2. Құрылғыны тұрақты көлденең бетке қойыңыз.
3. Бу беру түймесін бекітіңіз (бу беру түймесін төмен қарай сырғытыңыз) және құрылғыны қосыңыз.
4. Контейнердегі су таусылғанша күтіңіз.
5. Құрылғыдан масштабты өшіріңіз.
6. Контейнерді ағынды сумен толтырыңыз және сірке суының қалдықтарынан құтылу үшін процедураны қайталаңыз.

## Техникалық сипаттамалары

- Үлгісі: HGS-1400H.
- Сауда белгісі: DEXP.
- Қуат көзі параметрлері: 220–240 В, 50 Гц.
- Су ыдысының көлемі: 300 мл.
- Қуаты: 1500 Вт.
- Үдіксіз жұмыс уақыты: 18 мин-қа дейін.
- Қыздыру уақыты: 30 сек.
- Бу ағығы: 31 г/мин дейін.
- Автоматты түрде өшіру.
- Сым ұзындығы: 1,8 м.
- Корпус материалы: пластик.
- Табан материалы: алюминий.
- Тип крепления шнура питания: Х.
- Класс защиты от поражения электрическим током: II.
- Қолдану ортасы: тұрмыстық.

## Мүмкін мәселелер және олардың шешімі

Мәселе	Мүмкін себеп	Шешім
Құрылғы қызбайды немесе жарық индикаторы жанбайды.	Қосылу мәселелері.	Электр желісіне қосылуды тексеріңіз.
	Қуат батырмасы басылмаған.	Қуат түймесін басу арқылы құрылғыны қосыңыз.
Булағыш бу шығармайды.	Құрылғы қажетті температураға дейін қызбаған, индикатор жыпылықтайды.	Құрылғы қажетті температураға дейін қызғанша және индикатор жасыл түспен жанғанша күтіңіз.
	Ыдыста су аз немесе мүлдем жоқ.	Құрылғыны өшіріңіз, оны электр желісінен ажыратыңыз және контейнерге су қосыңыз.
Судың ағуы.	Су ыдысы жабылмаған немесе дұрыс орнатылмаған.	Контейнердің жабық және дұрыс орнатылғанына көз жеткізіңіз.



# Монтаждау, сақтау, тасымалдау (тасу), өткізу және кәдеге жарату қағидалары мен шарттары

- Құрылғы ешқандай орнатуды немесе тұрақты бекітуді қажет етпейді.
- Құрылғыны сақтау дайындаушы мен тұтынушының жылытылатын үй-жайларындағы қаптамада ауа температурасы 5 °С-тан 40 °С-қа дейін және ауаның салыстырмалы ылғалдылығы 80% - дан аспайтын кезде жүргізілуі тиіс. Үй-жайларда коррозия тудыратын агрессивті қоспалар (қышқыл булары, сілтілер) болмауы тиіс.
- Құрылғыны тасымалдау құрғақ ортада жүзеге асырылуы керек.
- Құрылғы мұқият өңдеуді қажет етеді, оны шаң, кір, соққы, ылғал, от және т. б. әсерінен қорғаңыз.
- Құрылғыны сату жергілікті заңнамасына сәйкес жүргізілуі керек.
- Бұйымның қызмет ету мерзімі аяқталғаннан кейін оны қарапайым тұрмыстық қоқыспен бірге тастауға болмайды. Оның орнына, ол федералды немесе жергілікті заңнамаға сәйкес қайта өңдеу және қайта өңдеу үшін электрлік және электронды жабдықты тиісті қабылдау бекетіне қайта өңдеуге жіберіледі. Осы бұйымды дұрыс кжоюды қамтамасыз ете отырып, сіз табиғи ресурстарды үнемдеуге және қоршаған ортаға және адамдардың денсаулығына зиян келтірмеуге көмектесесіз. Бұл бұйымды қабылдау және жою бекеттері туралы қосымша ақпаратты жергілікті муниципалды органдардан немесе тұрмыстық қалдықтарды шығаратын кәсіпорыннан алуға болады.
- Құрылғының ақаулығы анықталған жағдайда дереу уәкілетті қызмет көрсету орталығына хабарласыңыз немесе құрылғыны жойыңыз.

## Қосымша ақпарат

**Өндіруші:** Чжэцзян Хуагуан Электрикал Эплайенс Груп Ко., Лтд.

№ 150, Шанъаньдун, Өнеркәсіптік Даму Аймағы, Чжоусян, Цыси қ., Чжэцзян пров., Қытай.

Қытайда жасалған.

**«Импортер / юр. лицо, принимающее претензии в Республике Казахстан:** ТОО «ДНС КАЗАХСТАН», г. Астана, р-н Сарыарка, пр-т Сарыарқа, зд. 12, Республика Казахстан.

**Импорртаушы / Қазақстан Республикасында талаптар қабылдайтын заңды тұлға:** «DNS QAZAQSTAN (ДНС КАЗАХСТАН)» ЖШС, Астана қ-ы, Сарыарқа ауданы, Сарыарқа д-лы, 12 Ғ-т, Қазақстан Республикасы.

**Адрес электронной почты / электронды пошта мекен-жайы:** info@dns-shop.kz

Тауар КО ТР (ЕАЭО) талаптарына сәйкес келеді.

Өнімнің сыртқы түрі және оның сипаттамалары сапаны жақсарту үшін алдын ала ескертусіз өзгеруі мүмкін.

**Интернеттегі мекен-жайы:** www.dexp.club



Өндіріс күні пайдаланушы нұсқаулығының орыс тіліндегі нұсқасында көрсетілген. V.6

## **Өндіруші келесі жағдайларда кепілдік міндеттемелерге ие болмайды:**

- Кепілдік мерзімі аяқталды.
- Егер жеке (тұрмыстық, отбасылық) қажеттіліктерге арналған бұйым кәсіпкерлік қызметті жүзеге асыру үшін, сондай-ақ оның тікелей міндетіне сәйкес келмейтін басқа мақсаттарда пайдаланылған болса.
- Өндіруші бұйымды пайдалану кезінде пайдаланушы нұсқаулығының талаптарын бұзу, бұйымды орнату және оған қызмет көрсету жөніндегі ұсынымдарды, қосу ережелерін (бұйымның өзіне де, онымен байланысты бұйымдарға да сәйкес келмейтін желілік кернеудің әсері нәтижесінде туындаған қысқа тұйықталулар), бұйымды сақтау және тасымалдау кезінде өнім иесі және/немесе үшінші тұлғалар шеккен ықтимал материалдық, моральдық және өзге де зиян үшін жауапты болмайды.
- Механикалық зақымданудың барлық жағдайлары: өнімді пайдалану кезінде алынған сызаттар, жарықтар, деформациялар, соққы іздері, майысулар, кептелістер және т.б.
- Түрлендірулерді, рұқсат етілмеген жөндеулерді осындай жұмыстарды жүргізуге уәкілетті емес адамдар жүргізген жағдайлар. Егер ақаулық конструкцияны немесе бұйымның схемасын өзгерту, Өндіруші қарастырмаған сыртқы құрылғыларды қосу, Қазақстан Республикасының заңнамасына сай сәйкестік сертификаты жоқ құрылғыны пайдалану салдарынан туындаған болса.
- Егер бұйымның ақауы еңсерілмейтін күштің әсерінен (табиғи элементтер, өрт, су тасқыны, жер сілкінісі, тұрмыстық факторлар және Өндірушіге тәуелді емес басқа жағдайлар) немесе Өндіруші болжай алмаған үшінші тұлғалардың әрекеттерінен туындаса. Бұйымның толық немесе ішінара істен шығуына алып келген бұйымның ішіне бөгде заттардың, өзге денелердің, заттектердің, сұйықтықтардың, жәндіктердің немесе жануарлардың түсуінен, агрессивті ортаның әсерінен, жоғары ылғалдылықтан, жоғары температуралардан туындаған ақау.
- Бұйымды сәйкестендіру (сериялық нөмірі) жоқ немесе сәйкес келмейді. Егер зақымданулар (кемшіліктер) зиянды бағдарламалық қамтаманың; БҚ ұсынушысының осы қызметті ұсынбауына байланысты мүмкіндігінсіз бұйымның бағдарламалық ресурстарына қолжетімділіктің болмауына әкеп соққан құпиясөздерді (кодтарды) оларды жинау/қалпына келтіру мүмкіндігінсіз орнату, ауыстыру немесе жою әсерінен туындаса.
- Егер жұмыстың ақаулықтары қуат беруші, кәбілдік, телекоммуникациялық желілердің, радиосигнал қуатының стандарттарға немесе техникалық регламенттеріне сәйкес келмеуінен, оның ішінде бедер ерекшеліктерінен және басқа да осыған ұқсас сыртқы факторлардан, бұйымның желі әрекет ететін шекарада немесе аймақтан тыс жерде пайдаланылуынан туындаған болса.
- Егер зақымданулар стандартты емес (түпнұсқалық емес) және/немесе сапасыз (зақымданған) шығыс материалдарын, керек-жарақтарды, қосалқы бөлшектерді, қуат беру элементтерін, әртүрлі үлгідегі ақпарат тасымалдағыштарды (CD, DVD дискілерді, жад карталарын, SIM карталарын, картридждерді қоса алғанда) пайдаланудан туындаса.
- Егер кемшіліктер үйлесімсіз контентті (әуендерді, графиканы, бейне және басқа файлдарды, Java қосымшаларын және оларға ұқсас бағдарламаларды) алуға, орнатуға және пайдалануға байланысты туындаған болса.
- Осы бұйыммен жанасып жұмыс істейтін басқа жабдыққа келтірілген залалға.

# Кепілдік талоны

SN/IMEI: \_\_\_\_\_

Кепілдікке қойылған күні: \_\_\_\_\_

Өндіруші бүкіл кепілдік мерзімі ішінде құрылғының үздіксіз жұмыс істеуіне, сондай-ақ материалдар мен жинақтарда ақаулардың болмауына кепілдік береді. Кепілдік кезеңі бұйымды сатып алған сәттен басталады және тек қана жаңа өнімдерге қолданылады.

Кепілдік қызмет көрсетуге пайдаланушы нұсқаулығына сәйкес бұйымды пайдалану шартымен кепілдік мерзімі ішінде тұтынушының кесірінен істен шықпаған элементтерді тегін жөндеу немесе ауыстыру кіреді. Элементтерді жөндеу немесе ауыстыру уәкілетті сервистік орталықтардың аумағында жүргізіледі.

Кепілдік мерзімі: 12 ай.

Пайдалану мерзімі: 24 ай.

Сервистік орталықтардың өзекті тізімі келесі мекенжай бойынша:

<https://www.dns-shop.kz/service-center/>

**Кепілдік міндеттемелер және тегін сервистік қызмет көрсету, егер оларды ауыстыру бұйымды бөлшектеуге байланысты болмаса, тауардың жиынтықтылығына кіретін, төменде аталған керек-жарақтарға қолданылмайды:**

- ҚБП (Қашықтан басқару пультіне) арналған қуат элементтері (батареялар).
- Жалғағыш кәбілдер, антенналар және оларға арналған жалғастырғыш тетіктер, құлаққаптар, микрофондар, «HANDS-FREE» құрылғылары; жиынтықта жеткізілетін әртүрлі типтегі ақпарат тасымалдағыштар, бағдарламалық құрал (БҚ) және драйверлер (бұйымның қатты магниттік дискілердегі жинақтағышқа алдын ала орнатылған БҚ-ны қоса алғанда, бірақ онымен шектелмей), сыртқы енгізу-шығару құрылғылары және манипуляторлар.
- Қаптар, сөмкелер, белдіктер, тасымалдауға арналған баулар, монтаждық керек-жарақтар, құрал-саймандар, бұйымға қоса берілетін құжаттама.
- Табиғи тозуға ұшырайтын шығын материалдары мен бөлшектер.

