

# Пайдалану бойынша нұсқаулық

---

Сорғыш  
IH60-SV0 RGB

**DEXP**



<b>ҚҰРЫЛҒЫ МАҚСАТЫ</b> .....	<b>4</b>
<b>САҚТЫҚ ШАРАЛАРЫ</b> .....	<b>4</b>
<b>ТЕХНИКАЛЫҚ СИПАТТАМАЛАРЫ</b> .....	<b>5</b>
<b>ЖИНАҚТАЛЫМ</b> .....	<b>5</b>
<b>ҚҰРЫЛҒЫ СХЕМАСЫ</b> .....	<b>6</b>
<b>ОРНАТУ</b> .....	<b>6</b>
Құрылғының өлшемдері .....	6
Орнатуды бастамас бұрын .....	7
Сорғышты орнату.....	8
<b>ПАЙДАЛАНУ</b> .....	<b>13</b>
Басқару тақтасы .....	13
Пайдаланушы нұсқаулығы .....	13
<b>ҚЫЗМЕТ КӨРСЕТУ ЖӘНЕ КҮТІМ</b> .....	<b>14</b>
Құрылғының корпусы.....	14
Шамды ауыстыру.....	14
Май ұстайтын сүзгілер.....	15
Көмір сүзгілерін алу және орнату.....	15
<b>ЫҚТИМАЛ МӘСЕЛЕЛЕР ЖӘНЕ ОЛАРДЫҢ ШЕШІМДЕРІ</b> .....	<b>16</b>
<b>МОНТАЖДАУ, САҚТАУ, ТАСЫМАЛДАУ (ТАСУ), ӨТКІЗУ ЖӘНЕ</b> <b>КӘДЕГЕ ЖАРАТУ ЕРЕЖЕЛЕРІ МЕН ШАРТТАРЫ</b> .....	<b>17</b>
<b>ҚОСЫМША АҚПАРАТ</b> .....	<b>18</b>

# Құрметті сатып алушы!

Біздің өнімдерді таңдағаныңыз үшін рахмет.

Біз сізге жоғары сапа, функционалдылық және дизайн талаптарына сәйкес әзірленген және жасалған бұйымдар мен құрылғыларды ұсынуға қуаныштымыз. Пайдалануды бастамас бұрын, сіздің қауіпсіздігіңізге қатысты маңызды ақпаратты, сондай-ақ өнімді дұрыс пайдалану және күту бойынша ұсыныстарды қамтитын осы нұсқаулықты мұқият оқып шығыңыз. Осы нұсқаулықтың сақталуына назар аударыңыз және оны өнімді одан әрі пайдалану кезінде анықтамалық материал ретінде пайдаланыңыз.

## ҚҰРЫЛҒЫ МАҚСАТЫ

Ас үй сорғышы — өнімдерді жылумен өңдеу кезінде пайда болатын түтіннен, жану өнімдерінен, буланудан, иістерден және басқа да жағымсыз қоспалардан ауаны тазартуға арналған құрылғы.

## САҚТЫҚ ШАРАЛАРЫ

- Құрылғыны пайдалануды бастамас бұрын оның дұрыс жиналғанына көз жеткізіңіз. Өндіруші құрылғыны дұрыс орнатпау және пайдалану нәтижесінде келтірілген зиян үшін жауап бермейді.
- Құрылғыны қуат көзіне қоспас бұрын, үйдегі электр желісінің кернеуі оның техникалық сипаттамаларына сәйкес келетініне көз жеткізіңіз.
- Сорғышты жану өнімдерінің (бойлерлер, алаушақтар және т. б.) шығуы үшін пайдаланбаңыз. Сорғышты түтіндіктерге қоспаңыз.
- Электр емес аспаптармен (мысалы, газ плитасы) сорғышты пайдаланған кезде, пайдаланылған газдың кері тартылуын болдырмау үшін бөлменің жеткілікті желдетілуін қамтамасыз етіңіз. Бөлмеге көшеден үнемі таза ауа кіретініне көз жеткізіңіз.
- Құрылғыны тек осы нұсқаулықпен белгіленген мақсаттар үшін пайдаланыңыз.
- Құрылғы балалар мен физикалық, сенсорлық немесе ақыл-ой қабілеті шектеулі адамдар үшін, олардың қауіпсіздігіне жауапты басқа адамдар бақылайтын жағдайларды қоспағанда, пайдалануға арналмаған. Балаларға құрылғымен ойнауға рұқсат бермеңіз.
- Құрылғы коммерциялық мақсатта пайдалануға арналмаған.
- Құрылғыны үй-жайлардан тыс жерде пайдаланбаңыз.
- Сорғыштың астында ашық жалынның пайда болуына жол бермеңіз. Газ плитасын пайдаланған кезде жалынның биіктігін оның шетінен шықпай-ақ ыдыстың түбіне тиетін етіп реттеңіз.
- Газ плитасын ыдыс-аяқсыз қоспаңыз, себебі бұл сорғыш сүзгілеріне зақым келтіруі және өрт қаупін тудыруы мүмкін.
- Сорғыштың кейбір бөлігін терімен тікелей қатысты қызып кетуі мүмкін — күйіп қалудан сақ болыңыз.
- Ас үй сорғышының астында тамақты отпен шарпаңыз.
- Қуырма ыдысты пайдаланған кезде абай болыңыз, себебі қызып кеткен май тұтануы мүмкін.

- Құрылғыны тазаламас бұрын немесе қызмет көрсетпес бұрын оны өшіріп, электр желісінен ажыратыңыз.
- Өрт қаупін болдырмау үшін көрсетілген кезеңнен кейін сүзгілерді тазалаңыз және ауыстырыңыз.
- Тазалау кезінде су қозғалтқышқа, ажыратқыштарға, сондай-ақ кез келген басқа электр бөлшектеріне түспеуі керек. Тазалау үшін тек сәл дымқыл шүберекті пайдаланыңыз, ешқашан корпусқа су құймаңыз.
- Тазалау аяқталғаннан кейін сорғышты оның барлық беттері толығымен құрғағаннан кейін ғана қосыңыз.
- Электр ашасына немесе қуат сымына дымқыл қолмен тигізбеңіз.
- Сорғыштың жұмысы аяқталғаннан кейін шамды бірден ұстамаңыз, себебі ол ыстық болуы мүмкін.
- Құрылғыда көрінетін зақым болса, сондай-ақ қуат сымы немесе аша зақымдалған болса, құрылғыны қоспаңыз. Уәкілетті қызмет көрсету орталығына хабарласыңыз.

## ТЕХНИКАЛЫҚ СИПАТТАМАЛАРЫ

Үлгісі	IN60-SV0 RGB
Сауда белгісі	DEXP
Қуат параметрлері	220-240 В ~ 50 Гц
Электр ток соғудан қорғау класы	I
Номиналды қуат	150 Вт
Қуат тұтыну	150 Вт
Бір шамның қуат шығыны	1,5 Вт
Басқару түрі	Сенсорлық + қимыл
Ауарнаның диаметрі	15 см
Өлшемдері (Е × Б × Т)	59,5 × 33,8 × 43,8 см
Таза салмағы	12,8 кг
Қуат сымын бекіту түрі	Y
Ылғал мен шаңнан қорғау дәрежесі	IPX0
Қолдану саласы	Тұрмыстық

## ЖИНАҚТАЛЫМ

- Құрылғы.
- Ауаарна.
- Сәндік қорап (екі бөліктен тұрады).
- Бекіткіштер жиынтығы.
- Пайдалану бойынша нұсқаулық.

## ҚҰРЫЛҒЫ СХЕМАСЫ

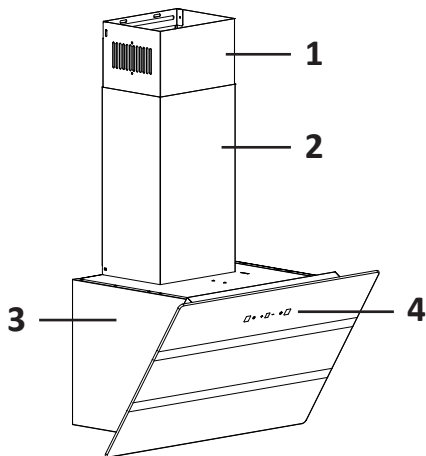

1. Ішкі сәндік қорап.
2. Сыртқы сәндік қорап.
3. Сорғыш корпусы.
4. Басқару тақтасы.

## ОРНАТУ

## ҚҰРЫЛҒЫНЫҢ ӨЛШЕМДЕРІ

### ЕСКЕРТУ

Мұнда және одан кейін схемалардағы барлық өлшемдер миллиметрмен берілген.

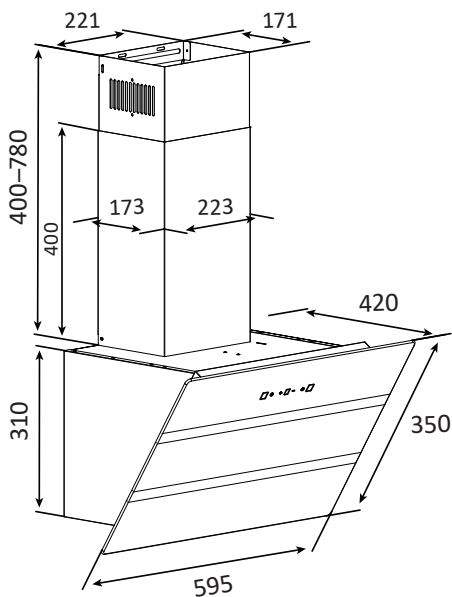

### Орнату биіктігіне қойылатын талаптар

Сорғыштың төменгі жиегінен газ плитасына дейінгі ең аз арақашықтық 750 мм, ал электрге дейін — 650 мм болуы керек.

Алайда, егер сіздің плитаның нұсқаулығында үлкен қашықтық көрсетілген болса, онда сіз бірінші кезекте оған назар аударуыңыз керек.

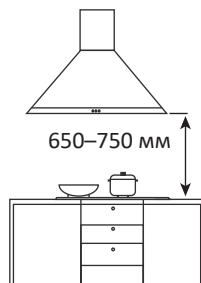

### ЕСКЕРТУ

Барлық кескіндер мен схемалар танысу мақсатында берілген және нақты құрылғыдан өзгеше болуы мүмкін.

### Ауарнаға қойылатын талаптар

Ауарна арқылы сүзгілермен алдын ала тазартылған пайдаланылған ауа сыртқа шығарылады. Сорғышты желдеткіш білікке қосатын ауарнаның қай жерден өтетінін анықтаңыз.

### НАЗАР АУДАРЫҢЫЗ!

Өрт қаупін азайту үшін металл құбырларды (немесе жергілікті өрт сөндіру ережелерімен пайдалануға рұқсат етілген кез келген басқа материалдан жасалған құбырларды) қолданған жөн. Материалдар жанғыш болмауы керек.

- Орнатуды кәсіпқойлар барлық жергілікті ережелер мен құрылыс нормаларын сақтай отырып жүргізуі керек.
- Тікелей және қысқа ауарна сорғыштың ең тиімді жұмысын қамтамасыз етеді. Ұзын ауарналар, тізелер мен өтпелер өнімділікті төмендетеді, сондықтан оларды пайдаланудан бас тартуға тырысыңыз.
- Егер иілу қажет болса, оның бұрышы кем дегенде 90° болуы керек.
- Ішіндегі ауаны сору тиіс түсуге желдеткіш арнасы пайдаланылатын өнімдерін шығару үшін жану аспаптарынан жағатын газ немесе басқа да отын.
- Сорғышты тікелей сыртқа шығарсаңыз (шатыр/қабырға арқылы) желдеткіш торды/тексеру клапанының қақпағын пайдаланыңыз. Торды/сорғышты сыртқы жағындағы ауарнаның соңына қосыңыз. Ауарнаның екінші ұшын ауарна ұластырғышына қосыңыз.

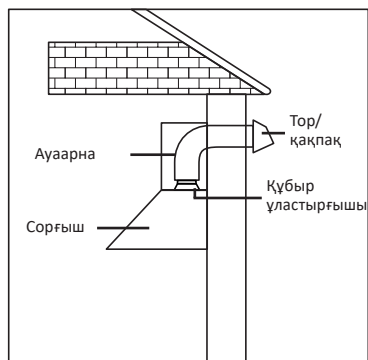

## СОҒЫШТЫ ОРНАТУ

### Орнату жинағы



Сорғыш корпусына арналған  
ілгектермен бекіту



Ішкі сәндік қорапқа арналған  
кронштейн (жоғарғы)



Сыртқы сәндік қорапқа арналған  
кронштейн (төменгі)



Бұранда ST4 × 40 (× 6)



Дюбель  $\varnothing 8 \times 37,5$  (× 9)



Жасырын бас бұрандасы  
ST4 × 40 (× 3)



Бұранда ST4 × 8 (× 6)

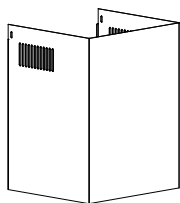

Ішкі сәндік қорап

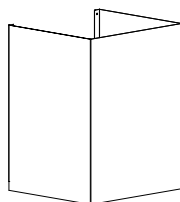

Сыртқы сәндік қорап



Ауаарна

### Сәндік қорапты құрастыру

Қораптың екі бөлігін біріктіріп, төменгі кронштейнді екі ST4 × 8 бұрандамен бекітіңіз. Қораптың ішкі жағын биіктігі бойынша еркін реттеуге болатынына көз жеткізіңіз.

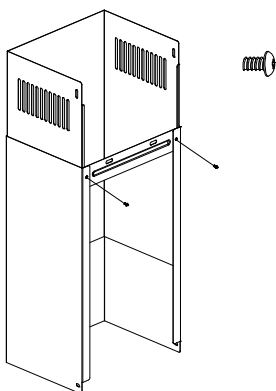

## Бекіткіштердің орналасу схемасы

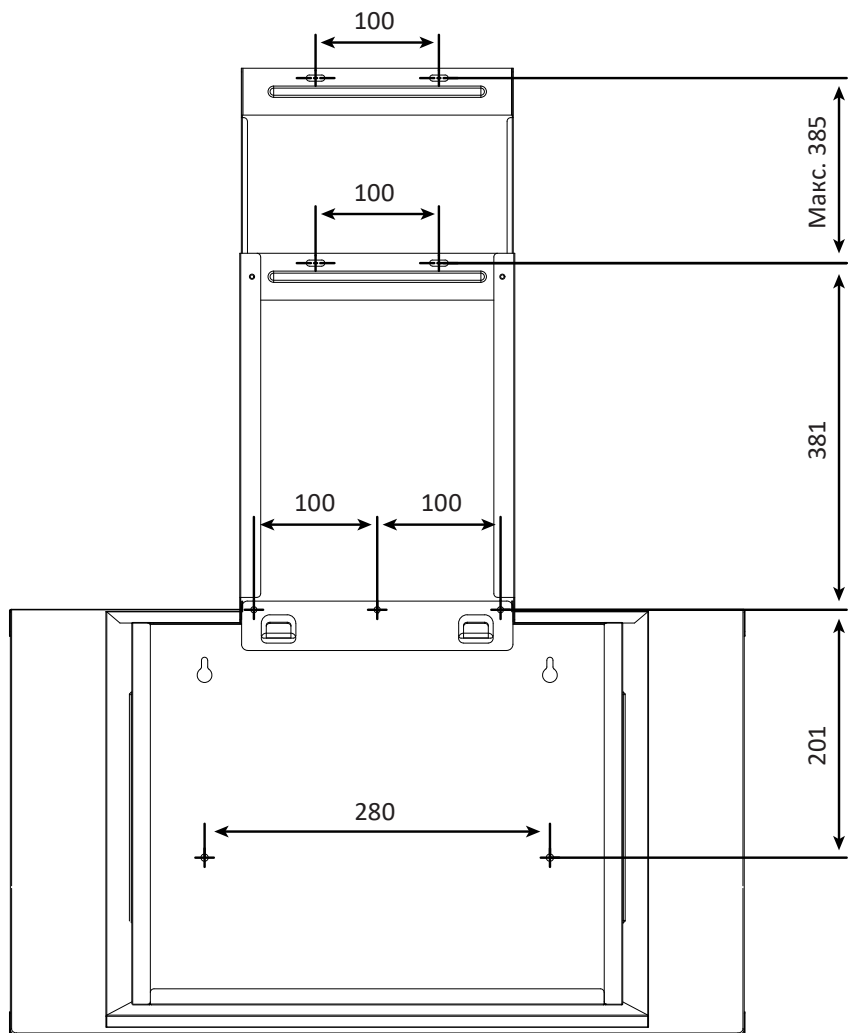

## Сорғышты қабырғаға бекіту тәртібі

1. Сорғышты орнату биіктігін анықтаңыз және алдыңғы беттегі схемада көрсетілген қашықтыққа сәйкес қабырғаға тоғыз бекіту тесігін бұрғылаңыз. Тесіктерге дюбельдерді салыңыз. Бекіткішті қабырғаға бұрандалармен бекітіңіз және оның тегіс екеніне көз жеткізіңіз.

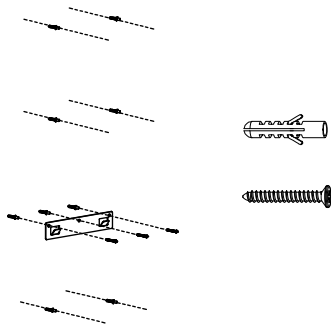
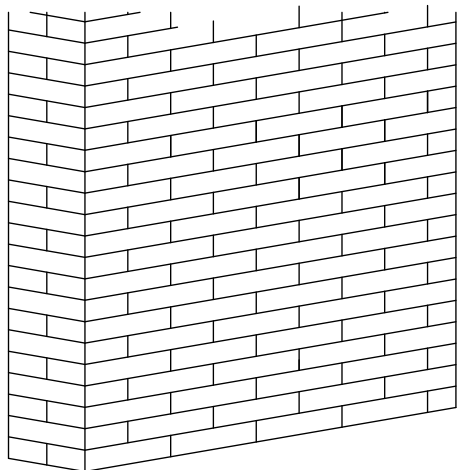

2. Сорғыштың корпусын бекітпеге іліп қойыңыз.

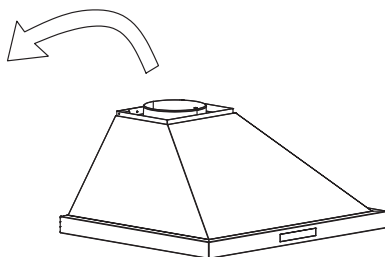
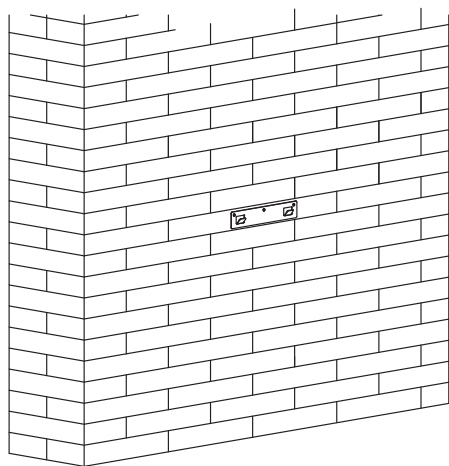

### ЕСКЕРТУ

Сорғыш корпусының құрылымы үлгіге байланысты әр түрлі болуы мүмкін.

3. Жинақта берілген ауарнаны сорғышқа қосыңыз.

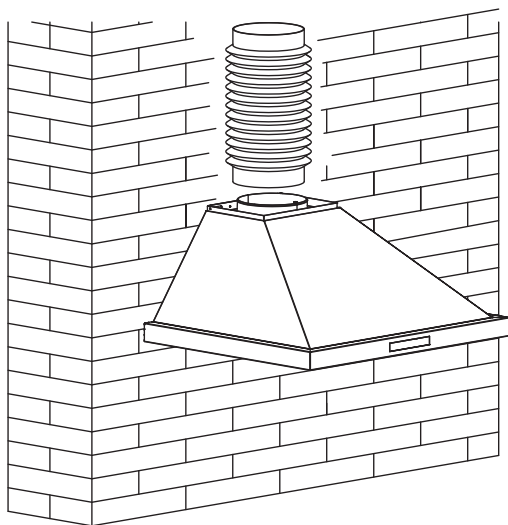

4. Ауарнаға сәндік қорапты орнатыңыз. Сыртқы бөлігін төменде көрсетілгендей екі ST4 × 8 бұрандасымен және жоғарыдан екі ST4 × 40 бұрандасымен бекітіңіз. Жоғарғы кронштейнді қабырғаға орнатыңыз.

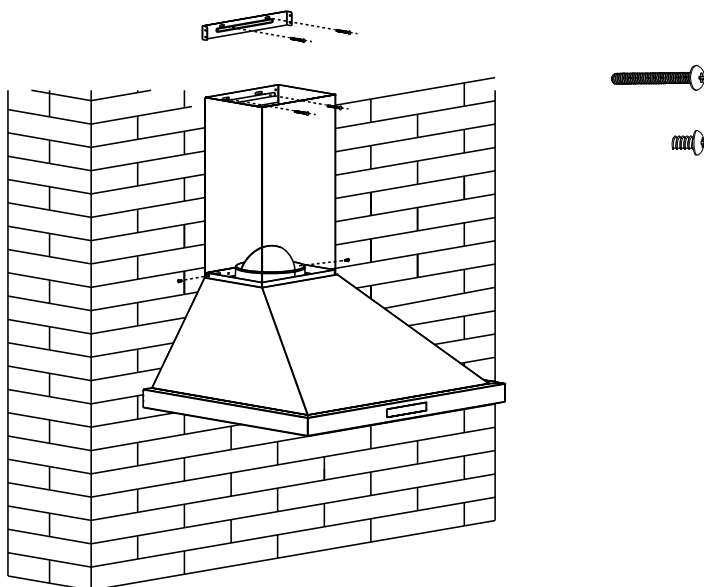

5. Сәндік қораптың ішін қажетті биіктікке дейін тартыңыз және екі ST4 × 8 бұрандамен бұраңыз.

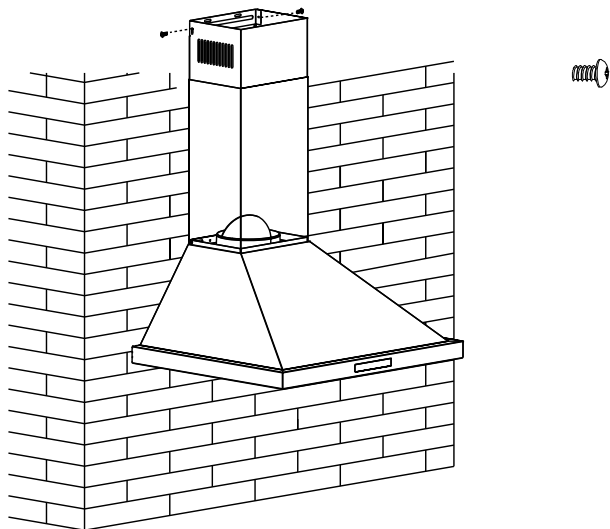

6. Сорғыштың қатаң тігінен орнатылғанына көз жеткізіңіз.

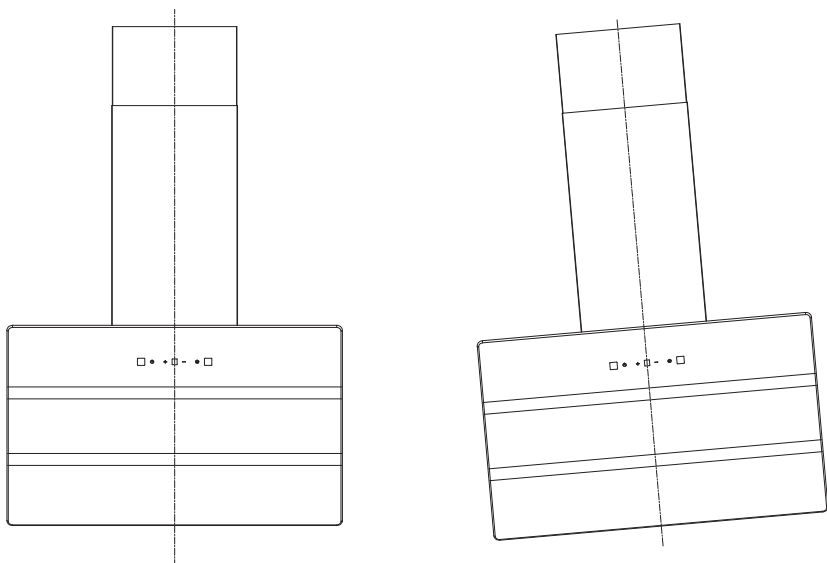



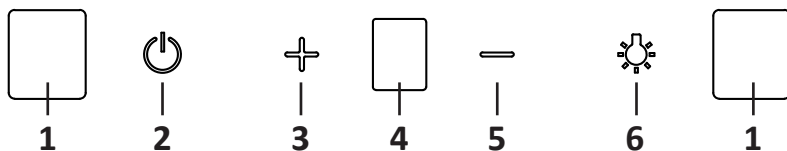

БАСҚАРУ ТАҚТАСЫ





1. Қимылдарды басқару сенсорлары.
2. Қуат батырмасы.
3. Жұмыс жылдамдығын арттыру.
4. Дисплей.
5. Жұмыс жылдамдығын төмендету.
6. Жарықтандыруды басқару.

ПАЙДАЛАНУШЫ НҰСҚАУЛЫҒЫ



Қосу/өшіру

- Құрылғыны қуат желісіне қосыңыз. «» батырмасын басыңыз — индикатор жанады, дыбыстық сигнал шығады және сорғыш минималды жылдамдықпен жұмыс істей бастайды (дисплейде «1» көрсетіледі).
- Құрылғы жұмыс істеп тұрған кезде «» батырмасын бір рет басыңыз — дыбыстық сигнал шығады, шам жыпылықтай бастайды және құрылғы кейінге қалдырылған өшіру режиміне өтеді. 3 минуттан кейін қозғалтқыш пен шамдар автоматты түрде жұмысын тоқтатады.
- Кейінге қалдырылған өшіру режимінен шығу үшін «» немесе «» батырмасын басыңыз немесе сорғышты бірден өшіру үшін «» батырмасын қайтадан басыңыз.

Жылдамдықты реттеу

- Сорғыш жұмыс істеп тұрған кезде жылдамдықты арттыру үшін «» батырмасын немесе азайту үшін «» батырмасын басыңыз.
- Сорғыштың жұмыс жылдамдығының 3 деңгейі бар: дисплейде ағымдағы деңгейге сәйкес келетін сан көрсетіледі.

Қимылдарды басқару

- Сорғыш күту режимінде болғанда, алақанды сол жақ сенсордан оңға қарай сырғытыңыз — сигнал естіледі, «» және «» шамдары жанады. Артқы жарық қосылады, құрылғы ең төменгі жылдамдықта жұмыс істей бастайды. Жылдамдықты арттыру үшін қайтадан сырғытыңыз. Жылдамдық деңгейлері циклдік түрде өзгереді: «1» → «2» → «3» → «1» ...
- Сорғыш жұмыс істеп тұрған кезде, құрылғыны өшіру үшін алақанды оңнан солға қарай сырғытыңыз.

ЕСКЕРТУ

Алақаныңызды панельден 10 см артық емес ұстаңыз

## Жарықтандыруды басқару

### Қосу/өшіру

Жарықтандыруды қосу үшін «☼» батырмасын басыңыз (батырманың шамы да жанады). Өшіру үшін қайтадан басыңыз.

### Көп түсті жарықтандыру режимі:

1. Түрлі-түсті жарықтандыру режиміне өту үшін «☼» батырмасын 2 секунд басып тұрыңыз (бұл режимде жарықтандыруды жоғарыда сипатталғандай қосуға және өшіруге болады).
2. Көп түсті жарықтандыру режимінен шығу үшін «☼» батырмасын 2 секунд басып тұрыңыз.

## ҚЫЗМЕТ КӨРСЕТУ ЖӘНЕ КҮТІМ

### НАЗАР АУДАРЫҢЫЗ!

- Тазалауды немесе техникалық қызмет көрсетуді бастамас бұрын әрқашан құрылғыны қуат көзінен ажыратыңыз.
- Электр қозғалтқышына, қосқышқа және шам патрондарына судың түсуіне жол берілмейді. Тазалау кезінде тек сәл дымқыл шүберекті пайдаланыңыз, ешқашан корпусқа су құймаңыз.
- Тазалау аяқталғаннан кейін сорғышты оның барлық беттері толығымен құрғағаннан кейін ғана қосыңыз.

## ҚҰРЫЛҒЫ КОРПУСЫ

Сорғыштың сыртқы беттерін үнемі тазалаңыз. Корпус пен сәндік қораптағы кірді кетіру үшін жұмсақ сабын ерітіндісін немесе жуғыш затты қолданыңыз. Қатты сілтілерді немесе абразивтерді, тазартқыш ұнтақтар мен ыдыс жуғыш қоспаларды, сондай-ақ құрылғының бетін сызып тастайтын қатты губкаларды қолданбаңыз.

## ШАМДЫ АУЫСТЫРУ

Егер шам ақаулы болса, оны бірдей сипаттамалары бар жаңасына ауыстырыңыз. Шамды ауыстыруды тек уәкілетті қызмет көрсету орталығының мамандары жүргізуі керек.

## МАЙ ҰСТАЙТЫН СҮЗГІЛЕР

Май ұстайтын сүзгілерді тазаламас бұрын алып тастау керек. Ол үшін металл ысырманы басып, сүзгіні төмен қарай тартыңыз.

- Сүзгіні жылы (40–50 °C) таза суға салыңыз, жуғыш затты қосып, 2–3 минут жібітіңіз. Содан кейін қолғап киіп, сүзгіні жұмсақ щеткамен ақырын тазалаңыз.
- Сүзгіні тазалаған кезде оны қатты баспаңыз, өйткені тор өте жұқа және оңай зақымдалады.
- Сүзгіні орнына қоймас бұрын жақсылап құрғатыңыз.

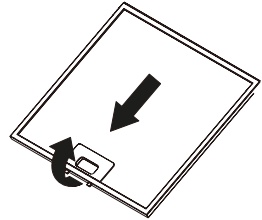

### НАЗАР АУДАРЫҢЫЗ!

- Сүзгіні ыдыс жуғышта жууға болмайды: жоғары температура мен қысым оны зақымдауы мүмкін.
- Тазалау үшін күйдіргіш жуғыш заттарды қолданбаңыз.

## КӨМІР СҮЗГІЛЕРІН АЛУ ЖӘНЕ ОРНАТУ

### ЕСКЕРТУ

Көмір сүзгілерін орнату міндетті емес.

- Сүзгілерді схемада көрсетілгендей қозғалтқыш блогына орнатыңыз және оларды көрсеткілер бағытында басқанша бұраңыз.
- Сүзгілерді алу үшін оларды кері бұраңыз.

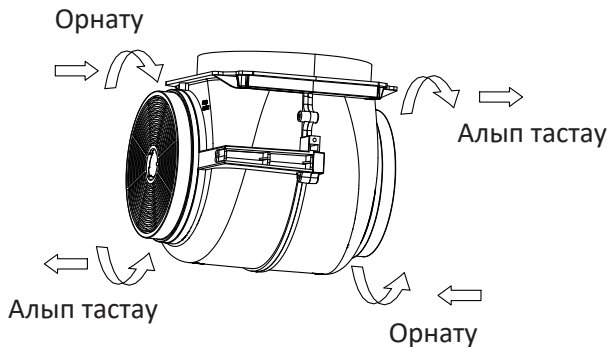

## ЫҚТИМАЛ МӘСЕЛЕЛЕР ЖӘНЕ ОЛАРДЫҢ ШЕШІМДЕРІ

Мәселе	Ықтимал себеп	Шешім
Артқы жарық қосылады, бірақ қозғалтқыш іске қосылмайды	Қалақтар бұғатталған	Кедергілерді жойыңыз
	Ішкі ақаулық	Уәкілетті қызмет көрсету орталығына хабарласыңыз
Артқы жарық та, қозғалтқыш та қосылмайды	Шам зақымдалған	Шамды ауыстыру үшін уәкілетті қызмет көрсету орталығына хабарласыңыз
	Құрылғы қуат көзіне қосылмаған немесе розетка ақаулы	Құрылғыны жұмыс істейтін розеткаға қосыңыз
Діріл	Қалақ зақымдалған	Уәкілетті қызмет көрсету орталығына хабарласыңыз
	Қозғалтқыш дұрыс емес орнатылған	
	Сорғыш қауіпсіз бекітілмеген	Сорғыштың барлық бөліктерін мықтап бекітіңіз
Ауаның жеткіліксіз тартылуы	Сорғыш пен пісіру беті арасындағы қашықтық тым үлкен	Қашықтықты реттеңіз, сорғышты төменнен асып түсіңіз
	Ашық есіктер немесе терезелер тым белсенді желдетуді қамтамасыз етеді	Бірнеше есіктерді/терезелерді жабыңыз немесе сорғышты орнату үшін басқа орынды таңдаңыз
Құрылғы бастапқы орнынан ауытқиды	Бұрандалар жеткілікті тығыз емес	Бұрандаларды мықтап бекітіңіз

## МОНТАЖДАУ, САҚТАУ, ТАСЫМАЛДАУ (ТАСУ), ӨТКІЗУ ЖӘНЕ КӘДЕГЕ ЖАРАТУ ЕРЕЖЕЛЕРІ МЕН ШАРТТАРЫ

- Құрылғыны орнату ережелері мен шарттары осы пайдалану нұсқаулығының «Орнату» бөлімінде сипатталған.
- Құрылғыны сақтау дайындаушы мен тұтынушының жылытылатын үй-жайларында ауа температурасы 5 °С-тан 40 °С-қа дейін және ауаның салыстырмалы ылғалдылығы 80%-дан аспайтын орауышта жүргізілуі тиіс. Үй-жайларда жемірілуді тудыратын жегі қоспалар (қышқылдар, сілтілер бұйы) болмауы тиіс.
- Құрылғыны дұрыс тасымалдауды қамтамасыз ету үшін келесі талаптарды сақтау қажет:
  - егер бар болса, құрылғыдан барлық ішкі керек-жарақтарды алып тастаңыз және оларды бөлек ораңыз;
  - құрылғының жұмыс қабілеттілігін және сыртқы түрін сақтау үшін оның дұрыс оралғанына көз жеткізіңіз (үлкен көлемді техниканы сыни жерлерде гофрленген қатырма төсемдері бар полиэтилен немесе көпіршікті пленкаға орау керек);
  - көлік құралының айналасында қозғалу мүмкіндігін болдырмау үшін құрылғыны белдіктермен мықтап бекітіңіз;
  - сыртқы ортаның әсерін толығымен жою үшін тек жабық көлікті пайдаланыңыз;
  - тиеу-түсіру жұмыстарын орындау кезінде қаптаманы өте мұқият өңдеуді қамтамасыз етіңіз.
- Құрылғы мұқият өңдеуді қажет етеді, оны шаң, кір, соққы, ылғал, от және т. б. әсерінен қорғайды.
- Құрылғыны өткізу жергілікті заңнамаға сәйкес жүргізілуі тиіс.
- Өнімнің қызмет ету мерзімі аяқталғаннан кейін оны қарапайым тұрмыстық қоқыспен бірге тастауға болмайды. Оның орнына, ол федералды немесе жергілікті заңдарға сәйкес кейіннен қайта өңдеу және жою үшін электр және электронды жабдықтарды тиісті қабылдау пунктіне кәдеге жаратуға тапсырылады. Осы өнімді дұрыс кәдеге жаратуды қамтамасыз ете отырып, сіз табиғи ресурстарды үнемдеуге көмектесесіз және дұрыс емделмеген жағдайда қоршаған ортаға және адамдардың денсаулығына зиян келтіруге көмектесесіз. Бұл өнімді қабылдау және кәдеге жарату орындары туралы толығырақ ақпаратты жергілікті муниципалды органдардан немесе тұрмыстық қоқыстарды шығаратын кәсіпорыннан алуға болады.
- Егер құрылғының ақаулығы анықталса, дереу уәкілетті қызмет көрсету орталығына хабарласыңыз немесе құрылғыны тастаңыз.

## ҚОСЫМША АҚПАРАТ

**Өндіруші:** Гуандун Сиви Электрикал Эпплайнсиз Ко., Лтд.

1 ғим. және 2 ғим., № 8-2, Фачжань тас жолы, өнеркәсіптік даңғыл, Дунфэн а., Лэлю к-сі, Шуньдэ ауд., Фошань қ., Гуандун пров., Қытай.

Қытайда жасалған.

**Импорттаушы / Қазақстан Республикасында талаптар қабылдайтын заңды тұлға:** «DNS QAZAQSTAN (ДНС КАЗАХСТАН)» ЖШС, Астана қ-ы, Сарыарқа ауданы, Сарыарқа д-лы, 12 Ғ-т, Қазақстан Республикасы.

**Электрондық пошта мекен-жайы:** info@dns-shop.kz

Тауар КО ТР (ЕАЭО) талаптарына сәйкес келеді.

Өнім сапасын жақсарту үшін сипаттамалар, өнім туралы ақпарат және оның сыртқы түрі пайдаланушыға алдын ала ескертусіз өзгертілуі мүмкін.

Өндіріс күні пайдаланушы нұсқаулығының орыс тіліндегі нұсқасында көрсетілген. V.2







## КЕПІЛДІК ТАЛОНЫ

SN/IMEI: \_\_\_\_\_

Кепілдікке қойылған күні: \_\_\_\_\_

Өндіруші бүкіл кепілдік мерзімі ішінде құрылғының үздіксіз жұмыс істейтініне, сондай-ақ материалдар мен құрастырымда ақаулар болмайтынына кепілдік береді. Кепілдік мерзімі бұйым сатып алынған сәттен бастап есептеледі және жаңа өнімдерге ғана қолданылады.

Кепілдікті қызмет көрсету бұйым пайдаланушы нұсқаулығына сәйкес пайдаланылған жағдайда, кепілдік мерзімі ішінде тұтынушының кінәсіз істен шыққан элементтерді тегін жөндеуді немесе ауыстыруды қамтиды. Элементтерді жөндеу немесе ауыстыру уәкілетті сервис орталықтарының аумағында жүргізіледі.

**Кепілдік мерзімі:** 24 ай.

**Пайдалану мерзімі:** 120 ай.

Сервистік орталықтардың өзекті тізімі келесі мекенжай бойынша:

<https://www.dns-shop.kz/service-center/>

**Кепілдік міндеттемелер және тегін сервистік қызмет көрсету, егер оларды ауыстыру бұйымды бөлшектеуге байланысты болмаса, тауардың жиынтықтылығына кіретін, төменде аталған керек-жарақтарға қолданылмайды:**

- ҚБП (қашықтықтан басқару пульті) үшін қуат элементтері (батареялары).
- Жалғағыш кәбілдер, антенналар және оларға арналған ауыстырғыштар, құлаққаптар, микрофондар, «HANDS-FREE» құрылғылары; жиынтықта жеткізілетін әртүрлі типтегі ақпарат тасығыштар, бағдарламалық жасақтама (БЖ) және драйверлер (бұйымның қатқыл магниттік дискілеріндегі жинақтағышқа алдын ала орнатылған БЖ қоса алғанда, бірақ онымен шектелмей), сыртқы енгізу-шығару құрылғылары және манипуляторлар.
- Қаптамалар, сөмкелер, белдіктер, тасымалдауға арналған баулар, монтаждық құрылғылар, құралдар, бұйымға қоса берілетін құжаттама.
- Табиғи тозуға ұшырайтын шығын материалдары мен бөлшектер.



## Өндіруші келесі жағдайларда кепілдік міндеттемелерге ие болмайды:

- Кепілдік мерзімі аяқталды.
- Егер жеке (тұрмыстық, отбасылық) қажеттіліктерге арналған бұйым кәсіпкерлік қызметті жүзеге асыру үшін, сондай-ақ оның тікелей міндетіне сәйкес келмейтін басқа мақсаттарда пайдаланылған болса.
- Өндіруші бұйымды пайдалану кезінде пайдаланушы нұсқаулығының талаптарын бұзу, бұйымды орнату және оған қызмет көрсету жөніндегі ұсынымдарды, қосу ережелерін (бұйымның өзіне де, онымен байланысты бұйымдарға да сәйкес келмейтін желілік кернеудің әсері нәтижесінде туындаған қысқа тұйықталулар), бұйымды сақтау және тасымалдау кезінде өнім иесі және/немесе үшінші тұлғалар шектен ықтимал материалдық, моральдық және өзге де зиян үшін жауапты болмайды.
- Механикалық зақымданудың барлық жағдайлары: өнімді пайдалану кезінде алынған сызаттар, жарықтар, деформациялар, соққы іздері, майысулар, кептелістер және т.б.
- Түрлендірулерді, рұқсат етілмеген жөндеулерді осындай жұмыстарды жүргізуге уәкілетті емес адамдар жүргізген жағдайлар. Егер ақаулық конструкцияны немесе бұйымның сұлбасын өзгерту, Өндіруші қарастырмаған сыртқы құрылғыларды қосу, Қазақстан Республикасының заңнамасына сай сәйкестік сертификаты жоқ құрылғыны пайдалану салдарынан туындаған болса.
- Егер бұйымның ақауы еңсерілмейтін күштің әсерінен (табиғи элементтер, өрт, су тасқыны, жер сілкінісі, тұрмыстық факторлар және Өндірушіге тәуелді емес басқа жағдайлар) немесе Өндіруші болжай алмаған үшінші тұлғалардың әрекеттерінен туындаса.
- Бұйымның толық немесе ішінара істен шығуына алып келген бұйымның ішіне бөгде заттардың, өзге денелердің, заттектердің, сұйықтықтардың, жәндіктердің немесе жануарлардың түсуінен, агрессивті ортаның әсерінен, жоғары ылғалдылықтан, жоғары температуралардан туындаған ақау.
- Бұйымды сәйкестендіру (сериялық нөмірі) жоқ немесе сәйкес келмейді. Егер зақымданулар (кемшіліктер) зиянды бағдарламалық қамтаманың; БЖ ұсынушысының осы қызметті ұсынбауына байланысты мүмкіндігінсіз бұйымның бағдарламалық ресурстарына қолжетімділіктің болмауына әкеп соққан құпиясөздерді (кодтарды) оларды жинау/қалпына келтіру мүмкіндігінсіз орнату, ауыстыру немесе жою әсерінен туындаса.
- Егер жұмыстың ақаулықтары қуат беруші, кәбілдік, телекоммуникациялық желілердің, радиосигнал қуатының стандарттарға немесе техникалық регламенттеріне сәйкес келмеуінен, оның ішінде бедер ерекшеліктерінен және басқа да осыған ұқсас сыртқы факторлардан, бұйымның желі әрекет ететін шекарада немесе аймақтан тыс жерде пайдаланылуынан туындаған болса.
- Егер зақымданулар стандартты емес (түпнұсқалық емес) және/немесе сапасыз (зақымданған) шығыс материалдарын, керек-жарақтарды, қосалқы бөлшектерді, қуат беру элементтерін, әртүрлі үлгідегі ақпарат тасымалдағыштарды (CD, DVD дискілерді, жад карталарын, SIM карталарын, картридждерді қоса алғанда) пайдаланудан туындаса.
- Егер кемшіліктер үйлесімсіз контентті (әуендерді, графиканы, бейне және басқа файлдарды, Java қосымшаларын және оларға ұқсас бағдарламаларды) алуға, орнатуға және пайдалануға байланысты туындаған болса.
- Осы бұйыммен жанасып жұмыс істейтін басқа жабдыққа келтірілген залалға.





