

# Пайдалану бойынша нұсқаулық

---

Электр плитасы  
INC-1900

**DEXP**



# Мазмұны

Құрылғы мақсаты .....	4
Сақтық шаралары .....	4
Индукциялық қыздырудың жұмыс принципі.....	5
Құрылғы схемасы.....	6
Техникалық сипаттамалары.....	6
Қолайлы ыдыс .....	7
Жарамсыз ыдыс.....	7
Пайдаланушы нұсқаулығы.....	8
Қосу және өшіру .....	8
Пісіру параметрлері .....	8
Таймерді орнату.....	8
Режимдердің сипаттамасы.....	8
Қызмет көрсету және күтім.....	10
Ықтимал проблемалар және олардың шешімі .....	10
Монтаждау, сақтау, тасымалдау (тасу), өткізу және кәдеге жарату ережелері мен шарттары .....	11
Қосымша ақпарат .....	12

# Құрметті сатып алушы!

Біздің өнімді таңдағаныңыз үшін алғыс айтамыз.

Біз Сізге сапалы, функционалды және жоғары талаптарға сәйкес әзірленген және жасалған өнімдер мен құрылғыларды ұсынуға қуаныштымыз. Пайдалануды бастамас бұрын, Сіздің қауіпсіздігіңізге қатысты маңызды ақпаратты, сондай-ақ өнімді дұрыс пайдалану және оған күтім жасау бойынша ұсыныстарды қамтитын осы нұсқаулықты мұқият оқып шығыңыз. Осы нұсқаулықтың сақталуына назар аударыңыз және оны өнімді одан әрі пайдалану кезінде анықтамалық материал ретінде пайдаланыңыз.

## Құрылғы мақсаты

Электр плитасы тамақ дайындауға, сондай-ақ дайын тағам өнімдері мен ыдыстарды жылытуға арналған.

## Сақтық шаралары

- Құрылғыны осы нұсқаулықта көрсетілгеннен басқа мақсаттарда пайдалануға болмайды. Құрылғы берілген нұсқауларға сәйкес қатаң түрде пайдаланылуы, сақталуы және сақталуы керек.
- Бұл құрылғыны су көздерінің жанында пайдаланбаңыз. Құрылғыны ешқашан ағын суға қалдырмаңыз немесе оны толығымен суға батырмаңыз.
- Құрылғыны қуат көзіне қоспас бұрын, үйдегі электр жүйесінің кернеуі оның техникалық сипаттамаларына сәйкес келетініне көз жеткізіңіз. Құрылғыны тек жерге қосылған розеткаға қосыңыз.
- Құрылғыны розеткадан суырған кезде оны сымнан емес, ашасынан ұстаңыз.
- Құрылғыны пайдаланып болғаннан кейін оны әрқашан желіден ажыратыңыз. Сондай-ақ тазалау алдында және қандай да бір ақаулар туындаған жағдайда оны өшіру керек.
- Қуат сымның және құрылғының корпусының тұтастығын қамтамасыз ету қажет. Құрылғы зақымдалған болса, оны пайдаланбаңыз.
- Электр тогының соғуын болдырмау үшін құрылғыны ешқашан өзіңіз бөлшектемеңіз. Бұл құрылғыда пайдаланушы жөндеуге болатын бөлшектер жоқ. Жөндеу үшін уәкілетті қызмет көрсету орталығына хабарласыңыз.
- Жұмыс істейтін құрылғының жанында балалардың, бейтаныс адамдардың және жануарлардың болуын болдырмаңыз.
- Жұмыс істеп тұрған құрылғыны ешқашан қараусыз қалдырмаңыз.
- Құрылғыны өрт немесе жарылыс қаупі бар жерде, мысалы, жанғыш сұйықтықтардың немесе газдардың жанында пайдаланбаңыз.
- Күйіп қалмас үшін құрылғының қыздырылған плитасын ұстамаңыз.
- Құрылғыны газ плиталарының немесе жылытқыштардың жанында пайдаланбаңыз. Оны ыстық беттерге қоймаңыз.
- Құрылғының бетіне металл, жанғыш немесе магниттелген заттарды қоймаңыз.
- Қызып кетпеу үшін құрылғы қосулы тұрғанда оның үстіне бос ыдыстарды қоймаңыз.
- Қуат сымын майыстырмаңыз немесе құрылғының айналасына орамаңыз. Сымның үстелдің шетінен иілуіне немесе ыстық беттерге тиюіне жол бермеңіз.
- Желдету саңылауларын жаппаңыз.

- Құрылғыға салмағы 10 кг асатын ыдыстарды қоймаңыз.
- Құрылғыны ағынды сумен жууға болмайды. Желдету саңылауларына сұйықтықтың түсуіне жол бермеңіз.
- Құрылғыны магниттік толқындар әсер етуі мүмкін басқа құрылғылардың жанында пайдаланбаңыз: теледидар, радио және т.б.
- Құрылғының бетінен чиптерді немесе жарықтарды тапсаңыз, қысқа тұйықталуды болдырмау үшін оны дереу қуат көзінен ажыратыңыз.
- Электр пеші жұмысын аяқтағаннан кейін желдеткіш біраз уақыт жұмысын жалғастырады. Құрылғының қызмет ету мерзімін ұзарту үшін оны қуат көзінен ажыратпаңыз — желдеткіш жұмысын аяқтағанша күтіңіз.
- Құрылғыны ылғалды немесе шаңды жерлерге, тікелей күн сәулесі түсетін жерге, ыстыққа төзімділігі төмен беттерге немесе көшеде орнатпаңыз.
- Құрылғыны қабырғалар мен үстел шеттерінен кемінде 10 см қашықтықта қатты, тегіс, көлденең бетке ғана орнатыңыз.
- Ыдыс өндірушісінен оның электромагниттік индукциялық пешпен пайдалануға жарамдылығын тексеріңіз.
- Бұл құрылғы балалардың немесе физикалық, физиологиялық немесе ақыл-ой мүмкіндіктері шектеулі немесе тәжірибесі және/немесе білімі жоқ адамдардың, егер олардың қауіпсіздігіне жауапты тұлғаның қадағалауымен немесе құрылғыны дұрыс пайдалану туралы нұсқауы болмаса, пайдалануға арналмаған.
- Бұл құрылғы коммерциялық пайдалануға арналмаған.

## Индукциялық қыздырудың жұмыс принципі

Бұл құрылғының жұмыс принципі электромагниттік индукция болып табылады. Бетінің қызуы тұйық контурда қозғалатын магнит ағынының қарқындылығының өзгеруіне байланысты болады. Индукциялық катушка арқылы электр тогы өтеді, ол пештің беті арқылы ыдысты түрлендіреді және қыздырады.

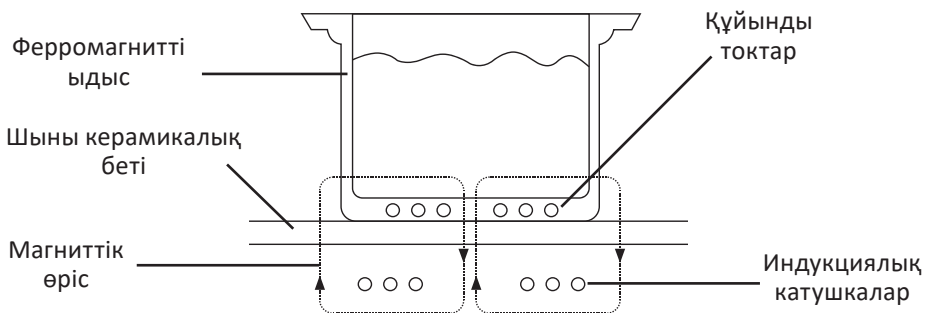

## Құрылғы схемасы

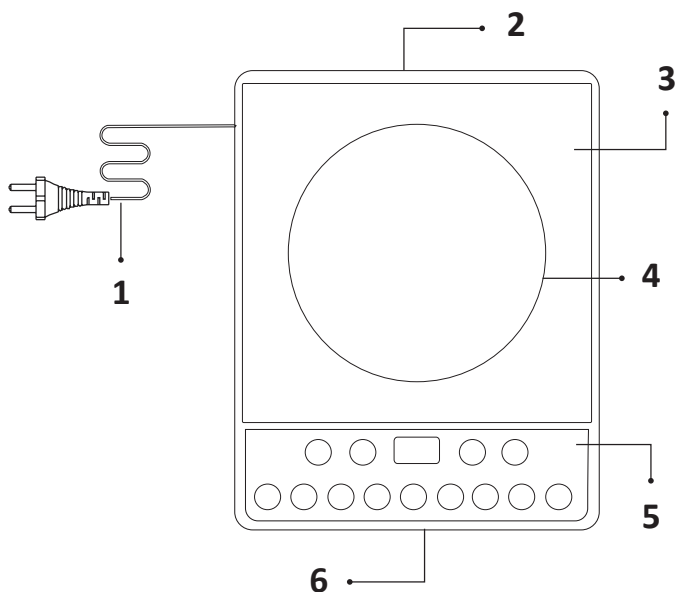

1. Қуат кәбілі.
2. Желдету саңылаулары.
3. Шыны керамикалық беті.
4. Ыстық ыдыс.
5. Басқару тақтасы және дисплей.
6. Ауа қабылдау саңылаулары.

## Техникалық сипаттамалары

- Үлгісі: INC-1900.
- Сауда белгісі: DEXP.
- Желі параметрлері: 220–240 В, 50–60 Гц.
- Қуаты: 1900 Вт.
- Басқару түрі: түймелер.
- Қуат сымның ұзындығы: 1,5 м.
- Қуат сымын бекіту түрі: Y.
- Электрлік қорғаныс класы электр тогының соғуы: II.
- Ылғал мен шаңнан қорғау дәрежесі: IPX0.
- Жұмыс бетінің материалы: шыны керамика.
- Корпус материалы: пластик.
- Оттықтың диаметрі: 260 мм.
- Өлшемдері: 355 × 270 × 65 мм.
- Қолдану аясы: тұрмыстық.
- Жинақталым: құрылғы, пайдалану бойынша нұсқаулық.

## Қолайлы ыдыс

1. Плиткамен жұмыс істегенде диаметрі 15 см-ден 18 см-ге дейін тегіс түбі бар ыдыстарды пайдалану керек. Ыдыс болаттан, тот баспайтын болаттан, шойыннан немесе индукциялық пештерге арналған басқа материалдан жасалған болуы керек.
2. Диаметрі 15 см-ден аспайтын түбі көтерілген немесе түбі аяғы бар ыдыстарды, сондай-ақ ыстыққа төзімді шыныдан, керамикадан, алюминийден және ферромагниттік қасиеті жоқ басқа материалдардан жасалған ыдыстарды пайдалануға тыйым салынады.

### НАЗАР АУДАРЫҢЫЗ!

- Ыдыстың астын пешке қояр алдында құрғатып сүртіңіз.
- Ыдыстарды тек оттықтың ортасына қойыңыз.



Тот баспайтын болаттан жасалған таба



Темір қуыру табасы



Шойын қазан



Қуыруға арналған таба (темір/болат)



Эмальданған ыдыс



Шәйнек (эмаль/тот баспайтын болат)



Темір таба

## Жарамсыз ыдыс



Керамикалық ыдыс



Шыны ыдыс



Қисық түбі бар ыдыс



Аяқтары бар таба



Сыртқы диаметрі 12 см-ден аз ыдыс



Төмен темір қоспасы бар ыдыс (алюминий және т.б.)

# Пайдаланушы нұсқаулығы

## Қосу және өшіру

- «Қосу/өшіру» түймесін басқаннан кейін оттық қыза бастайды.
- Ыстық плитаға қолайлы ыдыс түрі қойылғанда ғана қыздыру басталады. Конфорка бос болса немесе таңдалған таба плитамен пайдалануға жарамсыз болса, құрылғы өшіру алдында 1 минут бойы дыбыстық сигнал береді.
- Қыздыруды тоқтату үшін «Қосу/өшіру» түймесін қайта басыңыз.

## Пісіру параметрлері

Қажетті пісіру режимін таңдау үшін сәйкес түймені басыңыз, содан кейін «+» және «-» түймелерінің көмегімен қуатты реттеңіз. Қол жетімді қуат ауқымы таңдалған режимге байланысты.

## Таймерді орнату

Өшіру таймерін «Қайнату» және «Шай/кофе» режимдерінен басқа барлық режимдер үшін қолмен орнатуға болады. Таймер диапазоны: 1 минуттан 3 сағатқа дейін.

1. Қажетті режимді таңдағаннан кейін «Таймер» түймесін басыңыз — таймер индикаторы жанады, дисплейдегі сандар жыпылықтай бастайды.
2. Уақыт мәнін реттеу үшін «+» және «-» түймелерін пайдаланыңыз.
3. Мәнді таңдағаннан кейін сандар жыпылықтауын тоқтатқанша және кері санақ басталғанша бірнеше секунд күтіңіз.
4. Орнатылған уақыт өткеннен кейін құрылғы автоматты түрде өшеді.

### Назар аударыңыз:

- таймерді пайдаланушы қолмен орнатпаса, құрылғы әр режимнің сипаттамасында көрсетілген әдепкі пісіру уақытына сәйкес жұмысын тоқтатады.
- кез келген бағдарламаны «Қосу/өшіру» түймесін басу арқылы белгіленген уақытқа дейін тоқтатуға болады.

## Режимдердің сипаттамасы

### Ручной режим (Қолдық режим)

- Бұл әдепкі режим.
- Қуат мәні құрылғыға қол жетімді бүкіл ауқымда реттеледі (100–1900 Вт, әдепкі — 1000 Вт). Сондықтан бұл режимді әртүрлі мақсаттарда пайдалануға болады.
- Әдепкі уақыт — 2 сағат.

### Тушение (Бұқтыру)

- Бұл режимді бұқтыру және тұздықтарды дайындау үшін пайдалануға болады.
- Қуатты 100–1800 Вт диапазонында реттеуге болады (әдепкі бойынша 1300 Вт).
- Әдепкі пісіру уақыты — 45 минут.



## **Жарка (Қуыру)**

- Бұл режимді қуыруды қоса, ыстық табада тағамды қуыру және қуыру үшін пайдаланыңыз.
- Қуатты 100–1900 Вт диапазонында реттеуге болады (әдепкі бойынша 1300 Вт).
- Әдепкі пісіру уақыты — 1 сағат.

## **На пару (Буда)**

- Бұл режимді әртүрлі тағамдарды бұмен пісіру үшін пайдалануға болады.
- Қуатты 100–1800 Вт диапазонында реттеуге болады (1600 Вт әдепкі).
- Әдепкі пісіру уақыты — 1 сағат.

## **Блины (Құймақ)**

- Бұл режимді жалпақ қуырғыш табада құймақ немесе нан пісіру үшін пайдалануға болады.
- Қуат мәні 100–1600 Вт (әдепкі бойынша 800 Вт) ауқымында реттеледі. Табаға жеткілікті ыстық болмаса немесе тым ыстық болса, пісіру кезінде қуатты реттеңіз.
- Әдепкі уақыт — 2 сағат.

## **Чай/кофе (Шай/кофе)**

- Бұл режимді кофе, шай және сүт сияқты сусындарды дайындау және жылыту үшін пайдалануға болады.
- Қуатты 100–1300 Вт диапазонында реттеуге болады (әдепкі бойынша 800 Вт).
- Таймер бұл режим үшін қолжетімді емес. Құрылғы әдепкі бойынша немесе қолмен өшірілгенше 15 минут жұмыс істейді.

## **Кипячение (Қайнату)**

- Бұл бағдарламаны суды қайнату үшін пайдаланыңыз.
- Пайдаланылған ыдыстың 30%-дан 80%-ға дейін суды алу ұсынылады.
- Қуат мәні құрылғыға қол жетімді барлық ауқымда реттеледі (100–1900 Вт, әдепкі — 1900 Вт).
- Таймер бұл режим үшін қолжетімді емес. Құрылғы әдепкі бойынша немесе қолмен өшірілгенше 30 минут жұмыс істейді.

## **Медленный огонь (Баяу от)**

- Ұзақ уақыт бойы баяу отта тамақ пісіру үшін қолданылады.
- Әдепкі қуат мәні 500 Вт және оны өзгерту мүмкін емес.
- Әдепкі уақыт мәні — 3 сағат.

## **Сохранение тепла (Жылуды сақтау)**

- Бұл режимді пісірілген тағамның температурасын ұстап тұру үшін пайдаланыңыз.
- Әдепкі қуат мәні 100 Вт және оны өзгерту мүмкін емес.
- Әдепкі уақыт мәні — 2 сағат.

## Қызмет көрсету және күтім

Құрылғыны тазаламас бұрын оны әрқашан желіден ажыратып, суығанша күтіңіз.

### Ескертпелер:

- құрылғының қызмет ету мерзімін ұзарту, оны өшіру үшін әрқашан алдымен қуат түймесін басыңыз, содан кейін ғана қуат сымын розеткадан ажыратыңыз;
- құрылғының желдеткіш саңылауларын щеткамен немесе мақта тампонымен жүйелі түрде тазалаңыз.

Ластану түрі	Тазалау әдісі
Жеңіл	Бетін дымқыл шүберекпен немесе губкамен сүртіңіз, содан кейін құрғатыңыз
Орташа	Бетін дымқыл шүберекпен немесе жұмсақ губкамен және абразивті емес тазалағышпен сүртіңіз, содан кейін құрғатыңыз
Дәмді тағамдардан белгілерді қайнатыңыз	Лас бетке үстел сірке суын жағыңыз, содан кейін жұмсақ шүберекпен құрғатыңыз
Қант мөлшері жоғары тағам белгілері/балқытылған алюминий немесе пластик	Керамикалық плиталарға арналған арнайы қырғышты пайдаланып кірді кетіріңіз. Барлық қалдықтарды жұмсақ шүберекпен сүртіңіз

## Ықтимал проблемалар және олардың шешімі

Проблема	Ықтимал себебі және шешімі
Электр желісіне қосылып, «Қосу/Өшіру» түймесін басқаннан кейін құрылғы қосылмайды	Электр жарығы өшіп қалды. Қуат қайтарылғаннан кейін құрылғыны қайта қосыңыз
	Штепсель розеткаға мықтап салынбаған. Егер мәселені сайтта шешу мүмкін болмаса, уәкілетті қызмет көрсету орталығына хабарласыңыз
	Сақтандырғыш істен шықты. Өкілетті қызмет көрсету орталығына хабарласыңыз
Құрылғы дыбыс шығарады	Жарамсыз ыдыс немесе ыдыс жоқ. Индукциялық плитаға жарамды ыдысты орнатыңыз
	Ыдыс қыздырғыштың ортасында орналаспаған. Табаны оттықтың ортасына қойыңыз
	Орнатылған ыдыстың түбінің диаметрі 15 см-ден аз Астыңғы диаметрі 15 см-ден асатын ыдысты пешке қойыңыз

Құрылғы кенеттен өшіп қалды	Оттыққа ешқандай ыдыс орнатылмаған немесе дұрыс емес ыдыс түрі орнатылған — автоматты өшіру жүйесі іске қосылды
	Құрылғының қызып кетуі. Жоғары қоршаған орта температурасы немесе саңылаулардың бітелуі себеп болуы мүмкін. Корпустың алдыңғы және артқы жағындағы желдеткіш саңылаулардың бітеліп қалмағанына көз жеткізіңіз және құрылғыны қайта қоспас бұрын біраз уақыт суытыңыз
	Таймердің мерзімі бітті. Таймер қолмен орнатылмаған болса, бағдарламаға байланысты әдепкі пісіру уақыты пайдаланылады
Бейнебетте қате коды көрсетіледі: E3 немесе E6	Жұмыс бетінің қызып кетуі. Құрылғыны қуат көзінен ажыратып, оны қайта қоспас бұрын салқындатыңыз
Бейнебетте қате коды көрсетіледі: E7 немесе E8	Кернеу мәні жарамсыз. Құрылғыны қайта қоспас бұрын желідегі кернеу техникалық сипаттамаларға сәйкес келетініне көз жеткізіңіз
Бейнебетте қате коды көрсетіледі: E1, E2, E4, E5, E6	Өкілетті қызмет көрсету орталығына хабарласыңыз

## Монтаждау, сақтау, тасымалдау (тасу), өткізу және кәдеге жарату ережелері мен шарттары

- Құрылғы қандай да болмасын монтаждауды немесе бекітуді талап етпейді.
- Құрылғыны қаптамада, өндірушінің және тұтынушының жылытылатын үй-жайларында ауаның 5 және 40 °C аралығындағы температурада және ауаның 80%-дан аспайтын салыстырмалы ылғалдылығында сақтау керек. Үй-жайда жемірілуді тудыратын жегі қоспалар (қышқылдардың, сілтілердің булары) болмауы тиіс.
- Құрылғының тасымалдануы құрғақ ортада жүзеге асырылуы тиіс.
- Құрылғы ұқыпты өңдеуді талап етеді, оны шаң, кір, соққы, ылғал, от және т.б. әсерінен қорғаңыз.
- Құрылғыны сату жергілікті заңнамасына сәйкес жүргізілуі керек.
- Бұйымның қызмет ету мерзімі аяқталғаннан кейін оны қарапайым тұрмыстық қоқыспен бірге тастауға болмайды. Оның орнына, ол федералды немесе жергілікті заңнамаға сәйкес қайта өңдеу және қайта өңдеу үшін электрлік және электронды жабдықты тиісті қабылдау бекетіне қайта өңдеуге жіберіледі. Осы бұйымды дұрыс жоюды қамтамасыз ете отырып, сіз табиғи ресурстарды үнемдеуге және қоршаған ортаға және адамдардың денсаулығына зиян келтірмеуге көмектесесіз. Бұл бұйымды қабылдау және жою бекеттері туралы қосымша ақпаратты жергілікті муниципалды органдардан немесе тұрмыстық қалдықтарды шығаратын кәсіпорыннан алуға болады.

- Құрылғының ақаулығы анықталған жағдайда, тез арада авторландырылған сервистік орталыққа хабарласу немесе құрылғыны кәдеге жарату керек.

## Қосымша ақпарат

**Өндіруші:** Фошань Шуньдэ Мидеа Электрикал Хитинг Эпплайнсиз Мэньюфэкчуринг Компани Лимитед.

№ 19 Саньлэ тас жолы, Бэйцзяо, Шуньдэ, Фошань қ., Гуандун пров., Қытай.  
Қытайда жасалған.

**Импортер / юр. лицо, принимающее претензии в Республике Казахстан:**

ТОО «ДНС КАЗАХСТАН», г. Астана, р-н Сарыарқа, пр-т Сарыарқа, зд. 12, Республика Казахстан.

**Импорттаушы / Қазақстан Республикасында талаптар қабылдайтын заңды тұлға:** «DNS QAZAQSTAN (ДНС КАЗАХСТАН)» ЖШС, Астана қ-ы, Сарыарқа ауданы, Сарыарқа д-лы, 12 Ғ-т, Қазақстан Республикасы.

**Адрес электронной почты / электронды пошта мекен-жайы:** info@dns-shop.kz

Тауар КО ТР (ЕАЭО) талаптарына сәйкес келеді.

Өнімнің сапасын жақсарту үшін ерекшеліктер, өнім туралы ақпарат және оның сыртқы түрі пайдаланушыға алдын ала ескертусіз өзгертілуі мүмкін.



Өндіріс күні пайдаланушы нұсқаулығының орыс тіліндегі нұсқасында көрсетілген. V.1

# Кепілдік талоны

SN/IMEI: \_\_\_\_\_

Кепілдікке қойылған күні: \_\_\_\_\_

Өндіруші бүкіл кепілдік мерзімі ішінде құрылғының үздіксіз жұмыс істеуіне, сондай-ақ материалдар мен жинақтарда ақаулардың болмауына кепілдік береді. Кепілдік кезеңі бұйымды сатып алған сәттен басталады және тек қана жаңа өнімдерге қолданылады.

Кепілдік қызмет көрсетуге пайдаланушы нұсқаулығына сәйкес бұйымды пайдалану шартымен кепілдік мерзімі ішінде тұтынушының кесірінен істен шықпаған элементтерді тегін жөндеу немесе ауыстыру кіреді. Элементтерді жөндеу немесе ауыстыру уәкілетті сервистік орталықтардың аумағында жүргізіледі.

Кепілдік мерзімі: 12 ай.

Пайдалану мерзімі: 24 ай.

Сервистік орталықтардың өзекті тізімі келесі мекенжай бойынша:  
<https://www.dns-shop.kz/service-center/>

**Кепілдік міндеттемелер және тегін сервистік қызмет көрсету, егер оларды ауыстыру бұйымды бөлшектеуге байланысты болмаса, тауардың жиынтықтылығына кіретін, төменде аталған керек-жарақтарға қолданылмайды:**

- ҚБП (Қашықтан басқару пультіне) арналған қуат элементтері (батареялар).
- Жалғағыш кәбілдер, антенналар және оларға арналған жалғастырғыш тетіктер, құлаққаптар, микрофондар, «HANDS-FREE» құрылғылары; жиынтықта жеткізілетін әртүрлі типтегі ақпарат тасымалдағыштар, бағдарламалық құрал (БҚ) және драйверлер (бұйымның қатты магниттік дискілердегі жинақтағышқа алдын ала орнатылған БҚ-ны қоса алғанда, бірақ онымен шектелмей), сыртқы енгізу-шығару құрылғылары және манипуляторлар.
- Қаптар, сөмкелер, белдіктер, тасымалдауға арналған баулар, монтаждық керек-жарақтар, құрал-саймандар, бұйымға қоса берілетін құжаттама.
- Табиғи тозуға ұшырайтын шығын материалдары мен бөлшектер.



## **Өндіруші келесі жағдайларда кепілдік міндеттемелерге ие болмайды:**

- Кепілдік мерзімі аяқталды.
- Егер жеке (тұрмыстық, отбасылық) қажеттіліктерге арналған бұйым кәсіпкерлік қызметті жүзеге асыру үшін, сондай-ақ оның тікелей міндетіне сәйкес келмейтін басқа мақсаттарда пайдаланылған болса.
- Өндіруші бұйымды пайдалану кезінде пайдаланушы нұсқаулығының талаптарын бұзу, бұйымды орнату және оған қызмет көрсету жөніндегі ұсынымдарды, қосу ережелерін (бұйымның өзіне де, онымен байланысты бұйымдарға да сәйкес келмейтін желілік кернеудің әсері нәтижесінде туындаған қысқа тұйықталулар), бұйымды сақтау және тасымалдау кезінде өнім иесі және/немесе үшінші тұлғалар шектен ықтимал материалдық, моральдық және өзге де зиян үшін жауапты болмайды.
- Механикалық зақымданудың барлық жағдайлары: өнімді пайдалану кезінде алынған сызаттар, жарықтар, деформациялар, соққы іздері, майысулар, кептелістер және т.б.
- Түрлендірулерді, рұқсат етілмеген жөндеулерді осындай жұмыстарды жүргізуге уәкілетті емес адамдар жүргізген жағдайлар. Егер ақаулық конструкцияны немесе бұйымның схемасын өзгерту, Өндіруші қарастырмаған сыртқы құрылғыларды қосу, Қазақстан Республикасының заңнамасына сай сәйкестік сертификаты жоқ құрылғыны пайдалану салдарынан туындаған болса.
- Егер бұйымның ақауы еңсерілмейтін күштің әсерінен (табиғи элементтер, өрт, су тасқыны, жер сілкінісі, тұрмыстық факторлар және Өндірушіге тәуелді емес басқа жағдайлар) немесе Өндіруші болжай алмаған үшінші тұлғалардың әрекеттерінен туындаса. Бұйымның толық немесе ішінара істен шығуына алып келген бұйымның ішіне бөгде заттардың, өзге денелердің, заттектердің, сұйықтықтардың, жәндіктердің немесе жануарлардың түсуінен, агрессивті ортаның әсерінен, жоғары ылғалдылықтан, жоғары температуралардан туындаған ақау.
- Бұйымды сәйкестендіру (сериялық нөмірі) жоқ немесе сәйкес келмейді. Егер зақымданулар (кемшіліктер) зиянды бағдарламалық қамтаманың; БҚ ұсынушысының осы қызметті ұсынбауына байланысты мүмкіндігінсіз бұйымның бағдарламалық ресурстарына қолжетімділіктің болмауына әкеп соққан құпиясөздерді (кодтарды) оларды жинау/қалпына келтіру мүмкіндігінсіз орнату, ауыстыру немесе жою әсерінен туындаса.
- Егер жұмыстың ақаулықтары қуат беруші, кәбілдік, телекоммуникациялық желілердің, радиосигнал қуатының стандарттарға немесе техникалық регламенттеріне сәйкес келмеуінен, оның ішінде бедер ерекшеліктерінен және басқа да осыған ұқсас сыртқы факторлардан, бұйымның желі әрекет ететін шекарада немесе аймақтан тыс жерде пайдаланылуынан туындаған болса.
- Егер зақымданулар стандартты емес (түпнұсқалық емес) және/немесе сапасыз (зақымданған) шығыс материалдарын, керек-жарақтарды, қосалқы бөлшектерді, қуат беру элементтерін, әртүрлі үлгідегі ақпарат тасымалдағыштарды (CD, DVD дискілерді, жад карталарын, SIM карталарын, картридждерді қоса алғанда) пайдаланудан туындаса.
- Егер кемшіліктер үйлесімсіз контентті (әуендерді, графиканы, бейне және басқа файлдарды, Java қосымшаларын және оларға ұқсас бағдарламаларды) алуға, орнатуға және пайдалануға байланысты туындаған болса.
- Осы бұйыммен жанасып жұмыс істейтін басқа жабдыққа келтірілген залалға.





