

# Пайдалану бойынша нұсқаулық

---

Электр плитасы  
INC-2001 Slim

**DEXP**

# Құрметті сатып алушы!

Біздің өнімдерді таңдағаныңыз үшін рахмет.

Біз сізге жоғары сапа, функционалдылық және дизайн талаптарына сәйкес әзірленген және жасалған бұйымдар мен құрылғыларды ұсынуға қуаныштымыз. Пайдалануды бастамас бұрын, сіздің қауіпсіздігіңізге қатысты маңызды ақпаратты, сондай-ақ өнімді дұрыс пайдалану және күту бойынша ұсыныстарды қамтитын осы нұсқаулықты мұқият оқып шығыңыз. Осы нұсқаулықтың сақталуына назар аударыңыз және оны өнімді одан әрі пайдалану кезінде анықтамалық материал ретінде пайдаланыңыз.

## Құрылғы мақсаты

Электр плитасы дайын тағамдар мен тамақты дайындауға, сондай-ақ жылытуға арналған.

## Сақтық шаралары

- Егер сіз кардиостимуляторды немесе басқа электр импланттарын (инсулин помпасы және т.б.) пайдалансаңыз, оны қолданар алдында емдеуші дәрігеріңізбен қосымша кеңесіңіз.
- Құрылғыны газ плиталары мен жылытқыштардың жанында пайдаланбаңыз, оны ыстық беттерге қоймаңыз.
- Құрылғыны қабырғалардан, үстелдің шеттерінен және басқа заттардан кемінде 10 см қашықтықта тек қатты тегіс көлденең бетке орнатыңыз. Оны матаға немесе басқа да ұқсас жабынға қоймаңыз.
- Құрылғының желдеткіш тесіктерін бітемеңіз.
- Құрылғыны қуат көзіне қоспас бұрын, үйдегі электр желісінің параметрлері оның техникалық сипаттамаларына сәйкес келетініне көз жеткізіңіз.
- Өрттің алдын алу үшін құрылғыны бөлек розеткаға қосыңыз.
- Егер құрылғы іске қосылмаса, электр тоғынан зардап шекпеу үшін оны өз бетіңізше бөлшектемеңіз. Бұл құрылғыда пайдаланушы қызмет көрсететін элементтер жоқ. Қызмет көрсету мен жөндеуді, оның ішінде бауды ауыстыруды уәкілетті қызмет көрсету орталығының білікті мамандары ғана жүзеге асыруы тиіс.
- Қатты қызып кетудің алдын алу үшін бос ыдысты қосылған құрылғыға қоймаңыз.
- Күйіп қалмас үшін құрылғының қыздырылған пісіру тақтасына тимеңіз.
- Балаларға ересектердің жоқтығында плитканы пайдалануға рұқсат бермеңіз.
- Өртеніп кетпес үшін қазанның астына қағаз, мата және басқа да заттарды қоймаңыз.
- Тақтаның үстіне металл немесе магниттелген заттарды қоймаңыз.
- Құрылғыны өткір заттар мен соққылардың әсерінен қорғаңыз. Пісіру бетінде сызаттар немесе жарықтар пайда болған жағдайда дереу плитканы өшіріп, оны желіден ажыратыңыз, содан кейін уәкілетті қызмет көрсету орталығына хабарласыңыз.
- Құрылғыны ұзақ уақыт бойы пайдалануды жоспарламасаңыз, оны желіден ажыратыңыз.
- Құрылғы жұмысы аяқталғаннан кейін оны «ҚОСУ/ӨШІРУ» батырмасы арқылы өшіріңіз. Осыдан кейін желдеткіштің жұмысы тағы біраз уақытқа созылады. Құрылғының қызмет ету мерзімін ұзарту үшін желдеткіш жұмысын аяқтағанын күтіңіз, содан кейін плитканы электр желісінен ажыратыңыз.

## Индукциялық қыздырудың жұмыс істеу қағидаты

Жұмыс істеу қағидаты электромагниттік индукциядан тұрады. Беттің қызуы түйік контурда қозғалатын магнит ағынының қарқындылығының өзгеруі арқылы жүреді. Индукциялық катушка арқылы электр тогы өтеді, ол трансформацияланып, ыдысты плитаның беті арқылы қыздырады.

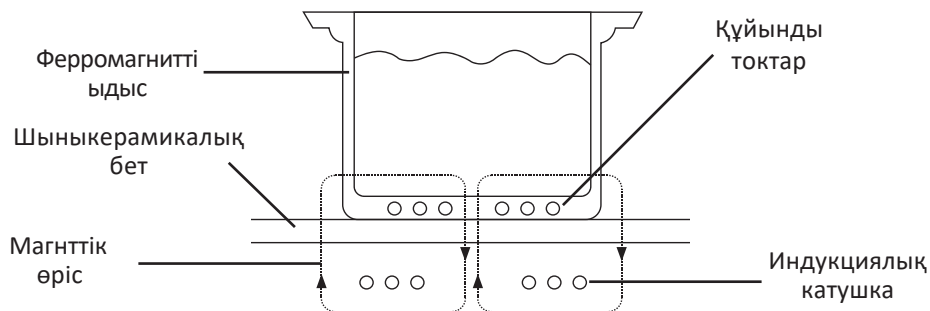

**Назар аударыңыз!** Мұндағы және одан кейінгі схемалар танысу үшін берілген және нақты құрылғыдан өзгеше болуы мүмкін.

## Техникалық сипаттамалар

- Үлгісі: INC-2001 Slim.
- Сауда белгісі: DEXP.
- Қуат параметрлері: 220–240 В ~ 50/60 Гц.
- Таймер: бар.
- Оттық саны: 1.
- Қуат сымы ұзындығы: 1,3 м.
- Қуат сымын бекіту түрі: Y.
- Электр тогымен зақымданудан қорғау класы: II.
- Ылғал мен шаңнан қорғау дәрежесі: IPX0.
- Оттық қуаты: 2000 Вт.
- Жұмыс температурасы ауқымы: 80–240 °С.
- Корпус материалы: пластик.
- Оттық материалы: шыныкерамика.
- Қолдану саласы: тұрмыстық.

## Жинақталым

- Құрылғы.
- Пайдалану бойынша нұсқаулық.

## Құрылғы схемасы

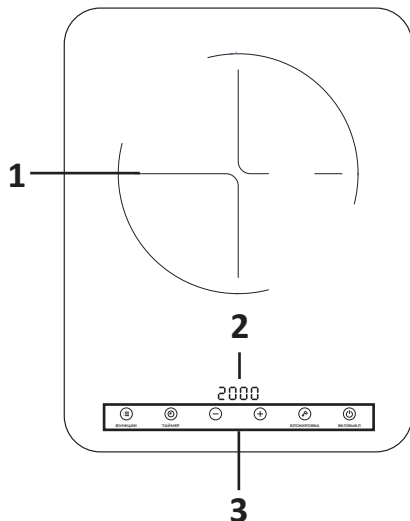

1. Оттық.
2. Дисплей.
3. Басқару панелі.

## Жарамды ыдыс

- Плитамен жұмыс істегенде диаметрі 12-ден 24 см-ге дейін, түбі тегіс, болаттан, шойыннан, тот баспайтын болаттан жасалған ыдыстарды немесе индукциялық плиталарға арналған ыдыстарды пайдалану керек. Ыдыс-аяқ қақпағында бу шығатын тесіктер болуы керек.
- Түбі бедерлі немесе түбі аяқты, диаметрі 12 см-ден кем, ыстыққа төзімді шыныдан, керамикадан, алюминийден, тот баспайтын болаттан немесе ферромагниттік қасиеттері жоқ шойыннан жасалған ыдыстарды пайдалануға тыйым салынады. **Назар аударыңыз!** Ыдыстың түбін плитаға орнатпас бұрын құрғатып сүртіңіз.



Тот баспайтын болаттан жасалған кәстрөл



Темір таба



Шойын қазан



Таба (темір/болат)



Эмальданған ыдыс



Шәйнек (эмаль /тот баспайтын болат)



Темір сотейник

## Жарамсыз ыдыс



Керамикалық  
кастрөл



Шыны  
ыдыс



Табаны иілген  
ыдыстар



Аяқты  
кастрөл



Сыртқы диаметрі 12 см-  
ден кіші ыдыстар



Құрамында  
темірі аз  
қорытпадан  
жасалған ыдыс

## Пайдалану

### Пайдаланушы нұсқаулығы

1. Оттық ортасына сәйкес ыдыс-аяқ қойыңыз.
2. Құрылғының ашасын розеткаға салыңыз.
3. «ҚОСУ/ӨШІРУ» батырмасын басыңыз — дисплейде «----» пайда болады.
4. Дайындау қуаты мен температурасын реттеңіз (келесі бөлімді қараңыз)
5. Пісіру аяқталғаннан кейін «ҚОСУ/ӨШІРУ» батырмасын басу арқылы плитканы өшіріңіз, содан кейін құрылғыны желіден ажыратыңыз.

### Пісіру қуаттылығы мен температурасын реттеу

1. Дисплейде «1300» пайда болғанша «ФУНКЦИЯЛАР» батырмасын басыңыз — әдепкі пісіру қуаты 1300 Вт.
2. Қажет болған жағдайда қуатты «+» және «-» батырмалары арқылы реттеңіз. Құрылғы 8 қуат деңгейімен жабдықталған: 200 — 500 — 800 — 1000 — 1300 — 1600 — 1800 — 2000 Вт.
3. Құрылғы 2 сағат әрекетсіздіктен кейін баптау режимінен автоматты түрде шығады. Баптау режимінен қолмен шығу үшін «ФУНКЦИЯЛАР» батырмасын немесе «ҚОСУ/ӨШІРУ» батырмасын басыңыз.
4. Пісіру қуаттылығын реттеу аяқталғаннан кейін дисплейде «240°» пайда болғанша «ФУНКЦИЯЛАР» батырмасын тағы бір рет басыңыз — пісіру температурасы әдепкі бойынша 240 °С.
5. Қажет болған жағдайда «+» және «-» батырмаларының көмегімен температураны реттеңіз. Құрылғы 8 температуралық режиммен жабдықталған: 80 — 100 — 130 — 160 — 180 — 200 — 220 — 240 °С
6. Құрылғы 2 сағат әрекетсіздіктен кейін баптау режимінен автоматты түрде шығады. Баптау режимінен қолмен шығу үшін «ФУНКЦИЯЛАР» батырмасын немесе «ҚОСУ/ӨШІРУ» батырмасын басыңыз.

## Таймер функциясы

Әдепкі бойынша құрылғы 4 сағат үздіксіз жұмыс істегеннен кейін автоматты түрде өшеді. Егер сіз 4 сағаттан кейін тамақ дайындауды жалғастырғыңыз келсе, құрылғыны қайта қосыңыз. Егер сіз автоматты түрде өшіру уақытын қысқартқыңыз келсе, оны таймердің көмегімен жасай аласыз.

1. «ТАЙМЕР» батырмасын дисплейде «0:00» пайда болғанша басыңыз.
2. «+» немесе «-» батырмаларын басу арқылы қажетті уақытты орнатыңыз. «+» немесе «-» батырмасын бір рет басу пісіру уақытын 1 минутқа ұзартады немесе азайтады. «+» немесе «-» батырмаларын басу арқылы жылдам баптау режиміне өтесіз. Таймердің уақыт диапазоны 0:00-ден 4:00-ге дейін.
3. Баптауды растау үшін «ФУНКЦИЯЛАР» батырмасын бір рет басыңыз.
4. Таймерді баптау режимінен шығу үшін «ТАЙМЕР» батырмасын немесе «ҚОСУ/ӨШІРУ» батырмасын басыңыз.

## Құлыптау функциясы

«ҚҰЛЫПТАУ» батырмасын 3 секунд басып тұрыңыз — дисплейде «LOC» жазуы пайда болады, «ҚОСУ/ӨШІРУ» батырмасынан басқа барлық батырмалар құлыпталады. Құлыпты ашу үшін «ҚҰЛЫПТАУ» батырмасын 3 сек басып тұрыңыз.

## Қызмет көрсету және күтім

- Желдеткішке кір мен шаң түсіп, оның қалыпты жұмысын бұзбау үшін құрылғыны үнемі тазалап тұрыңыз.
- Құрылғыны тазалау алдында оны желіден ажыратып, толығымен салқындатыңыз.
- Құрылғыны, желілік шнурды немесе штекерді суға және басқа сұйықтықтарға батырмаңыз, сұйықтықтың корпустың ішіне енуіне жол бермеңіз.
- Жеңіл кірді кетіру үшін жұмсақ матаны пайдаланыңыз.
- Майды кетіру үшін бетті таза ылғалды матамен бейтарап жуғыш затпен сүртіңіз.
- Құрылғының желдеткішін щеткамен немесе мақта таяқшасымен үнемі тазалаңыз.
- Құрылғыны су ағынының астына қоймаңыз.

## Ақауларды жою

Мәселе	Ықтимал себеп	Шешім
Қуат желісіне қосылғаннан кейін және «ҚОСУ/ӨШІРУ» батырмасын басқаннан кейін құрылғы қосылмайды	Электрэнергиясын берудегі үзіліс	Қуатты қайта қосқаннан кейін құрылғыны қосып көріңіз
	Аша розеткаға тығыз орнатылмаған	Ашаны розеткадан шығарып, дұрыстап орнына салыңыз.
	Сақтандырғыш істен шықты	Жөндеу немесе ауыстыру үшін авторизацияланған электрикке хабарласыңыз
Құрылғы дыбыстық сигнал береді	Оттыққа ыдыс орнатылмаған / дұрыс емес ыдыс қолданылған	Индукциялық плитаға сәйкес ыдысты пайдаланыңыз («Жарамды ыдыс» бөлімін қараңыз)
	Ыдыс оттықтың ортасында орналаспаған	Ыдыс-аяқты оттықтың ортасына қойыңыз
	Орнатылған ыдыстың түбінің диаметрі 12 см-ден аз	Табанының диаметрі 12 см-ден үлкен ыдысты плитаға қойыңыз
Қыздыру кезінде құрылғы жұмыс істемейді	Орнатылған ыдыс бос немесе температурасы тым жоғары	Құрылғының дұрыс жұмыс істеуі үшін барлық шарттарды орындаңыз
	Желдеткіш бітеліп қалды	Желдеткіш саңылауын ластанудан тазалаңыз.
	2 сағат бойы ешқандай әрекет жасалмады	Таймерді қайта орнату

## Қате кодтары

Қате коды	Себеп	Шешім
E0	Оттыққа ыдыс орнатылмаған / дұрыс емес ыдыс қолданылған	Индукциялық плитаға сәйкес ыдысты пайдаланыңыз («Жарамды ыдыс» бөлімін қараңыз)
E1	Электр желісінің төмен кернеуі	Авторизацияланған қызмет көрсету орталығына хабарласыңыз
E2	Электр желісінің тым жоғары кернеуі	
E3	Беттік температура бергіші қатесі	Панельдің салқындауын күтіңіз
E4	Беттік температура бергіші тізбегінің үзілуі	Авторизацияланған қызмет көрсету орталығына хабарласыңыз
E5	ОҚБТ қызып кетуі немесе қысқа тұықталуы	Панельдің салқындауын күтіңіз
E6	ОҚБТ бергіші тізбегінің үзілуі	Авторизацияланған қызмет көрсету орталығына хабарласыңыз
EC	Негізгі платамен байланыс қатесі	

**Назар аударыңыз!** Егер ақауларды жоюдың жоғарыда көрсетілген тәсілдері көмектеспесе, құрылғыны дереу желіден ажыратыңыз, тексеру және жөндеу үшін қызмет көрсету орталығына хабарласыңыз, қате кодын жазыңыз (ол пайда болған кезде) және оны жөндеушілерге хабарлаңыз. Жарақат алып, зақымданудың алдын алу үшін құрылғыны өз бетіңізше бөлшектемеңіз және жөндемеңіз.

# Монтаждау, сақтау, тасымалдау (тасу), өткізу және кәдеге жарату ережелері мен шарттары

- Құрылғы ешқандай орнатуды немесе тұрақты бекітуді қажет етпейді.
- Құрылғыны сақтау дайындаушы мен тұтынушының жылытылатын үй-жайларында ауа температурасы 5 °С-тан 40 °С-қа дейін және ауаның салыстырмалы ылғалдылығы 80%-дан аспайтын орауышта жүргізілуі тиіс. Үй-жайларда жемірілуді тудыратын жегі қоспалар (қышқылдар, сілтілер буы) болмауы тиіс.
- Құрылғыны тасымалдау құрғақ ортада жүзеге асырылуы керек.
- Құрылғы мұқият өңдеуді қажет етеді, оны шаң, кір, соққы, ылғал, от және т. б. әсерінен қорғайды.
- Құрылғыны өткізу жергілікті заңнамаға сәйкес жүргізілуі тиіс.
- Өнімнің қызмет ету мерзімі аяқталғаннан кейін оны қарапайым тұрмыстық қоқыспен бірге тастауға болмайды. Оның орнына, ол федералды немесе жергілікті заңдарға сәйкес кейіннен қайта өңдеу және жою үшін электр және электронды жабдықтарды тиісті қабылдау пунктіне кәдеге жаратуға тапсырылады. Осы өнімді дұрыс кәдеге жаратуды қамтамасыз ете отырып, сіз табиғи ресурстарды үнемдеуге көмектесесіз және дұрыс емделмеген жағдайда қоршаған ортаға және адамдардың денсаулығына зиян келтірмеуге көмектесесіз. Бұл өнімді қабылдау және кәдеге жарату орындары туралы толығырақ ақпаратты жергілікті муниципалды органдардан немесе тұрмыстық қоқыстарды шығаратын кәсіпорыннан алуға болады.
- Егер құрылғының ақаулығы анықталса, дереу уәкілетті қызмет көрсету орталығына хабарласыңыз немесе құрылғыны тастаңыз

## Қосымша ақпарат

**Өндіруші:** Чжуншань Ай Ли Пу Электрикал Эпплайенс Ко., Лтд.

В фим., №9, Фэншо тас жолы, Наньтоу, Чжуншань қ., Гуандун пров., Қытай.

**Manufacturer:** Zhongshan Ai Li Pu Electrical Appliance Co., Ltd.

Building B, No.9, Fengshuo Road, Nantou Town, Zhongshan City, Guangdong,

P.R.China. Сделано в Китае.

**Импорттаушы / Қазақстан Республикасында талаптар қабылдайтын заңды**

**тұлға:** «DNS QAZAQSTAN (ДНС КАЗАХСТАН)» ЖШС, Астана қ-ы, Сарыарқа ауданы, Сарыарқа д-лы, 12 Ғ-т, Қазақстан Республикасы.

**Электрондық пошта мекен-жайы:** info@dns-shop.kz

Тауар КО ТР (ЕАЭО) талаптарына сәйкес келеді.

Біздің өнімнің сапасын жақсарту мақсатында өнімнің сипаттамалары, өнім туралы ақпарат және оның сыртқы түрі пайдаланушыны алдын ала хабардар етпестен өзгертілуі мүмкін.

Өндіріс күні пайдаланушы нұсқаулығының орыс тіліндегі нұсқасында көрсетілген



v.2

## Кепілдік талоны

SN/IMEI: \_\_\_\_\_

Кепілдікке қойылған күні: \_\_\_\_\_

Өндіруші бүкіл кепілдік мерзімі ішінде құрылғының үздіксіз жұмыс істейтініне, сондай-ақ материалдар мен құрастырымда ақаулар болмайтынына кепілдік береді. Кепілдік мерзімі бұйым сатып алынған сәттен бастап есептеледі және жаңа өнімдерге ғана қолданылады.

Кепілдікті қызмет көрсету бұйым пайдаланушы нұсқаулығына сәйкес пайдаланылған жағдайда, кепілдік мерзімі ішінде тұтынушының кінәсіз істен шыққан элементтерді тегін жөндеуді немесе ауыстыруды қамтиды. Элементтерді жөндеу немесе ауыстыру уәкілетті сервис орталықтарының аумағында жүргізіледі.

Кепілдік мерзімі: 12 ай.

Пайдалану мерзімі: 24 ай.

Сервистік орталықтардың өзекті тізімі келесі мекенжай бойынша:

<https://www.dns-shop.kz/service-center/>

**Кепілдік міндеттемелер және тегін сервистік қызмет көрсету, егер оларды ауыстыру бұйымды бөлшектеуге байланысты болмаса, тауардың жиынтықтылығына кіретін, төменде аталған керек-жарақтарға қолданылмайды:**

- ҚБП (қашықтықтан басқару пульті) үшін қуат элементтері (батареялары).
- Жалғағыш кәбілдер, антенналар және оларға арналған ауыстырғыштар, құлаққаптар, микрофондар, «HANDS-FREE» құрылғылары; жиынтықта жеткізілетін әртүрлі типтегі ақпарат тасығыштар, бағдарламалық жасақтама (БЖ) және драйверлер (бұйымның қатқыл магниттік дискілеріндегі жинақтағышқа алдын ала орнатылған БЖ қоса алғанда, бірақ онымен шектелмей), сыртқы енгізу-шығару құрылғылары және манипуляторлар.
- Қаптамалар, сөмкелер, белдіктер, тасымалдауға арналған баулар, монтаждық құрылғылар, құралдар, бұйымға қоса берілетін құжаттама.
- Табиғи тозуға ұшырайтын шығын материалдары мен бөлшектер.



## **Өндіруші келесі жағдайларда кепілдік міндеттемелерге ие болмайды:**

- Кепілдік мерзімі аяқталды.
- Егер жеке (тұрмыстық, отбасылық) қажеттіліктерге арналған бұйым кәсіпкерлік қызметті жүзеге асыру үшін, сондай-ақ оның тікелей міндетіне сәйкес келмейтін басқа мақсаттарда пайдаланылған болса.
- Өндіруші бұйымды пайдалану кезінде пайдаланушы нұсқаулығының талаптарын бұзу, бұйымды орнату және оған қызмет көрсету жөніндегі ұсынымдарды, қосу ережелерін (бұйымның өзіне де, онымен байланысты бұйымдарға да сәйкес келмейтін желілік кернеудің әсері нәтижесінде туындаған қысқа тұйықталулар), бұйымды сақтау және тасымалдау кезінде өнім иесі және/немесе үшінші тұлғалар шектен ықтимал материалдық, моральдық және өзге де зиян үшін жауапты болмайды.
- Механикалық зақымданудың барлық жағдайлары: өнімді пайдалану кезінде алынған сызаттар, жарықтар, деформациялар, соққы іздері, майысулар, кептелістер және т.б.
- Түрлендірулерді, рұқсат етілмеген жөндеулерді осындай жұмыстарды жүргізуге уәкілетті емес адамдар жүргізген жағдайлар. Егер ақаулық конструкцияны немесе бұйымның сұлбасын өзгерту, Өндіруші қарастырмаған сыртқы құрылғыларды қосу, жергілікті заңнамаға сай сәйкестік сертификаты жоқ құрылғыны пайдалану салдарынан туындаған болса.
- Егер бұйымның ақауы еңсерілмейтін күштің әсерінен (табиғи элементтер, өрт, су тасқыны, жер сілкінісі, тұрмыстық факторлар және Өндірушіге тәуелді емес басқа жағдайлар) немесе Өндіруші болжай алмаған үшінші тұлғалардың әрекеттерінен туындаса.
- Бұйымның толық немесе ішінара істен шығуына алып келген бұйымның ішіне бөгде заттардың, өзге денелердің, заттектердің, сұйықтықтардың, жәндіктердің немесе жануарлардың түсуінен, агрессивті ортаның әсерінен, жоғары ылғалдылықтан, жоғары температуралардан туындаған ақау.
- Бұйымды сәйкестендіру (сериялық нөмірі) жоқ немесе сәйкес келмейді. Егер зақымданулар (кемшіліктер) зиянды бағдарламалық қамтаманың; БЖ ұсынушысының осы қызметті ұсынбауына байланысты мүмкіндігінсіз бұйымның бағдарламалық ресурстарына қолжетімділіктің болмауына әкеп соққан құпиясөздерді (кодтарды) оларды жинау/қалпына келтіру мүмкіндігінсіз орнату, ауыстыру немесе жою әсерінен туындаса.
- Егер жұмыстың ақаулықтары қуат беруші, кәбілдік, телекоммуникациялық желілердің, радиосигнал қуатының стандарттарға немесе техникалық регламенттеріне сәйкес келмеуінен, оның ішінде бедер ерекшеліктерінен және басқа да осыған ұқсас сыртқы факторлардан, бұйымның желі әрекет ететін шекарада немесе аймақтан тыс жерде пайдаланылуынан туындаған болса.
- Егер зақымданулар стандартты емес (түпнұсқалық емес) және/немесе сапасыз (зақымданған) шығыс материалдарын, керек-жарақтарды, қосалқы бөлшектерді, қуат беру элементтерін, әртүрлі үлгідегі ақпарат тасымалдағыштарды (CD, DVD дискілерді, жад карталарын, SIM карталарын, картридждерді қоса алғанда) пайдаланудан туындаса.
- Егер кемшіліктер үйлесімсіз контентті (әуендерді, графиканы, бейне және басқа файлдарды, Java қосымшаларын және оларға ұқсас бағдарламаларды) алуға, орнатуға және пайдалануға байланысты туындаған болса.
- Осы бұйыммен жанасып жұмыс істейтін басқа жабдыққа келтірілген залалға.





