

Пайдалану бойынша нұсқаулық

Электр плитасы
INC-3000

DEXP

Құрметті сатып алушы!

Біздің өнімді таңдағаныңыз үшін алғыс айтамыз.

Біз Сізге сапалы, функционалды және жоғары талаптарға сәйкес әзірленген және жасалған өнімдер мен құрылғыларды ұсынуға қуаныштымыз. Пайдалануды бастамас бұрын, Сіздің қауіпсіздігіңізге қатысты маңызды ақпаратты, сондай-ақ өнімді дұрыс пайдалану және оған күтім жасау бойынша ұсыныстарды қамтитын осы нұсқаулықты мұқият оқып шығыңыз. Осы Нұсқаулықтың сақталуына назар аударыңыз және оны өнімді одан әрі пайдалану кезінде анықтамалық материал ретінде пайдаланыңыз.

Құрылғы мақсаты

Ыстық плита тамақ дайындауға, сондай-ақ дайын тағам мен ыдыс-аяқты жылытуға арналған.

Қауіпсіздік ережелері

1. Электр тогының соғуын болдырмау үшін құрылғыны, қуат сымын немесе ашаны суға немесе басқа сұйықтыққа батырмаңыз.
2. Құрылғыны қуат көзіне қоспас бұрын, желідегі параметрлер 220–240 В, 50 Гц мәндеріне сәйкес келетініне көз жеткізіңіз.
3. Құрылғыны желіден ажыратқанда, сымнан емес, ашадан ұстаңыз.
4. Балалардың құрылғымен жанасуына жол бермеу керек, тіпті ол өшірілген және электр желісінен ажыратылған болса да.
5. Құрылғыны пайдаланбаған кезде әрқашан желіден ажырату керек.
6. Сондай-ақ, қандай да бір ақаулар туындаған жағдайда және жұмыс аяқталғаннан кейін құрылғыны желіден ажырату керек.
7. Құрылғыны осы нұсқаулықта көрсетілгеннен басқа мақсаттарда пайдаланбаңыз. Құрылғыны пайдалану, сақтау және күту осы нұсқаулыққа сәйкес қатаң түрде орындалуы керек.
8. Қуат сымының және құрылғы корпусының тұтастығын қадағалау қажет. Құрылғы зақымдалған болса, оны пайдаланбаңыз.
9. Балаларды, қасындағы адамдарды және жануарларды жұмыс істеп тұрған құрылғыдан алыс ұстаңыз.
10. Құрылғыны өрт немесе жарылыс қаупі бар жерде, мысалы, жанғыш сұйықтықтардың немесе газдардың жанында пайдаланбаңыз.
11. Құрылғыны тек жерге қосылған розеткаға қосыңыз.
12. Күйіп қалмас үшін құрылғының ыстық плитасын ұстамаңыз.
13. Жұмыс істеп тұрған құрылғыны ешқашан қараусыз қалдырмаңыз. Жұмыс кезінде аздаған шу қалыпты жағдай. Бұл шу техникалық жағынан болдырмайды және ыдыстың түріне байланысты.
14. Құрылғыны газ плиталары мен жылытқыштардың жанында пайдаланбаңыз және оны ыстық беттерге қоймаңыз.
15. Қуат сымын бұрамаңыз немесе оны құрылғының айналасына орамаңыз.
16. Қызып кетпес үшін қосулы құрылғыға бос ыдыстарды қоймаңыз.
17. Құрылғының бетіне металл немесе магниттелген заттарды қоймаңыз.

18. Желдету саңылауларын жаппаңыз.
19. Салмағы 8 кг-нан асатын ыдыстарды құрылғыға қоймаңыз.
20. Құрылғыны ағынды сумен жууға болмайды. Желдету саңылауларына сұйықтықтың түсуіне жол бермеңіз.
21. Құрылғыны магниттік толқындар әсер етуі мүмкін басқа құрылғылардың жанында пайдаланбаңыз: теледидар, радио және т.б.
22. Бетінде жарықтар немесе жарықтар табылса, қысқа тұйықталуды болдырмау үшін құрылғыны желіден дереу ажыратыңыз.
23. Пісіру режимдері аяқталғаннан кейін желдеткіш жұмысы біраз уақытқа жалғасады. Құрылғының қызмет ету мерзімін ұзарту үшін оны желіден ажыратпаңыз, желдеткіш жұмысын аяқтағанша күтіңіз.
24. Күйіп қалмас үшін құрылғы жұмыс істеп тұрған кезде оның бетіне пышақ, шанышқы, қасық және қақпақ сияқты металл заттарды қоймаңыз. Ыдыстарды алған кезде пеш қолғаптарын пайдаланыңыз.
25. Құрылғыны дымқыл, шаңды, майлы орындарға, тікелей күн сәулесі түсетін жерге, ыстыққа төзімділігі төмен беттерге және ашық ауада орнатпаңыз.
26. Құрылғыны қабырғалар мен үстел шеттерінен кемінде 10 см қашықтықта қатты, тегіс, тегіс бетке ғана қойыңыз.
27. Ыдыс өндірушісінен оның электромагниттік индукциялық пешпен пайдалануға жарамдылығын тексеріңіз.

Индукциялық қыздырудың жұмыс принципі

Жұмыс принципі — электромагниттік индукция. Бетінің қызуы тұйық контурда қозғалатын магнит ағынының қарқындылығының өзгеруіне байланысты болады. Индукциялық катушка арқылы электр тогы өтеді, ол пештің беті арқылы ыдыстарды түрлендіреді және қыздырады.

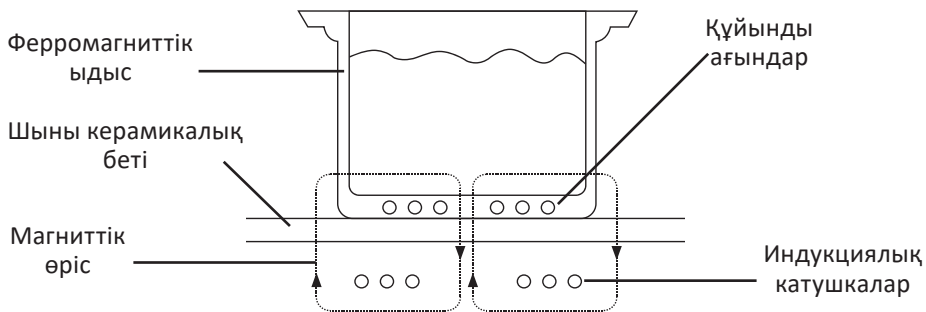

Құрылғы схемасы

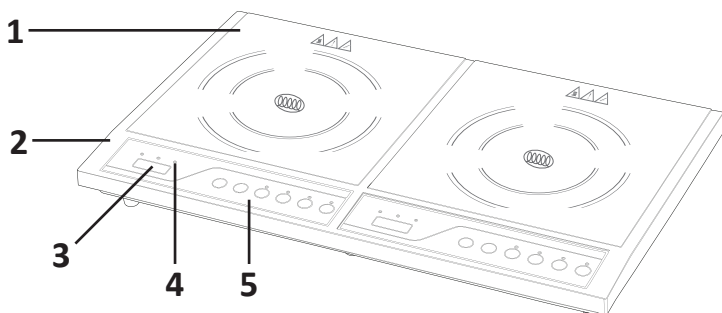

1. Шыны керамикалық беті.
2. Жақтау.
3. Дисплей.
4. Жарық индикаторы.
5. Басқару панелі.

Техникалық сипаттамалары

Үлгісі: INC-3000.

Сауда белгісі: DEXP.

Беткі материал: шыны керамика.

Кернеу: 220–240 В.

Жиілік: 50/60 Гц.

Басқару түрі: батырмалық.

Оттықтар саны: 2.

Оттық қуаты: 2×1500 Вт.

Қолдану саласы: тұрмыстық.

Қуат сымның қондырма түрі: Y.

Қорғау класы: II.

Ылғал мен шаңнан қорғау дәрежесі: IPX0.

Жинақталым

Құрылғы, пайдалану бойынша нұсқаулық.

Қорғаныс механизмдері

Ток кернеуінен қорғау

Қуат көзінің кернеуі 85 В пен 275 В арасында өзгерсе, параметрлер автоматты түрде реттеледі және құрылғы күту режиміне өтеді. Кернеу көрсетілген ауқымнан тыс болғанда, плита автоматты түрде өшеді.

Қызып кетуден қорғау

Температура сенсоры пеш ішіндегі температураны бақылайды. Егер сенсор қызып кетуді анықтаса, пеш автоматты түрде өшеді.

Шағын заттарды анықтау

Диаметрі 80 мм-ден аз ыдыс, ферромагнитті емес ыдыс (мысалы, алюминий таба) немесе ұсақ заттар (пышақ, шанышқы, қысқыш, кілт және т.б.) пластинаның бетіне тиіп кетсе, бір минутқа ескерту дыбыстық сигнал беріледі. Сәйкес ыдыс уақытында орнатылмаса, плита автоматты түрде күту режиміне өтеді.

Ыдыс-аяқтар жоқ немесе жарамсыз ыдыстар

Пісіру кезінде табаны пештен алып тастаса немесе пайдалануға жарамсыз болса, пеш автоматты түрде өшіп, дыбыстық сигнал береді.

Қорғаушы автоматты өшіру

Жұмыс істейтін плита 2 сағат ішінде пәрмендерді қабылдмаса, ол автоматты түрде өшеді.

Қате кодтары

- E0: оттыққа ешқандай ыдыс қойылмаған / ыдыстың дұрыс емес түрі пайдаланылған.
- E1: төмен желі кернеуі.
- E2: желі кернеуі тым жоғары.
- E3: шыны керамикалық панель температура сенсорының қатесі. Өкілетті қызмет көрсету орталығына хабарласыңыз.
- E4: салқындату радиаторының температура сенсоры қосылмаған немесе істен шыққан. Өкілетті қызмет көрсету орталығына хабарласыңыз.
- E5: панель температурасы тым жоғары. Панель суығанша күтіңіз.
- E6: салқындату радиаторының қызып кетуі. Желдету саңылауларының бітеліп қалғанын тексеріңіз.
- E7: бетінің температурасы сенсоры істен шықты. Өкілетті қызмет көрсету орталығына хабарласыңыз.

Сәйкес келетін ыдыс

1. Ыстық плиталармен жұмыс істегенде диаметрі 12 см-ден 26 см-ге дейінгі, түбі тегіс, болаттан, шойыннан, тот баспайтын болаттан жасалған ыдыстарды немесе индукциялық пештер үшін арнайы жасалған ыдыстарды пайдалану керек.
2. Асты қырлы немесе табаны диаметрі 12 см-ден аз, ыстыққа төзімді шыныдан, керамикадан, алюминийден, тот баспайтын болаттан немесе ферромагниттік қасиеттері жоқ шойыннан жасалған ыдыстарды пайдаланбаңыз.

НАЗАР АУДАРЫҢЫЗ! Пешке қояр алдында ыдыстың түбін құрғатыңыз.



Жарамсыз ыдыстар

Құрылғы ыдыстардың көптеген түрлерін тани алады. Ыдыстардың келесі түрлері анықталғанда, пеш қызбайды және көрсетілген әрекеттерді орындай алмайды.



Құрылғымен жұмыс

Қуат қосылымы

Құрылғыны розеткаға қосыңыз. Желдеткіш айнала бастайды, барлық индикатор шамдары жанады, дисплейде «----» пайда болады және дыбыстық сигнал естіледі. 1 минут ішінде ешқандай әрекет жасалмаса, желдеткіш айналуы тоқтатады.

Қосу/өшіру

«ON/OFF» батырмасын басыңыз, индикатор шамы жыпылықтайды, дыбыстық сигнал беріледі және дисплейде «ON» көрсетіледі, егер операция болмаса, дисплейде қайтадан «----» көрсетіледі.

Жұмыстың басталуы

«Power» батырмасын басыңыз, пеш жұмыс режиміне өтеді. Қажетті қыздыру қуатын орнату үшін «+» немесе «-» батырмасын басыңыз.

Температураны орнату

«TEMP» батырмасын басыңыз, содан кейін қажетті температураны орнату үшін «+» немесе «-» батырмасын басыңыз.

Таймерді орнату

«TIMER» батырмасын басыңыз, индикатор шамы жыпылықтайды. Қажетті жұмыс уақытын орнату үшін «+» немесе «-» батырмасын басыңыз. Орнатылған уақыт дисплейде 5 секунд бойы жыпылықтайды. Бейнебетте қалған жұмыс уақыты көрсетіледі. Белгіленген уақыт өткеннен кейін плита өшеді. Орнатылған уақытты қалпына келтіргіңіз келсе, «TIMER» батырмасын бірнеше рет басыңыз немесе «ON/OFF» батырмасын басыңыз.

Блоктау

«+» және «-» батырмаларын бір уақытта 3 секунд басыңыз, «ON/OFF» батырмасын қоспағанда, бүкіл басқару панелі құлыпталады. «+» және «-» батырмаларын қайтадан 3 секунд басыңыз, құлыптау жойылады.

Қуат көзін өшіру

«ON/OFF» батырмасын басыңыз. Желдеткіш бетті салқындатуды жалғастырады және бет температурасы жеткілікті түрде төмендеген кезде индикатор шамы өшеді.

Қызмет көрсету және күтім

Ластану түрі	Тазалау әдісі
Жеңіл	Бетін дымқыл шүберекпен немесе губкамен сүртіңіз, содан кейін құрғатыңыз
Орташа	Бетті дымқыл шүберекпен немесе губкамен және жуғыш затпен сүртіңіз, содан кейін құрғатыңыз
Қантсыз тағамдардан ағып кету белгілері	Боялған бетке үстел сірке суын жағыңыз, содан кейін жұмсақ шүберекпен құрғатыңыз
Қант/балқытылған алюминий немесе пластмассада жоғары тағамдардың іздері	Керамикалық плиталарға арналған арнайы қырғышпен кірді кетіріңіз. Қалдықтарды жұмсақ шүберекпен сүртіңіз

Монтаждау, сақтау, тасымалдау (тасу), өткізу және кәдеге жарату ережелері мен шарттары

- Құрылғы қандай да болмасын монтаждауды немесе бекітуді талап етпейді.
- Құрылғыны қаптамада, өндірушінің және тұтынушының жылытылатын үй-жайларында ауаның 5 және 40 °C аралығындағы температурада және ауаның 80%-дан аспайтын салыстырмалы ылғалдылығында сақтау керек. Үй-жайда жемірілуді тудыратын жегі қоспалар (қышқылдардың, сілтілердің булары) болмауы тиіс.
- Құрылғының тасымалдануы құрғақ ортада жүзеге асырылуы тиіс.
- Құрылғы ұқыпты өңдеуді талап етеді, оны шаң, кір, соққы, ылғал, от және т.б. әсерінен қорғаңыз.
- Құрылғыны сату жергілікті заңнамасына сәйкес жүргізілуі керек.
- Бұйымның қызмет ету мерзімі аяқталғаннан кейін оны қарапайым тұрмыстық қоқыспен бірге тастауға болмайды. Оның орнына, ол федералды немесе жергілікті заңнамаға сәйкес қайта өңдеу және қайта өңдеу үшін электрлік және электронды жабдықты тиісті қабылдау бекетіне қайта өңдеуге жіберіледі. Осы бұйымды дұрыс жоюды қамтамасыз ете отырып, сіз табиғи ресурстарды үнемдеуге және қоршаған ортаға және адамдардың денсаулығына зиян келтірмеуге көмектесесіз. Бұл бұйымды қабылдау және жою бекеттері туралы қосымша ақпаратты жергілікті муниципалды органдардан немесе тұрмыстық қалдықтарды шығаратын кәсіпорыннан алуға болады.
- Құрылғының ақаулығы анықталған жағдайда, тез арада авторландырылған сервистік орталыққа хабарласу немесе құрылғыны кәдеге жарату керек.

Қосымша ақпарат

Өндіруші: Чжуншань Ликан Электрик Ко., Лтд.

Екінші қабаттардың бірі, №12, Шаньи тас жолы, Наньтоу, Чжуншань қ., Гуандун пров., Қытай.

Қытайда жасалған.

Импортер / юр. лицо, принимающее претензии в Республике Казахстан:

ТОО «ДНС КАЗАХСТАН», г. Астана, р-н Сарыарқа, пр-т Сарыарқа, зд. 12, Республика Казахстан.

Импорттаушы / Қазақстан Республикасында талаптар қабылдайтын заңды тұлға: «DNS QAZAQSTAN (ДНС КАЗАХСТАН)» ЖШС, Астана қ-ы, Сарыарқа ауданы, Сарыарқа д-лы, 12 Ғ-т, Қазақстан Республикасы.

Адрес электронной почты / электронды пошта мекен-жайы: info@dns-shop.kz

Өнім Кеден одағының техникалық регламентінің талаптарына сәйкес келеді:

- «Төмен вольтты жабдықтың қауіпсіздігі туралы» КО ТР 004/2011;
- «Техникалық құралдардың электромагниттік үйлесімділігі» КО ТР 020/2011.

Тауар Еуразиялық экономикалық одақтың «Электртехника және радиоэлектроника бұйымдарында қауіпті заттарды қолдануды шектеу туралы» ЕАЭО ТР 037/2016 техникалық регламентінің талаптарына сәйкес келеді.

Өнімнің сапасын жақсарту үшін ерекшеліктер, өнім туралы ақпарат және оның сыртқы түрі пайдаланушыға алдын ала ескертусіз өзгертілуі мүмкін. Құрылымының нақты интерфейсі осы нұсқаулықта көрсетілгеннен басқаша болуы мүмкін.

Интернеттегі мекен-жайы: www.dexp.club



Өндіріс күні пайдаланушы нұсқаулығының орыс тіліндегі нұсқасында көрсетілген. V.2

Өндіруші келесі жағдайларда кепілдік міндеттемелерге ие болмайды:

- Кепілдік мерзімі аяқталды.
- Егер жеке (тұрмыстық, отбасылық) қажеттіліктерге арналған бұйым кәсіпкерлік қызметті жүзеге асыру үшін, сондай-ақ оның тікелей міндетіне сәйкес келмейтін басқа мақсаттарда пайдаланылған болса.
- Өндіруші бұйымды пайдалану кезінде пайдаланушы нұсқаулығының талаптарын бұзу, бұйымды орнату және оған қызмет көрсету жөніндегі ұсынымдарды, қосу ережелерін (бұйымның өзіне де, онымен байланысты бұйымдарға да сәйкес келмейтін желілік кернеудің әсері нәтижесінде туындаған қысқа тұйықталулар), бұйымды сақтау және тасымалдау кезінде өнім иесі және/немесе үшінші тұлғалар шеккен ықтимал материалдық, моральдық және өзге де зиян үшін жауапты болмайды.
- Механикалық зақымданудың барлық жағдайлары: өнімді пайдалану кезінде алынған сызаттар, жарықтар, деформациялар, соққы іздері, майысулар, кептелістер және т.б.
- Түрлендірулерді, рұқсат етілмеген жөндеулерді осындай жұмыстарды жүргізуге уәкілетті емес адамдар жүргізген жағдайлар. Егер ақаулық конструкцияны немесе бұйымның схемасын өзгерту, Өндіруші қарастырмаған сыртқы құрылғыларды қосу, Қазақстан Республикасының заңнамасына сай сәйкестік сертификаты жоқ құрылғыны пайдалану салдарынан туындаған болса.
- Егер бұйымның ақауы еңсерілмейтін күштің әсерінен (табиғи элементтер, өрт, су тасқыны, жер сілкінісі, тұрмыстық факторлар және Өндірушіге тәуелді емес басқа жағдайлар) немесе Өндіруші болжай алмаған үшінші тұлғалардың әрекеттерінен туындаса. Бұйымның толық немесе ішінара істен шығуына алып келген бұйымның ішіне бөгде заттардың, өзге денелердің, заттектердің, сұйықтықтардың, жәндіктердің немесе жануарлардың түсуінен, агрессивті ортаның әсерінен, жоғары ылғалдылықтан, жоғары температуралардан туындаған ақау.
- Бұйымды сәйкестендіру (сериялық нөмірі) жоқ немесе сәйкес келмейді. Егер зақымданулар (кемшіліктер) зиянды бағдарламалық қамтаманың; БҚ ұсынушысының осы қызметті ұсынбауына байланысты мүмкіндігінсіз бұйымның бағдарламалық ресурстарына қолжетімділіктің болмауына әкеп соққан құпиясөздерді (кодтарды) оларды жинау/қалпына келтіру мүмкіндігінсіз орнату, ауыстыру немесе жою әсерінен туындаса.
- Егер жұмыстың ақаулықтары қуат беруші, кәбілдік, телекоммуникациялық желілердің, радиосигнал қуатының стандарттарға немесе техникалық регламенттеріне сәйкес келмеуінен, оның ішінде бедер ерекшеліктерінен және басқа да осыған ұқсас сыртқы факторлардан, бұйымның желі әрекет ететін шекарада немесе аймақтан тыс жерде пайдаланылуынан туындаған болса.
- Егер зақымданулар стандартты емес (түпнұсқалық емес) және/немесе сапасыз (зақымданған) шығыс материалдарын, керек-жарақтарды, қосалқы бөлшектерді, қуат беру элементтерін, әртүрлі үлгідегі ақпарат тасымалдағыштарды (CD, DVD дискілерді, жад карталарын, SIM карталарын, картридждерді қоса алғанда) пайдаланудан туындаса.
- Егер кемшіліктер үйлесімсіз контентті (әуендерді, графиканы, бейне және басқа файлдарды, Java қосымшаларын және оларға ұқсас бағдарламаларды) алуға, орнатуға және пайдалануға байланысты туындаған болса.
- Осы бұйыммен жанасып жұмыс істейтін басқа жабдыққа келтірілген залалға.

Кепілдік талоны

SN/IMEI: _____

Кепілдікке қойылған күні: _____

Өндіруші бүкіл кепілдік мерзімі ішінде құрылғының үздіксіз жұмыс істеуіне, сондай-ақ материалдар мен жинақтарда ақаулардың болмауына кепілдік береді. Кепілдік кезеңі бұйымды сатып алған сәттен басталады және тек қана жаңа өнімдерге қолданылады.

Кепілдік қызмет көрсетуге пайдаланушы нұсқаулығына сәйкес бұйымды пайдалану шартымен кепілдік мерзімі ішінде тұтынушының кесірінен істен шықпаған элементтерді тегін жөндеу немесе ауыстыру кіреді. Элементтерді жөндеу немесе ауыстыру уәкілетті сервистік орталықтардың аумағында жүргізіледі.

Кепілдік мерзімі: 12 ай.

Пайдалану мерзімі: 24 ай.

Сервистік орталықтардың өзекті тізімі келесі мекенжай бойынша:

<https://www.dns-shop.kz/service-center/>

Кепілдік міндеттемелер және тегін сервистік қызмет көрсету, егер оларды ауыстыру бұйымды бөлшектеуге байланысты болмаса, тауардың жиынтықтылығына кіретін, төменде аталған керек-жарақтарға қолданылмайды:

- ҚБП (Қашықтан басқару пультіне) арналған қуат элементтері (батареялар).
- Жалғағыш кәбілдер, антенналар және оларға арналған жалғастырғыш тетіктер, құлаққаптар, микрофондар, «HANDS-FREE» құрылғылары; жиынтықта жеткізілетін әртүрлі типтегі ақпарат тасымалдағыштар, бағдарламалық құрал (БҚ) және драйверлер (бұйымның қатты магниттік дискілердегі жинақтағышқа алдын ала орнатылған БҚ-ны қоса алғанда, бірақ онымен шектелмей), сыртқы енгізу-шығару құрылғылары және манипуляторлар.
- Қаптар, сөмкелер, белдіктер, тасымалдауға арналған баулар, монтаждық керек-жарақтар, құрал-саймандар, бұйымға қоса берілетін құжаттама.
- Табиғи тозуға ұшырайтын шығын материалдары мен бөлшектер.



