

Пайдалану бойынша нұсқаулық

Электр плитасы
IRC-3600

DEXP

Мазмұны

Құрылғы мақсаты	4
Сақтық шаралары	4
Техникалық сипаттамалары	5
Жинақталым.....	5
Құрылғы схемасы.....	6
Қолайлы ыдыс	6
Пайдаланушы нұсқаулығы	7
Жұмыстың басталуы	7
Қуатты реттеу	7
Температураны реттеу	7
Таймер функциясы	8
Басқару тақтасын құлыптау.....	8
Жоғары температура туралы ескерту.....	8
Ақаулықтарды жою	8
Қате кодтары	9
Қызмет көрсету және күтім	9
Монтаждау, сақтау, тасымалдау (тасу), өткізу және кәдеге жарату ережелері мен шарттары	11
Қосымша ақпарат	11

Құрметті сатып алушы!

Біздің өнімдерді таңдағаныңыз үшін рахмет.

Біз сізге жоғары сапа, функционалдылық және дизайн талаптарына сәйкес әзірленген және жасалған бұйымдар мен құрылғыларды ұсынуға қуаныштымыз. Пайдалануды бастамас бұрын, сіздің қауіпсіздігіңізге қатысты маңызды ақпаратты, сондай-ақ өнімді дұрыс пайдалану және күту бойынша ұсыныстарды қамтитын осы нұсқаулықты мұқият оқып шығыңыз. Осы нұсқаулықтың сақталуына назар аударыңыз және оны өнімді одан әрі пайдалану кезінде анықтамалық материал ретінде пайдаланыңыз.

Құрылғы мақсаты

Электр плиткалары тамақ дайындауға, сондай-ақ дайын тамақ пен тағамдарды жылытуға арналған.

Сақтық шаралары

- Құрылғыны осы нұсқаулықта көрсетілгендерден басқа мақсаттар үшін пайдалануға болмайды. Құрылғыны пайдалану, сақтау және күту жоғарыда келтірілген нұсқауларға сәйкес қатаң түрде жүргізілуі керек.
- Бұл құрылғыны су көздеріне жақын жерде пайдаланбаңыз. Құрылғыны ешқашан су ағынының астына қоймаңыз немесе оны толығымен суға батырмаңыз.
- Құрылғыны қуат желісіне қоспас бұрын, осы желінің параметрлері 220–240 В, 50/60 Гц мәндеріне сәйкес келетініне көз жеткізу керек.
- Құрылғыны тек жерге қосылған розеткаға қосыңыз.
- Құрылғыны желіден ажыратқан кезде сымды емес, ашаны ұстаңыз.
- Пайдалану аяқталғаннан кейін әрқашан құрылғыны желіден ажыратыңыз. Сондай-ақ, оны тазаламас бұрын және кез-келген ақаулар туындаған жағдайда өшіру керек.
- Қуат сымы мен құрылғының корпусының тұтастығын бақылау қажет. Зақым болған жағдайда құрылғыны пайдалануға тыйым салынады.
- Электр тогының соғуын болдырмау үшін құрылғыны ешқашан өзіңіз бөлшектемеңіз. Бұл құрылғыда пайдаланушы қызмет көрсететін элементтер жоқ. Жөндеу үшін уәкілетті қызмет көрсету орталығына хабарласыңыз.
- Жұмыс істейтін құрылғының жанында балалардың, бейтаныс адамдардың және жануарлардың болуын болдырмаңыз.
- Жұмыс істеп тұрған құрылғыны ешқашан қараусыз қалдырмаңыз.
- Өрт немесе жарылыс қаупі бар болса, мысалы, жанғыш сұйықтықтар немесе газдар жанында құрылғыны пайдаланбаңыз.
- Күйіп қалмас үшін құрылғының қыздырылған пісіру панеліне тигізбеңіз.
- Құрылғыны газ плиталары мен жылытқыштардың жанында пайдаланбаңыз. Оны ыстық беттерге қоймаңыз.
- Құрылғының бетіне металл немесе жанғыш заттарды қоймаңыз.
- Қызып кетпес үшін бос ыдысты құрылғыға қоймаңыз.

- Желілік сымды құрылғының айналасына бүгуге немесе орауға болмайды. Сымның үстелдің шетінен бүгілуіне немесе ыстық беттерге тиіп кетуіне жол бермеңіз.
- Желдеткіш саңылауларды бітемеңіз.
- Құрылғыға салмағы 8 кг-нан асатын ыдыс қоймаңыз.
- Құрылғыны ағынды сумен жууға болмайды. Сұйықтықтың желдеткіш саңылауларға түсуіне жол бермеңіз.
- Құрылғының бетінде жарықшақтар мен жарықтар байқалса, қысқа тұйықталуды болдырмау үшін оны дереу ажыратыңыз.
- Электр пеші аяқталғаннан кейін желдеткіштің жұмысы біраз уақытқа созылады. Құрылғының қызмет ету мерзімін ұзарту үшін оны электр желісінен ажыратпаңыз — желдеткіш жұмысын аяқтағанша күтіңіз.
- Құрылғыны ылғалды және шаңды жерлерде, тікелей күн сәулесі түсетін жерде, сондай-ақ ыстыққа төзімділігі төмен және үй-жайдан тыс жерлерде орнатпаңыз.
- Құрылғыны үстелдің қабырғалары мен шеттерінен кемінде 10 см қашықтықта қатты, тегіс көлденең бетке орнатыңыз.
- Бұл құрылғы тұрмыстық және басқа ұқсас орталарда пайдалануға арналған, мысалы: дүкендердегі, кеңселердегі және басқа жұмыс аймақтарындағы қызметкерлердің асханаларында; фермаларда, қонақүйлерде, мотельдерде және басқа да тұрғын үй-жайларда; шағын қонақ үйлерде («төсек және таңғы ас» түрі); қоғамдық тамақтандыруда.
- Құрылғы коммерциялық мақсатта пайдалануға арналмаған.

Техникалық сипаттамалары

- Үлгісі: IRC-3600.
- Сауда белгісі: DEXP.
- Қуат параметрлері: 220–240 В, 50–60 Гц.
- Жұмыс бетінің материалы: шыны керамика.
- Корпус материалы: пластик.
- Басқару түрі: сенсорлық.
- Оттықтардың саны: 2.
- Қуаты: 3600 Вт (1800 Вт × 2).
- Қуат пен температураның 8 деңгейі.
- Таймердің максималды уақыты: 4 сағат.
- Басқару тақтасын құлыптау функциясы.
- Қуат сымының ұзындығы: 1,3 м.
- Қуат сымын бекіту түрі: Ү.
- Электр ток соғудан қорғау класы: II.
- Ылғал мен шаңнан қорғау дәрежесі: IPX0.
- Өлшемдері: 66 × 39 × 7,5 см.
- Қолдану саласы: тұрмыстық.

Жинақталым

- Құрылғы.
- Пайдалану бойынша нұсқаулық.

Құрылғы схемасы

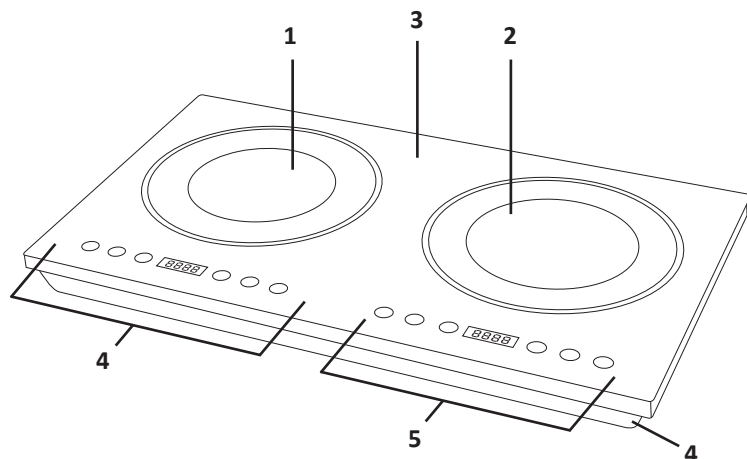

1. Сол жақ оттық.
2. Оң жақ оттық.
3. Шыны керамикалық беті.
4. Корпус.
5. Басқару тақтасы және сол жақ оттық дисплейі.
6. Басқару тақтасы және оң жақ оттық дисплейі.

Қолайлы ыдыс

Плитаның бұл үлгісі үшін кез-келген ыдысты қолдануға болады, тек қисық түбі бар ыдыстарды қоспағанда.



Назар аударыңыз! Пешке орнатпас бұрын ыдыстың түбін құрғатып сүртіңіз.

Пайдаланушы нұсқаулығы

Жұмысты бастау

1. Құрылғының ашасын розеткаға салыңыз.
2. Тиісті ыдыстарды оттықтың үстіне қойыңыз.
3. Оны қосу үшін оттықтың астындағы басқару тақтасындағы «Қосу/Өшіру» батырмасын басыңыз.
4. Қыздырғыштың қуатын реттеу үшін «Функциялар» батырмасын бір рет немесе температураны реттеу үшін екі рет басыңыз. Екі режимде де қыздыру таңдалған мәнге сәйкес автоматты түрде басталады.
5. Қажет болса, пісіру таймерін орнатыңыз.
6. Қыздырғышты қолмен жылытуды тоқтату үшін оған сәйкес басқару тақтасындағы «Қосу/Өшіру» батырмасын басыңыз — оттық өшеді.

Қуатты реттеу

- «Функциялар» батырмасын бір рет басыңыз — дисплейде «1200» көрсетіледі. Бұл оттықтың әдепкі қуаты 1200 Вт екенін білдіреді.
- Қуат мәнін арттыру немесе азайту үшін «+» және «-» батырмаларын басыңыз. 8 қуат деңгейі бар: 200 Вт / 400 Вт / 800 Вт / 1000 Вт / 1200 Вт / 1400 Вт / 1600 Вт / 1800 Вт.
- Белгіленген қуатта пісіру режимінен шығу және температураны орнату режиміне өту үшін «Функциялар» батырмасын тағы бір рет басыңыз. Жылуды тоқтату үшін «Қосу/Өшіру» батырмасын басыңыз.

Температураны реттеу

- «Функциялар» батырмасын екі рет басыңыз — дисплейде «600°» көрсетіледі. Бұл оттықтың әдепкі қыздыру температурасы 600 °C екенін білдіреді.
- Температураны жоғарылату немесе азайту үшін «+» және «-» батырмаларын басыңыз. 8 температура деңгейі бар: 80 °C / 180 °C / 240 °C / 320 °C / 400 °C / 480 °C / 520 °C / 600 °C.
- Белгіленген температурада пісіру режимінен шығу және қуатты орнату режиміне оралу үшін «Функциялар» батырмасын тағы бір рет басыңыз. Жылуды тоқтату үшін «Қосу/Өшіру» батырмасын басыңыз.

Таймер функциясы

Қуат/температура мәнін таңдағаннан кейін пісіру уақытын орнатуға болады.

1. «Таймер» батырмасын басыңыз — оның шамы жанады.
2. Дисплейде «0:00» көрсетіледі. Қажетті пісіру уақытын «+» және «-» батырмаларымен орнатыңыз:
 - Батырманы бір рет қысқа басу уақытты 1 минутқа арттырады/азайтады;
 - Батырманы ұзақ басу (3 секунд немесе одан да көп) мәнді жылдам реттеу режимін іске қосады.

Ескерту: таймердің максималды уақыты — 4 сағат.

3. «Функциялар» батырмасын басыңыз немесе дисплейдегі уақыт мәні жыпылықтағанша күтіңіз — таймер жұмыс істейді.
4. Таймерден бас тарту үшін «Таймер» батырмасын тағы бір рет басыңыз немесе «Қосу/Өшіру» батырмасын басыңыз — құрылғы күту режиміне өтеді.

Басқару тақтасын құлыптау

Құлыптау батырмасын 3 секунд басып тұрыңыз — панельдегі барлық батырмалар құлыпталады. Жолақтың құлпын ашу үшін сол батырманы 3 секунд басып тұрыңыз.

Жоғары температура туралы ескерту

Оттықты өшіру кезінде, егер шыны керамикалық беттің температурасы 60 °C-тан асса, дисплейде «HOT» ескерту пайда болады — күйіп қалмас үшін бетіне тигізбеңіз. Егер температура 60 °C-тан төмен болса, дисплейде «—» көрсетіледі.

Ақаулықтарды жою

Мәселе	Ықтимал себеп және шешім
Электр желісіне қосылғаннан кейін және «Қосу/Өшіру» батырмасын басқаннан кейін құрылғы қосылмайды	Электр қуаты өшірілген. Электр қуатын қайта қосқаннан кейін құрылғыны қайта қосыңыз
	Аша розеткаға еркін салынған. Егер мәселені жергілікті жерде шешу мүмкін болмаса, уәкілетті қызмет көрсету орталығына хабарласыңыз
	Сақтандырғыш істен шықты. Уәкілетті қызмет көрсету орталығына хабарласыңыз
Жұмыс кезінде құрылғы күтпеген жерден өшіп қалды	Құрылғының қызып кетуі-қызып кетуден автоматты қорғаныс жұмыс істеді. Құрылғыны розеткадан ажыратыңыз және оны қайта қоспас бұрын суытыңыз
	2 сағат ішінде ешқандай әрекет жасалмады. Пісіруді қайта бастаңыз

Қате кодтары

- E1: электр желісінің кернеуі тым төмен. Кернеу 100 В-тан төмен болмауы керек, оңтайлы мәндер — 220–240 Вт.
- E2: электр желісінің кернеуі тым жоғары. Кернеу 280 В-тан жоғары болмауы керек, оңтайлы мәндер — 220–240 Вт.
- E3/E4/E5: қызып кетуден қорғау жұмыс істеді. Құрылғыны розеткадан ажыратыңыз және оны қайта қоспас бұрын суытыңыз.

Назар аударыңыз! Егер мәселе шешілмесе, құрылғыны электр желісінен ажыратып, уәкілетті қызмет көрсету орталығына хабарласыңыз. Ешқашан құрылғыны өзіңіз жөндеуге тырыспаңыз.

Қызмет көрсету және күтім

Құрылғыны тазаламас бұрын оны әрқашан розеткадан ажыратып, суығанша күтіңіз.

Ескертпелер

- Құрылғының қызмет ету мерзімін ұзарту үшін оны өшірген кезде әрқашан «Қосу/Өшіру» батырмасын басыңыз, содан кейін қуат сымын розеткадан шығарыңыз;
- Құрылғының желдеткішін щеткамен немесе мақта таяқшасымен үнемі тазалаңыз.

Ластану түрі	Тазалау әдісі
Жеңіл	Бетті дымқыл шүберекпен немесе губкамен сүртіңіз, содан кейін құрғатыңыз
Орташа	Бетті дымқыл шүберекпен немесе абразивті емес тазартқышпен жұмсақ губкамен сүртіңіз, содан кейін құрғатыңыз
Дәмді тағамдарды қайнатудың іздері	Үстел сірке суын ластанған бетке жағыңыз, содан кейін жұмсақ шүберекпен құрғатыңыз
Қант мөлшері жоғары тағамдардың іздері / балқытылған алюминий немесе пластик	Керамикалық пісіру беттеріне арналған арнайы қырғышпен кірді кетіріңіз. Қалдықтарды жұмсақ шүберекпен сүртіңіз

Монтаждау, сақтау, тасымалдау (тасу), өткізу және кәдеге жарату ережелері мен шарттары

- Құрылғы ешқандай орнатуды немесе тұрақты бекітуді қажет етпейді.
- Құрылғыны сақтау дайындаушы мен тұтынушының жылытылатын үй-жайларында ауа температурасы 5 °С-тан 40 °С-қа дейін және ауаның салыстырмалы ылғалдылығы 80%-дан аспайтын орауышта жүргізілуі тиіс. Үй-жайларда жемірілуді тудыратын жегі қоспалар (қышқылдар, сілтілер буы) болмауы тиіс.
- Құрылғыны тасымалдау құрғақ ортада жүзеге асырылуы керек.
- Құрылғы мұқият өңдеуді қажет етеді, оны шаң, кір, соққы, ылғал, от және т. б. әсерінен қорғайды.
- Құрылғыны өткізу жергілікті заңнамаға сәйкес жүргізілуі тиіс.
- Өнімнің қызмет ету мерзімі аяқталғаннан кейін оны қарапайым тұрмыстық қоқыспен бірге тастауға болмайды. Оның орнына, ол федералды немесе жергілікті заңдарға сәйкес кейіннен қайта өңдеу және жою үшін электр және электронды жабдықтарды тиісті қабылдау пунктіне кәдеге жаратуға тапсырылады. Осы өнімді дұрыс кәдеге жаратуды қамтамасыз ете отырып, сіз табиғи ресурстарды үнемдеуге көмектесесіз және дұрыс емделмеген жағдайда қоршаған ортаға және адамдардың денсаулығына зиян келтірмеуге көмектесесіз. Бұл өнімді қабылдау және кәдеге жарату орындары туралы толығырақ ақпаратты жергілікті муниципалды органдардан немесе тұрмыстық қоқыстарды шығаратын кәсіпорыннан алуға болады.
- Егер құрылғының ақаулығы анықталса, дереу уәкілетті қызмет көрсету орталығына хабарласыңыз немесе құрылғыны тастаңыз.

Қосымша ақпарат

Өндіруші: Чжуншань Ай Ли Пу Электрикал Эпплайнс Ко., Лтд.
В ғим., №9, Фэншо тас жолы, Наньтоу, Чжуншань қ., Гуандун пров., Қытай.

Қытайда жасалған.

Импорттаушы / Қазақстан Республикасында талаптар қабылдайтын заңды тұлға: «DNS QAZAQSTAN (ДНС КАЗАХСТАН)» ЖШС, Астана қ-ы, Сарыарқа ауданы, Сарыарқа д-лы, 12 Ғ-т, Қазақстан Республикасы.

Электронды пошта мекен-жайы: info@dns-shop.kz

Тауар КО ТР (ЕАЭО) талаптарына сәйкес келеді.

Өнім сапасын жақсарту үшін сипаттамалар, өнім туралы ақпарат және оның сыртқы түрі пайдаланушыға алдын ала ескертусіз өзгертілуі мүмкін.



Өндіріс күні пайдаланушы нұсқаулығының орыс тіліндегі нұсқасында көрсетілген. V.3

Кепілдік талоны

SN/IMEI: _____

Кепілдікке қойылған күні: _____

Өндіруші бүкіл кепілдік мерзімі ішінде құрылғының үздіксіз жұмыс істейтініне, сондай-ақ материалдар мен құрастырымда ақаулар болмайтынына кепілдік береді. Кепілдік мерзімі бұйым сатып алынған сәттен бастап есептеледі және жаңа өнімдерге ғана қолданылады.

Кепілдікті қызмет көрсету бұйым пайдаланушы нұсқаулығына сәйкес пайдаланылған жағдайда, кепілдік мерзімі ішінде тұтынушының кінәсіз істен шыққан элементтерді тегін жөндеуді немесе ауыстыруды қамтиды. Элементтерді жөндеу немесе ауыстыру уәкілетті сервис орталықтарының аумағында жүргізіледі.

Кепілдік мерзімі: 12 ай.

Пайдалану мерзімі: 24 ай.

Сервистік орталықтардың өзекті тізімі келесі мекенжай бойынша:

<https://www.dns-shop.kz/service-center/>

Кепілдік міндеттемелер және тегін сервистік қызмет көрсету, егер оларды ауыстыру бұйымды бөлшектеуге байланысты болмаса, тауардың жиынтықтылығына кіретін, төменде аталған керек-жарақтарға қолданылмайды:

- ҚБП (қашықтықтан басқару пульті) үшін қуат элементтері (батареялары).
- Жалғағыш кәбілдер, антенналар және оларға арналған ауыстырғыштар, құлаққаптар, микрофондар, «HANDS-FREE» құрылғылары; жиынтықта жеткізілетін әртүрлі типтегі ақпарат тасығыштар, бағдарламалық жасақтама (БЖ) және драйверлер (бұйымның қатқыл магниттік дискілеріндегі жинақтағышқа алдын ала орнатылған БЖ қоса алғанда, бірақ онымен шектелмей), сыртқы енгізу-шығару құрылғылары және манипуляторлар.
- Қаптамалар, сөмкелер, белдіктер, тасымалдауға арналған баулар, монтаждық құрылғылар, құралдар, бұйымға қоса берілетін құжаттама.
- Табиғи тозуға ұшырайтын шығын материалдары мен бөлшектер.



Өндіруші келесі жағдайларда кепілдік міндеттемелерге ие болмайды:

- Кепілдік мерзімі аяқталды.
- Егер жеке (тұрмыстық, отбасылық) қажеттіліктерге арналған бұйым кәсіпкерлік қызметті жүзеге асыру үшін, сондай-ақ оның тікелей міндетіне сәйкес келмейтін басқа мақсаттарда пайдаланылған болса.
- Өндіруші бұйымды пайдалану кезінде пайдаланушы нұсқаулығының талаптарын бұзу, бұйымды орнату және оған қызмет көрсету жөніндегі ұсынымдарды, қосу ережелерін (бұйымның өзіне де, онымен байланысты бұйымдарға да сәйкес келмейтін желілік кернеудің әсері нәтижесінде туындаған қысқа тұйықталулар), бұйымды сақтау және тасымалдау кезінде өнім иесі және/немесе үшінші тұлғалар шектен ықтимал материалдық, моральдық және өзге де зиян үшін жауапты болмайды.
- Механикалық зақымданудың барлық жағдайлары: өнімді пайдалану кезінде алынған сызаттар, жарықтар, деформациялар, соққы іздері, майысулар, кептелістер және т.б.
- Түрлендірулерді, рұқсат етілмеген жөндеулерді осындай жұмыстарды жүргізуге уәкілетті емес адамдар жүргізген жағдайлар. Егер ақаулық конструкцияны немесе бұйымның сұлбасын өзгерту, Өндіруші қарастырмаған сыртқы құрылғыларды қосу, жергілікті заңнамаға сай сәйкестік сертификаты жоқ құрылғыны пайдалану салдарынан туындаған болса.
- Егер бұйымның ақауы еңсерілмейтін күштің әсерінен (табиғи элементтер, өрт, су тасқыны, жер сілкінісі, тұрмыстық факторлар және Өндірушіге тәуелді емес басқа жағдайлар) немесе Өндіруші болжай алмаған үшінші тұлғалардың әрекеттерінен туындаса.
- Бұйымның толық немесе ішінара істен шығуына алып келген бұйымның ішіне бөгде заттардың, өзге денелердің, заттектердің, сұйықтықтардың, жәндіктердің немесе жануарлардың түсуінен, агрессивті ортаның әсерінен, жоғары ылғалдылықтан, жоғары температуралардан туындаған ақау.
- Бұйымды сәйкестендіру (сериялық нөмірі) жоқ немесе сәйкес келмейді. Егер зақымданулар (кемшіліктер) зиянды бағдарламалық қамтаманың; БЖ ұсынушысының осы қызметті ұсынбауына байланысты мүмкіндігінсіз бұйымның бағдарламалық ресурстарына қолжетімділіктің болмауына әкеп соққан құпиясөздерді (кодтарды) оларды жинау/қалпына келтіру мүмкіндігінсіз орнату, ауыстыру немесе жою әсерінен туындаса.
- Егер жұмыстың ақаулықтары қуат беруші, кәбілдік, телекоммуникациялық желілердің, радиосигнал қуатының стандарттарға немесе техникалық регламенттеріне сәйкес келмеуінен, оның ішінде бедер ерекшеліктерінен және басқа да осыған ұқсас сыртқы факторлардан, бұйымның желі әрекет ететін шекарада немесе аймақтан тыс жерде пайдаланылуынан туындаған болса.
- Егер зақымданулар стандартты емес (түпнұсқалық емес) және/немесе сапасыз (зақымданған) шығыс материалдарын, керек-жарақтарды, қосалқы бөлшектерді, қуат беру элементтерін, әртүрлі үлгідегі ақпарат тасымалдағыштарды (CD, DVD дискілерді, жад карталарын, SIM карталарын, картридждерді қоса алғанда) пайдаланудан туындаса.
- Егер кемшіліктер үйлесімсіз контентті (әуендерді, графиканы, бейне және басқа файлдарды, Java қосымшаларын және оларға ұқсас бағдарламаларды) алуға, орнатуға және пайдалануға байланысты туындаған болса.
- Осы бұйыммен жанасып жұмыс істейтін басқа жабдыққа келтірілген залалға.



