

Пайдалану бойынша нұсқаулық

Кіріктірілген
микротолқынды пеш
J302BB
J302W

DEXP

Мазмұны

Құрылғы мақсаты	4
Сақтық шаралары	4
Маңызды қауіпсіздік нұсқаулары	4
Құрылғы схемасы.....	7
Басқару панелі	8
Ыдыс-аяқ	9
Ыдыстарды тексеру	9
Құрылғыңызға күтім жасау	11
Орнату алдында дайындық	12
Орнату нұсқаулары	12
Микротолқынды пештің өлшемдері.....	14
Микротолқынды пеште құрылысқа арналған қабырға шкафының өлшемдері.....	14
Кіріктірілген микротолқынды пешке арналған шкаф өлшемдері	15
Құрылғымен жұмыс	17
Жылдам пісіру	17
Максималды қуатта пісіру	17
Берілген қуатта пісіру	17
Автоматты түрде жібіту бағдарламасы	17
Гриль/аралас бағдарлама.....	18
Балалардан қорғау.....	19
Сағат	19
Таймер	19
Кідірту және бас тарту	19
Техникалық сипаттамалары	20
Жинақталым.....	20
Монтаждау, сақтау, тасымалдау (тасу), өткізу және кәдеге жарату ережелері мен шарттары	21
Қосымша ақпарат	22

Құрметті сатып алушы!

Біздің өнімді таңдағаныңыз үшін алғыс айтамыз.

Біз Сізге сапалы, функционалды және жоғары талаптарға сәйкес әзірленген және жасалған өнімдер мен құрылғыларды ұсынуға қуаныштымыз. Пайдалануды бастамас бұрын, Сіздің қауіпсіздігіңізге қатысты маңызды ақпаратты, сондай-ақ өнімді дұрыс пайдалану және оған күтім жасау бойынша ұсыныстарды қамтитын осы нұсқаулықты мұқият оқып шығыңыз. Осы Нұсқаулықтың сақталуына назар аударыңыз және оны өнімді одан әрі пайдалану кезінде анықтамалық материал ретінде пайдаланыңыз.

Құрылғы мақсаты

Микротолқынды пеш дайын тағамдар мен ыдыстарды пісіруге және жылытуға арналған.

Сақтық шаралары

- Микротолқынды пешке әсер ету, құрылғыны зақымдау және өнімділікті төмендету үшін құрылғыны есігі ашық күйде пайдаланбаңыз.
- Пештің алдыңғы жағы мен есігінің арасына ешбір зат қоймаңыз және тығыздағыш беттерде кірдің немесе тазалағыш заттардың жиналуына жол бермеңіз.
- Зақымдалған болса, құрылғыны пайдалануды дереу тоқтатыңыз. Есік пен құлыптың, топсалар мен ысырмалардың, сондай-ақ есік тығыздағыштарының және кез келген басқа герметикалық беттердің жақсы жұмыс күйінде болуын қамтамасыз ету өте маңызды.

Маңызды қауіпсіздік нұсқаулары

НАЗАР АУДАРЫҢЫЗ: төмендегі ережелерді сақтау күйіп қалудан, электр тогының соғуынан, өрттен және басқа да мүлік пен адам денсаулығына мүмкін болатын зиянның алдын алуға көмектеседі.

- Микротолқынды пешті тек осы нұсқаулықта көрсетілген мақсаттарда пайдаланыңыз.
- Құрылғыны тек үйлесімді жерге тұйықталған электр тізбектерінде пайдаланыңыз.
- Микротолқынды пештің бұл түрі тек үйде тамақ пісіруге және жібітуге арналған. Құрылғы өнеркәсіптік немесе зертханалық пайдалануға арналмаған.
- Егер ол зақымдалған болса (құлап түсіп, соғылып немесе басқа жолмен), қуат сымы немесе ашасы зақымдалған болса немесе құрылғы қандай да бір жолмен жұмыс істемесе, құрылғыны пайдаланбаңыз. Құрылғының қандай да бір ақауын немесе сыртқы немесе ішкі зақымдануды байқасаңыз, оны пайдалануды дереу тоқтатып, уәкілетті қызмет көрсету орталығына хабарласыңыз.

- Құрылғының қуысында өртті болдырмау үшін мына нұсқауларды орындаңыз:
 - пластмасса немесе қағаз қаптамада тағамды пісіру қажет болса, осы арнайы қаптаманың микротолқынды пеште пайдалануға жарамды екеніне көз жеткізіңіз;
 - пластмассадан немесе қағаздан жасалған қаптамада тағамды пісірген кезде өрт болмас үшін пісіру процесін мұқият қадағалаңыз;
 - тағамды пештің ішіндегі қағаз қаптамаға салмас бұрын, барлық таңғыш жіптерді алып тастағаныңызға көз жеткізіңіз;
 - құрылғыны сақтау контейнері ретінде пайдаланбаңыз. Қолданбаған кезде өнімнің ішінде қағазды, ыдыстарды, тағамды және т.б. қалдырмаңыз.
- Жабық ыдыстарда сұйықтықтарды қыздырмаңыз, себебі олар жарылуы мүмкін.
- Микротолқынды пеште сусындарды жылыту олардың кенеттен қайнап кетуіне әкелуі мүмкін.
- Микротолқынды пеште тағамды қуыруға болмайды. Ыстық май құрылғыны, ыдысты зақымдауы және терінің қатты күйіп қалу қаупін тудыруы мүмкін.
- Түтін немесе ерекше иіс пайда болса, пешті дереу өшіріп, розеткадан ажыратыңыз. Жалынның (ішінде болса) нашарлауына жол бермеу үшін есікті жабық ұстаңыз.
- Жұмыртқаны қабығында немесе қатты пісірілген жұмыртқаны микротолқынды пеште қыздырмаңыз, себебі олар жарылуы мүмкін.
- Қалың қабығы бар тағамдарды (мысалы, картоп, кәді, алма) микротолқынды пеште қыздырар алдында жіңішке инемен тесу керек.
- Күйіп қалмас үшін нәресте бөтелкелері мен банкалардың ішіндегісін балаларға бермес бұрын микротолқынды пеште қыздырғаннан кейін мұқият араластыру немесе шайқау керек.
- Тағам қыздырылған ыдыстар да айтарлықтай қызып кетуі мүмкін. Ыдыстарды алған кезде арнайы тұтқалардан (бар болса) ұстаңыз немесе пешке арналған қолғапты (жинаққа кірмейді) пайдаланыңыз.
- Тек микротолқынды пештерде пайдалануға арналған ыдыстарды пайдаланыңыз. Жарамсыз ыдыстарды пайдалану пешке зақым келтіруі және денсаулығыңызға зиян тигізуі мүмкін.

НАЗАР АУДАРЫҢЫЗ: барлық техникалық қызмет көрсету және жөндеу жұмыстарын тек білікті мамандар орындауы керек. Құрылғыны өз бетіңізше бөлшектеуге тырыспаңыз, бұл өмірге қауіп төндіруі мүмкін және сіздің тегін кепілдік қызмет көрсету құқығынан айырылады.

- Бұл құрылғы балалардың немесе физикалық, сенсорлық немесе ақыл-ой қабілеттері шектеулі адамдардың қауіпсіздігіне жауапты біреудің қадағалауынсыз пайдалануына арналмаған. Балаларға құрылғымен ойнауға рұқсат бермеңіз.
- Микротолқынды пеш қабырғалармен немесе басқа құрылғылармен тікелей байланыссыз автономды түрде орнатылуы керек. Сондай-ақ, әрқашан құрылғының желдету саңылаулары бітеліп қалмағанына көз жеткізіңіз.
- Құрылғыны жабық орындарға (шкафтар, шкафтар, т.б.) қоймаңыз. Бұл құрылғының қызып кетуіне әкелуі мүмкін.

НАЗАР АУДАРЫҢЫЗ: микротолқынды пешті пеш, радиатор немесе жылыту құрылғылары сияқты күшті жылу көздеріне жақын жерге орнатпаңыз. Бұл құрылғыны зақымдауы және тегін кепілдік қызмет көрсету құқығынан айыруы мүмкін.

- Микротолқынды пеш тамақ пен сусындарды жылытуға арналған. Ондағы тағамды немесе киімді кептіру немесе жылыту жастықшаларын, флип-флоптарды, губкаларды, дымқыл шүберекті немесе ұқсас заттарды қыздыру зақымдану, тұтану немесе өрт шығу қаупін тудыруы мүмкін.
- Құрылғының беті мен есігі пайдалану кезінде айтарлықтай қызып кетуі мүмкін, бұл қалыпты жағдай.
- Құрылғыны жылжыту/тасымалдау қажет болса, алдымен оның камера-сынан шыны науаны және басқа бос бөлшектерді алыңыз. Бұл құрылғыны жылжытқанда оның зақымдалуын болдырмауға көмектеседі.
- Қақпақпен жабылған тағамды қыздырған кезде, қақпақ ашылғанда кенеттен бу шығуы мүмкін екенін ескеріңіз. Сақ болыңыз және күйіп қалмаңыз.
- Микротолқынды пешті үнемі тазалап, қалған тағамды алып тастаңыз.
- Құрылғыны тазалау үшін агрессивті немесе каустикалық заттарды пайдаланбаңыз.
- Камера бос болса (ішінде тамақ жоқ) құрылғыны қоспаңыз, бұл пештің дұрыс жұмыс істемеуіне әкелуі мүмкін.
- Құрылғыны ылғалға, шектен тыс температураға ұшыратпаңыз немесе жарылғыш немесе жанғыш заттарға жақын қоймаңыз.
- Құрылғыны сыртта пайдаланбаңыз.
- Бұл құрылғы коммерциялық пайдалануға арналмаған.
- Есік немесе есік тығыздағыштары зақымдалған болса, ақауды білікті мамандар жөндегенше пешті пайдалануға болмайды.
- Қуат сымы зақымдалған болса, құрылғыны пайдалануды дереу тоқтатыңыз, оны электр розеткасынан ажыратыңыз және уәкілетті қызмет көрсету орталығына хабарласыңыз.

Құрылғы схемасы

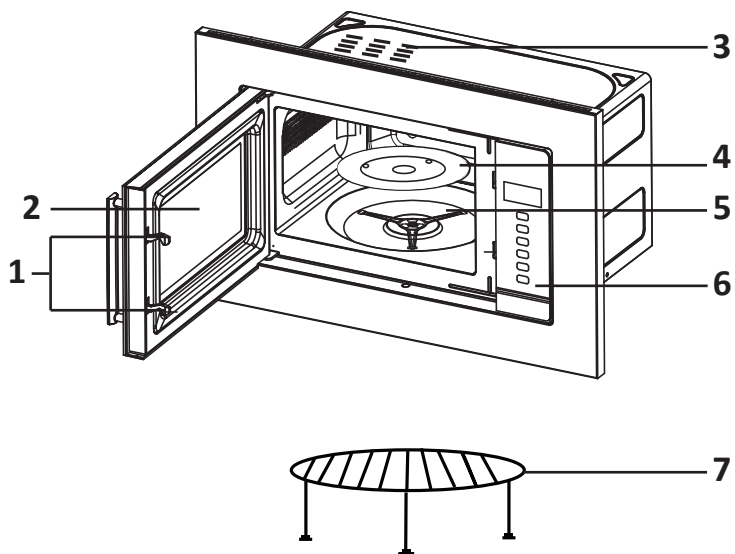

1. Қауіпсіздікті құлыптау жүйесі.
2. Қарау терезесі.
3. Желдету саңылаулары.
4. Шыны науа.
5. Айналмалы элемент.
6. Басқару панелі.
7. Гриль торы.

Басқару панелі



МИКРОВОЛНЫ



ГРИЛЬ / КОМБИ



РАЗМОРОЗКА



ЧАСЫ / ТАЙМЕР



ОТМЕНА



СТАРТ

Ыдыс-аяқ

Ыдыстарды тексеру

«Микротолқынды пеште пайдалануға болатын ыдыстар мен керек-жарақтар» тарауындағы түсіндірмелерді қараңыз. Күмәніңіз болса, төмендегі процедура-ны орындау арқылы ыдысыңызды сынауға болады.

1. Тұмшاپешке жарамды контейнерге 1 кесе суық су (250 мл) құйып, сынап жатқан ыдысты пешке салыңыз.
2. Максималды қуатта 1 минут қыздырыңыз.
3. Ыдысты мұқият қадағалаңыз. Бос ыдыс жылы болса, оны микротолқынды пеште қолданбаңыз.
4. Қыздыру уақытын 1 минуттан асырмаңыз.

Микротолқынды пешке жарамды ыдыстар мен керек-жарақтар

Ыдыс-аяқ және керек-жарақтар	Ескерту
Қуыруға арналған тағам	Өндірушінің нұсқауларын орындаңыз. Қуыруға арналған табақтың түбі айналмалы шеңберден кемінде 5 мм жоғары болуы керек. Дұрыс пайдаланбау айналмалы шеңбердің үзілуіне әкелуі мүмкін
Ас үй ыдысы	Тек микротолқынды пешке қауіпсіз ыдыстар. Өндірушінің нұсқауларын орындаңыз. Жиектері ойылған немесе жарылған ыдыстарды пайдаланбаңыз
Шыны банкалар	Әрқашан қақпақты алыңыз. Тамақты жылығанша қыздыру үшін ғана пайдаланыңыз. Көптеген шыны банкалар ыстыққа төзімді емес және сынуы мүмкін
Шыны ыдыс	Пешке арналған тек ыстыққа төзімді шыны ыдыс. Металл жиектердің жоқтығына көз жеткізіңіз. Жиектері кесілген немесе жарықтары бар ыдыстарды пайдаланбаңыз
Пеш пісіруге арналған сөмкелер	Өндірушінің нұсқауларын орындаңыз. Металл байламы бар сөмкелерді жаппаңыз. Бұдың шығуын қамтамасыз ету үшін кесектер жасаңыз
Қағаз табақтар мен стақандар	Оларды тағамды қысқа мерзімде пісіру/жылыту үшін ғана пайдаланыңыз. Пісіру кезінде пешті қараусыз қалдырмаңыз
Қағаз сүлгілері	Майды жылыту және сіңіру үшін тағамды жабу үшін пайдаланыңыз. Бақылаумен және тек қысқа мерзімді пісіру үшін пайдаланыңыз

Ыдыс-аяқ және керек-жарақтар	Ескерту
Пергамент қағазы	Шашырауды болдырмас үшін немесе бумен пісіру үшін қаптама ретінде пайдаланыңыз
Пластмасса	Тек микротолқынды пешке қауіпсіз. Өндірушінің нұсқауларын орындаңыз. «Микротолқынды пеште қауіпсіз» деп белгіленген болуы керек. Кейбір пластик ыдыстар ішіндегі тағам қызған сайын жұмсарады. «Пісіруге арналған сөмкелер» және тығыз жабылған полиэтилен пакеттері осы қаптар үшін қарастырылғандай желдетуді жасау үшін кесілуі немесе тесілуі керек
Тамақ пленкасы	Тек микротолқынды пешке қауіпсіз. Ылғалды сақтауға көмектесу үшін оны пісіру кезінде тағамды жабу үшін пайдаланыңыз
Термометрлер	Тек микротолқынды пешке қауіпсіз (ет және кәмпит термометрлері)
Балауыз қағаз	Төгілудің алдын алу немесе ылғалды сақтау үшін орауыш ретінде пайдаланыңыз

Микротолқынды пеште қолдануға болмайтын ыдыстар мен керек-жарақтар

Ыдыс-аяқ және керек-жарақтар	Ескерту
Алюминий науа	Электр доғасының пайда болуына себеп болуы мүмкін. Тағамды микротолқынды пешке жарамды ыдысқа ауыстырыңыз
Металл тұтқасы бар картон қаптама	Электр доғасының пайда болуына себеп болуы мүмкін. Тағамды микротолқынды пешке жарамды ыдысқа ауыстырыңыз
Металл ыдыстар немесе металдан жасалған бұйымдар	Металл тағамды микротолқынды сәулелерден қорғайды. Металл жиектер доғаны тудыруы мүмкін
Сөмкелерге арналған металл қыстырғыштар	Пеште доға және өрт шығуы мүмкін
Қағаз қаптар	Пеште өрт шығуы мүмкін
Пенополитен	Жоғары температура әсер еткенде ішкі бетті ерітуі немесе ластауы мүмкін
Ағаш	Ағаш микротолқынды пеште пайдаланылған кезде кебеді және жарылуы немесе сынуы мүмкін

Құрылғыңызға күтім жасау

1. Тазалау алдында құралды өшіріп, ашаны розеткадан суырыңыз.
2. Жұмыс камерасын таза ұстаңыз. Жұмыс камерасының қабырғаларына шашырандылар түссе, оларды дымқыл шүберекпен сүрту керек. Агрессивті немесе абразивті тазартқыштарды пайдалану ұсынылмайды.
3. Құрылғының сыртқы беттерін тазалау үшін дымқыл шүберекті пайдаланыңыз. Құрылғының жұмыс бөліктеріне зақым келтірмеу үшін желдету саңылауларына сұйықтықтың түсуіне жол бермеңіз.
4. Басқару панеліне сұйықтық түспейтініне көз жеткізіңіз. Басқару панелін тазалау үшін жұмсақ, дымқыл шүберекті пайдаланыңыз. Ыдыс жууға арналған жуғыш заттарды, абразивті немесе бүріккіш тазалағыштарды пайдалануға рұқсат етілмейді.
5. Егер су буы есіктің үстінде немесе айналасында жиналса, оны жұмсақ шүберекпен сүртіңіз. Бұл микротолқынды пеш жоғары ылғалдылық жағдайында пайдаланылса орын алуы мүмкін. Ақаулықтың белгісі емес.
6. Шыны науаны мезгіл-мезгіл алып, ыдыс жуғышта немесе сабынды сумен тазалау керек.
7. Құрылғы шамадан тыс шу шығармауын қамтамасыз ету үшін науаны айналдыру штативін және жұмыс камерасының түбін жүйелі түрде тазалаңыз. Төменгі бетті жұмсақ тазартқышпен, сумен немесе шыны тазалағышпен сүртіп, құрғатып сүртіңіз. Табаны айналдыру штативін сабынды суда немесе ыдыс жуғышта жууға болады. Пісіру кезінде пайда болатын түтіндер жұмыс камерасының ішінде жиналатынына қарамастан, олар астыңғы беттің күйіне және науаны айналдыру штативіне әсер етпейді. Айналмалы штативті тазалағаннан кейін оның орнына дұрыс орнатылғанына көз жеткізіңіз.
8. Жұмыс камерасынан иістерді кетіру үшін бір лимон шырынын микротолқынды пеште қолдануға жарамды суы бар терең ыдысқа сығып, сол жерге лимонның қалған қабығын қосыңыз. Микротолқынды пешке 5 минут салып, жақсылап сүртіп, жұмсақ шүберекпен құрғатыңыз.
9. Артқы жарық шамын ауыстыру қажет болса, уәкілетті қызмет көрсету орталығына хабарласыңыз.

Орнату алдында дайындық

1. Құрылғының ішкі камерасы мен сыртқы бетінен барлық орау материалын алып тастаңыз.
2. Құрылғыны сыртқы зақымдардың бар-жоғын тексеріңіз, мысалы:
 - есікті ауыстыру,
 - есіктің зақымдануы,
 - есіктің немесе экранның әйнегіндегі ойықтар немесе тесіктер,
 - жұмыс камерасының ішіндегі ойықтар.
3. Зақым анықталса, құрылғыны пайдаланбаңыз.
4. Құрылғыны тегіс, тұрақты бетке орнату керек. Құрылғы орнатылған бет оның салмағын көтере алатынына көз жеткізіңіз.
5. Құрылғыны көп мөлшердегі жылу мен бу көздерінен алыс орнату керек.
6. Қуат сымның қысылып қалмағанын, жаншылғанын немесе ыстық немесе өткір заттармен жанаспағанын тексеріңіз.
7. Құрылғының тауашаның/шкафтың қабырғаларына жақын емес екеніне және желдету тесігі жеткілікті ауа айналымын қамтамасыз ететініне көз жеткізіңіз. Бұл нұсқауларды орындамау өртке немесе құрылғының зақымдануына әкелуі мүмкін.

Орнату нұсқаулары

Аксессуарлар

1. Бұрандалы 2×22 — 2 дана.
2. Бұрандалы 1×35 — 1 дана.
3. Штепсель — 1 дана.

Орнату процедурасы

1. Микротолқынды пешті құрылғыны бүйір қабырғаларына қатысты ортаға қойып, ұяға салыңыз.
2. Есікті ашыңыз, құрылғыны №1 бұранда жинағы арқылы бекітіңіз, №2 бұранданы бекітіңіз және ашамен жабыңыз.

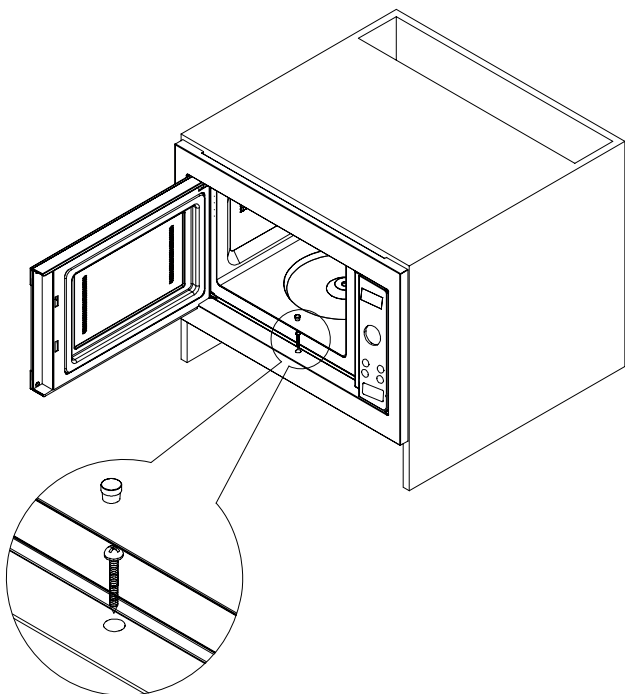
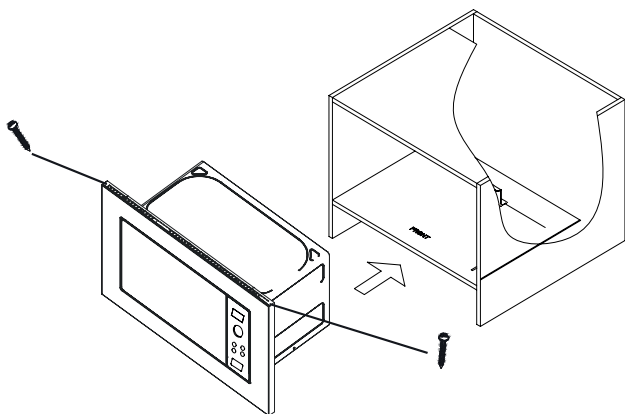

Микротолқынды пештің өлшемдері

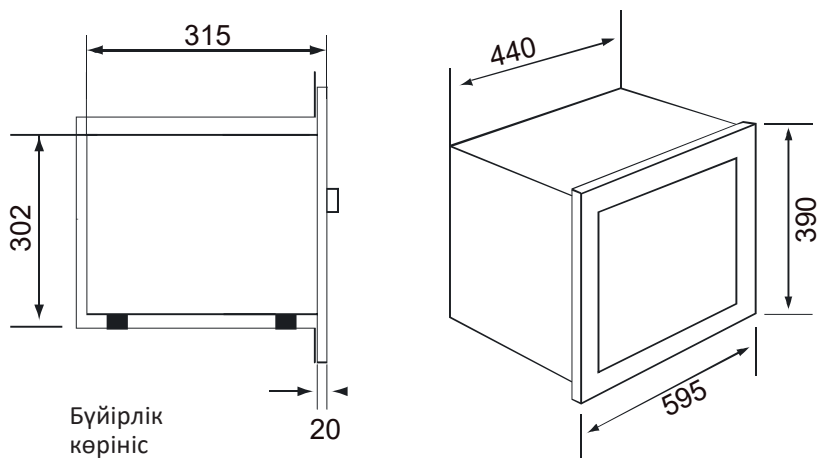

Микротолқынды пеште құрылысқа арналған қабырға шкафының өлшемдері

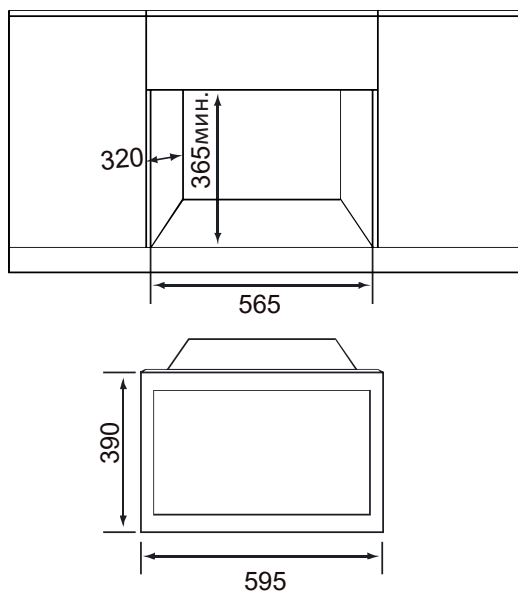

Кіріктірілген микротолқынды пешке арналған шкаф өлшемдері

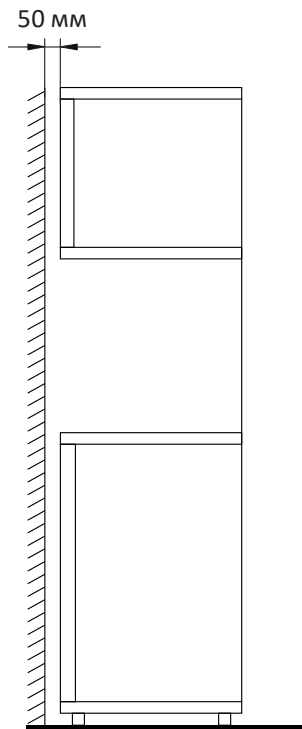
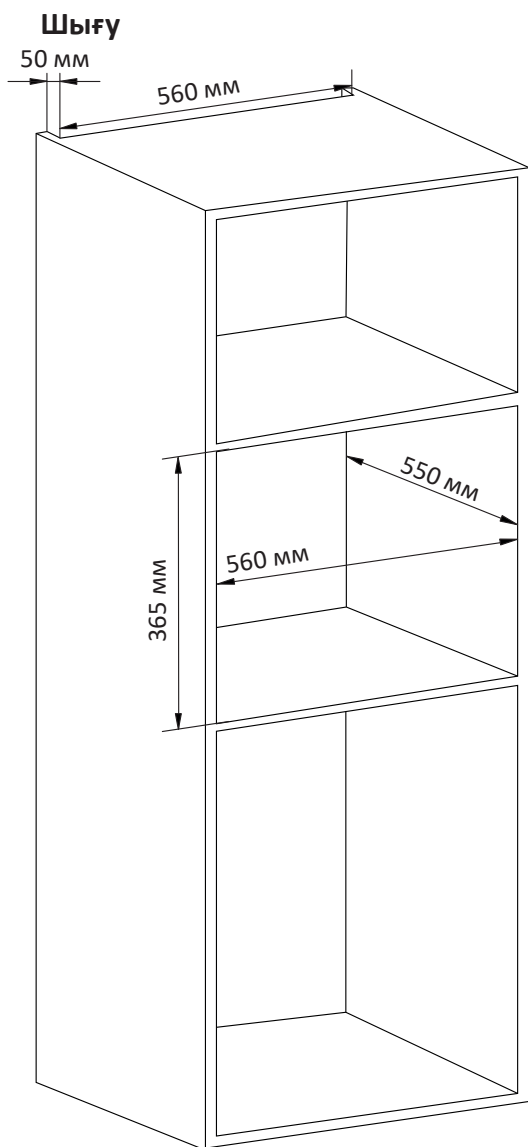

НАЗАР АУДАРЫҢЫЗ!

- Құрылғының дұрыс жұмыс істеуі үшін жеткілікті желдету кеңістігі болуы керек екенін есте сақтаңыз.
- Құрылғыңызды ылғалға, төтенше температураға,
- және оны жарылғыш немесе жанғыш заттарға жақын жерге орнатпаңыз.
- Құрылғының қуысына дұрыс орнатылған шыны бұрылмалы табақсыз, ролікті және біліксіз құрылғыны пайдаланбаңыз.
- Құрылғыны сыртта пайдаланбаңыз.
- Кіріс және шығыс саңылауларын бітеу пешті зақымдауы мүмкін. Пешті радио мен теледидардан мүмкіндігінше алыс орналастырыңыз.
- Микротолқынды пешті пайдалану радио немесе теледидарға кедергі келтіруі мүмкін.
- Пешті пештің немесе басқа жылу көзі құрылғыларының үстіне орнатпаңыз. Егер жылу көзіне жақын немесе үстіне орнатылса, пеш зақымдалуы мүмкін және кепілдік жарамсыз болады.

Жерге қосу нұсқаулығы

Бұл құрылғы жерге тұйықтауды қажет етеді және арнайы жерге қосу сымымен және ашамен жабдықталған. Құрылғы дұрыс орнатылған және жерге тұйықталған розеткаға қосылуы керек. Қысқа тұйықталу жағдайында жерге қосу разряд сымын пайдалану арқылы электр тогының соғу қаупін азайтады. Ешбір қосымша құрылғыларды қоспай-ақ осы өнімге арналған бөлек розеткадан пайдалану ұсынылады. Өрт пен электр тогының соғуын болдырмау үшін ұзартқыш сымдар мен адаптерлерді құрылғымен бірге пайдалану қатаң ұсынылмайды. Ескерту: жерге қосу ашасын дұрыс пайдаланбау электр тогының соғуына әкелуі мүмкін.

МАҢЫЗДЫ:

- Жерге дұрыс қосу туралы сұрақтарыңыз болса, сертификатталған электрикке хабарласыңыз.
- Құрылғының ақаулығының себебі пайдаланушының осы пайдаланушы нұсқаулығында көрсетілген ережелерді немесе шараларды сақтамауы болса, өндіруші шағымды қабылдамауға құқылы.

Құрылғымен жұмыс

Жылдам пісіру

«СТАРТ/ОТМЕНА» (БАСТАУ/БОЛДЫРМАУ) түймесін басыңыз, құрылғы микро-толқын режимін 1 минутқа қосады. Пісіру аяқталған кезде құрылғы бес рет дыбыстық сигнал береді.

Максималды қуатта пісіру

1. «ВРЕМЯ+» (УАҚЫТ+) және «ВРЕМЯ-» (УАҚЫТ-) түймелерін пайдаланып, қажетті пісіру уақытын орнатыңыз.
2. «СТАРТ/ОТМЕНА» түймесін басыңыз.

Берілген қуатта пісіру

Мысалы, режимді P100 және уақытты 10 минутқа орнату қажет болса.

1. «СВЧ/РАЗМОРОЗКА» (МИКРОТОЛҚЫН/ЖІБІТУ) түймесін басып, қажетті қуатты таңдаңыз.
2. Пісіру уақытын орнату үшін уақытты орнату түймелерін пайдаланыңыз.
3. «СТАРТ/ОТМЕНА» түймесін басыңыз.

Ең көп пісіру уақыты — 60 минут.

Қуат деңгейлері

Қуат деңгейі	Белгі	Қуат
1	P100	100%
2	P80	72%
3	P50	54%
4	P30	36%
5	P10	18%

Автоматты түрде жібіту бағдарламасы

1. «СВЧ/РАЗМОРОЗКА» түймесін басу арқылы жібіту бағдарламасын таңдаңыз. Бейнебетте «dEF» көрсетіледі.
2. «ВРЕМЯ+» және «ВРЕМЯ-» түймелерін пайдаланып, қажетті салмақты орнатыңыз.
3. «СТАРТ/ОТМЕНА» түймесін басыңыз.

Ескерту: максималды салмағы — 2 кг.

Гриль/аралас бағдарламасы

Бұл бағдарламада 4 жұмыс режимі бар. Қажетті режимді таңдау үшін «ГРИЛЬ/КОМБИ» түймесін пайдаланыңыз (максималды уақыт — 60 минут).

Грильде 2 режим бар: G-1 және G-2.

Біріктірілген бағдарламада микротолқынды пештерді пайдалану уақытына байланысты 2 режим бар: C-1 және C-2.

1. Бағдарламалардың бірін таңдау үшін «Гриль/комби» түймесін басыңыз.
2. Уақытты «ВРЕМЯ+» және «ВРЕМЯ-» түймелері арқылы орнатыңыз.
3. «СТАРТ/ОТМЕНА» түймесін басыңыз.

- Грильді пайдаланған кезде (комби режиміне қолданылмайды) пісіру уақытының жартысы өткеннен кейін құрылғы кідіріс жасап, ыдысты, мысалы, ет бөлігін айналдыру қажеттілігі туралы хабарлайтын екі дыбыстық сигнал береді.
- Ыдысты төңкеріп, есікті жабыңыз, содан кейін «СТАРТ/ОТМЕНА» түймесін басыңыз, құрылғы пісіруді жалғастырады.
- Егер тағамды айналдырудың қажеті болмаса, құрылғы бір минуттан кейін пісіруді автоматты түрде жалғастырады.

Қуат деңгейлері

Деңгей	Белгі	Микротолқын қуаты	Гриль қуаты
1	G-1	15%	85%
2	G-2	45%	55%
3	C-1	55%	45%
4	C-2	30%	70%

Балалардан қорғау

Балалардан қорғау мүмкіндігін қосу үшін, құрылғы күту режимінде болғанда «ВРЕМЯ+» және «ВРЕМЯ-» түймелерін 2 секунд басып тұрыңыз. Құрылғы құлпын ашу үшін «ВРЕМЯ+» және «ВРЕМЯ-» түймелерін 2 секунд басып тұрыңыз.

Сағат

Сағат 24 сағаттық пішімге ие.

1. «ЧАСЫ/ТАЙМЕР» (САҒАТ/ТАЙМЕР) түймесін басыңыз, дисплей жыпылықтай бастайды, «ВРЕМЯ+» және «ВРЕМЯ-» түймелерін пайдаланып сағат мәнін реттеңіз.
2. «ЧАСЫ/ТАЙМЕР» түймесін қайта басып, «ВРЕМЯ+» және «ВРЕМЯ-» түймелерін пайдаланып минуттарды реттеңіз.
3. «ЧАСЫ/ТАЙМЕР» түймесін қайта басыңыз, сағат орнату аяқталды.
4. Сағатты қалпына келтіру үшін осы қадамдарды қайталаңыз.

Таймер

Таймер пісірудің басталу және аяқталу уақытын орнатуға мүмкіндік береді.

Бұл функцияны пайдаланбас бұрын сағатты орнату керек.

Мысалы, ағымдағы уақыт — 16:30, сізге P70 режимін 18:15-те іске қосу және 10 минут жұмыс істеу үшін құрылғы қажет.

1. «ЧАСЫ/ТАЙМЕР» түймесін басып, уақытты 18:15-ке орнату үшін «ВРЕМЯ+» түймелерін пайдаланыңыз (процедура сағатты орнату кезіндегідей).
2. «СВЧ/РАЗМОРОЗКА» түймесін басыңыз.
3. «СВЧ/РАЗМОРОЗКА» түймесін басу арқылы P70 қуатын орнатыңыз.
4. Пісіру уақытын 10 минутқа орнатыңыз.
5. «СТАРТ/ОТМЕНА» түймесін басыңыз. 18:25-те құрылғы он рет дыбыс шығарады, содан кейін өшеді.

Ескерту: уақытты орнатқаннан кейін пісіру режимі мен уақытын орнатпай бірден «СТАРТ/ОТМЕНА» түймесін бассаңыз, құрылғы дабыл таймері ретінде жұмыс істейді.

Кідірту және бас тарту

Есік ашық болса

«СТАРТ/ОТМЕНА» түймесін басу таңдалған пісіру параметрлерінен бас тартады.

Есік жабық болса

1. Барлық параметрлер орнатылғаннан кейін «СТАРТ/ОТМЕНА» түймесін басу пісіру процесін бастайды.
2. «СТАРТ/ОТМЕНА» түймесін басу кідірілген болса, пісіруді жалғастырады.
3. «СТАРТ/ОТМЕНА» түймесін басу пісіруді кідіртеді.

Техникалық сипаттамалары

- Үлгісі: J302BB / J302W.
- Сауда белгісі: DEXP.
- Қолдану аясы: тұрмыстық.
- Желі параметрлері: 220–240 В, 50 Гц.
- Шығыс/кіріс қуаты: 700/1080 Вт.
- Гриль қуаты: 800 Вт.
- Көлемі: 20 л.
- Сыртқы өлшемдері: 595 × 390 × 315 мм.
- Жақтауды есептемегенде орнату тереңдігі: 295 мм.
- Жақтаудың қалыңдығы: 20 мм.
- Таза салмағы: 12,5 кг.
- Магнетрон жиілігі: 2450 Гц.
- Электрлік қорғаныс класы электр тогының соғуы: I.
- Ылғалдан қорғау дәрежесі: IPX0.
- Сымды бекіту түрі: Y.

Жинақталым

- Құрылғы.
- Пайдалану бойынша нұсқаулық.
- Гриль торы.
- Шыны науа.
- Айналым элемент (роликтер, муфта).

Монтаждау, сақтау, тасымалдау (тасу), өткізу және кәдеге жарату ережелері мен шарттары

- Құрылғыны орнату ережелері мен шарттары осы нұсқаулықтың «Орнату нұсқаулары» бөлімінде сипатталған.
- Құрылғыны қаптамада, өндірушінің және тұтынушының жылытылатын үй-жайларында ауаның 5 және 40 °С аралығындағы температурада және ауаның 80%-дан аспайтын салыстырмалы ылғалдылығында сақтау керек. Үй-жайда жемірілуді тудыратын жегі қоспалар (қышқылдардың, сілтілердің бұлары) болмауы тиіс.
- Құрылғының тасымалдануы құрғақ ортада жүзеге асырылуы тиіс.
- Құрылғы ұқыпты өңдеуді талап етеді, оны шаң, кір, соққы, ылғал, от және т.б. әсерінен қорғаңыз.
- Құрылғыны сату жергілікті заңнамасына сәйкес жүргізілуі керек.
- Бұйымның қызмет ету мерзімі аяқталғаннан кейін оны қарапайым тұрмыстық қоқыспен бірге тастауға болмайды. Оның орнына, ол федералды немесе жергілікті заңнамаға сәйкес қайта өңдеу және қайта өңдеу үшін электрлік және электронды жабдықты тиісті қабылдау бекетіне қайта өңдеуге жіберіледі. Осы бұйымды дұрыс жоюды қамтамасыз ете отырып, сіз табиғи ресурстарды үнемдеуге және қоршаған ортаға және адамдардың денсаулығына зиян келтірмеуге көмектесесіз. Бұл бұйымды қабылдау және жою бекеттері туралы қосымша ақпаратты жергілікті муниципалды органдардан немесе тұрмыстық қалдықтарды шығаратын кәсіпорыннан алуға болады.
- Құрылғының ақаулығы анықталған жағдайда, тез арада авторландырылған сервистік орталыққа хабарласу немесе құрылғыны кәдеге жарату керек.

Қосымша ақпарат

Өндіруші: Цзянмэнь Дженс Сمارт Эпплайнс Ко., Лтд.
Хэшунь тас жолы №88, Хэчэн, Хэшань қ., Гуандун пров., Қытай.
Қытайда жасалған.

Импортер / юр. лицо, принимающее претензии в Республике Казахстан:
ТОО «ДНС КАЗАХСТАН», г. Астана, р-н Сарыарқа, пр-т Сарыарқа, зд. 12, Республика Казахстан.

Импорттаушы / Қазақстан Республикасында талаптар қабылдайтын заңды тұлға: «DNS QAZAQSTAN (ДНС КАЗАХСТАН)» ЖШС, Астана қ-ы, Сарыарқа ауданы, Сарыарқа д-лы, 12 Ғ-т, Қазақстан Республикасы.

Адрес электронной почты / электронды пошта мекен-жайы: info@dns-shop.kz

Өнім Кеден одағының техникалық регламентінің талаптарына сәйкес келеді:

- «Техникалық құралдардың электромагниттік үйлесімділігі» КО ТР 020/2011;
- «Төмен вольтты жабдықтың қауіпсіздігі туралы» КО ТР 004/2011.

Тауар Еуразиялық экономикалық одақтың «Электртехника және радиоэлектроника бұйымдарында қауіпті заттарды қолдануды шектеу туралы» ЕАЭО ТР 037/2016 техникалық регламентінің талаптарына сәйкес келеді.

Өнімнің сапасын жақсарту үшін ерекшеліктер, өнім туралы ақпарат және оның сыртқы түрі пайдаланушыға алдын ала ескертусіз өзгертілуі мүмкін.

Интернеттегі мекен-жайы: www.dexp.club

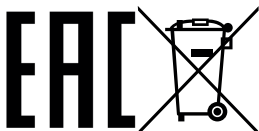

Өндіріс күні пайдаланушы нұсқаулығының орыс тіліндегі нұсқасында көрсетілген. V.1

Кепілдік талоны

SN/IMEI: _____

Кепілдікке қойылған күні: _____

Өндіруші бүкіл кепілдік мерзімі ішінде құрылғының үздіксіз жұмыс істеуіне, сондай-ақ материалдар мен жинақтарда ақаулардың болмауына кепілдік береді. Кепілдік кезеңі бұйымды сатып алған сәттен басталады және тек қана жаңа өнімдерге қолданылады.

Кепілдік қызмет көрсетуге пайдаланушы нұсқаулығына сәйкес бұйымды пайдалану шартымен кепілдік мерзімі ішінде тұтынушының кесірінен істен шықпаған элементтерді тегін жөндеу немесе ауыстыру кіреді. Элементтерді жөндеу немесе ауыстыру уәкілетті сервистік орталықтардың аумағында жүргізіледі.

Кепілдік мерзімі: 24 ай.

Пайдалану мерзімі: 48 ай.

Сервистік орталықтардың өзекті тізімі келесі мекенжай бойынша:

<https://www.dns-shop.kz/service-center/>

Кепілдік міндеттемелер және тегін сервистік қызмет көрсету, егер оларды ауыстыру бұйымды бөлшектеуге байланысты болмаса, тауардың жиынтықтылығына кіретін, төменде аталған керек-жарақтарға қолданылмайды:

- ҚБП (Қашықтан басқару пультіне) арналған қуат элементтері (батареялар).
- Жалғағыш кәбілдер, антенналар және оларға арналған жалғастырғыш тетіктер, құлаққаптар, микрофондар, «HANDS-FREE» құрылғылары; жиынтықта жеткізілетін әртүрлі типтегі ақпарат тасымалдағыштар, бағдарламалық құрал (БҚ) және драйверлер (бұйымның қатты магниттік дискілердегі жинақтағышқа алдын ала орнатылған БҚ-ны қоса алғанда, бірақ онымен шектелмей), сыртқы енгізу-шығару құрылғылары және манипуляторлар.
- Қаптар, сөмкелер, белдіктер, тасымалдауға арналған баулар, монтаждық керек-жарақтар, құрал-саймандар, бұйымға қоса берілетін құжаттама.
- Табиғи тозуға ұшырайтын шығын материалдары мен бөлшектер.



Өндіруші келесі жағдайларда кепілдік міндеттемелерге ие болмайды:

- Кепілдік мерзімі аяқталды.
- Егер жеке (тұрмыстық, отбасылық) қажеттіліктерге арналған бұйым кәсіпкерлік қызметті жүзеге асыру үшін, сондай-ақ оның тікелей міндетіне сәйкес келмейтін басқа мақсаттарда пайдаланылған болса.
- Өндіруші бұйымды пайдалану кезінде пайдаланушы нұсқаулығының талаптарын бұзу, бұйымды орнату және оған қызмет көрсету жөніндегі ұсынымдарды, қосу ережелерін (бұйымның өзіне де, онымен байланысты бұйымдарға да сәйкес келмейтін желілік кернеудің әсері нәтижесінде туындаған қысқа тұйықталулар), бұйымды сақтау және тасымалдау кезінде өнім иесі және/немесе үшінші тұлғалар шектен ықтимал материалдық, моральдық және өзге де зиян үшін жауапты болмайды.
- Механикалық зақымданудың барлық жағдайлары: өнімді пайдалану кезінде алынған сызаттар, жарықтар, деформациялар, соққы іздері, майысулар, кептелістер және т.б.
- Түрлендірулерді, рұқсат етілмеген жөндеулерді осындай жұмыстарды жүргізуге уәкілетті емес адамдар жүргізген жағдайлар. Егер ақаулық конструкцияны немесе бұйымның схемасын өзгерту, Өндіруші қарастырмаған сыртқы құрылғыларды қосу, Қазақстан Республикасының заңнамасына сай сәйкестік сертификаты жоқ құрылғыны пайдалану салдарынан туындаған болса.
- Егер бұйымның ақауы еңсерілмейтін күштің әсерінен (табиғи элементтер, өрт, су тасқыны, жер сілкінісі, тұрмыстық факторлар және Өндірушіге тәуелді емес басқа жағдайлар) немесе Өндіруші болжай алмаған үшінші тұлғалардың әрекеттерінен туындаса. Бұйымның толық немесе ішінара істен шығуына алып келген бұйымның ішіне бөгде заттардың, өзге денелердің, заттектердің, сұйықтықтардың, жәндіктердің немесе жануарлардың түсуінен, агрессивті ортаның әсерінен, жоғары ылғалдылықтан, жоғары температуралардан туындаған ақау.
- Бұйымды сәйкестендіру (сериялық нөмірі) жоқ немесе сәйкес келмейді. Егер зақымданулар (кемшіліктер) зиянды бағдарламалық қамтаманың; БҚ ұсынушысының осы қызметті ұсынбауына байланысты мүмкіндігінсіз бұйымның бағдарламалық ресурстарына қолжетімділіктің болмауына әкеп соққан құпиясөздерді (кодтарды) оларды жинау/қалпына келтіру мүмкіндігінсіз орнату, ауыстыру немесе жою әсерінен туындаса.
- Егер жұмыстың ақаулықтары қуат беруші, кәбілдік, телекоммуникациялық желілердің, радиосигнал қуатының стандарттарға немесе техникалық регламенттеріне сәйкес келмеуінен, оның ішінде бедер ерекшеліктерінен және басқа да осыған ұқсас сыртқы факторлардан, бұйымның желі әрекет ететін шекарада немесе аймақтан тыс жерде пайдаланылуынан туындаған болса.
- Егер зақымданулар стандартты емес (түпнұсқалық емес) және/немесе сапасыз (зақымданған) шығыс материалдарын, керек-жарақтарды, қосалқы бөлшектерді, қуат беру элементтерін, әртүрлі үлгідегі ақпарат тасымалдағыштарды (CD, DVD дискілерді, жад карталарын, SIM карталарын, картридждерді қоса алғанда) пайдаланудан туындаса.
- Егер кемшіліктер үйлесімсіз контентті (әуендерді, графиканы, бейне және басқа файлдарды, Java қосымшаларын және оларға ұқсас бағдарламаларды) алуға, орнатуға және пайдалануға байланысты туындаған болса.
- Осы бұйыммен жанасып жұмыс істейтін басқа жабдыққа келтірілген залалға.



