

Пайдалану бойынша нұсқаулық

Аралас плита

M25-1W

M25-1B

DEXP

| | |
|---------------------------------------------------------------------------------------------------------------|-----------|
| ҚҰРЫЛҒЫ МАҚСАТЫ | 4 |
| САҚТЫҚ ШАРАЛАРЫ | 4 |
| ТЕХНИКАЛЫҚ СИПАТТАМАЛАРЫ | 6 |
| ЖИНАҚТАЛЫМ | 6 |
| ҚҰРЫЛҒЫ СХЕМАСЫ | 7 |
| Басқару тақтасы | 8 |
| ОРНАТУ | 9 |
| Газ магистраліне қосылу | 9 |
| Газдың басқа түріне аудару | 10 |
| Газ шығынын үнемдеу | 11 |
| ПАЙДАЛАНУШЫ НҰСҚАУЛЫҒЫ | 12 |
| Бірінші қолданар алдында | 12 |
| Жұмыс тәртібі | 12 |
| ҚЫЗМЕТ КӨРСЕТУ ЖӘНЕ КҮТІМ | 15 |
| Шамды ауыстыру..... | 16 |
| ҰСЫНЫСТАР | 17 |
| ЭНЕРГИЯ ТИІМДІЛІГІ ТУРАЛЫ АҚПАРАТ | 19 |
| АҚАУЛЫҚТАРДЫ ТАБУ ЖӘНЕ ЖОЮ | 20 |
| МОНТАЖДАУ, САҚТАУ, ТАСЫМАЛДАУ (ТАСУ), ӨТКІЗУ ЖӘНЕ КӘДЕГЕ ЖАРАТУ ЕРЕЖЕЛЕРІ МЕН ШАРТТАРЫ | 22 |
| ҚОСЫМША АҚПАРАТ | 23 |

Құрметті сатып алушы!

Біздің өнімдерді таңдағаныңыз үшін рахмет.

Біз сізге жоғары сапа, функционалдылық және дизайн талаптарына сәйкес әзірленген және жасалған бұйымдар мен құрылғыларды ұсынуға қуаныштымыз. Пайдалануды бастамас бұрын, сіздің қауіпсіздігіңізге қатысты маңызды ақпаратты, сондай-ақ өнімді дұрыс пайдалану және күту бойынша ұсыныстарды қамтитын осы нұсқаулықты мұқият оқып шығыңыз. Осы нұсқаулықтың сақталуына назар аударыңыз және оны өнімді одан әрі пайдалану кезінде анықтамалық материал ретінде пайдаланыңыз.

ҚҰРЫЛҒЫ МАҚСАТЫ

Плита дайын тағамдар мен тамақты дайындауға, сондай-ақ жылытуға арналған.

САҚТЫҚ ШАРАЛАРЫ

- Құрылғы коммерциялық мақсатта пайдалануға арналмаған.
- Бұл құрылғы тұрмыстық жағдайларда пайдалануға арналған.
- Барлық орау материалдарын (пластик пакеттері, пенопласт төсемдері және т.б.) балалардың қолы жетпейтін жерде сақтаңыз. Қаптама материалдары балаларға қауіп төндіруі мүмкін.
- Құрылғыны қуат көзіне қоспас бұрын, үйдегі электр желісінің кернеуі техникалық сипаттамаларына сәйкес келетініне көз жеткізіңіз.
- Орнату алдында жергілікті тарату желілерінің сипаттамалары (газдың түрі мен қысымы) құрылғының сипаттамаларына сәйкес келетіндігін тексеру қажет.
- Пайдаланған кезде плита қатты қызады. Қуыру электр шкафының ішіндегі қыздыру элементтеріне қол тигізуден сақ болыңыз.
- Құрылғы балалар мен физикалық, сенсорлық немесе ақыл-ой қабілеті шектүлі адамдар үшін, олардың қауіпсіздігіне жауапты басқа адамдар бақылайтын жағдайларды қоспағанда, пайдалануға арналмаған. Балаларға құрылғымен ойнауға рұқсат бермеңіз.
- Алғашқы қыздыру кезінде жаңа құрылғының тән иісі пайда болады, ол жақында жоғалады. Бөлменің жақсы желдетілгеніне көз жеткізіңіз немесе терезені ашыңыз немесе сорғышты қосыңыз.
- Орнату, газға қосу бойынша барлық операцияларды жергілікті газбен жабдықтаушы компаниялардың нұсқамаларына сәйкес сертификатталған маман жүргізуі тиіс. Қате орнату, қосылу пайдаланушының өмірі мен денсаулығына қауіп төндіруі мүмкін.
- Газбен пісіру үшін плитаны пайдалану бөлмедегі температура мен ылғалдылықтың жоғарылауына әкеледі. Сондықтан ас үйдің кеңістігінде жақсы желдету болуы керек, ол үшін табиғи желдеткіш саңылауларды ашық ұстау керек немесе механикалық желдету құрылғысын орнату керек.
- Құрылғының желдеткіш саңылаулары бітелмегеніне көз жеткізіңіз.
- Жанарғыларға сұйықтық құюға жол бермеңіз.
- Құрылғының бөліктерін өзіңіз жөндеуге, баптауға немесе ауыстыруға тырыспаңыз. Уәкілетті қызмет көрсету орталығына хабарласыңыз.

- Қуат сымы, аша немесе басқа бөліктер зақымдалған жағдайда құрылғыны пайдаланбаңыз. Кәбілдің немесе штепсельдік ашаның ыстық беттерге тиіп кетпеуін қадағалаңыз.
- Қуат сымы зақымдалған кезде қауіпті болдырмау үшін оны дайындаушы, уәкілетті қызмет көрсету орталығы немесе ұқсас білікті персонал ауыстырады.
- Көрінетін зақым анықталған кезде құрылғыны пайдаланбаңыз және олар анықталған кезде дереу уәкілетті қызмет көрсету орталығына хабарласыңыз.
- Бөлмеде газдың иісі пайда болған кезде плитаның барлық крандарын, газ желісінің кранын жабу, бөлмені желдету және газ шаруашылығының авариялық қызметін шақыру қажет. Газдың ағып кетуін жоймас бұрын, отпен және ұшқынмен байланысты ешқандай операция жасамаңыз: темекі шекпеңіз, жарықтандыруды, электр құрылғыларын қоспаңыз және т. б.
- Жерге қосылмаған құрылғыны пайдаланбаңыз.
- Құрылғыны ылғалдылығы жоғары үй-жайларда, үй-жайлардан тыс немесе өрт қаупі жоғары үй-жайларда пайдалануға жол берілмейді.
- Пісіру жазықтығының оттықтары алынып тасталған кезде плитаның электр тұтануын қоспаңыз.
- Салмағы 10 кг-нан асатын ыдыстарды тұмшапештің ашық есігіне қоймаңыз.
- Жалпы салмағы 20 кг-нан асатын ыдыстарды плитаның пісіру жазықтығына қоймаңыз.
- Плитаны есігінің тұтқасынан көтеруге және жылжытуға тыйым салынады.
- Ашаны розеткадан қуат сымынан тартпаңыз.
- Тазалау, құрастыру және бөлшектеу алдында құрылғыны пайдаланбасаңыз, әрқашан желіден ажыратыңыз.
- Плитаның қыздыру элементтері қосылған кезде қуат сымының ашасын розеткадан шығаруға және енгізуге тыйым салынады.
- **Назар аударыңыз:** шыны қақпақ қыздырғанда жарылып кетуі мүмкін. Пешті қақпақпен жаппас бұрын барлық оттықтарды өшіріңіз.
- Өрттің пайда болуын болдырмау үшін қатаң тыйым салынады:
 - ақаулы пешті пайдалану;
 - жанғыш заттарды қосылған платаға жақын ұстау, пайдалану немесе орналастыру немесе оларды тақтаның шаруашылық бөлімшесінде сақтау;
 - плитаның үстінен киімдерді құрғату;
 - бөлмені жылыту мақсатында пісіру жазықтығының оттықтарына ыдыс орнатпай плитаны пайдалану.
- Қызып тұрған майды немесе майды қараусыз қалдырмаңыз. Бұл өртке әкелуі мүмкін. Егер бұл орын алса, ешқандай жағдайда отты сумен сөндірмеңіз. Газды өшіріп, жалынды тығыз көрпемен, қақпақпен, т. б. жабыңыз.
- Құрылғыны ешқашан газ беру құбыршегінен тартпаңыз. Оларға ұқыпты қараңыз. Олар есіктермен қысылып қалмайтынына және өткір жиектер мен бұрыштарға тимейтініне көз жеткізіңіз.
- Бу күйіп қалмас үшін пештің есігін ашқанда абай болыңыз.
- Тұмшапештен ыстық ыдыстарды алу үшін қолғапты пайдаланыңыз.
- Құрылғы зақымдалған немесе ақаулы болса, ашаны розеткадан дереу алыңыз.
- Ашаны розеткадан шығарыңыз және найзағай кезінде газ беруді тоқтатыңыз.

- Бұл құрылғы сыртқы таймер немесе бөлек қашықтан басқару жүйесі арқылы басқаруға арналмаған.
- Тазалау және/немесе қызмет көрсету бойынша кез-келген әрекетті жасамас бұрын, газ беруді тоқтату керек.

ТЕХНИКАЛЫҚ СИПАТТАМАЛАРЫ

- Үлгісі: M25-1W, M25-1B.
- Сауда белгісі: DEXP.
- Қуат параметрлері: 220-230 В, 50 Гц.
- Энергия тұтыну класы: А.
- Қуат тұтыну: 0,70 кВт·сағ/цикл.
- Газ оттықтарының қуаты: 1,0/1,75/1,75/3,0 кВт.
- Тұмшапештің түрі: электрлік.
- Тұмшапештің көлемі: 46 л.
- Қуат тұтыну: 2,1 кВт.
- Тұмшапештің қуаты: 2 кВт.
- Жылу қуаты: 7,5 кВт.
- Гриль қуаты: 1,8 кВт.
- Газдың реттелетін түрі: табиғи (магистральді).
- Газ түрі: табиғи (метан).
- Газ қысымы: 2,9 кПа (сұйытылған); 2 кПа (табиғи).
- Сұйытылған газ шығыны: 568,351 г/сағ.
- Табиғи газ шығыны: 0,758 м³/сағ.
- Панельдің жабын материалы: эмаль.
- Тұмшапештің артқы жарық шамы:
 - қуаты: 25 Вт;
 - түпше: E14, G9.
- Электр ток соғудан қорғау класы: I.
- Қуат сымын бекіту түрі: Y.
- Таза салмағы: 38 кг.
- Өлшемдері: 50 × 50 × 85 см.
- Қуат сымының ұзындығы: 1,5 м.
- Қолдану саласы: тұрмыстық.

ЖИНАҚТАЛЫМ

- Құрылғы.
- Қаңылтыр таба.
- Тұмшапеш торы.
- Істік.
- Сұйытылған газға арналған керек-жарақтар жиынтығы.
- Пайдалану бойынша нұсқаулық.

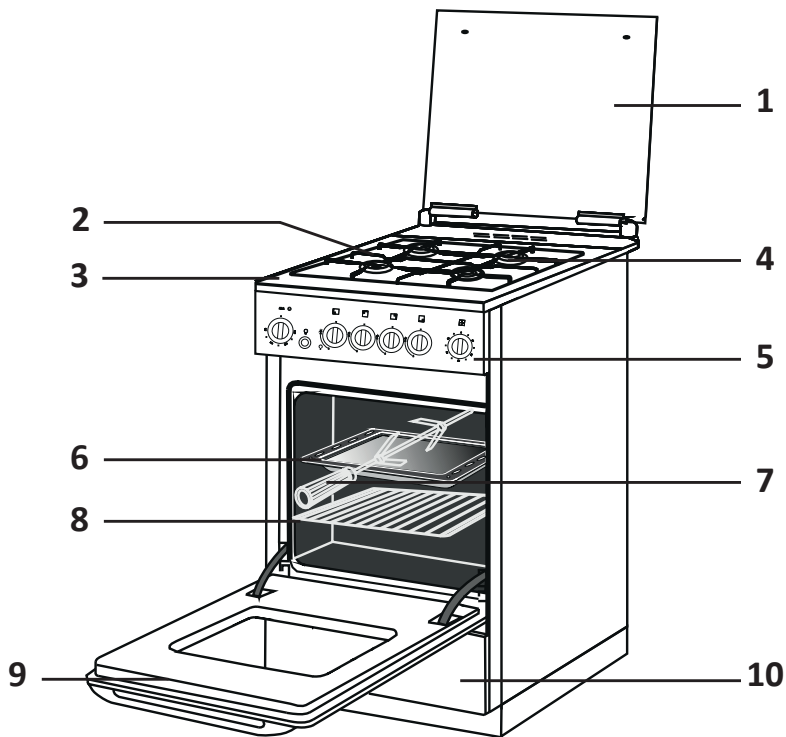

1. Шыны қақпақ.
2. Пісіру жазықтығының торы.
3. Пісіру жазықтығы.
4. Жанарғылар.
5. Басқару тақтасы.
6. Қаңылтыр таба.
7. Істік.
8. Тұшпаш торы.
9. Тұшпаштің есігі.
10. Шаруашылық бөлімшесі.

Басқару тақтасы

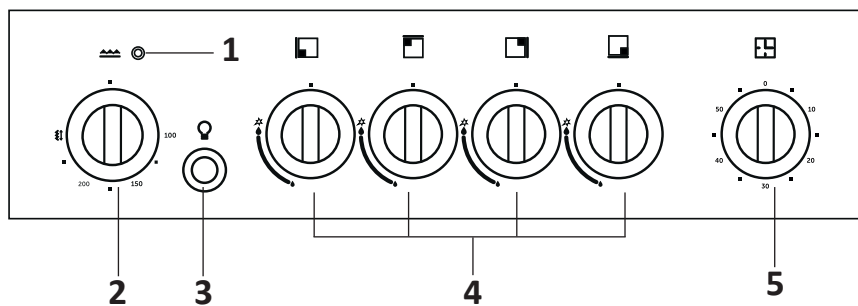

1. Тұмшашештің индикаторы.
2. Тұмшашеш режимдерін ауыстыру тұтқасы.
3. Тұмшашешті жарықтандыруды қосу батырмасы.
4. Оттық қуатын ауыстыру тұтқалары.
5. Таймер уақытын орнату тұтқасы.

НАЗАР АУДАРЫҢЫЗ!

Барлық кескіндер мен схемалар танысу мақсатында берілген және нақты құрылғыдан өзгеше болуы мүмкін.

- Плитаны ашыңыз, жабысқақ таспаны және барлық орау материалдарын алып тастаңыз және тегіс жерге қойыңыз.
- Плитаны тікелей еденге орнату керек. Бекіту қажет емес.
- Плитаны тұғырыққа орнатуға тыйым салынады.
- Пешті мұржаға бекітуге болмайды. Бөлмелердің желдетілуіне назар аударыңыз.
- Ас үй жиһазының элементтері жасалатын материалдар ыстыққа төзімді (+100 °С) болуы керек, әйтпесе материалдардың төменгі ыстыққа төзімділігі олардың деформациясына және түсінің өзгеруіне әкелуі мүмкін.
- Плита мен тік беттер арасындағы көлденең рұқсат етілген қашықтық кемінде 2 см болуы керек.
- Плитаның үстінде орналасқан барлық көлденең беттерге тік рұқсат етілген қашықтық кемінде 65 см болуы керек.
- Сорғыш плитадан кемінде 65 см биіктікте орнатылуы керек.

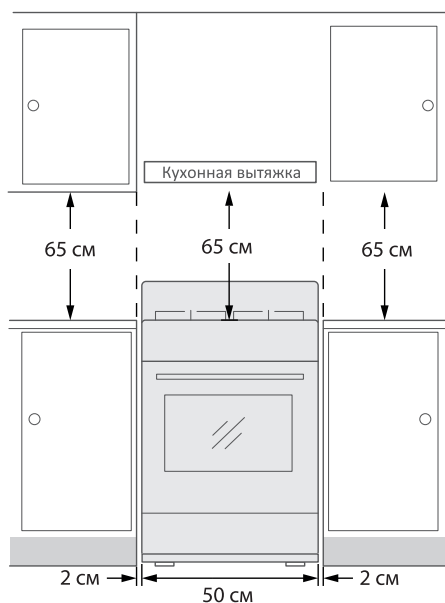

Газ магистраліне қосылу

НАЗАР АУДАРЫҢЫЗ!

Газ магистраліне қосылуды қолданыстағы нормаларға сәйкес газ плиталарын орнату және қызмет көрсету құқығына ие мамандандырылған ұйымдардың білікті қызметкерлері ғана жүзеге асыруы тиіс.

Плитаны газ магистраліне қатты немесе икемді қосылыстар арқылы қосуға болады.

Қатты байланыс газ құбырын плитаның кірісіне (газ коллекторын сомынмен) қосатын диаметрі 1/2 дюймдік металл газ құбырының көмегімен жасалады.

Плитаны газ магистраліне иілгіш құбыршекпен қосу кезінде келесі талаптар орындалуы тиіс:

- құбыршектің ұзындығы 150 см ден аспауы керек;
- құбыршектің қорғаныш металл қабығы болуы керек;
- құбыршек түтіндіктің ыстық ауа аймағында өтпеуі керек және плитаның артқы қабырғасына тиіп кетпеуі керек.
- құбыршек бұралмауы немесе қатты тартылмауы керек, сонымен қатар қатты бүктелмеуі керек;
- құбыршек кесетін заттарға, өткір бұрыштарға, шлангты қыса алатын жылжымалы заттарға тиіп кетпеуі керек;
- құбыршек оның күйін бүкіл ұзындығы бойынша оңай тексеруге болатындай етіп орналастырылуы керек;
- зақымдалған құбыршекті пайдалануға қатаң тыйым салынады.

НАЗАР АУДАРЫҢЫЗ!

Қосылу аяқталғаннан кейін қосылу орындарының герметикалығын сабынды ерітінді көмегімен тексереді, бірақ сіріңкемен немесе басқа отпен емес.

Уақыт өте келе газ краны бітеліп қалуы, бұрылмай қалуы немесе қиындықпен бұрылуы мүмкін. Кранды бөлшектеу және майлау операциясы газ плиталарына қызмет көрсету құқығына лицензиясы бар мамандандырылған ұйымдардың білікті қызметкерлерімен орындалуы тиіс. Майлау жоғары қысымға төтеп беруі керек, тозуға және жиі жүктемелерге төзімді, ыстыққа төзімді болуы керек.

Газдың басқа түріне аудару

НАЗАР АУДАРЫҢЫЗ!

Плитаны газдың басқа түріне немесе басқа газ қысымына ауыстыруды тек газ плиталарын орнатуға және қызмет көрсетуге лицензиясы бар мамандандырылған ұйымдардың білікті қызметкерлері жүзеге асыруы керек. Жазатайым оқиғаларды болдырмау үшін газ жабдықтарын өзіңіз орнатпаңыз.

Плиталарды аудару кезінде келесі әрекеттерді орындау қажет:

- кестеге сәйкес инжекторларды ауыстырыңыз;
- пісіру жазықтығының оттықтарына «кішкентай жалын» қойыңыз.

| Жанарғы түрі | Жанарғы қуаты, кВт | Инжектордың диаметрі, мм | | |
|-------------------|--------------------|--------------------------|-------|---------------------|
| | | Табиғи газ үшін | | Сұйытылған газ үшін |
| | | 2000 Па | | 2900 Па |
| | | Albek | Sabaf | |
| Төмен қуат (A) | 1,0 | 0,72 | 0,72 | 0,54/0,50 |
| Қалыпты қуат (SR) | 1,75 | 0,98 | 0,97 | 0,68 |
| Жоғары қуат (R) | 3,0 | 1,17 | 1,15 | 0,9 |

Оттықтардағы инжекторларды ауыстыру

1. Пісіру жазықтығының торын, қақпағын және оттықтың жалын кескішін алыңыз.
2. 7 мм торкті кілтпен инжекторды бұраңыз және оны кестеге сәйкес жаңасымен ауыстырыңыз.
3. Бөлшектерді кері ретпен жинаңыз.

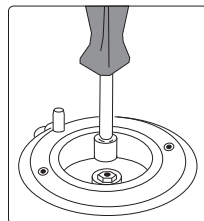

Жанарғының «кішкентай жалынын» реттеу

1. Тиісті оттықтың кран тұтқасын «кішкентай жалын» күйіне қойыңыз.
2. Кранның тұтқасын алып, реттеу бұрандасын жалынның биіктігі шамамен 4 мм болатындай етіп бұраңыз. Бұл жағдайда жалын тегіс және тұрақты болуы керек.
3. Тұтқаны максимумнан минимумға дейін жылдам бұру кезінде жалынның сөнбейтінін тексеріңіз.

Газ шығынын үнемдеу

Дұрыс таңдалған ыдыс оңтайлы пісіру уақыты мен газ шығынын қамтамасыз етеді. Ең маңызды параметр - ыдыс-аяқтың диаметрі.

Жалын тілдері тым кішкентай ыдыстың шетінен шығып, оны бүлдіруі мүмкін, сонымен қатар, мұндай жағдайларда газ шығыны артады. Егер ыдыстың диаметрі оттықтың диаметрімен салыстырғанда үлкен болса, онда ыдыстың тиімділігі төмендейді, өйткені ыдыстың барлық түбі қыздыру аймағында болмайды.

Ыдыс-аяқтың ұсынылған диаметрлері келесі кестеде келтірілген.

| Жанарғы түрі | Ыдыстың диаметрі, см |
|-------------------------|----------------------|
| Қуаты төмен, 1,0 кВт | 16 дейін |
| Қалыпты қуаты, 1,75 кВт | 14-тен 22-ге дейін |
| Жоғары қуат, 3,0 кВт | 20-дан 26-ға дейін |

ПАЙДАЛАНУ БОЙЫНША НҰСҚАУЛЫҚ

Бірінші қолданар алдында

1. Барлық қаптама материалдарын алыңыз. Егер жапсырмалар әрең алынып тасталса, жапсырманың бүкіл бетін сулап, біраз уақыт күту керек. Заттаңбаның бетіне су сіңгеннен кейін, оны ыссы сумен мезгіл-мезгіл сулап, кеуекпен сүртуге болады. Осыдан кейін бетті құрғақ шүберекпен сүртіңіз.

НАЗАР АУДАРЫҢЫЗ!

Заттаңбаларды алып тастау үшін қатты абразивті тазартқышты немесе қатты металл қырғышты пайдаланбаңыз, себебі олар бетті тырнап тастауы мүмкін. Жапсырмаларды алу үшін ацетонды қолдануға болмайды, өйткені күңгірт із қалуы мүмкін.

2. Пешті қолданар алдында пештің ішіндегісін алып тастап, плита мен керек-жарақтарды жылы сабынды сумен шайып, жұмсақ шүберекпен құрғатыңыз.
3. Плитаны бірінші рет қолданар алдында пеш режимдерін ауыстыратын тұтқаны «200» жағдайына қоя отырып, электр пешінің ТЭН-ін 30 мин бойы қыздыру қажет. «Жаңа құрылғының» иісі мен қыздыру элементінің күйіп кетуінен түтіннің қысқа мерзімді пайда болуы мүмкін. Бұл тасымалдау немесе сақтау кезінде жиналған ылғалды буландырады. Осыдан кейін бөлмені жақсы желдету керек.

Жұмыс тәртібі

Газ оттықтары

Газ оттығының құрылғысы суретте көрсетілген:

Пісіру жазықтығындағы жанарғылардың орналасуы басқару тақтасында орна-

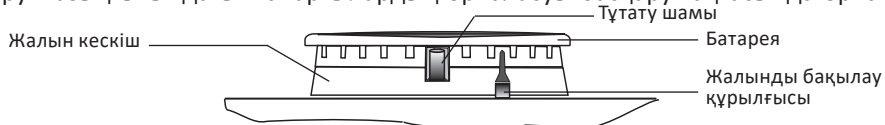

ласқан, жанарғылардың қуаттылығын ауыстырып қосудың әр тұтқасының үстіндегі суреттерде схема түрінде көрсетілген.

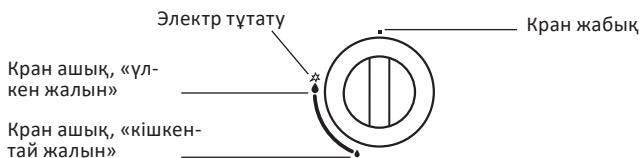

- Барлық оттық тұтқаларында отты өшірмей, отты күрт азайту үшін қолдануға ыңғайлы «кішкентай жалын» күйі бар.
- Оттықтар «үлкен жалын» күйінде жанады. «Үлкен жалын» жағдайында электр тұтату арқылы жанарғыларды тұтату қиын болған жағдайда, «кішкентай жалын» күйінде электр тұтату ұсынылады.
- Жанарғылардың тұрақты жұмысын тексеру үшін тұтқаны «үлкен жалын» күйінен «кішкентай жалын» күйіне бұрған кезде жану тұрақтылығын бақылау керек. Жалын оттың барлық бетінде біркелкі болуы керек, секірулер, үзілулер, сары тілдер болмауы керек.
- Пісіру жазықтығының жанарғысын жағу үшін жанарғы тұтқасын басу керек, содан кейін сағат тіліне қарсы «үлкен жалын» көрсеткішіне дейін бұрып, оны 3-5 секунд қысып ұстау керек. Жалынды бақылау құрылғысы іске қосылуы үшін тұтқаны 8-10 секунд бойы қысып ұстауды жалғастырыңыз.
- Плиталарда көп ұшқынды электр тұтату қолданылады. Жоғары вольтты разрядтың 3-5 ұшқыны өткеннен кейін газ берілетін жанарғы жағылады. Егер оттық жанбаса, отты қайтадан қайталау керек.

Электр тұмшापеші

Тұмшापеш режимдерін ауыстырып қосу тұтқасын сағат тілінің бағытымен «100–200» жағдайларының біріне бұрған кезде тұмшापештің индикаторы жанады, жоғарғы және төменгі ТЭН қыза бастайды.

Электр тұмшापешінде қажетті температураны орнату суреттерге сәйкес қаламмен жүргізіледі. Температура мәндері ± 20 °C-қа дейін өзгеруі мүмкін.

↔ Тұмшापеш режимдерін ауыстырып қосу тұтқасын қалыпқа бұрған кезде электр қозғалтқышымен бірге ТЭН- гриль қосылады. Бұл жағдайда тұмшापештің басқа қыздыру элементтері өшіріледі.

НАЗАР АУДАРЫҢЫЗ!

Тұмшापеш режимдерін ауыстыру тұтқасын сағат тілімен одан әрі бұруға тыйым салынады!

Тұмшапешті өшіру үшін ауыстырып-қосқыштың тұтқасын сағат тіліне қарсы «■» күйіне бұру керек.

«Гриль» режимі

«Гриль» режимінде жұмыс істегенде пештің есігі жабық болуы керек. Бұл басқару тақтасының тұтқаларын қызып кетуден сақтайды.

НАЗАР АУДАРЫҢЫЗ!

«Гриль» режимінде жұмыс істеген кезде плита жоғары температураға жетеді. Сақ болыңыз және балаларды плитаға жібермеңіз.

Істік

Істікті қолданған кезде сізге қажет:

- тұмшапешке істік тірегін орнатыңыз;
- істіктің ұшына қуыру үшін дайындалған өнімді ортасына орналастырып кигізіп оны екі жағынан алмалы-салмалы бекіткіштермен бекітіп бекіткіштерді бұрамалармен бекітеді;
- электрқозғалтқыштың муфтасына және істіктің тірегіне кіргізіп қысқартқыш тұмшапешке орналастыру;
- істіктің тұтқасын алыңыз;
- қаңылтыр табаны тұмшапештің ең төменгі деңгейіне қойыңыз.

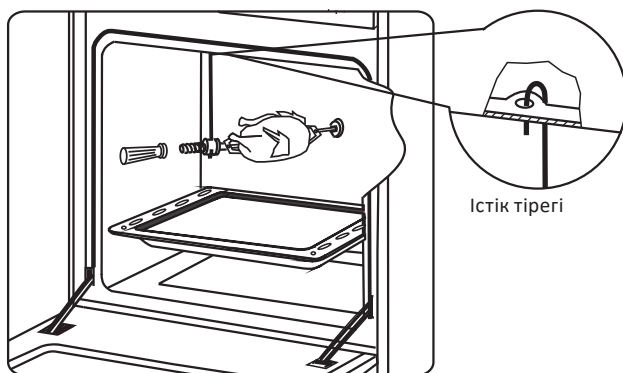

Электр тұмшапешін жарықтандыру

Тұмшапешті жарықтандыруды қосу батырмасын басыңыз. Жарықтандыру тұмшапештің кез-келген жұмыс режимінде есікті ашпай-ақ пісіруді бақылауға мүмкіндік береді.

Тұмшапештің таймері

Таймерді іске қосу үшін таймер уақытын орнату тұтқасын сағат тілімен бір айналымға бұру керек, содан кейін оны кері айналдырып, қажетті уақыт белгісіне орнату керек. Орнату уақыты — 5-тен 60 минутқа дейін.

Белгіленген уақыт аяқталғаннан кейін дыбыстық сигнал шығады.

Шаруашылық бөлімшесі

Плитаның төменгі бөлігінде ас үй ыдыстары мен керек-жарақтарын сақтауға арналған шаруашылық бөлімшесі орналасқан.

Плиталар жиналмалы панельмен келеді. Панельді ашу үшін оны жоғары көтеріп, өзіңізге еңкейту керек.

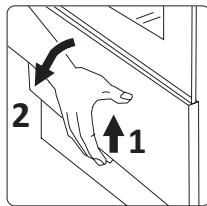

ҚЫЗМЕТ КӨРСЕТУ ЖӘНЕ КҮТІМ

НАЗАР АУДАРЫҢЫЗ!

Плитаны жуар алдында оны розеткадан ажыратыңыз.

- Егер икемді құбыршек болса, оның күйін үнемі бақылау қажет.
- Тазалау үшін абразивті құралдарды, мысалы, тағамдық немесе кальцийленген соданы қолданбаңыз, олар плитаның бетін сүртеді және сызаттар қалдырады. Тұмшапештің есігінің әйнегін тазалау үшін қатты абразивті тазартқышты немесе қатты қырғышты пайдаланбаңыз, өйткені олар бетті тырнап, нәтижесінде жарылып кетуі мүмкін.
- Плитаның эмальданған және шыны беттерін жылы сумен және жуғыш затпен жуып, жұмсақ, құрғақ шүберекпен сүрту керек.
- Плитаның оттықтары мен басқа да көлемді бөліктері сабынды сумен немесе басқа абразивті емес құралдармен губкамен жуылады.
- Тазалаудан кейін жалынды кескіштер мен қақпақтарды өз орындарына мұқият орнатыңыз, өйткені дұрыс емес орнату толық жанбауға және газдың ағып кетуіне әкелуі мүмкін.
- Ластанған және дымқыл электр тұтатқыш шамдар жұмыс істемеуі мүмкін. Пісіру жазықтығын, терможұптар мен шамдарды тазалау кезінде ерекше ұқыптылық қажет, өйткені сынған шам мен терможұпты жөндеуге болмайды, оларды ауыстыру керек.
- Электр тұмшапешін қолданғаннан кейін оны жылы сумен және жуғыш затпен жуып, жұмсақ құрғақ шүберекпен сүртіп, кептіру керек.
- Майды кетіру үшін арнайы аэрозольді құралдарды қолдануға болады. Электр пешін әлі жылы болған кезде жуу әлдеқайда оңай.
- Жуу кезінде пеш есігінің резеңке тығыздағышын тесіктерден металл қапсырмаларды алып тастаған дұрыс.
- Қақпақты жууға ыңғайлы болу үшін оны алыңыз. Ол үшін қақпақты толығымен ашып, жоғары көтеріңіз.

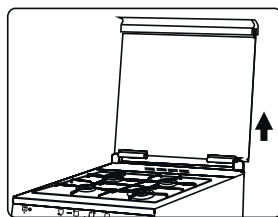
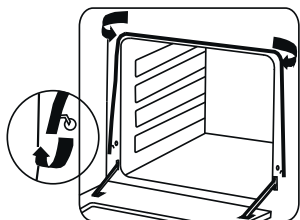

Шыны арасындағы ішкі кеңістікті тазалау үшін тұмшашештің есігін алып тастау керек.

1. Есікті толығымен ашыңыз.
2. Оң және сол жақ ілмектердегі құлыптау тұтқаларының екеуін де тоқтағанша бұраңыз.
3. Есікті сәл жауып, оны екі қолыңызбен ұстаңыз.
4. Плитаның корпусынан ілмектер шығуы үшін есікті өзіңізге және жоғары көтеріңіз.



5. Әйнекті есік тақтайшасынан босату үшін есіктің төменгі жағындағы үш бұранманы бұраңыз.
6. Есік панелін есіктің сыртқы әйнегінен бөліңіз. Мұны істеу үшін оны жоғары көтеріп, алға жылжыту керек.
7. Сыртқы әйнектің ішкі жағын және есік панелінің әйнегін тазалаңыз.
8. Жоғарыдағы әрекеттерді керісінше қайталау арқылы есікті жинаңыз.

Шамды ауыстыру

НАЗАР АУДАРЫҢЫЗ!

Электр тогымен зақымдану қаупін болдырмау үшін шамды ауыстырмас бұрын плитаның өшірілгеніне көз жеткізіңіз.

1. Плитаны электр желісінен ажырату үшін розеткадан қуаттану бауының ашасын алу немесе автоматты ажыратқышты (автоматты) ажырату керек.
2. Шыны плафонды бұрап алыңыз.
3. Істен шыққан шамды алып тастап, оны жаңасымен ауыстырыңыз. Шам пеште жоғары температурада (+300 °C) жұмыс істеуге арналған болуы керек.
4. Барлығын кері ретпен жинап, плитаны желіге қосыңыз.

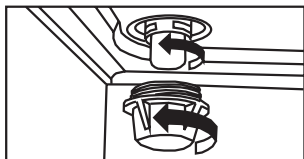

Е14 түпшесі бар шам

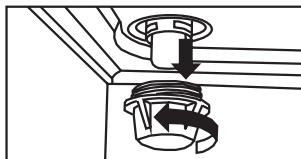

G9 түпшесі бар шам

Берілген ұсыныстар шамамен алынған, себебі пісіру уақыты мен температурасы көбінесе плитаның өзіне емес, дайындалатын өнімдердің санына (салмағына), түрлеріне және қасиеттеріне байланысты.

Алғашқы пісіру кезінде температураны ұсынылғаннан төмен қойыңыз, содан кейін қажет болған жағдайда оны көбейтіңіз.

Қаусырмаларды дайындау кезінде

Қаусырмаларды пісіру үшін бос тұмшاپешті 20-25 минут алдын ала қыздыру керек екенін есте сақтаңыз, пеш режимдерін ауыстыру тұтқасын «200» күйіне орнатыңыз.

Қаусырмаларды пісіру 200-225 °C температурада 20-25 минут ішінде жүргізілуі керек. Қаңылтыр табаны жоғарыдан екінші деңгейлі рельстерге орнату ұсынылады. Пісіру тұмшاپештің есігі жабық болған кезде жасалады.

Тұмшاپешті келесі рет қолданған кезде оны тұтқасын «200» күйіне қойып, 8-10 минут бойы бос қыздыру керек.

Пісіру кезінде тұмшاپештің есігін ашпауға тырысыңыз. Тұмшاپештің жарықтандыруын қосу арқылы есіктің бақылау әйнегі арқылы пісіруді бақылаңыз.

- Егер торт тым құрғақ пісірілсе — келесі жолы температураны 10 °C-қа көтеру керек, пісіру уақытын қысқарту керек.
- Егер бәліштің беті тым күңгірт болса — бәліш салынған қаңылтыр табаны төменірек деңгейге қойып, температураны төмендетіп, пісіру уақытын ұзарту керек.
- Егер қаусырманың сырты жақсы піскен, ал іші шикі болса — қамырды илеу кезінде сұйықтық мөлшерін азайтып, температураны төмендетіп, пісіру уақытын ұзарту керек.
- Егер қаусырма қаңылтыр табада күйіп кетсе, табаны жақсылап майлап, ұн себіңіз.

Балық пен ет пісіру кезінде

Етті шамадан тыс кептірмеу үшін оны кем дегенде 1 кг бөліктерде дайындауға тырысыңыз. Ақ құс етін, балық етін пісіргенде төменгі температураны (150-175 °C) қою керек.

Егер қызыл ет пісірілсе, оның іші жақсы пісіп, шырынды болуы керек, онда температураны аз уақытқа 200-220 °C дейін көтеру керек, содан кейін бұрынғы мәнді орнату керек.

Жалпы ереже: порция неғұрлым көп болса, температура соғұрлым төмен болады және пісіру уақыты ұзағырақ болады. Өнімді тордың ортасына қойып, астына қаңылтыр табаны қою ұсынылады. Дәмді қабық алу үшін, тағамға пайда болған майды құйыңыз.

Балықты пісіргенде мынадай ережелерді басшылыққа алу керек: балық неғұрлым аз болса, оны пісіргенде тұмшاپеште температура соғұрлым жоғары болуы керек. Керісінше, үлкен балықты басынан аяғына дейін қалыпты температурада пісіру керек.

Гриль жасау кезінде

«Гриль» режимінде орташа мөлшердегі өнімдерді (1,5 кг-нан аспайтын) дайындаған жөн, ал үлкендері үшін қаңылтыр табада пісіруді қолданған жөн.

Грильде пісіруді істікте немесе жоғарыдан бірінші немесе екінші деңгейдегі бағыттауыштарға орнатылған торда жүргізуге болады.

Істікті қолданған кезде, олар күйіп кетпеуі немесе пісіп кетпеуі үшін аяқтар мен қанаттарды құстың қаңқасына қалың жіппен байлап, байлап қою ұсынылады.

Ет тағамын торда немесе істікте дайындағанда оның астына пайда болған майды жинауға арналған қаңылтыр табаны қою керек. Етті біркелкі қызарту үшін оны осы маймен суару керек.

«Гриль» режимін әдеттегідей дайындалған тағамдарда алтын қабықты жасау үшін де қолдануға болады. Мұндай пайдалану кезінде оны 2-3 минутқа қыздыру элементі ашық қызыл түске енгенше қосу керек.



ЭНЕРГИЯ
ТИІМДІЛІГІ

DEXP

**M25-1W
M25-1B**



A+++

A++

A+

A

B

C

D

A



46 л



0,70 кВт*сағ/цикл

ГОСТ 33870-2016

АҚАУЛЫҚТАРДЫ ТАБУ ЖӘНЕ ЖОЮ

| Мәселе | Ықтимал себеп | Шешім |
|---------------------------------------------------------------|---------------------------------------------------------------------------------------------------|------------------------------------------------------------------------------------------------------------------------------------|
| Жанарғы жанбайды | Оттықтың тесіктері бітеліп қалды | Оттықтың, инжектордың тесіктерін тазалаңыз |
| | Инжектордың тесігі бітеліп қалды | |
| | Жанарғы қақпағы дұрыс орнатылмаған | Жанарғының қақпағын орнына қойыңыз |
| Жанарғы жанады және тұтқаны босатқан кезде сөнеді | Газ-бақылау жүйесінің элементтері ақаулы: терможұп түйіспесінің әлсіз қысымы | Мәселелерді шешу үшін уәкілетті қызмет көрсету орталығына хабарласыңыз: терможұп сомынын қатайтыңыз |
| Электр тұтану ұшқыны жоқ | Ажыратылған (үзіліс) шамсымы | Мәселелерді шешу үшін уәкілетті қызмет көрсету орталығына хабарласыңыз: шамды, тұтану блогын, микро ауыстырып-қосқышты ауыстырыңыз |
| | Ақаулы электр тұтану блогы | |
| | Шамның корпусы сынған | Шамды тазалаңыз және құрғатыңыз |
| | Шам ластанған немесе құйылған | |
| Жанарғының біркелкі емес жалыны, жанарғының жалынын жұлып алу | Газ магистраліндегі үлкен қысым | Газ магистраліндегі кранды жабу арқылы қысымды уақытша азайтыңыз, уәкілетті қызмет көрсету орталығына хабарласыңыз |
| «Кішкентай жалын» тұтқасы жағдайында жанарғының жалыны өшеді | Кранның тұтқасы «кішкентай жалын» жағдайында газ беру реттелмеген газ магистраліндегі қысым төмен | Газ магистраліндегі кран мен қысымды реттеу үшін уәкілетті қызмет көрсету орталығына хабарласыңыз |
| Кран тұтқасы бұрылған кезде бұрылмайды немесе кептелмейді | Кранның айналмалы механизмінде майлау таусылды | Кранды бөлшектеу және майлау үшін уәкілетті қызмет көрсету орталығына хабарласыңыз |
| Істік айналмайды | Істік электр қозғалтқышының муфтасына салынбаған | Істікті салу |
| | Электр қозғалтқышы түзетілмеген | Электр қозғалтқышын ауыстыру үшін уәкілетті қызмет көрсету орталығына хабарласыңыз |
| Көрсеткіш жоқ | Индикатор шамы күйіп кетті | Индикатор шамын, ауыстырып-қосқышты ауыстыру үшін уәкілетті қызмет көрсету орталығына хабарласыңыз |
| | Тұмшашапештің ауыстырып-қосқышы ақаулы | |

| Мәселе | Ықтимал себеп | Шешім |
|---------------------------------------------------------------------------------------------|---------------------------------------------------------------------------------------------------------|---------------------------------------------------------------------------------------------------------------------------------|
| Тұмшапештің жарығы қосылған кезде жарық шамы жанбайды | Электр желісінде кернеу жоқ | Розеткадағы желілік кернеуді тексеріңіз |
| | Жарық шамы күйіп кетті | Электр желісінен ажыратылған кезде шамның қорғаныш шыны қаптамасын алып шамды бұрап ауыстырады қорғаныш қаптамасын орнына қояды |
| Ашық кран кезінде газ магистралінде және жұмыс істемейтін плантада газдың иісі пайда болады | Газ құбырларында немесе планта түйіндерінде, магистральдан плантаға газ беруде саңылаусыздықтың бұзылуы | Газ магистралін жабу және аспау. Белмені желдету, ашық отпен ешқандай жұмыс жүргізбеу. |
| | | Ағып кетуді анықтау және жою үшін уәкілетті қызмет көрсету орталығына хабарласыңыз |
| Электр шкафының жылытқышы қызбайды | Қыздыру элементі күйіп кетті | Жылытқышты, ауыстырып-қосқышты ауыстыру үшін уәкілетті қызмет көрсету орталығына хабарласыңыз |
| | Электр шкафының ауыстырып-қосқышы ақаулы | |
| Қыздыру және салқындату кезінде планта дыбыстар шығарады | Қыздырылған кезде металл бөлшектер қызады және дыбыс шығаруы мүмкін | Бұл ақаулықтың себебі емес және плитаның жұмысына әсер етпейді |

МОНТАЖДАУ, САҚТАУ, ТАСЫМАЛДАУ (ТАСУ), ӨТКІЗУ ЖӘНЕ КӘДЕГЕ ЖАРАТУ ЕРЕЖЕЛЕРІ МЕН ШАРТТАРЫ

- Құрылғы ешқандай орнатуды немесе тұрақты бекітуді қажет етпейді.
- Құрылғыны сақтау дайындаушы мен тұтынушының жылытылатын үй-жайларында ауа температурасы 5 °С-тан 40 °С-қа дейін және ауаның салыстырмалы ылғалдылығы 80%-дан аспайтын орауышта жүргізілуі тиіс. Үй-жайларда жемірілуді тудыратын жегі қоспалар (қышқылдар, сілтілер буы) болмауы тиіс.
- Құрылғыны дұрыс тасымалдауды қамтамасыз ету үшін келесі талаптарды сақтау қажет:
 - егер бар болса, құрылғыдан барлық ішкі керек-жарақтарды алып тастаңыз және оларды бөлек ораңыз;
 - құрылғының жұмыс қабілеттілігін және сыртқы түрін сақтау үшін оның дұрыс оралғанына көз жеткізіңіз (үлкен көлемді техниканы сыни жерлерде гофрленген қатырма төсемдері бар полиэтилен немесе көпіршікті пленкаға орау керек);
 - көлік құралының айналасында қозғалу мүмкіндігін болдырмау үшін құрылғыны белдіктермен мықтап бекітіңіз;
 - сыртқы ортаның әсерін толығымен жою үшін тек жабық көлікті пайдаланыңыз;
 - тиеу-түсіру жұмыстарын орындау кезінде қаптаманы өте мұқият өңдеуді қамтамасыз етіңіз.
- Құрылғы мұқият өңдеуді қажет етеді, оны шаң, кір, соққы, ылғал, от және т. б. әсерінен қорғайды.
- Құрылғыны өткізу жергілікті заңнамаға сәйкес жүргізілуі тиіс.
- Өнімнің қызмет ету мерзімі аяқталғаннан кейін оны қарапайым тұрмыстық қоқыспен бірге тастауға болмайды. Оның орнына, ол федералды немесе жергілікті заңдарға сәйкес кейіннен қайта өңдеу және жою үшін электр және электронды жабдықтарды тиісті қабылдау пунктіне кәдеге жаратуға тапсырылады. Осы өнімді дұрыс кәдеге жаратуды қамтамасыз ете отырып, сіз табиғи ресурстарды үнемдеуге көмектесесіз және дұрыс емделмеген жағдайда қоршаған ортаға және адамдардың денсаулығына зиян келтіруге көмектесесіз. Бұл өнімді қабылдау және кәдеге жарату орындары туралы толығырақ ақпаратты жергілікті муниципалды органдардан немесе тұрмыстық қоқыстарды шығаратын кәсіпорыннан алуға болады.
- Егер құрылғының ақаулығы анықталса, дереу уәкілетті қызмет көрсету орталығына хабарласыңыз немесе құрылғыны тастаңыз.

Өндіруші: «СВАР» ЖАУАПҚЕРШІЛІГІ ШЕКТЕУЛІ СЕРІКТЕСТІГІ.
440039, Пенза облысы, ПЕНЗА Қ., Гагарин көшесі, 13-үй, Литер Д, 120-БӨЛМЕ.

Ресейде жасалған.

Тауар КО ТР (ЕАЭО) талаптарына сәйкес келеді.

Өнім сапасын жақсарту үшін сипаттамалар, өнім туралы ақпарат және оның сыртқы түрі пайдаланушыға алдын ала ескертусіз өзгертілуі мүмкін.



Өндіріс күні пайдаланушы нұсқаулығының орыс тіліндегі нұсқасында көрсетілген.V.3



SN/IMEI: _____

Кепілдікке қойылған күні: _____

Өндіруші бүкіл кепілдік мерзімі ішінде құрылғының үздіксіз жұмыс істейтініне, сондай-ақ материалдар мен құрастырымда ақаулар болмайтынына кепілдік береді. Кепілдік мерзімі бұйым сатып алынған сәттен бастап есептеледі және жаңа өнімдерге ғана қолданылады.

Кепілдікті қызмет көрсету бұйым пайдаланушы нұсқаулығына сәйкес пайдаланылған жағдайда, кепілдік мерзімі ішінде тұтынушының кінәсіз істен шыққан элементтерді тегін жөндеуді немесе ауыстыруды қамтиды. Элементтерді жөндеу немесе ауыстыру уәкілетті сервис орталықтарының аумағында жүргізіледі.

Кепілдік мерзімі: 24 ай.

Пайдалану мерзімі: 120 ай.

Сервистік орталықтардың өзекті тізімі келесі мекенжай бойынша:
<https://www.dns-shop.kz/service-center/>

Кепілдік міндеттемелер және тегін сервистік қызмет көрсету, егер оларды ауыстыру бұйымды бөлшектеуге байланысты болмаса, тауардың жиынтықтылығына кіретін, төменде аталған керек-жарақтарға қолданылмайды:

- ҚБП (қашықтықтан басқару пульті) үшін қуат элементтері (батареялары).
- Жалғағыш кәбілдер, антенналар және оларға арналған ауыстырғыштар, құлаққаптар, микрофондар, «HANDS-FREE» құрылғылары; жиынтықта жеткізілетін әртүрлі типтегі ақпарат тасығыштар, бағдарламалық жасақтама (БЖ) және драйверлер (бұйымның қатқыл магниттік дискілеріндегі жинақтағышқа алдын ала орнатылған БЖ қоса алғанда, бірақ онымен шектелмей), сыртқы енгізу-шығару құрылғылары және манипуляторлар.
- Қаптамалар, сөмкелер, белдіктер, тасымалдауға арналған баулар, монтаждық құрылғылар, құралдар, бұйымға қоса берілетін құжаттама.
- Табиғи тозуға ұшырайтын шығын материалдары мен бөлшектер.



Өндіруші келесі жағдайларда кепілдік міндеттемелерге ие болмайды:

- Кепілдік мерзімі аяқталды.
- Егер жеке (тұрмыстық, отбасылық) қажеттіліктерге арналған бұйым кәсіпкерлік қызметті жүзеге асыру үшін, сондай-ақ оның тікелей міндетіне сәйкес келмейтін басқа мақсаттарда пайдаланылған болса.
- Өндіруші бұйымды пайдалану кезінде пайдаланушы нұсқаулығының талаптарын бұзу, бұйымды орнату және оған қызмет көрсету жөніндегі ұсынымдарды, қосу ережелерін (бұйымның өзіне де, онымен байланысты бұйымдарға да сәйкес келмейтін желілік кернеудің әсері нәтижесінде туындаған қысқа тұйықталулар), бұйымды сақтау және тасымалдау кезінде өнім иесі және/немесе үшінші тұлғалар шектен ықтимал материалдық, моральдық және өзге де зиян үшін жауапты болмайды.
- Механикалық зақымданудың барлық жағдайлары: өнімді пайдалану кезінде алынған сызаттар, жарықтар, деформациялар, соққы іздері, майысулар, кептелістер және т.б.
- Түрлендірулерді, рұқсат етілмеген жөндеулерді осындай жұмыстарды жүргізуге уәкілетті емес адамдар жүргізген жағдайлар. Егер ақаулық конструкцияны немесе бұйымның сұлбасын өзгерту, Өндіруші қарастырмаған сыртқы құрылғыларды қосу, Қазақстан Республикасының заңнамасына сай сәйкестік сертификаты жоқ құрылғыны пайдалану салдарынан туындаған болса.
- Егер бұйымның ақауы еңсерілмейтін күштің әсерінен (табиғи элементтер, өрт, су тасқыны, жер сілкінісі, тұрмыстық факторлар және Өндірушіге тәуелді емес басқа жағдайлар) немесе Өндіруші болжай алмаған үшінші тұлғалардың әрекеттерінен туындаса.
- Бұйымның толық немесе ішінара істен шығуына алып келген бұйымның ішіне бөгде заттардың, өзге денелердің, заттектердің, сұйықтықтардың, жәндіктердің немесе жануарлардың түсуінен, агрессивті ортаның әсерінен, жоғары ылғалдылықтан, жоғары температуралардан туындаған ақау.
- Бұйымды сәйкестендіру (сериялық нөмірі) жоқ немесе сәйкес келмейді. Егер зақымданулар (кемшіліктер) зиянды бағдарламалық қамтаманың; БЖ ұсынушысының осы қызметті ұсынбауына байланысты мүмкіндігінсіз бұйымның бағдарламалық ресурстарына қолжетімділіктің болмауына әкеп соққан құпиясөздерді (кодтарды) оларды жинау/қалпына келтіру мүмкіндігінсіз орнату, ауыстыру немесе жою әсерінен туындаса.
- Егер жұмыстың ақаулықтары қуат беруші, кәбілдік, телекоммуникациялық желілердің, радиосигнал қуатының стандарттарға немесе техникалық регламенттеріне сәйкес келмеуінен, оның ішінде бедер ерекшеліктерінен және басқа да осыған ұқсас сыртқы факторлардан, бұйымның желі әрекет ететін шекарада немесе аймақтан тыс жерде пайдаланылуынан туындаған болса.
- Егер зақымданулар стандартты емес (түпнұсқалық емес) және/немесе сапасыз (зақымданған) шығыс материалдарын, керек-жарақтарды, қосалқы бөлшектерді, қуат беру элементтерін, әртүрлі үлгідегі ақпарат тасымалдағыштарды (CD, DVD дискілерді, жад карталарын, SIM карталарын, картридждерді қоса алғанда) пайдаланудан туындаса.
- Егер кемшіліктер үйлесімсіз контентті (әуендерді, графиканы, бейне және басқа файлдарды, Java қосымшаларын және оларға ұқсас бағдарламаларды) алуға, орнатуға және пайдалануға байланысты туындаған болса.
- Осы бұйыммен жанасып жұмыс істейтін басқа жабдыққа келтірілген залалға.



