

# Пайдалану бойынша нұсқаулық

---

Ыдыс жуғыш машина  
M6C7PD

**DEXP**

# Қысқаша нұсқаулық

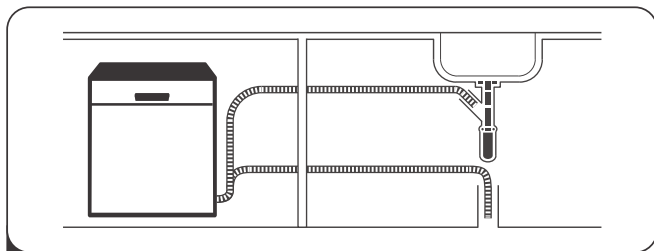

1 Ыдыс жуғыш машинаны орнатыңыз және қосыңыз.



2 Ыдыстарды үлкен тамақ қалдықтарынан тазалаңыз.

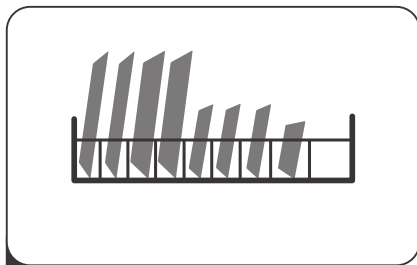

3 Ыдысты салыңыз.

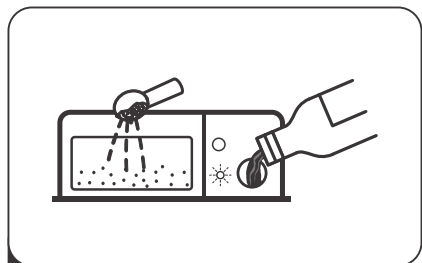

4 Ыдыс жуғыш машинаға арналған жуғыш зат, шайғыш зат және тұзды қосыңыз.



5 Құрылғыны қосыңыз, жуу бағдарламасын таңдаңыз және жуу циклін бастау үшін «Старт/Кідірту» батырмасын басыңыз.



## **Мазмұны**

Құрылғы мақсаты .....	5
Сақтық шаралары .....	5
Құрылғы схемасы .....	7
Аксессуарлар * .....	7
Орнату .....	8
<b>Орнатуға дайындық .....</b>	<b>8</b>
<b>Электрмен жабдықтауға қосылу .....</b>	<b>9</b>
<b>Сумен жабдықтауға қосылу .....</b>	<b>9</b>
Құрылғымен жұмыс .....	11
<b>Басқару тақтасы .....</b>	<b>11</b>
<b>Индикаторлар .....</b>	<b>12</b>
<b>Батырмалардың сипаттамасы .....</b>	<b>13</b>
<b>Қолданар алдында .....</b>	<b>13</b>
<b>Су жұмсартқыш .....</b>	<b>13</b>
<b>Шаю .....</b>	<b>16</b>
<b>Жұғыш зат .....</b>	<b>18</b>
<b>Ыдыс жуғыш машинаның себеттерін жүктеу .....</b>	<b>20</b>
Ыдыс жуғыш машинаны қосу .....	22
<b>Жуу циклін бастау .....</b>	<b>22</b>
<b>Бағдарламаны өзгерту .....</b>	<b>22</b>
<b>Құрылғы жұмыс істеп тұрған кезде ыдыстарды тиеу .....</b>	<b>23</b>
<b>Жуу циклінің аяқталуы .....</b>	<b>23</b>
Ыдыс жуғыш машинаны күту және тазалау .....	24
<b>Ыдыс жуғыш машинаның корпусын тазалау .....</b>	<b>24</b>
<b>Есікті тазалау .....</b>	<b>24</b>
<b>Сүзгіні тазалау .....</b>	<b>25</b>
<b>Бүріккіштерді тазалау .....</b>	<b>26</b>
Ыдыс жууға арналған бағдарламалар .....	27

Ықтимал мәселелер және олардың шешімдері .....	28
<b>Қате кодтары .....</b>	<b>31</b>
Техникалық сипаттамалары .....	32
<b>Құрылғының өлшемдері .....</b>	<b>32</b>
<b>Сипаттамалар .....</b>	<b>33</b>
Энергия тиімділігі туралы ақпарат .....	34
<b>Монтаждау, сақтау, тасымалдау (тасу), өткізу және кәдеге жарату ережелері мен шарттары .....</b>	<b>39</b>
Қосымша ақпарат .....	36

# Құрметті сатып алушы!

Біздің өнімдерді таңдағаныңыз үшін рахмет.

Біз сізге жоғары сапа, функционалдылық және дизайн талаптарына сәйкес әзірленген және жасалған бұйымдар мен құрылғыларды ұсынуға қуаныштымыз. Пайдалануды бастамас бұрын, сіздің қауіпсіздігіңізге қатысты маңызды ақпаратты, сондай-ақ өнімді дұрыс пайдалану және күту бойынша ұсыныстарды қамтитын осы нұсқаулықты мұқият оқып шығыңыз. Осы нұсқаулықтың сақталуына назар аударыңыз және оны өнімді одан әрі пайдалану кезінде анықтамалық материал ретінде пайдаланыңыз.

## Құрылғы мақсаты

Ыдыс жуғыш машина — ыдыс-аяқты автоматты түрде жууға арналған электро-механикалық қондырғы.

## Сақтық шаралары

**Назар аударыңыз:** ыдыс жуғыш машинаны пайдалану кезінде аталған сақтық шараларын сақтаңыз.

1. Бұл жабдық тек тұрмыстық пайдалануға және келесі жағдайларда пайдалануға арналған:
  - дүкендердегі, кеңселердегі және басқа жұмыс орындарындағы қызметтік асүйлер;
  - ферма үйлері;
  - қонақ үйлер, мотельдер және ұқсас қонақ үй типтес мекемелер.
2. Құрылғы балалар мен физикалық, сенсорлық немесе ақыл-ой қабілеті шектеулі адамдар үшін, олардың қауіпсіздігіне жауапты басқа адамдар бақылайтын жағдайларды қоспағанда, пайдалануға арналмаған. Ыдыс жуғыш машинаны күтіп ұстау және тазалау кезінде балалар бақылауда болуы керек. Балаларға ыдыс жуғыш машинамен ойнауға рұқсат бермеңіз.
3. Бұл жабдық тек үй-жайда пайдалануға арналған. Электр тогының соғуын болдырмау үшін жабдықты, қуат сымын немесе ашаны суға немесе басқа сұйықтықтарға тигізбеңіз.
4. Ыдыс жуғыш машинаға техникалық қызмет көрсетуді және тазалауды бастамас бұрын оны розеткадан өшіріңіз. Тазалау үшін сабын ерітіндісіне малынған жұмсақ шүберекті пайдаланыңыз, содан кейін ыдыс жуғыш машинаны құрғатыңыз.
5. Жабдық жерге тұйықталуы керек. Ақаулар немесе сынықтар болған жағдайда, жерге қосу электр тогының ең аз кедергісін қамтамасыз ете отырып, электр тогының соғу қаупін азайтады. Бұл құрылғы жерге тұйықтау сымымен және жерге тұйықталған ашамен жабдықталған.
6. Аша жергілікті нормалар мен ережелерге сәйкес орнатылған және жерге қосылған тиісті розеткаға қосылуы керек.
7. Жерге қосу сымының дұрыс қосылмауы электр тогының соғуына әкелуі

мүмкін. Егер сіз жерге тұйықталудың сенімділігіне сенімді болмасаңыз, білікті электрикпен кеңесіңіз.

8. Егер ол розеткаға сәйкес келмесе, жабдықпен бірге келетін аша құрылымына өзгертулер енгізбеңіз. Тиісті розетканы орнату үшін маманға хабарласыңыз.
9. Ыдыс жуғыш машинада есіктерге немесе сөрелерге отыруға немесе тұруға болмайды.
10. Егер панельдер тиісті орындарға орнатылмаған болса, ыдыс жуғыш машинаны қоспаңыз.
11. Ыдыс жуғыш машина жұмыс істеп тұрған кезде судың шашырауын болдырмау үшін есікті абайлап ашыңыз.
12. Ыдыс жуғыш машинаның ашық есігіне ауыр заттарды қоймаңыз. Ол аударылып кетуі мүмкін.
13. Жууға арналған ыдыстарды тиеу кезінде:
  - пышақтар мен басқа да өткір заттарды себетке төмен қаратып қою керек немесе көлденеңінен қою керек;
  - жуу циклі аяқталғаннан кейін жуғыш зат бөлімде жоқ екеніне көз жеткізіңіз;
  - арнайы таңбаланбаған пластикалық ыдыстарды ыдыс жуғыш машинаға салмаңыз;
  - автоматты ыдыс жуғыш машиналарға арналған жуғыш заттар мен шайғыштарды қолданыңыз;
  - ыдыс жуғыш машинада сабын, кір жуғыш зат немесе қол жуғыш затты қолданбаңыз.
14. Ыдыс жуғыш машинаны пайдаланған кезде балаларды қараусыз қалдырмаңыз.
15. Егер қуат сымы зақымдалған болса, оны ауыстыру керек. Қызмет көрсету орталығына хабарласыңыз.
16. Жабдықты орнатқан кезде қуат сымының бүгілмегеніне немесе берілмегеніне көз жеткізіңіз.
17. Құрылғы жаңа құбыршек жиынтықтарын пайдаланып сужеткізу желіге қосылуы керек, ескі құбыршектерді қайта пайдалануға болмайды.
18. Ыдыс-аяқ жиынтықтарының ең көп саны — 6.
19. Кірістегі судың максималды рұқсат етілген қысымы — 1 МПа.
20. Кірістегі судың минималды рұқсат етілген қысымы — 0.04 МПа.
21. Бұл құрылғы коммерциялық мақсатта пайдалануға арналмаған.

## Құрылғы схемасы

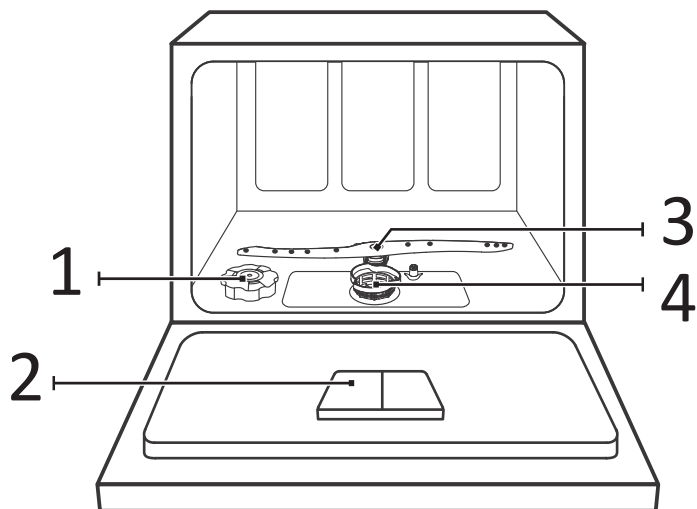

1. Жұмсартқыш контейнері.
2. Мөлшерлегіш.
3. Бүріккіш.
4. Сүзгі.

## Аксессуарлар\*

Себет

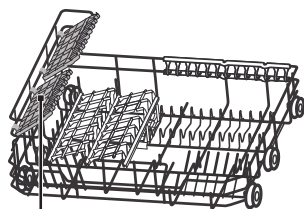

Саптыаяқ сөресі

Ас құралдарына арналған сөре

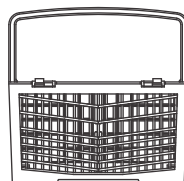

\*Үлгілердің жинақталымы әр түрлі болуы мүмкін.

# Орнату

## Назар аударыңыз!

Құбырлар мен электр жабдықтарын қосуды білікті маман жүзеге асыруы тиіс. Ыдыс жуғыш машинаны орнатпас бұрын электр тогының соғуын болдырмау үшін қуатты өшіріңіз.

## Орнатуға дайындық

Ыдыс жуғыш машинаны орнату орны электр розеткасының және қолданыстағы кәріз және сумен жабдықтау желілерінің жанында орналасуы керек. Ыдыс жуғыш машинаның су төгетін құбыршектерін қосу үшін ыдыс жуғышты раковинаның жанына орнату ұсынылады.

Орнатуды бастамас бұрын қажетті керек-жарақтардың бар екеніне көз жеткізіңіз. Орнатуды бастамас бұрын нұсқаулықты мұқият оқып шығыңыз.

Ыдыс жуғыш машинаны қоймас бұрын орынды дайындаңыз:

1. Су мен су төгетін құбыршектерді оңай қосу үшін раковинаның жанындағы орынды таңдаңыз.
2. Егер ыдыс жуғыш машина бұрышқа орнатылса, есікті ашқан кезде бос орын қалуы керек.



## Электрмен жабдықтауға қосылу

### Назар аударыңыз!

Қосылу үшін ұзартқыш сымды немесе ұластырғыштарды қолдануға болмайды. Қуат сымының жерге тұйықтау сымын алып тастауға болмайды.

### Қосылу талаптары

- Ыдыс жуғыш машинаны тиісті қуат көзіне қосуға арналған номиналды кернеу туралы ақпарат тәлқұжаттық тақтада көрсетілген.
- 10 А сақтандырғышты, іске қосуды кешіктіретін сақтандырғышты немесе ажыратқышты пайдалану және тек ыдыс жуғыш машинаға арналған бөлек қуат желісін қамтамасыз ету ұсынылады.
- Кернеу мен жиілік тәлқұжаттық тақтада көрсетілген деректерге сәйкес келетініне көз жеткізіңіз.
- Ашаны тек жерге қосылған розеткаға қосыңыз. Егер аша электр розеткасына сәйкес келмесе, розетканы ауыстырыңыз. Ұластырғыштарды пайдалану ұсынылмайды, олар қызып кетуі мүмкін және құрылғыға зақым келтіруі мүмкін.

## Сумен жабдықтауға қосылу

### Қю құбыршегін қосу

Ыдыс жуғыш машинаны сумен жабдықтау желісіне қосу жаңа құбыршектер жиынтығының көмегімен жүзеге асырылуы тиіс.

Судың қысымы 0,04 МПа және 1 МПа аралығында болуы керек. Егер қысым белгіленген минимумнан төмен болса, сумен жабдықтаушыға хабарласыңыз.

Егер су құбырлары жаңа болса немесе ұзақ уақыт бойы пайдаланылмаса, судың таза екеніне көз жеткізу үшін судың ағып кетуіне мүмкіндік беріңіз.

Бұл сақтық шарасы су құятын ыдыстың бітеліп қалу қаупін және құрылғыны зақымдау қаупін болдырмау үшін қажет.

Ағып кетудің алдын алу үшін қауіпсіздік клапаны бар арнайы құбыршекті пайдалану ұсынылады (жеткізілім жиынтығына кірмейді).

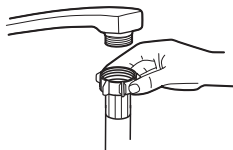

Кәдімгі қосылу



Қауіпсіздік клапаны арқылы қосылу

## Су төгетін құбыршекті қосу

Су төгетін құбыршекті диаметрі кемінде 40 мм су төгетін құбырға салыңыз немесе су төгетін құбыршекті раковинаға қосыңыз, құбыршектің бүгілмегеніне көз жеткізіңіз. Құбыршектің жоғарғы бөлігі 600 мм-ден аспауы керек.

### Су төгетін құбыршекті А немесе В әдісімен қосыңыз

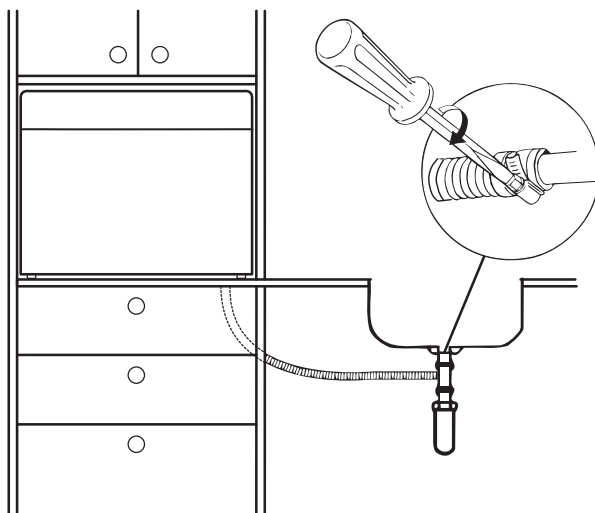
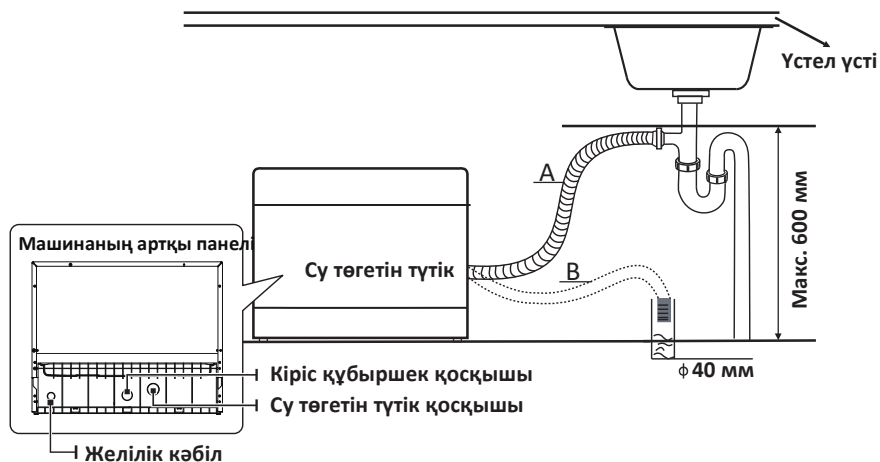

# Құрылғымен жұмыс

## Басқару тақтасы

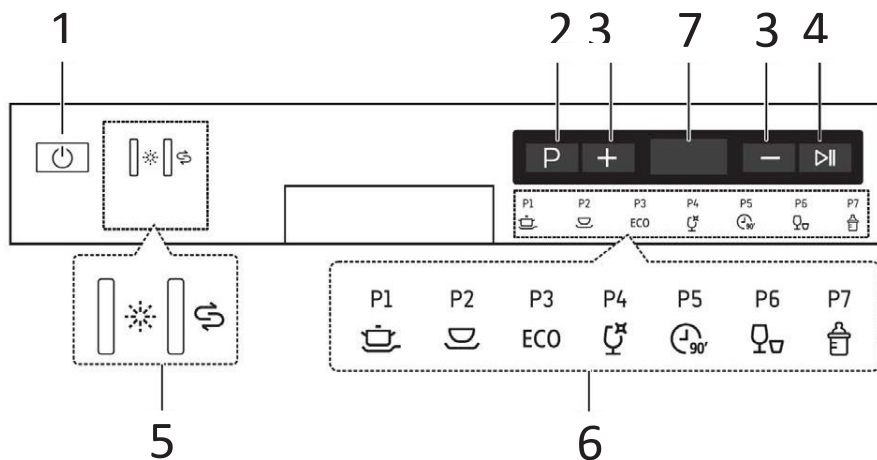

1. «Қосу/Өшіру» батырмасы.
2. «Бағдарлама» батырмасы.
3. Кейінге қалдыру баптаулары батырмалары.
4. «Старт/Кідірту» батырмасы.
5. Мөлшерлегіш индикаторлары.
6. Таңдалған бағдарламаның индикаторы.
7. LED экраны.

## Индикаторлар



### Қарқынды жуу

Қатты және/немесе кептірілген кірлері бар ыдыстар, кәстрөлдер, табалар үшін.



### Кәдімгі жуу

Кәстрөлдер, табақтар, кәдімгі ластанған стақандар және аздап ластанған кәстрөлдер үшін.

## ECO

### ЭКО

Әдетте ластанған ыдыстарды жууға жарамды стандартты бағдарлама.



### Шыны

Аздап ластанған шыны ыдыстарды жуу.



### 90 минут

Мұқият кептіруді қажет етпейтін сәл ластанған ыдыстар үшін.



### Жылдам жуу

Аздап ластанған ыдыстарды кептірусіз тез жуу.



### Baby care

Нәресте бөтелкелерін жуу бағдарламасы.



### Шайғыш

Шайғыштың төмен деңгейі.



### Жұмсартқыш

Жұмсартқыштың төмен деңгейі.

## Батырмалардың сипаттамасы

### «Қосу/Өшіру» батырмасы

- Құрылғыны қосу үшін «Қосу/Өшіру» батырмасын басыңыз.
- Құрылғыны өшіру үшін батырманы қайтадан басыңыз.

### «Бағдарлама» батырмасы

Тиісті жуу бағдарламасын таңдау үшін осы батырманы басыңыз, содан кейін таңдалған бағдарламаның индикаторы жанады.

### Кейінге қалдыру баптаулары батырмалары

Жұмысты кейінге қалдыруды арттыру/азайту үшін басыңыз (максимум – 24 сағат).

### «Старт/Кідірту» батырмасы

- Бағдарламаны таңдап, жуу процесін бастау үшін осы батырманы басыңыз.
- Жуу бағдарламасын орындау кезінде процесті кідірту үшін осы батырманы басыңыз.
- Бағдарламаны жалғастыру үшін қайтадан басыңыз.

## Қолданар алдында

Ыдыс жуғыш машинаны бірінші рет қолданар алдында келесі әрекеттерді орындаңыз:

1. Судың қаттылық деңгейін анықтаңыз. Ол үшін жинақтағы судың кермектігін талдау сынағышын алыңыз, ондағы нұсқауларды орындаңыз.
2. Қажет болса, судың қаттылық деңгейін реттеңіз.
3. Ыдыс жуғыш машинаға 1,5 кг тұз қосыңыз, тұз салынған ыдысқа су қосыңыз.
4. Мөлшерлегішке шайғыш затты қосыңыз.
5. Жуғыш затты қосыңыз.

## Су жұмсартқыш

Бірге суды жұмсарту судың кермектігін ауыстырып-қосқыштың көмегімен қолмен орнатылады.

Су жұмсартқыш ыдыс жуғыш машинаның жұмысына зиянды немесе жағымсыз әсер ететін судан минералдар мен тұздарды кетіруге арналған. Бұл минералдар мен тұздардың мөлшері неғұрлым жоғары болса, соғұрлым сіздің суыңыз қатты. Жұмсартқыш сіздің аймағыңыздағы судың қаттылығына байланысты реттелуі керек. Судың кермектігі туралы ақпарат алу үшін сумен жабдықтаушыға хабарласыңыз немесе ЫЖМ-мен бірге келетін су кермектігін талдау сынағышын пайдаланыңыз. Сынақ жолағын алыңыз, сынақ жолағының индикатор аймағын зерттелетін суға 1-3 секундқа толығымен батырыңыз. Жолақты алыңыз және одан артық суды алыңыз. Шамамен 15-30 секундтан кейін сынақ жолағының индикатор аймағының түсін жапсырмадағы сәйкес түсті өріспен салыстырыңыз, түс неғұрлым қараңғы болса, су соғұрлым қатты болады.

Тұз контейнері себеттің астында орналасқан. Контейнерді төмендегі нұсқауларға сәйкес толтыру қажет.

### Назар аударыңыз!

Ыдыс жуғыш машиналарға арналған тұзды ғана қолданыңыз. Тұздың басқа түрлері, әсіресе ас тұзы, су жұмсартқышты зақымдауы мүмкін. Ыдыс жуғыш машиналарға арналмаған тұздарды пайдаланған жағдайда өндіруші ыдыс жуғыш машинаның жарамдылығы үшін жауап бермейді.

Ыдыс жуудың толық циклін бастамас бұрын ғана жұмсартқышты тұзбен толтырыңыз. Бұл шашыраңқы тұз немесе тұзды су түйіршіктерінен туындаған машинаның коррозиясын болдырмайды.

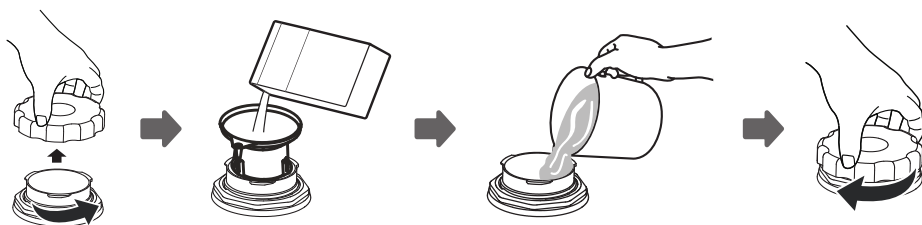

1. Төменгі себетті алыңыз, қақпақты тұз ыдысынан алыңыз.
2. Шұңқырдың ұшын тесікке салыңыз да, ыдыс жуғыш машинаға шамамен 1,5 кг тұз құйыңыз.
3. Тұз толтырылған контейнерге су қосыңыз. Судың бір бөлігі төгілуі мүмкін – бұл қалыпты жағдай.
4. Контейнерді толтырғаннан кейін қақпақты сағат тілімен мықтап бұраңыз.
5. Контейнер толтырылғаннан кейін тұз деңгейінің индикаторы сөнеді.
6. Ыдыс жуу бағдарламасы контейнерді тұзбен толтырғаннан кейін дереу іске қосылуы керек. Әйтпесе, сүзгі, сорғы немесе машинаның басқа бөліктері тұзды сумен зақымдалуы мүмкін.

### Ескерту

1. Басқару тақтасында тұз деңгейінің индикаторы жанғаннан кейін тұз салынған контейнерді толтыру қажет. Тұз деңгейінің индикаторы контейнер толған кезде де жануды жалғастыра алады, бұл тұздың еру дәрежесіне байланысты.
2. Егер ыдыста тұз тамшылары қалса, тұз қалдықтарын кетіру үшін жылдам жуу бағдарламасын іске қосыңыз.

### Тұзды тұтынуды реттеу

Ыдыс жуғыш машина судың кермектігіне байланысты тұзды пайдалануды реттеуге мүмкіндік береді. Бұл тұзды тұтынуды оңтайландыру үшін қажет.

Тұзды тұтынуды реттеу үшін келесі әрекеттерді орындаңыз:

1. Есікті жабыңыз, ыдыс жуғыш машинаны қосыңыз.
2. Құрылғы қосылғаннан кейін 60 секунд ішінде су жұмсартқыш параметрлерін орнату үшін «Старт/Кідірту» батырмасын 5 секунд басып тұрыңыз (тұз

деңгейі мен шаю шамдары жыпылықтайды).

3. Суды жұмсартқыш баптауларын таңдау үшін «Старт/Кідірту» батырмасын басыңыз сіздің аймағыңыздағы судың қаттылық жағдайына сүйене отырып, баптаулар келесі ретпен өзгереді: Н1->Н2->Н3->Н4->Н5->Н6.
4. Орнатуды аяқтау үшін «Қуат» батырмасын басыңыз.

Судың кермектігі		Ажыратып-қосқыштың орны	Басқару тақтасындағы индикатор
°dH	ммоль/л		
0~5	0-0.9	1	Н1
6-11	1.0-2.0	2	Н2
12-17	2.1-3.0	3	Н3
18-22	3.1-4.0	4*	Н4
23-34	4.1-6.1	5	Н5
35-45	6.2-8.0	6	Н6

## Ескерту 1

°dH – неміс градусусы.

## Ескерту 2

Әдепкі орнатылған режим: H4.

## Ескерту 3

Егер сіздің ыдыс жуғыш машинаңыздың үлгісінде су жұмсартқыш болмаса, нұсқаулықтың осы бөлімін өткізіп жіберіңіз.

## Шайғыш

Су тамшылары ыдыс-аяқта дақтар мен таптар қалдырмауы үшін соңғы шаю кезінде шайғыш зат қосылады. Шаю сонымен қатар ыдыс-аяқтың кептірілуін жақсартады, өйткені су одан тез ағып кетеді. Бұл ыдыс жуғыш машина сұйық шаюды қолдануға арналған. Шаю мөлшерлегіші есіктің ішінде жуғыш зат мөлшерлегішінің жанында

орналасқан. Мөлшерлегіштің қақпағын бұрап, сұйық шайғышты жоғарғы деңгейге дейін толтырыңыз. Мөлшерлегіштің көлемі шамамен 110 мл.

### Назар аударыңыз!

Ыдыс жуғыш машиналарға арналған шайғышты ғана қолдану керек. Мөлшерлегішке басқа заттарды құюға болмайды (мысалы, ыдыс жуғыш машинаны тазартқыш, сұйық жуғыш зат), бұл ыдыс жуғыш машинаны зақымдауы мүмкін. Шайғыш деңгейін қақпақтың жанында орналасқан индикатордың түсімен көзбен тексеруге болады.

Мөлшерлегіш толған кезде индикатор қара түсті болады. Шаю ағыны кезінде индикатордың қараңғы нүктесінің мөлшері азаяды, мөлшерлегіштің ¼-ден аз көлемде босатылуына жол бермеңіз.

### Индикатор мәні

- Толық
- 3/4 толы
- 1/2 толы
- 1/4 толы
- Бос



## Шайғыш затты қосу

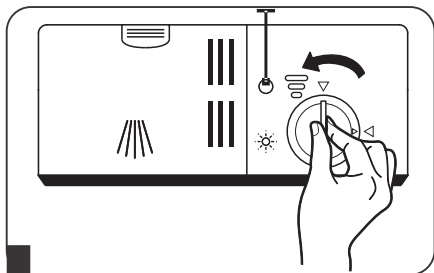

1

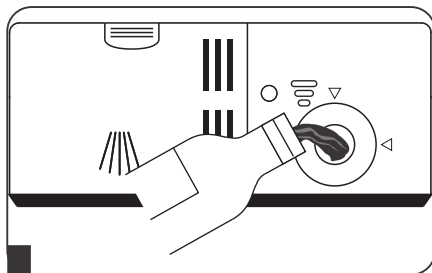

2

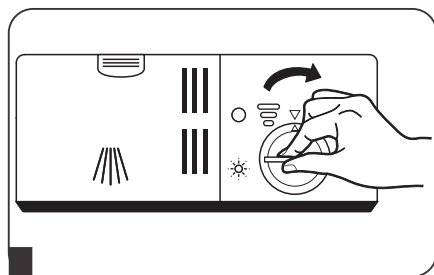

3

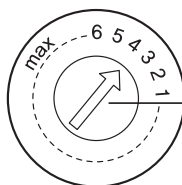

Шайғышты реттеу тұтқасы

1. Мөлшерлегішті ашу үшін қақпақты солға бұраңыз.
2. Шайғышты мөлшерлегішке құйыңыз.
3. Қақпақты көрсеткімен туралап, орнына қойып, оңға бұру арқылы жабыңыз.

Мөлшерлегішті толтырған кезде төгілген шаю тамшыларын сүртіңіз, келесі ыдыс жуған кезде артық көбік пайда болмас үшін. Есікті жаппас бұрын қақпақты орнына қоюды ұмытпаңыз.

## Шайғыш мөлшерлегішін реттеу

Мөлшерлегіш реттегішінде 6 теңшеу деңгейі бар. Әрқашан «3» қалпынан бастаңыз. Егер ыдыс-аяқта дақтар қалса немесе ол жақсы кеппесе, реттегішті «5» күйіне бұру арқылы шайғыш мөлшерін көбейтіңіз. Егер мәселе әлі де болса, реттегішті максималды күйге қойыңыз. Өндіруші ұсынған «3» реттегішінің ережесі. Жуғаннан кейін су тамшылары немесе әк дақтары қалса, шайғыш дозасын көбейтіңіз. Шыны ыдыста немесе пышақ жүздерінде жабысқақ ақшыл дақтар немесе көкшіл пленка болса, дозаны азайтыңыз.

## Жуғыш зат

Құрамында химиялық компоненттері бар жуғыш заттар ыдыс-аяқ пен ыдыс жуғыш машинадағы кірді кетіру үшін қажет. Коммерциялық сапалы жуғыш заттардың көпшілігі осы мақсатқа сәйкес келеді.

### Назар аударыңыз!

Ыдыс жуғыш машиналарға арналған жуғыш заттарды ғана қолданыңыз. Жуғыш затты құрғақ жерде сақтаңыз. Егер сіз ыдыс жуғыңыз келмесе, жуғыш затты толтырмаңыз.

Жуғыш заттардың үш түрі бар:

1. Фосфаттар мен хлор бар.
2. Фосфаттар бар, хлор жоқ.
3. Фосфаттар мен хлор жоқ.

Фосфаттар болмаған кезде жуғыш зат суды жұмсартпайды. Бұл жағдайда судың кермектігі 6 °dH болса да, жұмсарту үшін тұзды қолдануды ұсынамыз. Фосфатсыз жуғыш затпен қатты суда жуған кезде ыдыста дақтар пайда болуы мүмкін. Жақсы нәтиже алу үшін көбірек жуғыш зат қосыңыз.

Хлорсыз жуғыш заттар тұрақты және түрлі-түсті дақтарды толығымен кетірмейді. Бұл жағдайда сіз жоғары температурасы бар бағдарламаны таңдауыңыз керек.

### Концентрацияланған жуғыш заттар

Химиялық құрамына қарай жуғыш заттарды екі топқа бөлуге болады:

- күйдіргіш компоненттері бар қарапайым, сілтілі жуғыш заттар;
  - табиғи ферменттері бар төмен сілтілі концентрацияланған жуғыш заттар.
- Концентрацияланған жуғыш заттар мен «ЭКО» бағдарламасын қолдану қоршаған ортаның ластануын азайтады және ыдыстарды тиімді тазартады, өйткені ол қатты ластануды ерітеді.

### Таблеткадағы жуғыш заттар

Әр түрлі маркалы таблеткалардағы жуғыш заттар әр түрлі жылдамдықпен ериді. Осы себепті кейбір жуғыш таблеткалар жылдам жуу циклдері кезінде толығымен ерімейді. Жуғыш таблеткалардың толық жуылуын қамтамасыз ету үшін ұзақ жуу циклі бар бағдарламаларды қолданыңыз.

### Жуғыш зат мөлшерлегіші

Жуу циклінің кестесінде келтірілген нұсқауларға сәйкес әр ыдыс жууды бастамас бұрын мөлшерлегішке жуғыш затты қосу керек. Бұл ыдыс жуғыш машина кәдімгі ыдыс жуғыш машинаға қарағанда аз жуғыш зат пен шайғышты қажет етеді. Кәдімгі жүктеме кезінде бір ас қасық ыдыс жууға арналған жуғыш зат жеткілікті. Қатты ластану үшін көбірек жуғыш зат қажет.

Жууды бастамас бұрын әрқашан жуғыш затты қосыңыз, әйтпесе ол ылғалданып, нашар еруі мүмкін.

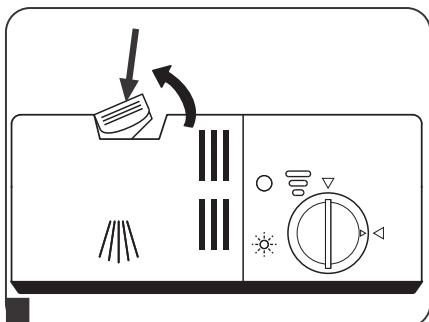

**1** Жуғыш зат бөлігінің қақпағын ашу үшін батырманы басыңыз.

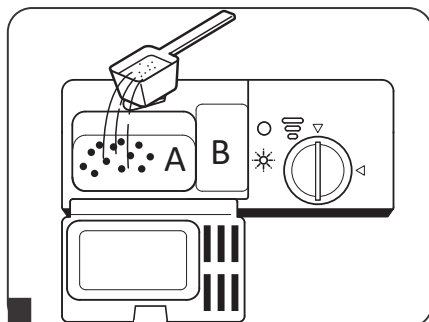

**2** Жуғыш затты А бөліміне қосыңыз. Егер ыдыс-аяқ тым лас болса, жуғыш затты В бөліміне қосыңыз.

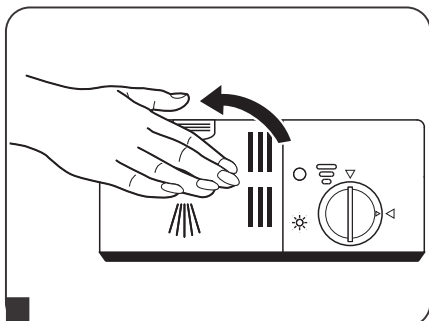

**3** Қақпақты жабыңыз және құлыпты бекіту үшін батырманы басыңыз.

Жуғыш затты өндіруші қаптамада көрсеткен мөлшерлеу және сақтау талаптарын орындаңыз.

Бағдарламаларға арналған жуғыш заттың мөлшері туралы ақпарат «Ыдыс жууға арналған бағдарламалар» кестесінде келтірілген. Жуғыш заттың мөлшері судың ластану дәрежесі мен қаттылығына байланысты да өзгеруі мүмкін.

Жуғыш зат өндірушісінің ұсыныстарын орындаңыз.

Жуғыш затты балалардың қолы жетпейтін жерде сақтаңыз.

## **Ыдыс жуғыш машинаның себеттерін жүктеу**

- Ыдыс-аяқ сатып алғанда, ыдыс жуғыш машинада жууға болатын ыдыстарды таңдаңыз.
- «Ыдыс-аяққа жұмсақ» деп белгіленген жұмсақ жуғыш затты қолданыңыз, толық ақпаратты жуғыш зат өндірушілерінен алуға болады.
- Кейбір ыдыс-аяқтар үшін раковинаның ең төменгі температурасын таңдаған жөн.
- Шыны мен ас құралдарына зақым келтірмеу үшін оларды бағдарлама аяқталғаннан кейін бірден ыдыс жуғыш машинадан шығармаңыз.

## **Ыдыс жуғыш машинада жууға жарамсыз ыдыс-аяқ пен ас құралдары**

- Ағаш, сүйек, фарфор және седепті тұтқалары бар ас құралдары.
- Ыстыққа төзімді пластикалық ыдыс.
- Бөлшектері желімделген, жоғары температураға тұрақсыз ескі ас құралдары.
- Желімделген ыдыс-аяқ немесе ас құралдары.
- Қалайы немесе мыс ыдыстар.
- Хрусталь.
- Тот басуға бейім металл заттар.
- Ағаш табақтар.
- Синтетикалық талшықтардан жасалған заттар.

## **Ыдыс жуғыш машинада жууға ішінара жарамды ыдыс-аяқ пен ас құралдары**

- Ыдыс жуғышта көп жуғаннан кейін шыны ыдыстардың кейбір түрлері күңгірттенуі мүмкін.
- Күміс және алюминий бөлшектері жуу кезінде түс жоғалтуға бейім.
- Жылтыратылған өрнектер жиі жуылған кезде жоғалып кетуі мүмкін.

## Ыдыс жуғыш машинаны тиеу кезінде мыналарға назар аударыңыз

Ыдыс-аяқтан артық тамақ қалдықтарын, кәстрөлден күйдірілген тағамның жұмсақ қалдықтарын алып тастаңыз. Ыдыс-аяқты ағынды сумен шаюдың қажеті жоқ.

### Ыдыстарды келесідей орналастырыңыз:

1. Кеселер, стақандар, кәстрөлдер/табалар төңкерілген.
2. Судың еркін ағып кетуіне мүмкіндік беру үшін қисық заттарды немесе ойықтары бар заттарды еңкейту керек.
3. Ыдыс-аяқтарды құлап кетпейтін етіп қойыңыз.
4. Ыдыс-аяқтарды су бүріккіштері жуу кезінде еркін айнала алатындай етіп орналастыру керек.
5. Орналастырылатын ыдыстың максималды диаметрі – 19 сантиметр.

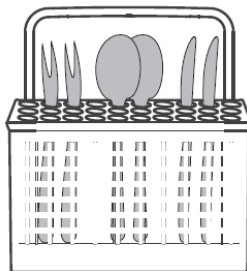
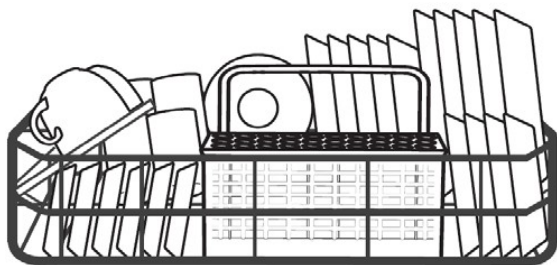

### Ескерту

- Ыдыс жуғыш машинада тым кішкентай заттарды жууға болмайды, себебі олар себеттен түсіп кетуі мүмкін.
- Кеселерді, стақандарды, кәстрөлдерді және т.б. сумен толтырылмайтындай етіп төңкеріп қойыңыз.
- Ыдыс-аяқ пен ас құралдары бір-біріне жатпауы керек.
- Зақымдануды болдырмау үшін стақандар жанаспауы керек.
- Үлкен жүзі бар пышақтарды тігінен қоюға болмайды, бұл ықтимал қауіп.
- Ұзын және/немесе өткір ас құралдары, мысалы, пышақтарды көлденеңінен қою керек.
- Ыдыс жуғыш машинаны шамадан тыс жүктемеңіз. Бұл жуудың оңтайлы нәтижесі мен электр энергиясының ақылға қонымды шығыны үшін маңызды.

# Ыдыс жуғыш машинаны қосу

## Жуу циклін бастау

1. Ыдыс-аяқты ыдыс жуғыш машинаға салыңыз.
  2. Жуғыш затты құйыңыз.
  3. Ашаны розеткаға салыңыз. Сумен жабдықтау қосылғанына көз жеткізіңіз.
  4. Есікті ашып, «Қосу/Өшіру» батырмасын басыңыз, қуат шамы жанады.
  5. Бағдарлама батырмасын басыңыз, бағдарламалар келесі ретпен ауысады:  
Қарқынды – Тұрақты – ЭКО – Шыны – 90 минут – Жылдам – Baby Care.
- Бағдарламаны таңдағаннан кейін индикатор жанады, есікті жабыңыз, ыдыс жуғыш машина жұмыс істей бастайды.

## Бағдарламаны өзгерту

Егер бағдарлама жақында іске қосылған болса, бағдарлама циклі өзгеруі мүмкін. Әйтпесе, су мен жуғыш зат ыдыс жуғыш машинаға құйылып кетуі мүмкін және жаңа цикл үшін жуғыш затты қайта қосу қажет болады (жуғыш затты қосу бөлімін қараңыз).

1. Жуу процесін кідірту үшін «Старт/Кідірту» батырмасын басыңыз.
2. Таңдалған бағдарлама батырмасын 3 секундтан артық басып тұрыңыз – бағдарлама жойылады.
3. Қажетті бағдарламаны таңдаңыз.
4. «Старт/Кідірту» батырмасын басыңыз, жуу процесі шамамен 10 секундтан кейін жалғасады.

**Ескерту:** жуу кезінде есік ашылған кезде бағдарлама кідіріледі. Бағдарлама шамы жыпылықтайды және ыдыс жуғыш машина есік жабылғанша дыбыстық сигнал береді. Есік жабылғаннан кейін жұмыс 1 секундтан кейін жалғасады.

## Құрылғы жұмыс істеп тұрған кезде ыдыстарды тиеу

Жұғыш зат қосылмай тұрып, ыдыстарды қосуға болады.

1. Жуу бағдарламасын тоқтата тұру үшін «Старт/Кідірту» батырмасын басыңыз.
2. Есікті сәл ашыңыз.
3. Бүріккіштер тоқтағаннан кейін есікті толығымен ашыңыз.
4. Ыдыс-аяқ қосыңыз.
5. Есікті жабыңыз. Жұмыс 1 секундтан кейін жалғасады.

### Назар аударыңыз!

Есікті ашқан кезде абай болыңыз.

Ыдыс жұғыш машинадағы бу өте ыстық және қатты күйік тудыруы мүмкін.

## Жуу циклінің аяқталуы

Жуу циклі аяқталғаннан кейін 8 секунд ішінде дыбыстық сигнал шығады, содан кейін ыдыс жұғыш машина тоқтайды.

1. «Қосу/Өшіру» батырмасын басу арқылы ыдыс жұғышты өшіріңіз.
2. Сумен жабдықтауды жабыңыз.
3. Есікті абайлап ашыңыз. Ыстық ыдыс-аяқтың зақымдалуына ең сезімтал, ыдыс жұғыш машинадан шығармас бұрын ыдыстың суығанын 15 минут күту керек.
4. Ыдыстарды түсіріңіз.

**Назар аударыңыз!** Ыдыс жұғыш машина жұмыс істеп тұрған кезде есікті ашпаңыз, ыстық сумен күйіп қалуыңыз мүмкін.

## **Ыдыс жуғыш машинаны күту және тазалау**

- Әр ыдыс жуғаннан кейін сүмен жабдықтауды өшіріп, ыдыс жуғыш машинада ылғал мен иістер жиналмауы үшін есікті ашық қалдырыңыз.
- Ыдыс жуғыш машинаны тазалауды немесе қызмет көрсетуді бастамас бұрын әрқашан ашаны розеткадан алыңыз.
- Ыдыс жуғыш машинаның корпусы мен резеңке бөліктеріне күтім жасау үшін еріткіштер мен абразивті тазалағыштарды қолданбаңыз. Тек жұмсақ шүберек пен жылы сабынды суды пайдалану керек. Дақтарды кетіру үшін сірке суына аздап малынған жұмсақ шүберекті немесе ыдыс жуғыш машинаны күтуге арналған арнайы құралдарды қолданыңыз.
- Егер ыдыс жуғыш машина ұзақ уақыт бойы пайдаланылмаса, ыдыс-аяқсыз жуу циклін бастаған жөн, содан кейін ашаны розеткадан ажыратыңыз, сүмен жабдықтауды тоқтатыңыз және есікті сәл ашыңыз. Бұл иістердің пайда болуын болдырмауға және есік тығыздағыштарын сақтауға көмектеседі.
- Ыдыс жуғыш машинаны тік күйде жылжытуға тырысыңыз. Егер бұл мүмкін болмаса, оны артқы қабырғаға қоюға болады.
- Иістердің пайда болу себептерінің бірі тамақ қалдықтарының тығыздағыштарға түсуі болуы мүмкін. Тығыздағыштарды мезгіл-мезгіл губкамен тазалаңыз, бұл иістердің алдын алуға көмектеседі.

## **Ыдыс жуғыш машинаның корпусын тазалау**

- Басқару тақтасын аздап суланған жұмсақ шүберекпен сүртіңіз. Тазалағаннан кейін оны мұқият құрғатыңыз. Денеге күтім жасау үшін тұрмыстық техниканы жылтыратқышты қолданыңыз.
- Ыдыс жуғыш машинаны күту үшін өткір заттарды, абразивті губкаларды және күшті тазартқыштарды қолданбаңыз.

## **Есікті тазалау**

- Есіктің шеттерін сүрту үшін тек жұмсақ, суланған шүберекті пайдаланыңыз. Есіктің құлпы мен электрлік компоненттеріне су кіргізбеңіз.
- Аэрозольді тазартқыштарды қолданбаңыз, себебі бұл құлып пен электр компоненттеріне зақым келтіруі мүмкін.
- Кейбір абразивті тазартқыштар мен қағаз сүлгілер тот баспайтын болаттан жасалған бетінде сызаттар қалдыруы мүмкін.

## Сүзгіні тазалау

Сүзгі үлкен тамақ қалдықтарының сорғыға түсуіне жол бермейді. Тамақ қалдықтары сүзгіге бітеліп қалуы мүмкін, бұл жағдайда оны тазалау керек. Сүзу жүйесі өрескел сүзгіден, негізгі сүзгіден және микрофильтрден (мұқият тазарту сүзгісі) тұрады.

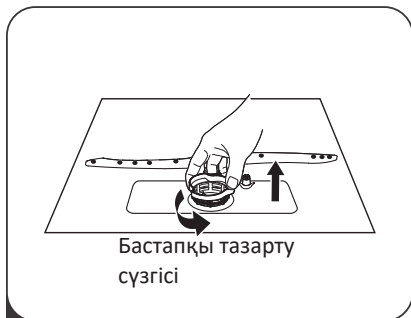

- 1 Дөрекі сүзгіні алыңыз, оны сағат тіліне қарсы екі рет бұраңыз және оны машинадан алыңыз.

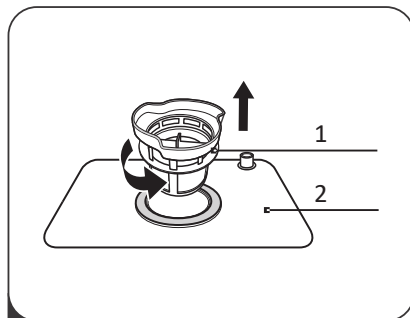

- 2 1. Мұқият тазарту сүзгісі.  
2. Негізгі сүзгі.

Негізгіден жұқа сүзгіні алыңыз.

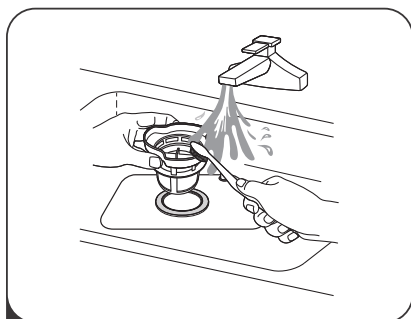

- 3 Үлкен тамақ қалдықтарын ағынды су ағынымен жоюға болады. Кішкене қалдықтарды кетіру үшін жұмсақ щетканы қолданыңыз.

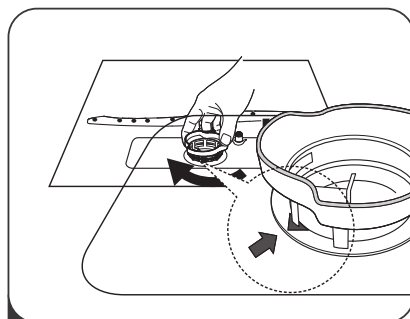

- 4 Сүзгілерді кері ретпен қайта орнатыңыз және өрескел тазалау сүзгісін сағат тілімен екі рет бұраңыз.

### Назар аударыңыз!

- Ыдыс жуғыш машинаны орнатылған сүзгілерсіз іске қоспаңыз.
- Сүзгіні дұрыс ауыстырмау ыдыс жуғыш машинаның жұмысын төмендетеді және ыдыс-аяқты зақымдауы мүмкін.

## Бүріккіштерді тазалау

Қатты судағы химиялық заттар бүріккіш саптамалар мен мойынтіректерді бітеп тастамас үшін бүріккіштерді үнемі тазалап отыру керек.

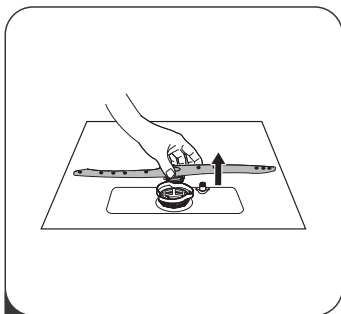

1 Бүріккіштерді алу үшін оны жоғары қарай тартыңыз.

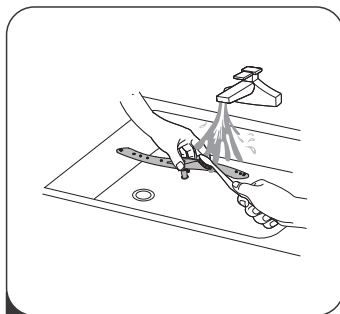

2 Бүріккіштерді сабынмен және жылы сумен шайыңыз және бүріккіштерді жұмсақ щеткамен тазалаңыз. Сумен жақсылап шайыңыз және орнына қойыңыз.

# Ыдыс жууға арналған бағдарламалар

Ескерту: x белгішесі шайғышты қосу қажеттілігін білдіреді.

Бағдарлама	Бағдарлама туралы ақпарат	Цикл сипаттамасы	Жұғыш зат Сіңдіру/ негізгі	Уақыт (мин)	Энергияны тұтыну (кВт/сағ)	Су (л)	Шайғыш
Қарқынды	Қатты ластанған фаянс ыдыстар мен кәстрөлдер, кәдімгі ластанған табалар үшін	Сулау (50 °C) Жуу (70 °C) Шаю Шаю (70 °C) Кептіру	3/15 г (немесе 1-де 3)	140	0,9	10	*
Әдепкі	Кептірілген ластануы бар ыдыс-аяқтар үшін	Сулау Жуу (60 °C) Шаю Шаю (70 °C) Кептіру	3/15 г (немесе 1-де 3)	120	0,7	8	*
ЭКО	Стандартты бағдарлама, орташа ластанған ыдыс жууға арналған суды тұтыну және тұтыну тұрғысынан ең тиімді болып табылады	Сулау Жуу (50 °C) Шаю Шаю (70 °C) Кептіру	3/15 г (немесе 1-де 3)	195	0,61	6,5	*
Шыны	Жеңіл ластанған қыш және шыны ыдыстар үшін	Жуу (45 °C) Шаю Шаю (60 °C) Кептіру	18 г (немесе 1-де 3)	75	0,5	7	*
90 минут	Мүқият кептіруді қажет етпейтін жеңіл ластанған ыдыс-аяқтар үшін	Жуу (45 °C) Шаю Шаю (60 °C) Кептіру	18 г (немесе 1-де 3)	90	0,65	7	*
Жылдам	Жеңіл ластанған ыдыстарды жылдам жуу	Жуу (40 °C) Шаю (70 °C) Кептіру	15 г	30	0,23	6	
Baby Care	Балалар бөтелкелерін жуу.	Жуу (65 °C) Шаю Шаю (70 °C) Кептіру	15 г	105	0,55	6	*

## Ықтимал мәселелер және олардың шешімдері

Мәселе	Ықтимал мәселе	Ықтимал шешім
Құрылғы іске қосылмайды.	Сақтандырғыш жанып кетті немесе қорғаныс автоматы іске қосылды.	Сақтандырғышты ауыстырыңыз немесе қорғаныс автоматын қосыңыз. Ыдыс жуғыш машинамен бірдей қуат көзіне қосылған барлық басқа құрылғыларды ажыратыңыз.
	Құрылғы электр желісінен ажыратылған.	Құрылғының электр желісіне қосылғанын тексеріңіз
	Төмен су қысымы.	Сумен жабдықтау жүйесіндегі қысымды тексеріңіз.
	Есік дұрыс жабылмаған.	Есікті дұрыс жабыңыз.
Су құрылғыдан кетпейді.	Су төгетін құбыршек бітелген.	Су төгетін құбыршекті тазалаңыз.
	Сүзгі бітелген.	Сүзгіні тазалаңыз.
	Кәріз құбыры бітелген.	Кәріз құбырын тазалаңыз.
Су төгетін құбырдағы көбік.	Жарамсыз жуғыш зат.	<p>Көбікті болдырмау үшін ыдыс жуғыш машинаға арналған арнайы жуғыш затты ғана қолданыңыз.</p> <ul style="list-style-type: none"> <li>• Ыдыс жуғыш машинаны ашып, көбіктің булануына мүмкіндік беріңіз.</li> <li>• Ыдыс жуғыш машинаның түбіне 4 литр суық су құйыңыз.</li> <li>• Ыдыс жуғыш машинаның есігін жабыңыз, содан кейін кез келген бағдарламаны таңдаңыз. Ең алдымен, құрылғы суды төгеді.</li> <li>• Су төгу кезеңі аяқталғаннан кейін есікті ашып, көбіктің жоғалып кеткенін тексеріңіз. Қажет болса қайталаңыз.</li> </ul>
	Шайғыш төгілді.	Әрқашан төгілген шайғыш затты сүртіңіз
Құрылғының ішкі бетіндегі дақтар.	Бояғыш жуғыш зат қолданылды.	Бояғышсыз жуғыш затты қолданыңыз.

<b>Мәселе</b>	<b>Ықтимал мәселе</b>	<b>Ықтимал шешім</b>
Құрылғының ішкі бетіндегі ақ пленка.	Қатты су.	Ішкі бетті тазалау үшін губка мен ыдыс жуғыш машинаның жуғыш затын қолданыңыз.
Ас құралдарындағы тотдақтары.	Ас құралдары жемірілуге төзімді емес.	Ыдыс жуғыш машинада жемірілуге бейім ас құралдарын жууға болмайды.
	Ыдыс жуғыш машинаға тұз қосқаннан кейін жуу бағдарламасы іске қосылмады. Тұздың іздері жуу цикліне түсті.	Тұз қосқаннан кейін әрқашан ыдыс-аяқсыз жуу бағдарламасын іске қосыңыз.
	Тұз бөлімінің қақпағы жабық емес болған.	Әр ыдыс жуар алдында қақпақты жабыңыз.
Құрылғы жұмыс істеп тұрған кезде қағыңыз.	Жуу кезінде себеттегі ыдыс-аяқты бүріккіш тиеді.	Жуу бағдарламасын кідіртіңіз және жұмыс кезінде бүріккіш оған тиіп кетпеуі үшін ыдыстарды ауыстырыңыз.
Ыдыс жуғыш машинада дірілдеу.	Ыдыс-аяқтың аз мөлшері жүктелген болса, су ағындары резервуардың ішкі қабырғаларына тікелей түседі.	Құрылғыға көбірек ыдыс-аяқ салыңыз немесе ыдысты машинаға біркелкі таратыңыз.
	Ыдыс-аяқтың жеңіл заттары жуу кезінде қозғалады.	Жеңіл ыдыстарды тұрақты орналастыру керек.
Құбырларды түрту.	Бұл ғимараттың санитарлық-техникалық жабдықтарына байланысты, өйткені бұл ыдыс жуғыш машинаның ақаулығы емес. Құрылғының жұмысына әсер етпейді.	

<b>Мәселе</b>	<b>Ықтимал мәселе</b>	<b>Ықтимал шешім</b>
Ыдыс-аяқтағы тамақ қалдықтары.	Ыдыс-аяқ заттары бір-біріне тым жақын, себет толып жатыр.	Ішкі бетті тазалау үшін губка мен ыдыс жуғыш машинаның жуғыш затын қолданыңыз.
	Бір нәрсе бүріккіштің айналуына кедергі келтіреді.	Ыдыс-аяқты бүріккіштің еркін айналуына кедергі жасамайтындай етіп орналастырыңыз.
	Бүріккіштегі саптамалар бітеліп қалды.	Бүріккіш саптамаларды тазалаңыз.
	Сүзгілер ластанған.	Сүзгілерді тазалаңыз.
	Сүзгілер дұрыс салынбаған және/немесе бекітілмеген.	Сүзгілерді салыңыз және бекітіңіз.
	Дұрыс емес жуу бағдарламасы таңдалды.	Дұрыс жуу бағдарламасын таңдаңыз.
	Жоғарғы себеттің сол және оң жақтары бірдей деңгейде орнатылмаған.	Жоғарғы себетті екі жағына бір деңгейге қойыңыз.
	Жуғыш зат жеткіліксіз.	Келесі жуу кезінде көбірек жуғыш зат қосыңыз.
Шыны ыдыс жуғаннан кейін бұлтты болады.	Жұмсақ су мен тым көп жуғыш заттың үйлесімі.	Егер сізде жұмсақ су болса, жуғыш затты азырақ қолданыңыз. Ыдыс жуудың қысқа циклін таңдаңыз.
Ыдыс-аяқ пен стақандарда ақ дақтар пайда болады.	Қатты су ыдыста қақты тудыруы мүмкін.	Көбірек жуғыш зат қосыңыз.
Ыдыс-аяқтағы қара немесе сұр дақтар.	Дақтар алюминийден жасалған ыдыстарды жуғаннан кейін пайда болады.	Бұл дақтарды кетіру үшін жуғыш затты қолданыңыз.
Жуғыш зат мөлшерлегіште қалды.	Ыдыс жуғыш зат мөлшерлегішін блоктайды.	Ыдыс-аяқты дұрыс жүктеңіз.

Мәселе	Ықтимал мәселе	Ықтимал шешім
Ыдыс-аяқ құрғақ емес.	Контейнердегі шайғыш тым аз немесе мүлдем жоқ.	Шайғышты қосыңыз.
	Кептірусіз бағдарлама таңдалды.	Кептіру бағдарламасын таңдаңыз.
	Су ыдыс-аяқ пен ас құралдарының ойықтарында жиналады.	Ыдыстарды дұрыс орналастырыңыз.
	Қолданылатын аралас жуғыш заттың кептіру тиімділігі төмен.	Кептіру тиімділігі жоғары басқа аралас жуғыш затты қолданыңыз. Шайғышты қосымша қолдану кептіру тиімділігін арттырады.
	Ыдыс-аяқ машинадан тым ерте алынды немесе кептіру процесі әлі аяқталған жоқ.	Бағдарлама аяқталғанша күтіңіз немесе ыдыс-аяқты бағдарлама аяқталғаннан кейін 30 минуттан кейін ғана алыңыз.
	Ыдыс жуғыш машинада жууға жарамсыз ыдыс-аяқ қолданылады.	Ыдыс жуғыш машинада жууға жарамды ыдыс-аяқты қолданыңыз.

## Қате кодтары

Қате коды	Мағынасы	Ықтимал себеп
E1	Су жинаудың ұзақ уақыты.	Крандар ашық емес, сумен жабдықтау шектеулі немесе судың төмен қысымы.
E3	Су қызбайды.	Қыздыру элементінің бұзылуы.
E4	Толып кету.	Ыдыс жуғыш машинаның кейбір элементтерінде ағып кетеді.
Ed	Негізгі тақта мен басқару тақтасы арасындағы байланыс қатесі.	Сымдардың үзілуі немесе ашылуы.

### Назар аударыңыз!

- Ыдыс жуғыш машина толып кеткен жағдайда, сумен жабдықтауды өшіріңіз.
- Егер су машинаның толып кетуіне немесе ағып кетуіне байланысты науада болса, машинаны қайта іске қоспас бұрын барлық суды алып тастау керек.
- Егер мәселе қайталанса, уәкілетті қызмет көрсету орталығына хабарласыңыз.

## Техникалық сипаттамалары

### Құрылғының өлшемдері

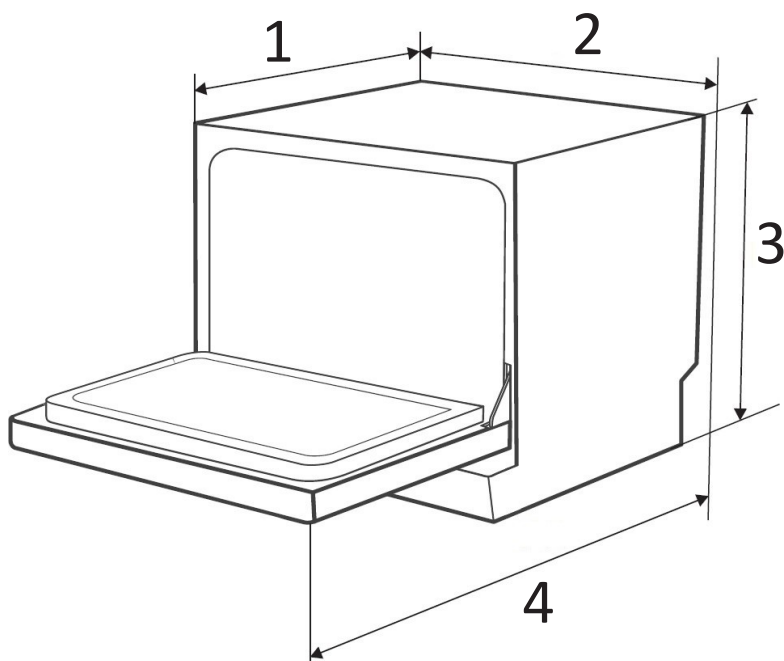

1. Тереңдігі (жабық есікпен): 500 мм.
2. Ені: 550 мм.
3. Биіктігі: 438 мм.
4. Тереңдігі (ашық есікпен): 812 мм.

## Сипаттамалары

Үлгісі	M6C7PD
Жиынтықтардың стандартты саны	6
Энергия тиімділігі класы (1)	A+
Жылдық тұтыну (2)	174 кВт·сағ
Стандартты жуу циклі кезінде қуат тұтыну	0,61 кВт·сағ
Өшірулі режимде қуат тұтыну	0,45 Вт
Күту режимінде қуат тұтыну	0,49 Вт
Жыл сайынғы суды тұтыну (3)	1820 л
Кептіру тиімділігі класы (4)	A
Стандартты бағдарлама (5)	ECO 50 °C
Стандартты цикл кезіндегі бағдарламаның ұзақтығы	180 мин
Шу деңгейі	49 дБ
Орнату	Еркін
Қуат тұтыну	1170–1380 Вт
Номиналды кернеу / жиілік	220–240 В/50 Гц
Су қысымы (ағын қысымы)	0,4–10 бар = 0,04–1 МПа
Таза салмағы	22 кг
Жинақталым	Құрылғы, пайдалану бойынша нұсқаулық, судың қаттылығын анықтайтын тестер, себет, ас құралдары сөресі

1. A+++ (максималды тиімділік)-дан D (минималды тиімділік) дейін.
2. Қуатты тұтыну суық суды пайдалану және энергияны үнемдеу режимдерінде тұтыну кезінде 280 стандартты жуу цикліне негізделген. Нақты қуат тұтыну ыдыс жуғыш машинаның нақты жұмысына байланысты.
3. Суды тұтыну 280 стандартты жуу цикліне негізделген. Суды нақты тұтыну ыдыс жуғыш машинаның нақты жұмысына байланысты.
4. A-дан (максималды тиімділік) G-ге дейін (минималды тиімділік).
5. Бұл бағдарлама ластанудың жеңіл дәрежесі бар ыдыс жууға жарамды және ыдыс-аяқтың осы түрін жуу үшін энергия мен суды үнемді тұтынуды біріктіретін ең тиімді бағдарлама болып табылады.

Нәтижелер ыдыс-аяқтың мөлшері мен ластануына, судың кермектігіне, жуғыш заттың мөлшеріне және т. б. байланысты айтарлықтай өзгеруі мүмкін.

# Энергия тиімділігі туралы ақпарат



## Монтаждау, сақтау, тасымалдау (тасу), өткізу және кәдеге жарату ережелері мен шарттары

- Құрылғыны орнату ережелері мен шарттары осы нұсқаулықта «Орнату» бөлімінде сипатталған.
- Құрылғыны сақтау дайындаушы мен тұтынушының жылытылатын үй-жайларында ауа температурасы 5 °С-тан 40 °С-қа дейін және ауаның салыстырмалы ылғалдылығы 80%-дан аспайтын орауышта жүргізілуі тиіс. Үй-жайларда жемірілуді тудыратын жегі қоспалар (қышқылдар, сілтілер буы) болмауы тиіс.
- Құрылғыны дұрыс тасымалдауды қамтамасыз ету үшін келесі талаптарды сақтау қажет:
  - егер бар болса, құрылғыдан барлық ішкі керек-жарақтарды алып тастаңыз және оларды бөлек ораңыз;
  - құрылғының жұмыс қабілеттілігін және сыртқы түрін сақтау үшін оның дұрыс оралғанына көз жеткізіңіз (үлкен көлемді техниканы сыни жерлерде гофрленген қатырма төсемдері бар полиэтилен немесе көпіршікті пленкаға орау керек);
  - көлік құралының айналасында қозғалу мүмкіндігін болдырмау үшін құрылғыны белдіктермен мықтап бекітіңіз;
  - сыртқы ортаның әсерін толығымен жою үшін тек жабық көлікті пайдаланыңыз;
  - тиеу-түсіру жұмыстарын орындау кезінде қаптаманы өте мұқият өңдеуді қамтамасыз етіңіз.
- Құрылғы мұқият өңдеуді қажет етеді, оны шаң, кір, соққы, ылғал, от және т. б. әсерінен қорғайды.
- Құрылғыны өткізу жергілікті заңнамаға сәйкес жүргізілуі тиіс.
- Өнімнің қызмет ету мерзімі аяқталғаннан кейін оны қарапайым тұрмыстық қоқыспен бірге тастауға болмайды. Оның орнына, ол федералды немесе жергілікті заңдарға сәйкес кейіннен қайта өңдеу және жою үшін электр және электронды жабдықтарды тиісті қабылдау пунктіне кәдеге жаратуға тапсырылады. Осы өнімді дұрыс кәдеге жаратуды қамтамасыз ете отырып, сіз табиғи ресурстарды үнемдеуге көмектесесіз және дұрыс емделмеген жағдайда қоршаған ортаға және адамдардың денсаулығына зиян келтірмеуге көмектесесіз. Бұл өнімді қабылдау және кәдеге жарату орындары туралы толығырақ ақпаратты жергілікті муниципалды органдардан немесе тұрмыстық қоқыстарды шығаратын кәсіпорыннан алуға болады.
- Егер құрылғының ақаулығы анықталса, дереу уәкілетті қызмет көрсету орталығына хабарласыңыз немесе құрылғыны тастаңыз.

## Қосымша ақпарат

**Өндіруші:** Фошань Шуньдэ Мидеа Вошинг Эпплайенсиз ЭмЭфДжи Ко., Лтд.  
Бат. жағы 3-қаб., №5 кеңсе ғим., Нью Энерджи энд Матириэл Индастри Кластер, Фучжоу тас жолы, Ваньцзян Цзянбэй жаңа өндірістерінің шоғырлану аймағы, Уху қ., Аньхой пров., Қытай.  
Қытайда жасалған.

**Импорттаушы / Қазақстан Республикасында талаптар қабылдайтын заңды тұлға:** «DNS QAZAQSTAN (ДНС КАЗАХСТАН)» ЖШС, Астана қ-ы, Сарыарқа ауданы, Сарыарқа д-лы, 12 ғ-т, Қазақстан Республикасы.  
**Электронды пошта мекен-жайы:** info@dns-shop.kz

Тауар КО ТР (ЕАЭО) талаптарына сәйкес келеді.

Сипаттамалар, өнім туралы ақпарат, оның жинақталымы мен функционалдығы пайдаланушыға алдын-ала ескертусіз өзгертілуі мүмкін.

Құрылғының нақты интерфейсі осы нұсқаулықта көрсетілгеннен өзгеше болуы мүмкін.



Өндіріс күні пайдаланушы нұсқаулығының орыс тіліндегі нұсқасында көрсетілген. V.19

# Кепілдік талоны

SN/IMEI:

## Кепілдікке қойылған күні:

Өндіруші бүкіл кепілдік мерзімі ішінде құрылғының үздіксіз жұмыс істейтініне, сондай-ақ материалдар мен құрастырымда ақаулар болмайтынына кепілдік береді. Кепілдік мерзімі бұйым сатып алынған сәттен бастап есептеледі және жаңа өнімдерге ғана қолданылады.

Кепілдікті қызмет көрсету бұйым пайдаланушы нұсқаулығына сәйкес пайдаланылған жағдайда, кепілдік мерзімі ішінде тұтынушының кінәсіз істен шыққан элементтерді тегін жөндеуді немесе ауыстыруды қамтиды. Элементтерді жөндеу немесе ауыстыру уәкілетті сервис орталықтарының аумағында жүргізіледі.

Кепілдік мерзімі: 24 ай.

Пайдалану мерзімі: 120 ай.

Сервистік орталықтардың өзекті тізімі келесі мекенжай бойынша:

<https://www.dns-shop.kz/service-center/>

**Кепілдік міндеттемелері және тегін сервистік қызмет көрсету, егер оларды ауыстыру бұйымды бөлшектеуге байланысты болмаса, тауар жиынтығына кіретін төмендегі сандық керек-жарақтарға қолданылмайды:**

- ҚБП (қашықтықтан басқару пульті) үшін қуат элементтері (батареялары).
- Жалғағыш кәбілдер, антенналар және оларға арналған ауыстырғыштар, құлаққаптар, микрофондар, «HANDS-FREE» құрылғылары; жиынтықта жеткізілетін әртүрлі типтегі ақпарат тасығыштар, бағдарламалық жасақтама (БЖ) және драйверлер (бұйымның қатқыл магниттік дискілеріндегі жинақтағышқа алдын ала орнатылған БЖ қоса алғанда, бірақ онымен шектелмей), сыртқы енгізу-шығару құрылғылары және манипуляторлар.
- Қаптамалар, сөмкелер, белдіктер, тасымалдауға арналған баулар, монтаждық құрылғылар, құралдар, бұйымға қоса берілетін құжаттама.
- Табиғи тозуға ұшырайтын шығын материалдары мен бөлшектер.



## **Өндіруші келесі жағдайларда кепілдік міндеттемелерге ие болмайды:**

- Кепілдік мерзімі аяқталды.
- Егер жеке (тұрмыстық, отбасылық) қажеттіліктерге арналған бұйым кәсіпкерлік қызметті жүзеге асыру үшін, сондай-ақ оның тікелей міндетіне сәйкес келмейтін басқа мақсаттарда пайдаланылған болса.
- Өндіруші бұйымды пайдалану кезінде пайдаланушы нұсқаулығының талаптарын бұзу, бұйымды орнату және оған қызмет көрсету жөніндегі ұсынымдарды, қосу ережелерін (бұйымның өзіне де, онымен байланысты бұйымдарға да сәйкес келмейтін желілік кернеудің әсері нәтижесінде туындаған қысқа тұйықталулар), бұйымды сақтау және тасымалдау кезінде өнім иесі және/немесе үшінші тұлғалар шеккен ықтимал материалдық, моральдық және өзге де зиян үшін жауапты болмайды.
- Механикалық зақымданудың барлық жағдайлары: өнімді пайдалану кезінде алынған сызаттар, жарықтар, деформациялар, соққы іздері, майысулар, кептелістер және т.б.
- Түрлендірулерді, рұқсат етілмеген жөндеулерді осындай жұмыстарды жүргізуге уәкілетті емес адамдар жүргізген жағдайлар. Егер ақаулық конструкцияны немесе бұйымның сұлбасын өзгерту, Өндіруші қарастырмаған сыртқы құрылғыларды қосу, Қазақстан Республикасының заңнамасына сай сәйкестік сертификаты жоқ құрылғыны пайдалану салдарынан туындаған болса.
- Егер бұйымның ақауы еңсерілмейтін күштің әсерінен (табиғи элементтер, өрт, су тасқыны, жер сілкінісі, тұрмыстық факторлар және Өндірушіге тәуелді емес басқа жағдайлар) немесе Өндіруші болжай алмаған үшінші тұлғалардың әрекеттерінен туындаса. Бұйымның толық немесе ішінара істен шығуына алып келген бұйымның ішіне бөгде заттардың, өзге денелердің, заттектердің, сұйықтықтардың, жәндіктердің немесе жануарлардың түсуінен, агрессивті ортаның әсерінен, жоғары ылғалдылықтан, жоғары температуралардан туындаған ақау.
- Бұйымды сәйкестендіру (сериялық нөмірі) жоқ немесе сәйкес келмейді. Егер зақымданулар (кемшіліктер) зиянды бағдарламалық қамтаманың; БЖ ұсынудысының осы қызметті ұсынбауына байланысты мүмкіндігінсіз бұйымның бағдарламалық ресурстарына қолжетімділіктің болмауына әкеп соққан құпиясөздерді (кодтарды) оларды жинау/қалпына келтіру мүмкіндігінсіз орнату, ауыстыру немесе жою әсерінен туындаса.
- Егер жұмыстың ақаулықтары қуат беруші, кәбілдік, телекоммуникациялық желілердің, радиосигнал қуатының стандарттарға немесе техникалық регламенттеріне сәйкес келмеуінен, оның ішінде бедер ерекшеліктерінен және басқа да осыған ұқсас сыртқы факторлардан, бұйымның желі әрекет ететін шекарада немесе аймақтан тыс жерде пайдаланылуынан туындаған болса.
- Егер зақымданулар стандартты емес (түпнұсқалық емес) және/немесе сапасыз (зақымданған) шығыс материалдарын, керек-жарақтарды, қосалқы бөлшектерді, қуат беру элементтерін, әртүрлі үлгідегі ақпарат тасымалдағыштарды (CD, DVD дискілерді, карталарын, SIM карталарын, картридждерді қоса алғанда) пайдаланудан туындаса.
- Егер кемшіліктер үйлесімсіз контентті (әуендерді, графиканы, бейне және басқа файлдарды, Java қосымшаларын және оларға ұқсас бағдарламаларды) алуға, орнатуға және пайдалануға байланысты туындаған болса.
- Осы бұйыммен жанасып жұмыс істейтін басқа жабдыққа келтірілген залалға.



