

Пайдалану бойынша нұсқаулық

Әмбебап наубайшы
MB-P783

DEXP

Құрметті сатып алушы!

Біздің өнімді таңдағаныңыз үшін алғыс айтамыз.

Біз Сізге сапалы, функционалды және жоғары талаптарға сәйкес әзірленген және жасалған өнімдер мен құрылғыларды ұсынуға қуаныштымыз. Пайдалануды бастамас бұрын, Сіздің қауіпсіздігіңізге қатысты маңызды ақпаратты, сондай-ақ өнімді дұрыс пайдалану және оған күтім жасау бойынша ұсыныстарды қамтитын осы нұсқаулықты мұқият оқып шығыңыз. Осы нұсқаулықтың сақталуына назар аударыңыз және оны өнімді одан әрі пайдалану кезінде анықтамалық материал ретінде пайдаланыңыз.

Құрылғы мақсаты

Әмбебап наубайшы — вафли, бутерброд және кондитер өнімдерін жылдам дайындауға арналған құрылғы.

Сақтық шаралары

- Құрылғыны қоспас бұрын, құрылғыда көрсетілген кернеу жергілікті жерге қосылған қуат көзінің кернеуіне сәйкес келетініне көз жеткізіңіз.
- Құрылғыны ұстаған кезде абай болыңыз, себебі жұмыс кезінде кейбір бөлшектер қызып кетуі мүмкін. Пештің арнайы қолғаптарын пайдаланыңыз және құрылғыны тек осы мақсатқа арналған тұтқасынан ашыңыз.
- Бұл құрылғыны су көздерінің жанында пайдаланбаңыз. Құрылғыны ешқашан ағын суға қалдырмаңыз немесе оны толығымен суға батырмаңыз.
- Құрылғыны немесе қуат сымын қыздырғыш элементтердің, газ қыздырғыштарының және т.б. жанына қоймаңыз.
- Өрт қаупін азайту үшін бұл құрылғыны жанғыш материалдарға немесе заттарға (мысалы, перделер) жақын қоймаңыз.
- Құрылғыны сымнан тартпаңыз немесе жылжытпаңыз. Сымды құрылғының айналасына майыстырмаңыз немесе орамаңыз. Сондай-ақ, қуат сымының үстелдің шетінен майысуына немесе ыстық беттерге тиюіне жол бермеңіз.
- Жұмыс кезінде құрылғыны қараусыз қалдырмаңыз.
- Құрылғыны тік күйде пайдаланбаңыз. Оны тек сақтау үшін тік қойыңыз.
- Бұл құрылғы сыртқы таймермен пайдалануға арналмаған және бөлек қашықтан басқару жүйесі арқылы басқарылмайды.
- Құрылғыны пайдаланғаннан кейін және тазалау кезінде әрқашан желіден ажыратыңыз.
- Тазалау немесе сақтау алдында құрылғының толығымен суығанына көз жеткізіңіз.
- Құрылғыны сыртта пайдаланбаңыз.
- Құрылғымен бірге берілген керек-жарақтарды ғана пайдаланыңыз. Кез келген басқа компоненттерді пайдалану өмір мен денсаулыққа қауіп төндіруі мүмкін, сонымен қатар сізді тегін кепілдік қызмет көрсету құқығынан айырады.
- Құрылғы құлап кетсе немесе көзге көрінетін зақымдар болса, оны пайдаланбаңыз. Өкілетті қызмет көрсету орталығына хабарласыңыз.

- Электр тогының соғуын болдырмау үшін құрылғыны ешқашан өзіңіз бөлшектемеңіз. Бұл құрылғыда пайдаланушы жөндеуге болатын бөлшектер жоқ. Жөндеу үшін уәкілетті қызмет көрсету орталығына хабарласыңыз.
- Бұл құрылғы балалардың немесе физикалық, сенсорлық немесе ақыл-ой қабілеттері шектеулі адамдардың қауіпсіздігіне жауапты біреудің қадағалауынсыз пайдалануына арналмаған. Балаларға құрылғымен ойнауға рұқсат бермеңіз.
- Бұл құрылғы коммерциялық пайдалануға арналмаған.

Құрылғы схемасы

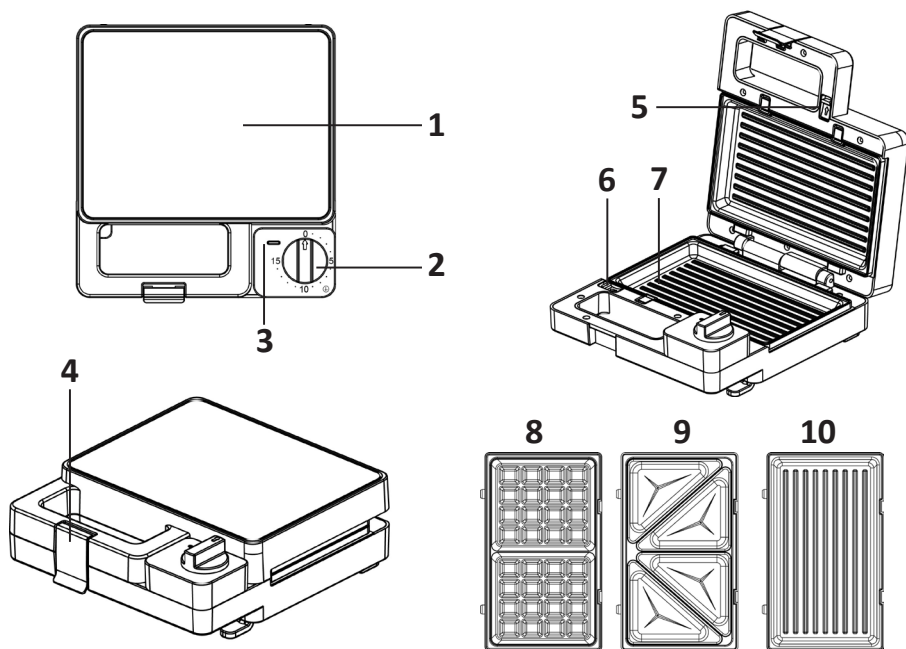

1. Дененің жоғарғы бөлігі.
2. Таймер реттегіші.
3. Қуат индикаторы.
4. Тұтқа бекіткіші.
5. Жоғарғы панельді босату түймесі.
6. Төменгі панельді босату түймесі.
7. Жылыту элементі.
8. Ауыстырылатын вафли панелі.
9. Ауыстырылатын сэндвич панелі.
10. Гриль панелін ауыстыру.

Пайдаланушы нұсқаулығы

Бірінші қолданар алдында

1. Барлық орауыш материалдарын алып тастаңыз.
2. Алынбалы панельдерді жылы суға малынған жұмсақ жөкемен сүрту арқылы тазалаңыз.
3. Панельдерді шүберекпен немесе қағаз сүлгімен құрғатыңыз.
4. Пісірудің жақсы нәтижелері үшін плиталарды аз мөлшерде сары май немесе өсімдік майымен майлаңыз.

Ескерту: құрылғыны бірінші рет пайдаланған кезде аз мөлшерде түтін немесе иіс пайда болуы мүмкін — бұл қалыпты жағдай және тез жоғалады.

Пайдалану

1. Құрылғының үстіңгі бөлігін көтеріп, рецептке (вафли, бутерброд, гриль) байланысты сәйкес алынбалы панельдерді орнатыңыз. Жоғарғы жағын төмендетіңіз.
2. Құрылғыны электр желісіне қосыңыз.
3. Қыздыруды бастау үшін таймерді басқару тетігін қажетті уақыт мәніне бұраңыз — индикатор жанады. Панельдерге ингредиенттерді қоспас бұрын шамамен 3 минут бойы алдын ала қыздыру ұсынылады.
4. Үстіңгі жағын көтеріп, ингредиенттерді ыстық табаққа салыңыз. Үстіңгі жағын төмендетіп, рецепт бойынша пісіру уақытын орнатыңыз.
5. Уақыт аяқталған кезде индикатор өшіп, құрылғы дыбыстық сигнал береді.
6. Құрылғының үстіңгі жағын көтеріп, пластмасса шпательді пайдаланып, дайындалған тағамды табадан алыңыз.
7. Пісіру аяқталғаннан кейін ашаны розеткадан суырыңыз. Панельдерді алып, тазалау алдында құрылғыны толығымен суытыңыз.

Ескерту: ыдыстарды металл қысқыштармен немесе пышақпен алмаңыз, өйткені олар панельдердің жабыспайтын жабынына зақым келтіруі мүмкін.

Панельдерді алып тастау

Назар аударыңыз: панельдерді алмас бұрын, әрқашан құрылғыны электр розеткасынан ажыратып, оны суытыңыз.

- Құрылғының қақпағын ашып, жоғарғы панельді босату түймесін басыңыз.
- Панельді екі қолыңызбен ұстаңыз, оны металл ұстағыштардың астынан көтеріп, негізден алыңыз.
- Төменгі панельді босату түймешігін басып, сол жолмен алыңыз.

Тазалау және күтім

Назар аударыңыз!

- Тазалау алдында құрылғыны розеткадан ажыратып, аздап суытуды ұмытпаңыз. Құрылғы сәл жылы болған кезде тазалау оңайырақ.
 - Құрылғыны ешқашан суға немесе ыдыс жуғыш машинаға қоймаңыз.
 - Құрылғының қызмет ету мерзімін ұзарту үшін оны әр қолданғаннан кейін тазалаңыз.
 - Құрылғыны тазалау үшін еріткіш, ағартқыш немесе басқа каустикалық немесе абразивті тазалау құралдарын пайдаланбаңыз. Қатты щеткаларды (нейлон, металл және т.б.) қолданбаңыз, себебі бұл құрылғының беттерін зақымдауы және оның жұмысына теріс әсер етуі мүмкін.
1. Құрылғының сыртын сәл дымқыл шүберекпен сүртіңіз. Судың корпусқа тікелей тиюін болдырмаңыз.
 2. Жұмсақ, дымқыл шүберекпен қол жеткізу тақталарынан қалған тағамды алып тастаңыз.
 3. Панельдердегі қатты кірді кетіру үшін панельге аздап су мен тазалағыш құйып, жұмсақ жөкемен немесе қағаз сүлгімен сүртіңіз. Шайыңыз және құрғақ жұмсақ шүберекпен сүртіңіз.
 4. Алынбалы панельдер ыдыс жуғышта жууға болады.

Ескерту: алынбалы панельдерде жабыспайтын жабын бар. Зақымданбау және жабын жұмысының нашарлауын болдырмау үшін оларды абайлап тазалаңыз.

Техникалық сипаттамалары

- Үлгісі: MB-P783.
- Сауда белгісі: DEXP.
- Қуат параметрлері: 220–240 В, 50–60 Гц.
- Қуаты: 800 Вт.
- Панельді жабу түрі: жабыспайтын.
- Корпус материалы: бакелит.
- Таймердің максималды уақыты: 15 минут.
- Панель өлшемі: 22 × 13 см.
- Қуат кәбілінің ұзындығы: 0,8 м.
- Қолдану аясы: тұрмыстық.
- Электрлік қорғаныс класы электр тогының соғуы: I.
- Ылғалдан қорғау дәрежесі: IPX0.
- Сымды бекіту түрі: Y.

Жинақталым

- Құрылғы.
- 3 жұп ауыстырылатын панельдер — вафли, сэндвич, гриль үшін.
- Пайдалану бойынша нұсқаулық.

Ықтимал проблемалар және олардың шешімі

Қуат индикаторы жанбайды және құрылғы қызбайды.	Ашаның розеткаға мықтап салынғанын және розеткада кернеу бар екенін тексеріңіз.
	Құрылғының барлық элементтерінің тұтастығын тексеріңіз.
	Егер мәселені шешу мүмкін болмаса, уәкілетті қызмет көрсету орталығына хабарласыңыз.
Индикатор жанады, бірақ құрылғы қызбайды.	Қыздыру элементінің тұтастығын тексеріңіз.
	Өкілетті қызмет көрсету орталығына хабарласыңыз.
Құрылғының жұмысы кезінде жағымсыз иіс.	Панельдер мен қыздыру элементінің тазалығын тексеріңіз. Құрылғыны «Қызмет көрсету және күтім» бөлімінде сипатталғандай тазалаңыз.
	Алғаш пайдаланған кезде аздап иіс пен түтін шығуы мүмкін. Бұл қалыпты жағдай және уақыт өте келе жойылады.

Монтаждау, сақтау, тасымалдау (тасу), өткізу және кәдеге жарату ережелері мен шарттары

- Құрылғы қандай да болмасын монтаждауды немесе бекітуді талап етпейді.
- Құрылғыны қаптамада, өндірушінің және тұтынушының жылытылатын үй-жайларында ауаның 5 және 40 °C аралығындағы температурада және ауаның 80%-дан аспайтын салыстырмалы ылғалдылығында сақтау керек. Үй-жайда жемірілуді тудыратын жегі қоспалар (қышқылдардың, сілтілердің булары) болмауы тиіс.
- Құрылғының тасымалдануы құрғақ ортада жүзеге асырылуы тиіс.
- Құрылғы ұқыпты өңдеуді талап етеді, оны шаң, кір, соққы, ылғал, от және т.б. әсерінен қорғаңыз.
- Құрылғыны сату жергілікті заңнамасына сәйкес жүргізілуі керек.
- Бұйымның қызмет ету мерзімі аяқталғаннан кейін оны қарапайым тұрмыстық қоқыспен бірге тастауға болмайды. Оның орнына, ол федералды немесе жергілікті заңнамаға сәйкес қайта өңдеу және қайта өңдеу үшін электрлік және электронды жабдықты тиісті қабылдау бекетіне қайта өңдеуге жіберіледі. Осы бұйымды дұрыс жоюды қамтамасыз ете отырып, сіз табиғи ресурстарды үнемдеуге және қоршаған ортаға және адамдардың денсаулығына зиян келтірмеуге көмектесесіз. Бұл бұйымды қабылдау және жою бекеттері туралы қосымша ақпаратты жергілікті муниципалды органдардан немесе тұрмыстық қалдықтарды шығаратын кәсіпорыннан алуға болады.
- Құрылғының ақаулығы анықталған жағдайда, тез арада авторландырылған сервистік орталыққа хабарласу немесе құрылғыны кәдеге жарату керек.

Қосымша ақпарат

Өндіруші: Нинбо Мэйюй Электрикал Эпплайнс Ко., Лтд.
Яобэй №1 даңғылы, Сымэнь, Юйяо қ., Чжэцзян пров., Қытай.

Қытайда жасалған.

Импортер / юр. лицо, принимающее претензии в Республике Казахстан:
ТОО «ДНС КАЗАХСТАН», г. Астана, р-н Сарыарқа, пр-т Сарыарқа, зд. 12, Республика Казахстан.

Импорттаушы / Қазақстан Республикасында талаптар қабылдайтын заңды тұлға: «DNS QAZAQSTAN (ДНС КАЗАХСТАН)» ЖШС, Астана қ-ы, Сарыарқа ауданы, Сарыарқа д-лы, 12 ғ-т, Қазақстан Республикасы.

Адрес электронной почты / электронды пошта мекен-жайы: info@dns-shop.kz

Тауар КО ТР (ЕАЭО) талаптарына сәйкес келеді.

Өнімнің сапасын жақсарту үшін ерекшеліктер, өнім туралы ақпарат және оның сыртқы түрі пайдаланушыға алдын ала ескертусіз өзгертілуі мүмкін.

Интернеттегі мекен-жайы: www.dexp.club



Өндіріс күні пайдаланушы нұсқаулығының орыс тіліндегі нұсқасында көрсетілген. V.1

Кепілдік талоны

SN/IMEI: _____

Кепілдікке қойылған күні: _____

Өндіруші бүкіл кепілдік мерзімі ішінде құрылғының үздіксіз жұмыс істеуіне, сондай-ақ материалдар мен жинақтарда ақаулардың болмауына кепілдік береді. Кепілдік кезеңі бұйымды сатып алған сәттен басталады және тек қана жаңа өнімдерге қолданылады.

Кепілдік қызмет көрсетуге пайдаланушы нұсқаулығына сәйкес бұйымды пайдалану шартымен кепілдік мерзімі ішінде тұтынушының кесірінен істен шықпаған элементтерді тегін жөндеу немесе ауыстыру кіреді. Элементтерді жөндеу немесе ауыстыру уәкілетті сервистік орталықтардың аумағында жүргізіледі.

Кепілдік мерзімі: 24 ай.

Пайдалану мерзімі: 36 ай.

Сервистік орталықтардың өзекті тізімі келесі мекенжай бойынша:

<https://www.dns-shop.kz/service-center/>

Кепілдік міндеттемелер және тегін сервистік қызмет көрсету, егер оларды ауыстыру бұйымды бөлшектеуге байланысты болмаса, тауардың жиынтықтылығына кіретін, төменде аталған керек-жарақтарға қолданылмайды:

- ҚБП (Қашықтан басқару пультіне) арналған қуат элементтері (батареялар).
- Жалғағыш кәбілдер, антенналар және оларға арналған жалғастырғыш тетіктер, құлаққаптар, микрофондар, «HANDS-FREE» құрылғылары; жиынтықта жеткізілетін әртүрлі типтегі ақпарат тасымалдағыштар, бағдарламалық құрал (БҚ) және драйверлер (бұйымның қатты магниттік дискілердегі жинақтағышқа алдын ала орнатылған БҚ-ны қоса алғанда, бірақ онымен шектелмей), сыртқы енгізу-шығару құрылғылары және манипуляторлар.
- Қаптар, сөмкелер, белдіктер, тасымалдауға арналған баулар, монтаждық керек-жарақтар, құрал-саймандар, бұйымға қоса берілетін құжаттама.
- Табиғи тозуға ұшырайтын шығын материалдары мен бөлшектер.



Өндіруші келесі жағдайларда кепілдік міндеттемелерге ие болмайды:

- Кепілдік мерзімі аяқталды.
- Егер жеке (тұрмыстық, отбасылық) қажеттіліктерге арналған бұйым кәсіпкерлік қызметті жүзеге асыру үшін, сондай-ақ оның тікелей міндетіне сәйкес келмейтін басқа мақсаттарда пайдаланылған болса.
- Өндіруші бұйымды пайдалану кезінде пайдаланушы нұсқаулығының талаптарын бұзу, бұйымды орнату және оған қызмет көрсету жөніндегі ұсынымдарды, қосу ережелерін (бұйымның өзіне де, онымен байланысты бұйымдарға да сәйкес келмейтін желілік кернеудің әсері нәтижесінде туындаған қысқа тұйықталулар), бұйымды сақтау және тасымалдау кезінде өнім иесі және/немесе үшінші тұлғалар шектен ықтимал материалдық, моральдық және өзге де зиян үшін жауапты болмайды.
- Механикалық зақымданудың барлық жағдайлары: өнімді пайдалану кезінде алынған сызаттар, жарықтар, деформациялар, соққы іздері, майысулар, кептелістер және т.б.
- Түрлендірулерді, рұқсат етілмеген жөндеулерді осындай жұмыстарды жүргізуге уәкілетті емес адамдар жүргізген жағдайлар. Егер ақаулық конструкцияны немесе бұйымның схемасын өзгерту, Өндіруші қарастырмаған сыртқы құрылғыларды қосу, Қазақстан Республикасының заңнамасына сай сәйкестік сертификаты жоқ құрылғыны пайдалану салдарынан туындаған болса.
- Егер бұйымның ақауы еңсерілмейтін күштің әсерінен (табиғи элементтер, өрт, су тасқыны, жер сілкінісі, тұрмыстық факторлар және Өндірушіге тәуелді емес басқа жағдайлар) немесе Өндіруші болжай алмаған үшінші тұлғалардың әрекеттерінен туындаса. Бұйымның толық немесе ішінара істен шығуына алып келген бұйымның ішіне бөгде заттардың, өзге денелердің, заттектердің, сұйықтықтардың, жәндіктердің немесе жануарлардың түсуінен, агрессивті ортаның әсерінен, жоғары ылғалдылықтан, жоғары температуралардан туындаған ақау.
- Бұйымды сәйкестендіру (сериялық нөмірі) жоқ немесе сәйкес келмейді. Егер зақымданулар (кемшіліктер) зиянды бағдарламалық қамтаманың; БҚ ұсынушысының осы қызметті ұсынбауына байланысты мүмкіндігінсіз бұйымның бағдарламалық ресурстарына қолжетімділіктің болмауына әкеп соққан құпиясөздерді (кодтарды) оларды жинау/қалпына келтіру мүмкіндігінсіз орнату, ауыстыру немесе жою әсерінен туындаса.
- Егер жұмыстың ақаулықтары қуат беруші, кәбілдік, телекоммуникациялық желілердің, радиосигнал қуатының стандарттарға немесе техникалық регламенттеріне сәйкес келмеуінен, оның ішінде бедер ерекшеліктерінен және басқа да осыған ұқсас сыртқы факторлардан, бұйымның желі әрекет ететін шекарада немесе аймақтан тыс жерде пайдаланылуынан туындаған болса.
- Егер зақымданулар стандартты емес (түпнұсқалық емес) және/немесе сапасыз (зақымданған) шығыс материалдарын, керек-жарақтарды, қосалқы бөлшектерді, қуат беру элементтерін, әртүрлі үлгідегі ақпарат тасымалдағыштарды (CD, DVD дискілерді, жад карталарын, SIM карталарын, картридждерді қоса алғанда) пайдаланудан туындаса.
- Егер кемшіліктер үйлесімсіз контентті (әуендерді, графиканы, бейне және басқа файлдарды, Java қосымшаларын және оларға ұқсас бағдарламаларды) алуға, орнатуға және пайдалануға байланысты туындаған болса.
- Осы бұйыммен жанасып жұмыс істейтін басқа жабдыққа келтірілген залалға.



