

Руководство по эксплуатации

Источник бесперебойного
питания

MIX ONLINE 1000VA

IEC Plus ONLINE 3000VA

DEXP

Оглавление

Назначение устройства	3
Общая информация об устройстве	3
Меры предосторожности	4
Комплектация	5
Программное обеспечение	6
Схема устройства	7
Установка устройства	7
Включение и выключение	12
Панель настроек	13
Панель запроса состояния	14
Режимы работы	15
Технические характеристики	17
Эксплуатация батареи	18
Возможные проблемы и их решения	19
Обслуживание	19
Правила и условия монтажа, хранения, перевозки (транспортировки), реализации и утилизации	20
Дополнительная информация	20

Уважаемый покупатель!

Благодарим Вас за выбор нашей продукции. Мы рады предложить Вам изделия и устройства, разработанные и изготовленные в соответствии с высокими требованиями к качеству, функциональности и дизайну. Перед началом эксплуатации внимательно прочитайте данное руководство, в котором содержится важная информация, касающаяся Вашей безопасности, а также рекомендации по правильному использованию продукта и уходу за ним. Позаботьтесь о сохранности настоящего руководства и используйте его в качестве справочного материала при дальнейшей эксплуатации изделия.

Назначение устройства

Источник бесперебойного питания (ИБП) — это автоматическое электронное устройство с аккумуляторной батареей, предназначенное для бесперебойного кратковременного снабжения электрической энергией компьютера и его компонентов с целью корректного завершения работы и сохранения данных в случае резкого падения или отсутствия входного питающего напряжения системы.

Общая информация об устройстве

Данный ИБП обеспечивает отличную защиту от скачков напряжения, будучи при том компактным. ИБП продолжит стабильно подавать энергию подключенным устройствам и позволит нормально выключить компьютер в случае полного отключения электричества. Встроенный микропроцессорный контроллер обеспечивает высокий уровень надежности и делает устройство идеально подходящим как для дома, так и для офиса.

Меры предосторожности

- Перед использованием прочтите внимательно инструкцию по эксплуатации.
- Перед началом использования заряжайте устройство не менее, чем 12 часов.
- Если батарея разряжена, или устройство хранилось более 3 месяцев, также необходимо зарядить батарею в течение 12 часов, чтобы убедиться, что она полностью заряжена и предотвратить ее повреждение.
- Данное устройство предназначено для персональных компьютеров. Нельзя подключать устройство к индуктивной нагрузке (например, двигатели, холодильники). Не рекомендуется использовать с устройствами систем жизнеобеспечения или с другим специфическим оборудованием.
- При установке устройства соблюдайте дистанцию не менее 50 см от дисплея.
- Обычная температура шасси может достигать около 50 °C во время использования — это нормальное явление.
- Не используйте нагрузку, превышающую номинальную мощность ИБП.
- Не открывайте корпус ИБП, так как это может привести к повреждению устройства или поражению электрическим током. Если необходимо произвести внутренний осмотр ИБП или замену батареи, обратитесь в специализированный сервисный центр.
- Внутреннее короткое замыкание может привести к поражению электрическим током или возгоранию. Нельзя помещать на ИБП емкости с жидкостью во избежание поражения электрическим током и других опасностей.
- Если устройство не работает должным образом, немедленно отключите питание и свяжитесь с поставщиком.
- Не храните и не используйте устройство в местах, где отсутствует вентиляция воздуха; в местах, где имеется наличие горючих газов, коррозионных веществ и большого количества пыли; в условиях чрезмерно высоких или низких температур (около 40 °C и ниже 0 °C) и с повышенной влажностью (около 90 %); в местах с прямым попаданием солнечных лучей или вблизи отопительных приборов; в местах с интенсивной вибрацией; за пределами помещений.
- В случае возгорания используйте порошковый огнетушитель. Использование иных огнетушителей может привести к поражению электрическим током.
- Электрическая розетка должна располагаться рядом с ИБП, чтобы в случае опасности вы могли немедленно отключить питание устройства.
- Если необходимо переместить или переподключить ИБП, отключите ИБП полностью во избежание поражения электрическим током.
- Срок работы батареи сокращается при повышении температуры окружающей среды. Периодическая замена батареи позволит обеспечить нормальную работу ИБП и достаточное время обеспечения резервного питания.
- Обслуживание батареи должно осуществляться квалифицированными специалистами.
- Во избежание поражения электрическим током, соблюдайте следующие меры предосторожности при замене батареи:
 - Не надевайте часы, кольца, иные металлические предметы.
 - Используйте электроизолированные инструменты.
 - Используйте резиновые перчатки и обувь.
 - Не кладите металлические инструменты и детали на батарею.
 - Перед тем как снять соединительные клеммы с батареи, выключите ИБП и отключите его от сети питания.

- Не допускайте замыкания положительных и отрицательных клемм во избежание поражения электрическим током.
- Не трогайте руками соединительные клеммы, пока устройство подключено к сети. Не разъединяйте цепь батареи от цепи входного напряжения, между клеммой батареи и заземлением существует высокое напряжение.

Внимание!

Устройство должно быть надежно заземлено при подключении переменного тока. Неправильное использование может привести к причинению ущерба. Убедитесь, что устройство используется в соответствии с требованиями инструкции по эксплуатации.

ИБП предназначено для использования на высотах менее 1000 м. Если устройство используется на высотах более 1000 м, требуется уменьшить выходную мощность в соответствии с таблицей ниже.

Несущая нагрузка на высотах = номинальная мощность * коэффициент снижения мощности (в соответствии с высотой).

Высота (м)	1000	1500	2000	2500	3000	3500	4000	4500	5000
Коэффициент снижения мощности	100%	95%	91%	86%	82%	78%	74%	70%	67%

Комплектация

- ИБП.
- Коммуникационный кабель.
- Кабель питания.
- CD-диск.
- IEC кабель.
- Кабель для подключения внешних батарей.
- Инструкция по эксплуатации.

Примечание: для дальнейшего удобства сохраняйте коробку и упаковку устройства. Некоторые из устройств достаточно тяжелые, их следует транспортировать с осторожностью.

Проверьте ИБП на наличие повреждений в процессе транспортировки. Если вы обнаружили повреждения или отсутствующие детали, не запускайте устройство и свяжитесь с перевозчиком и продавцом.

Программное обеспечение

Перейдите по ссылке ниже или отсканируйте QR-код для установки приложения UPSmart for EA protocol для ПК:



[Download Now](#) 

UPSmart for EA protocol(G3 G2) V2.1

UPSmart V2.1 for G3.

www.idbkmonitor.com/



Схема устройства

MIX ONLINE 1000VA

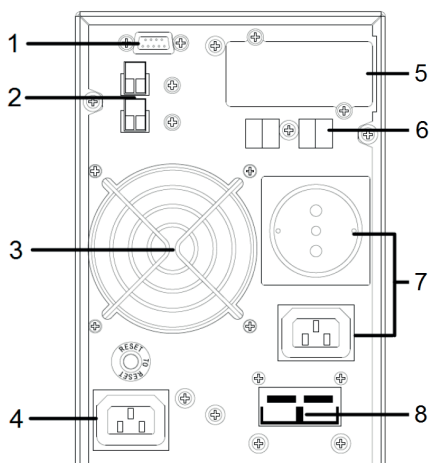

1. Интерфейс RS232.
2. USB-разъём.
3. Вентилятор.
4. Вход кабеля питания.
5. Слот для SNMP карты.
6. Защита от перегрузки для факса/ модема RJ11/RJ45.
7. Выходные разъёмы.
8. Разъём для подключения внешней батареи.

IEC Plus ONLINE 3000VA

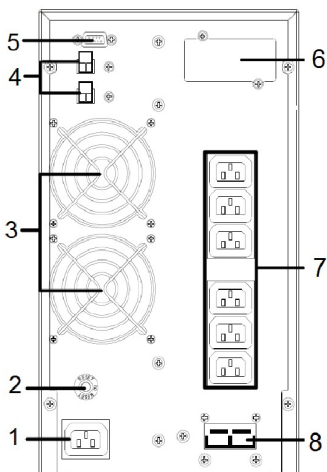

1. Вход кабеля питания.
2. Предохранитель.
3. Вентилятор.
4. USB-разъём.
5. Интерфейс RS232.
6. Слот для SNMP карты.
7. Выходные разъёмы.
8. Разъём для подключения внешней батареи.

Установка устройства

Меры предосторожности

1. Установите ИБП в хорошо вентилируемом месте, убедитесь, что отверстия для отвода тепла и вентиляционные отверстия шасси не закрыты и располагаются на расстоянии 150 мм от предметов, не допускайте попадание воды, горючих газов и коррозионных веществ.
2. Отключите устройства, которым требуется источник бесперебойного питания (например, хост-компьютер), отключите кабель питания из силовой розетки и включите его в разъем выходного питания ИБП. Устройства, которым не нужен источник бесперебойного питания, подключаются напрямую к силовой розетке.

3. Вставьте вилку ИБП в силовую розетку (убедитесь, что нулевой провод, провод под напряжением и заземление исправны).
4. Температура окружающей среды вокруг ИБП должна быть в пределах 0 – 40 °С.
5. Рекомендуется зарядить батарею в течение 12 часов перед началом использования. ИБП заряжает батарею автоматически, когда питание, соответствующее требованиям, подключено к устройству.
6. Для моделей с увеличенным рабочим циклом сначала подключите батарею, затем подключите электропитание.

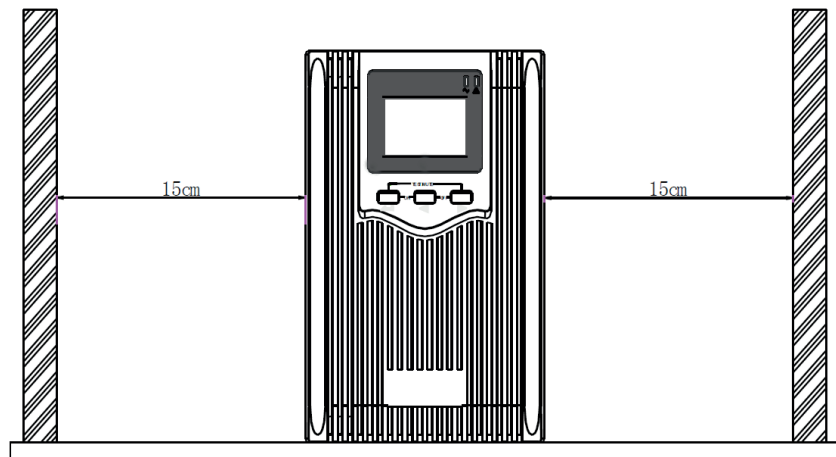

Установка внешних батарей

В случае необходимости продления работы ИБП от батареи Вы можете подключить к нему внешние батареи.

- Допустимое напряжение батарей для разных моделей ИБП представлено в таблице ниже. Установка внешних батарей с более высоким или низким напряжением может привести к неисправности устройства.

Модель	Количество батарей (шт.)	Напряжение батарей (В)
1 кВА·ч	2	24
3 кВА·ч	6	72

- Конец кабеля с клеммами предназначен для соединения с батареями. Второй — со специальным разъёмом для ИБП. Необходимо строго следовать приведенной ниже инструкции, иначе возникнет вероятность поражения электрическим током.
- Соедините батареи как на схеме далее и убедитесь, что общее напряжение батарей поддерживается Вашим устройством.
- Подключите кабель из комплекта поставки концом с клеммами к батареям, красный провод - к положительной пластине, а черный - к отрицательной.

Внимание! Сначала производится подключение кабеля к батареям, так как в ином случае высок риск получения удара током.

- Убедитесь, что встроенные батареи ИБП полностью заряжены.
- Подключите кабель из комплекта поставки концом со специальным разъемом к ИБП правильным полюсом (красный для «+», черный для «-»), ИБП начнет автоматически заряжать внешние батареи.

Внимание! Подключение батарей осуществляется только к выключенному ИБП без подключенных потребителей.

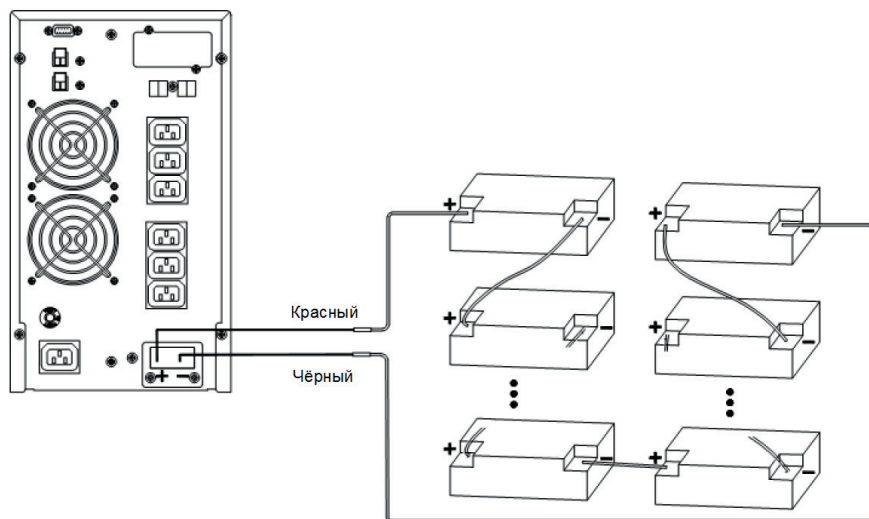

Внимание! Если Вы затрудняетесь произвести подключение внешних батарей самостоятельно, обратитесь к специалисту.

Кнопки панели управления

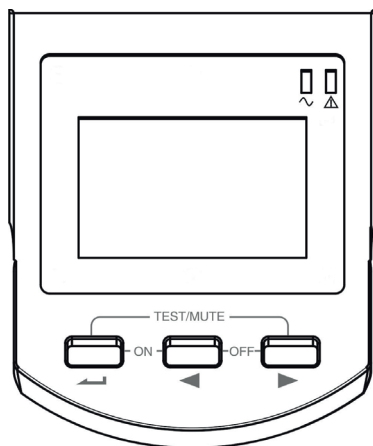

Кнопки	Назначение	Способ
	Подтверждение выбора	Удерживайте кнопку в течение 2 секунд для вывода меню настроек. Удерживайте кнопку в течение 2 секунд для выхода из меню настроек. Короткое нажатие переключит меню настроек. При перелистывании страницы меню все изменения будут сохранены. Выберите "Да" и нажмите, чтобы сохранить данные и выйти из настроек. При выборе "Нет" изменения не сохранятся. Находясь вне режима настроек, нажмите кнопку дважды подряд, чтобы повернуть изображение на экране.
	Стрелка влево	Находясь вне режима настроек, нажмите кнопку, чтобы перейти к предыдущим настройкам. Находясь в меню настроек, используйте кнопку для перемещения.
	Стрелка вправо	Находясь вне режима настроек, нажмите кнопку, чтобы перейти к следующим настройкам. Находясь в меню настроек, используйте кнопку для перемещения.
	Вкл.	Удерживайте обе кнопки в течение 2 секунд, чтобы включить ИБП.
	Выкл.	Удерживайте обе кнопки в течение 2 секунд, чтобы выключить ИБП.
	Выкл. звук	Нажмите в режиме работы от батареи, чтобы отключить звуковые оповещения ИБП.
	Тест	Нажмите в режиме работы от сети, чтобы протестировать разрядку батареи за 15 секунд.

Обозначения ЖК-дисплея

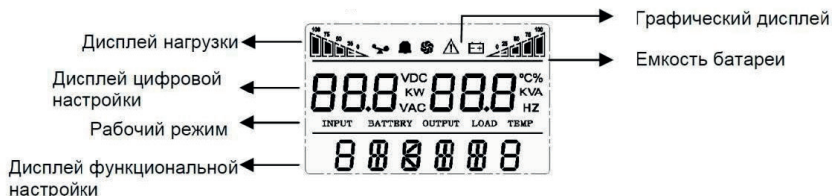

Дисплей	Функция
	Значок загрузки: процентная доля нагрузки (0-25 %, 26-50 %, 51-75 % и 76-100 %) обозначается количеством освещенных участков нагрузки. Когда ИБП перегружен, значок загрузки начнет мигать.
	Значок отключения звука: указывает, что звуковой сигнал отключен. Нажмите кнопку отключения звука в режиме работы от батареи, при этом значок отключения звука погаснет.
	Значок вентилятора: указывает состояние работы вентилятора. Если вентилятор не подключен или неисправен, значок будет мигать.
	Значок неисправности: указывает на то, что ИБП неисправен.
	Значок состояния батареи: указывает емкость аккумулятора 0-25 %, 26-50 %, 51-75 % и 76-100 %. Когда батарея разрядится или отключится, значок состояния батареи начнет мигать.
	Отображает информацию о выходном напряжении ИБП при нормальной работе; при сбое будет указан код неисправности.
	В режиме настройки пользователи могут настраивать различное выходное напряжение, активировать режим ECO, активировать режим CUCF, выбрать идентификационный номер и т. д.
	Указывает мощность ИБП в течение 20 секунд после запуска. Указывает режим работы ИБП через 20 секунд, например, STDBY (режим ожидания), BYPASS (режим байпас), LINE (режим AC), BAT (режим батареи), BATT (режим автономной работы батареи), ECO (экономичный режим), SHUTDN (завершение работы), CUCF (постоянное напряжение и частота).
	Функции светодиодного индикатора Индикатор инвертора и индикатор неисправности — слева и справа соответственно. Индикатор инвертора (зелёный светодиодный индикатор) горит непрерывно: это означает, что ИБП находится в режиме питания от сети, в режиме ECO или в режиме работы от батареи. Индикатор неисправности (красный светодиодный индикатор) горит непрерывно: это означает, что ИБП неисправен. Примечание: для светодиодной индикации в различных режимах см. раздел Светодиоды/дисплей и Перечень аварийных сигналов.

Включение и выключение

Включение устройства

Включение от источника электропитания

После подключения к электропитанию ИБП запустится, автоматически начнет тестирование и через 15 секунд перейдет в рабочий режим. Как только индикатор ИБП (зеленый) загорится, а индикатор байпас погаснет, возможен запуск подключенных устройств.

Включение от батареи

Когда питание подается от батареи (без подключения к сети), нажмите комбинацию кнопок для запуска на передней панели в течение 3 секунд. ИБП запустит инвертор, выходное питание будет функционировать обычным образом, загорится индикатор работы ИБП (зеленый) и индикатор инвертора, а индикатор ошибки будет мигать.

Отключение устройства

Отключение от источника электропитания

Нажмите комбинацию кнопок для отключения на передней панели в течение 3 секунд. ИБП перейдет в режим ожидания. Желтый индикатор байпас загорится. После этого отключите питание от сети, чтобы выключить ИБП.

Отключение от батареи

Нажмите комбинацию кнопок для отключения на передней панели в течение 3 секунд, чтобы отключить ИБП.

Примечание:

1. Перед включением ИБП сначала подсоедините к нему компьютер и другие устройства, при выключении сначала отключайте компьютер, а затем ИБП.
2. Если питание от сети прервано, ИБП обеспечивается питанием от батареи. Сохраните информацию и выполните другие действия по аварийному завершению работ ПК и других устройств в это время.
3. Если ИБП не используется более чем 7 дней, отключите его, следуя инструкциям раздела «отключение от источника электропитания».
4. Если ИБП не использовался больше 3 месяцев, при включении обратитесь к разделу «включение от источника электропитания», заряжайте ИБП более 12 часов, чтобы полностью зарядить батарею и продлить ее срок службы.

Панель настроек

Настройка выходного напряжения

Дисплей	Настройки
	<p>В зависимости от модели, вы можете установить следующее выходное напряжение:</p> <ul style="list-style-type: none">208: выходное напряжение 208 В.220: выходное напряжение 220 В.230: выходное напряжение 230 В.240: выходное напряжение 240 В.

Настройка напряжения батареи

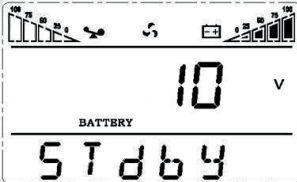
Дисплей	Настройки
	<p>Вы можете выбрать следующее выходное напряжение:</p> <ul style="list-style-type: none">9.8: напряжение аккумулятора составляет 9,8 В.9.9: напряжение аккумулятора составляет 9,9 В.10: напряжение батареи составляет 10 В.10.2: напряжение аккумулятора составляет 10,2 В.10.5: напряжение аккумулятора составляет 10,5 В. <p>dEF (по умолчанию): напряжение EOD автоматически изменяется в зависимости от нагрузки, включая защиту от разряда.</p>

Настройка режима bypass



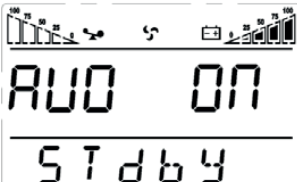

Дисплей	Настройки
	<p>Включить или отключить функцию обхода. Вы можете выбрать следующие два варианта:</p> <ul style="list-style-type: none">ON: включение bypass.OFF (по умолчанию): отключение bypass.

Настройка автоматического включения



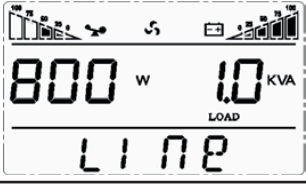
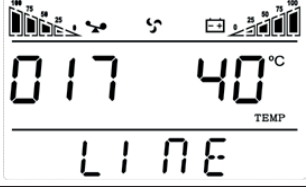

Дисплей	Настройки
	<p>Настройка AUO может быть установлена только в режиме ожидания или bypass. Вы можете выбрать следующие варианты:</p> <ul style="list-style-type: none">ON: ИБП запускается автоматически в линейном режиме при подключении к сети.OFF (по умолчанию): ИБП не запускается автоматически при подключении к сети, он будет работать в режиме ожидания или bypass.

Панель запроса состояния

Для запроса состояния тех или иных характеристик ИБП нажмите и удерживайте кнопку ◀ или ▶. Нажмите ◀ или ▶ снова для переключения меню состояния.

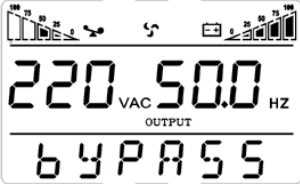
Дисплей	Описание
	<p>Выход: отображает выходные напряжение и частоту ИБП.</p>
	<p>Загрузка: отображает численное значение активной мощности (Ватт) и полной мощности (Вольт-Ампер) нагрузки.</p>
	<p>Версия и температура: указывает версию прошивки ИБП и отображает самую высокую температуру компонентов ИБП.</p>
	<p>Вход: отображает входные напряжение и частоту.</p>
	<p>Батарея: отображает напряжение и емкость батарей (емкость приблизительно рассчитывается в соответствии с напряжением батареи).</p>
	<p>Предупреждение: отображает код ошибки.</p>

Режимы работы

Режим работы и дисплей	Описание
 <p>Режим bypass</p>	<p>Переход в режим bypass происходит при трех условиях:</p> <ul style="list-style-type: none"> • Подключено сетевое питание, и включен режим bypass в настройках. • ИБП в линейном режиме выключен, и включен режим bypass в настройках. • Перегрузка в линейном режиме. <p>Примечание. Когда ИБП работает в режиме bypass, он не может работать от батареи.</p>
 <p>Линейный режим</p>	<p>Когда входная сеть соответствует условиям работы, ИБП будет работать в линейном режиме, на дисплее отображается «Line».</p>
 <p>Режим ожидания</p>	<p>ИБП отключён, но все ещё может заряжать батареи.</p>
 <p>Режим работы от батареи</p>	<p>В режиме работы от батареи каждые 4 секунды подаётся звуковой сигнал. Когда питание сети недостаточное или нестабильное, ИБП сразу переходит в режим батареи, а на дисплее отображается «bat».</p>
 <p>Экономный режим</p>	<p>Когда входная сеть соответствует входному диапазону режима ECO, и функция ECO включена, ИБП работает в режиме ECO. Если входная сеть превышает диапазон ECO несколько раз в течение одной минуты, но остается во входном диапазоне инвертора, ИБП будет работать в режиме стабилизации автоматически. Дисплей отображает «ECO».</p>

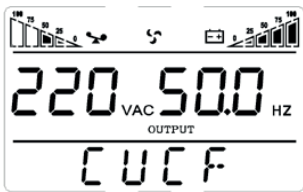
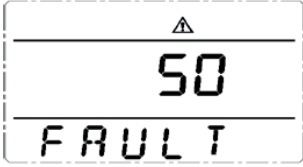
 <p>Режим постоянного напряжения и частоты</p>	<p>Режим преобразования частоты в основном обеспечивает стабильное напряжение и частоту. После запуска этого режима на его выходную мощность не будет влиять потребность подключенных устройств. После открытия режима настройки CUCF на дисплее отображается «CUCF». В режиме CUCF, когда выходная частота установлена на 50 Гц, ёмкость батареи уменьшается до 80% от первоначальной; когда выходная частота установлена на 60 Гц, ёмкость батареи уменьшается до 70% от первоначальной. Выходная частота фиксируется с заданными значениями, она не изменяется при изменении внешних условий. В этом режиме ИБП не может перейти в режим bypass.</p>
 <p>Сбой</p>	<p>Когда происходит сбой, подается звуковой сигнал, и ИБП переходит в режим сбоя. ИБП отключает выход, а на дисплее отображаются коды неисправностей. Вы можете нажать кнопку отключения звука. Вы также можете нажать кнопку «ВЫКЛ», чтобы отключить ИБП.</p>

Технические характеристики

Модель		MIX ONLINE 1000VA	IEC Plus ONLINE 3000VA
Мощность		1000 ВА/900 Вт	3000 ВА/2700 Вт
Вход	Напряжение	176~280 В	
	Частота	50 Гц ± 10% (автораспознавание)	
Выход	Напряжение при работе от батарей	220 В ± 5 %	
	Напряжение при работе от сети	220 В ± 9 %	
Частота		50/60 Гц ± 0.3 Гц (автораспознавание и настраиваемая)	
Форма выходного сигнала		Чистая синусоида	
Гармонические искажения		≤5%(нелинейная нагрузка),	
Батареи	Напряжение постоянного тока	24 В	72 В
	Тип и кол-во	2x12 В, 9 А·ч	6x12 В, 9 А·ч
	Ток зарядки	1 А (по умолчанию)	
	Стандартное время зарядки	6~8 часов до 90 % ёмкости	
	Напряжение отсечки («разряжено»)	10.2 В (по умолчанию), 9.6-11.5 В настраиваемое	
	Выход для подключения внешней батареи	Да	
Защита от:		Перегрузки, короткого замыкания, избыточного заряда батареи/ полного разряда батареи	
Сигнализация	В режиме питания от батарей	Сигнал каждые 5 сек, с отключением через 60 сек	
	При разряде батареи	Сигнал 0.16 сек с интервалом 0.16 сек (быстрое пикание)	
	Перегрузка	Сигнал 2 сек с интервалом 0.5 сек (быстрое пикание)	
Окружающая среда	Рабочая влажность	10~90 % RH @ 0~40 °C (без конденсата)	
	Уровень шума	≤47 дБ (1 метр)	
Связь с ПК		USB+RJ45	
Управление через ПК		Поддерживает Windows 98/2000/2003/XP/Vista/2008/7/8	
SNMP (опционально)		Управление питанием через SNMP-менеджер и веб-браузер	
Холодная замена батарей		Да	
Общие характеристики	Размеры устройства (Д/Ш/В), мм	336*144*214	418*191*335
	Вес нетто	10,9	25,6



Эксплуатация батареи

В данном устройстве используются герметичные свинцово-кислотные батареи. Срок службы батареи зависит от условий хранения, рабочей среды и частоты разряда батареи. Повышение температуры значительно сокращает срок службы батареи. Даже если батарея не используется, её производительность будет постепенно уменьшаться. Рекомендуется проводить тест разряда батареи один раз в три месяца для проверки бесперебойного питания. Ниже приведены способы проверки батареи (производительность батареи постепенно уменьшается по мере окончания срока службы, поэтому следует помнить о следующих методах проверки и эксплуатации).

1. Подключитесь к источнику электропитания, запустите ИБП, зарядите батарею в течение 12 часов. Обратите внимание на условия эксплуатации нагрузок, подключенных к ИБП.
2. Когда ИБП находится под нагрузкой, запишите общую мощность. Отключите вилку ИБП из розетки (имитация отключения электропитания). ИБП перейдет в режим разряда батареи до тех пор, пока не выключится автоматически. Запишите время разряда батареи. Первоначальное время разряда необходимо для дальнейшей эксплуатации.
 - Общая мощность нагрузки (энергопотребление) рассчитывается в ваттах (Вт).
 - Если на шильдике указано значение в вольт-амперах (ВА), умножьте это значение на коэффициент мощности (0.8, если не указан) и переведите в ватты (Вт).
 - Если указано только значение тока (А), умножьте его на номинальное напряжение (В) и на коэффициент мощности, затем переведите в ватты (Вт).
3. Срок службы батареи в нормальных условиях 1-2 года. Когда батарея используется в условиях достаточно высоких температур, и разрядка батареи происходит достаточно часто, то срок службы может составить 0.5—1 год.
4. По мере использования батареи ее производительность постепенно уменьшается (проявляется во время разрядки). Когда время разрядки снижается до 80 % от первоначального значения, ухудшение производительности будет ускоряться, поэтому проверку батареи следует производить раз в месяц.
5. Эксплуатация батарей моделей с увеличенным рабочим циклом (важно использовать батареи надлежащим образом, чтобы избежать повреждения устройства в случае отключения электроэнергии):
 - Протрите пыль с батареи.
 - Проверьте батареи на предмет коррозии. Произведите замену в случае необходимости.
 - Убедитесь, что батарея и клеммы плотно закреплены.

Возможные проблемы и их решения

При сбоях в работе ИБП, руководствуйтесь приведенной ниже таблицей для попытки устранения проблем. Если вы не можете устранить проблему, немедленно прекратите использование ИБП и обратитесь в сервисный центр.

Проблема	Решение
ИБП не может подключиться к сети электропитания.	Проверьте, не ослаблен ли кабель питания.
	Проверьте, не перегорел ли предохранитель защиты от сверхтоков.
ИБП не запускается при нормальной работе сети электропитания. Горит индикатор ошибки, индикатор  , функциональная область ЖК-дисплея отключена.	Проверьте, подключен ли кабель батареи.
	Проверьте, исправна ли батарея.
В режиме работы от сети звучит непрерывный сигнал, горит индикатор  , устройство работает в режиме байпас, через некоторое время в режиме инвертора. Сигнал звучит непрерывно, горит индикатор  , устройство отключается автоматически через некоторое время.	Проверьте на дисплее нагрузку, не возникла ли перегрузка. Уменьшите нагрузку.
ИБП не включается при нажатии на кнопку ВКЛ.	Слишком короткое нажатие на кнопку ВКЛ. Нажмите на кнопку непрерывно в течение 3 секунд, чтобы запустить ИБП.
	Проверьте, подключена ли батарея.
	Неполадка внутри ИБП. Свяжитесь с поставщиком.
Время разряда батареи уменьшается.	Батарея не была полностью заряжена. Оставьте ИБП подключенным к сети не менее, чем на 12 часов, чтобы зарядить батарею.
	ИБП перегружен. Проверьте потребляемую мощность нагрузки и при необходимости уменьшите ее.
	У батареи вышел срок службы и уменьшилась емкость. Замените батарею. Свяжитесь с поставщиком, чтобы получить батарею и компоненты для замены.

Обслуживание

- Убедитесь, что вентиляционные отверстия ИБП не заблокированы.
- Убедитесь, что ИБП не покрыт пылью.
- Убедитесь, что ИБП не влажный.
- Переведите ИБП в режим работы от батареи на 5 минут. Если в течение этого времени не сработал датчик низкого заряда батареи — устройство в норме, в противном случае обратитесь в авторизованный сервисный центр.

Обслуживание батареи

ИБП использует закрытую свинцовую необслуживаемую батарею. Высокая частота разрядок, высокая температура и т. д. значительно влияют на срок службы батареи. Срок службы также сокращается при неиспользовании батареи.

Правила и условия монтажа, хранения, перевозки (транспортировки), реализации и утилизации

- Устройство устанавливается на любых ровных, стабильных, сухих поверхностях, и не требует дополнительного монтажа/укрепления.
- Хранение устройства должно производиться в упаковке в отапливаемых помещениях у изготовителя и потребителя при температуре воздуха от 5 °С до 40 °С и относительной влажности воздуха не более 80 %. В помещениях не должно быть агрессивных примесей (паров кислот, щелочей), вызывающих коррозию.
- Перевозка устройства должна осуществляться в сухой среде.
- Устройство требует бережного обращения, оберегайте его от воздействия пыли, грязи, ударов, влаги, огня и т.д.
- Реализация устройства должна производиться в соответствии с местным законодательством.
- После окончания срока службы изделия его нельзя выбрасывать вместе с обычным бытовым мусором. Вместо этого оно подлежит сдаче на утилизацию в соответствующий пункт приема электрического и электронного оборудования для последующей переработки и утилизации в соответствии с федеральным или местным законодательством.
- При обнаружении неисправности устройства следует немедленно обратиться в авторизованный сервисный центр или утилизировать устройство.

Дополнительная информация

Manufacturer: EAST GROUP CO., LTD.

No.6 Northern Industry Road, Songshan Lake Sci &Tech Industrial Park, Dongguan city, Guangdong,China

Изготовитель: Ист Груп Ко., Лтд.

Северное промышленное б, промпарк Суншань Лэйк Сай энд Тэк, г. Дунгуань, пров. Гуандун, Китай.

Сделано в Китае.

Импортер в России: ООО «ДНС ЛОДЖИСТИК».

690025, Приморский край, г.о. Владивостокский, г. Владивосток, ул. Фанзавод, д.1, каб. 15.

Адрес электронной почты: dns-logistic.llc@mail.dlogistix.com

Уполномоченное изготовителем лицо: ООО «Атлас».

690068, Россия, Приморский край, г. Владивосток, проспект 100-летия Владивостока, дом 155, корпус 3, офис 5.

Адрес электронной почты: atlas.llc@mail.dlogistix.com

Товар соответствует требованиям ТР ТС (ЕАЭС).

Спецификации, информация о продукте и его внешний вид могут быть изменены без предварительного уведомления пользователя в целях улучшения качества нашей продукции.



Товар изготовлен (мм.гггг): _____ v.17

Гарантийный талон

SN/IMEI: _____

Дата постановки на гарантию: _____

Производитель гарантирует бесперебойную работу устройства в течение всего гарантийного срока, а также отсутствие дефектов в материалах и сборке. Гарантийный период исчисляется с момента приобретения изделия и распространяется только на новые продукты.

В гарантийное обслуживание входит бесплатный ремонт или замена элементов, вышедших из строя не по вине потребителя в течение гарантийного срока при условии эксплуатации изделия согласно руководству пользователя. Ремонт или замена элементов производится на территории уполномоченных сервисных центров.

Срок гарантии: 24 месяца.

Срок эксплуатации: 36 месяцев.

Актуальный список сервисных центров по адресу:

<https://www.dns-shop.ru/service-center/>

Гарантийные обязательства и бесплатное сервисное обслуживание не распространяются на перечисленные ниже принадлежности, входящие в комплектность товара, если их замена не связана с разборкой изделия:

- Элементы питания (батарейки) для ПДУ (Пульт дистанционного управления).
- Соединительные кабели, антенны и переходники для них, наушники, микрофоны, устройства «HANDS-FREE»; носители информации различных типов, программное обеспечение (ПО) и драйверы, поставляемые в комплекте (включая, но не ограничиваясь ПО, предустановленным на накопитель на жестких магнитных дисках изделия), внешние устройства ввода-вывода и манипуляторы.
- Чехлы, сумки, ремни, шнуры для переноски, монтажные приспособления, инструменты, документацию, прилагаемую к изделию.
- Расходные материалы и детали, подвергающиеся естественному износу.



Производитель не несет гарантийных обязательств в следующих случаях:

- Истек Гарантийный срок.
- Если изделие, предназначенное для личных (бытовых, семейных) нужд, использовалось для осуществления предпринимательской деятельности, а также в иных целях, не соответствующих его прямому назначению.
- Производитель не несет ответственности за возможный материальный, моральный и иной вред, понесенный владельцем изделия и/или третьими лицами, вследствие нарушения требований руководства пользователя при использовании, не соблюдения рекомендаций по установке и обслуживанию изделия, правил подключения (короткие замыкания, возникшие также в результате воздействия несоответствующего сетевого напряжения, как на само изделие, так и на изделия, сопряженные с ним), хранении и транспортировки изделия.
- Все случаи механического повреждения: сколы, трещины, деформации, следы ударов, вмятины, замятия и др., полученные в процессе эксплуатации изделия.
- Имеются следы сторонней модификации, несанкционированного ремонта лицами, не уполномоченными для проведения таких работ. Если дефект вызван изменением конструкции или схемы изделия, подключением внешних устройств, не предусмотренных Производителем, использованием устройства, не имеющего сертификата соответствия согласно законодательству Российской Федерации.
- Если дефект изделия вызван действием непреодолимой силы (природных стихий, пожаров, наводнений, землетрясений, бытовых факторов и прочих ситуаций, не зависящих от Производителя), либо действиями третьих лиц, которые Производитель не мог предвидеть. Дефект, вызван попаданием внутрь изделия посторонних предметов, инородных тел, веществ, жидкостей, насекомых или животных, воздействием агрессивных сред, высокой влажности, высоких температур, которые привели к полному или частичному выходу из строя изделия.
- Отсутствует или не соответствует идентификация изделия (серийный номер). Если повреждения (недостатки) вызваны воздействием вредоносного программного обеспечения; установкой, сменой или удалением паролей (кодов), приведшим к отсутствию доступа к программным ресурсам изделия, без возможности их сброса/восстановления, ввиду отсутствия предоставления данной услуги поставщиком ПО.
- Если дефекты работы вызваны несоответствием стандартам или техническим регламентам питающих, кабельных, телекоммуникационных сетей, мощности радиосигнала, в том числе из-за особенностей рельефа и других подобных внешних факторов, использования изделия на границе или вне зоны действия сети.
- Если повреждения вызваны использованием нестандартных (неоригинальных) и/или некачественных (поврежденных) расходных материалов, принадлежностей, запасных частей, элементов питания, носителей информации различных типов (включая, CD, DVD диски, карты памяти, SIM карты, картриджи).
- Если недостатки вызваны получением, установкой и использованием несовместимого контента (мелодии, графика, видео и другие файлы, приложения Java и подобные им программы).
- На ущерб, причиненный другому оборудованию, работающему в сопряжении с данным изделием.



