

Пайдалану бойынша нұсқаулық

Микротолқынды пеш
MW-23E1000SG

DEXP

Мазмұны

| | |
|---|-----------|
| Құрылғы мақсаты | 4 |
| Сақтық шаралары | 4 |
| Маңызды қауіпсіздік нұсқаулары | 4 |
| Орнату | 6 |
| Жерге тұйықтау нұсқаулары | 7 |
| Ыдыс-аяқ | 8 |
| Ыдыс-аяқты тексеру..... | 8 |
| Әртүрлі материалдарды қолдану | 8 |
| Құрылғы схемасы..... | 10 |
| Басқару тақтасы | 11 |
| Пайдаланушы нұсқаулығы..... | 12 |
| Сағатты орнату | 12 |
| Кешіктірілген старт..... | 12 |
| Жылдам пісіру | 12 |
| Жібіту..... | 13 |
| Микротолқынды пеште пісіру | 13 |
| Көп сатылы пісіру режимі..... | 13 |
| Автоматты бағдарламалар..... | 14 |
| Қуатты үнемдеу функциясы | 14 |
| Дыбысты өшіру..... | 15 |
| Балалардан қорғау..... | 15 |
| Батырмалар жабысуынан қорғау | 15 |
| Техникалық сипаттамалары..... | 15 |
| Жинақталым..... | 15 |
| Тазалау және күтім | 16 |
| Ықтимал мәселелер және олардың шешімі | 17 |
| Монтаждау, сақтау, тасымалдау (тасу), өткізу және кәдеге жарату ережелері мен шарттары | 18 |
| Қосымша ақпарат | 19 |

Құрметті сатып алушы!

Біздің өнімдерді таңдағаныңыз үшін рахмет.

Біз сізге жоғары сапа, функционалдылық және дизайн талаптарына сәйкес әзірленген және жасалған бұйымдар мен құрылғыларды ұсынуға қуаныштымыз. Пайдалануды бастамас бұрын, сіздің қауіпсіздігіңізге қатысты маңызды ақпаратты, сондай-ақ өнімді дұрыс пайдалану және күту бойынша ұсыныстарды қамтитын осы нұсқаулықты мұқият оқып шығыңыз. Осы нұсқаулықтың сақталуына назар аударыңыз және оны өнімді одан әрі пайдалану кезінде анықтамалық материал ретінде пайдаланыңыз.

Құрылғы мақсаты

Микротолқынды пеш дайын тағамдар мен тағамдарды дайындауға, сондай-ақ қыздыруға арналған.

Сақтық шаралары

- Өзіңізді және айналаңыздағы адамдарды микротолқынды сәулеленудің әсерінен қорғау үшін есігі ашық құрылғыны пайдаланбаңыз. Есіктің және құлыптың, ілмектер мен ысырмалардың, сондай-ақ есік тығыздағыштарының және кез келген басқа тығыздағыш беттердің дұрыстығын бақылау өте маңызды.
- Пештің алдыңғы жағы мен есіктің арасына ешқандай заттарды қоймаңыз, және кір мен тазалағыш заттардың тығыздағыш беттерге жиналуына жол бермеңіз.
- Кез келген зақым болса, құрылғыны пайдалануды дереу тоқтатыңыз.

Маңызды қауіпсіздік нұсқаулары

Назар аударыңыз! Келесі ережелерді сақтау күйіп қалудан, электр тогының соғуынан, өрттен және адамдардың мүлкі мен денсаулығына басқа ықтимал зияннан аулақ болуға көмектеседі.

- Осы нұсқаулықты мұқият оқып шығыңыз және кепілдік картасын сақтаңыз. Бұл тауардың сапасына қатысты шағымдар туындаған жағдайда жүгіну үшін қажет.
- Құрылғыны тек үйлесімді жерге тұйықталған электр желілерімен пайдаланыңыз.
- Құрылғыны тек осы нұсқаулықта көрсетілген мақсаттар үшін пайдаланыңыз.
- Құрылғыны тазалау үшін қатты немесе күйдіргіш заттарды қолданбаңыз.
- Құрылғы өнеркәсіптік немесе зертханалық пайдалануға арналмаған.
- Егер оның қуысы бос болса, құрылғыны қоспаңыз (ішінде тамақ жоқ), бұл пештің істен шығуына әкелуі мүмкін.
- Құрылғыны үй-жайдан тыс жерде пайдаланбаңыз.
- Егер ол зақымдалған болса (құлағаннан, соққыдан немесе басқа жолмен), сондай-ақ қуат сымы немесе оның ашасы зақымдалған болса, құрылғыны

пайдаланбаңыз. Құрылғының дұрыс жұмыс істемеуі немесе сыртқы/ішкі зақымдануы байқалса, оны пайдалануды дереу тоқтатып, уәкілетті қызмет көрсету орталығына хабарласыңыз.

- Құрылғы камерасының ішіндегі өртті болдырмау үшін:
 - Пластиктен немесе қағаздан жасалған қаптамада пісіру қажет болса, берілген қаптаманың микротолқынды пеште пайдалануға арналғанына көз жеткізіңіз.
 - Өнімдерді пластиктен немесе қағаздан жасалған қаптамада дайындаған кезде өрттің алдын алу үшін пісіру үдерісін мұқият қадағалаңыз.
 - Қағаз қаптамадағы өнімдерді пештің ішіне салмас бұрын, барлық байлау жіптерін шешкеніңізге көз жеткізіңіз.
 - Түтін немесе ерекше иіс пайда болған кезде пешті дереу өшіріп, розеткадан ажыратыңыз. Жалынның таралуын болдырмау үшін есікті жабық ұстаңыз (егер ол ішінде болса).
 - Құрылғыны сақтау контейнері ретінде пайдаланбаңыз. Пайдаланылмаған кезде құрылғының ішінде қағазды, ыдыс-аяқты, азық-түлікті және т.б. қалдырмаңыз.
- Сұйықтықтарды жабық контейнерлерде қайта қыздырмаңыз, себебі олар жарылуы мүмкін.
- Сусындарды микротолқынды пеште қыздыру кенеттен, күрт қайнатуға әкелуі мүмкін.
- Тағамды микротолқынды пеште қуырмаңыз. Ыстық май құрылғыны, ыдыстарды зақымдауы мүмкін, сонымен қатар терінің қатты күйіп қалу қаупі бар.
- Қабықтағы немесе қатты пісірілген жұмыртқаны микротолқынды пеште қыздырмаңыз, себебі олар жарылуы мүмкін.
- Картоп, кәді, алма сияқты қалың қабығы бар тағамдарды микротолқынды пешке жібермес бұрын жұқа инемен тесу керек.
- Күйіп қалмас үшін, балаларға микротолқынды пеште қыздырғаннан кейін бөтелкелер мен банкалардың ішіндегісін мұқият араластырып немесе шайқау керек.
- Азық-түлік жылытылатын ыдыс-аяқтар да айтарлықтай қызуы мүмкін. Ыдыс-аяқтарды алу кезінде арнайы тұтқаларды алыңыз (егер бар болса) немесе арнайы шүберекті қолданыңыз (жинаққа кірмейді).
- Тек микротолқынды пешке арналған ыдыстарды пайдаланыңыз. Дұрыс емес ыдыстарды пайдалану құрылғыға зақым келтіруі мүмкін, сонымен қатар сіздің денсаулығыңызға зиян тигізуі мүмкін.
- Құрылғы балалар мен физикалық, сенсорлық немесе ақыл-ой қабілеті шектеулі адамдардың пайдалануына арналмаған, олардың қауіпсіздігіне жауапты басқа адамдар оларды бақылаған немесе осы адамдар құрылғыны пайдалану бойынша егжей-тегжейлі нұсқаулар берген, сондай-ақ осы нұсқаулықтағы барлық сақтық шаралары, сондай-ақ оларды сақтамаудың ықтимал салдары түсіндірілген жағдайларды қоспағанда.
- Құрылғының беті мен есігі пайдаланылған кезде айтарлықтай қызуы мүмкін, бұл қалыпты жағдай.

- Құрылғыны шектеулі кеңістікке (шкафтар, тапал тіреулер және т.б.) қоймаңыз. Бұл оның қызып кетуіне әкелуі мүмкін.
- Бұл құрылғы коммерциялық мақсатта пайдалануға арналмаған. Пайдалануға тек жеке мақсатта ғана жол беріледі.
- Құрылғының артқы және бүйірлеріндегі арнайы қашықтық ұстағыштарын алып тастамаңыз. Олар құрылғыдан қоршаған объектілерге, қабырғаларға және кедергілерге дейінгі ең аз рұқсат етілген қашықтықты сақтау үшін қажет.
- Құрылғыны жылжыту/тасымалдау қажет болса, одан шыны түпқоймасы, сондай-ақ басқа бос бөлшектерді алдын ала алыңыз. Бұл қозғалу кезінде құрылғының зақымдалуын болдырмауға көмектеседі.
- Есіңізде болсын, қақпақпен жабылған ыдыстарды ашқан кезде, бу кенеттен шығып кетуі мүмкін. Сақ болыңыз және күйіп қалмаңыз.

Орнату

Барлық орау материалын алып тастаңыз және керек-жарақтарды алыңыз. Пеште ойықтар немесе сынған есік сияқты зақым бар-жоғын тексеріңіз. Пеш зақымдалған болса, оны орнатпаңыз және құрылғыны сатып алған жерге дереу хабарласыңыз.

Микротолқынды пештің корпусының бетінен табылған барлық қорғаныс қабығын алып тастаңыз. Магнетронды қорғау үшін пештің ішіне бекітілген ашық қоңыр слюда жабынын алып тастамаңыз.

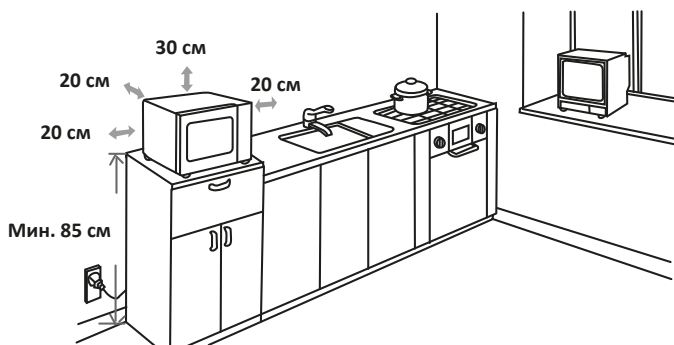

- Кіргізу және шығару желдеткіштері үшін жеткілікті ашық кеңістік бар тегіс бетті таңдаңыз.
- Орнатудың минималды биіктігі — 85 см.
- Құрылғының артқы жағы қабырғаға қарауы керек.
- Пеш пен барлық іргелес қабырғалар мен заттар арасында кемінде 30 см және 20 см бос орын беріңіз.
- Пештің түбінен аяқтарды алып тастамаңыз.
- Кіріс және шығыс желдеткіштерін бітеу пештің зақымдалуына әкелуі мүмкін.
- Пешті радио мен теледидардан мүмкіндігінше алыс қойыңыз. Микротолқынды пештің жұмысы радионың немесе теледидардың жұмысына кедергі келтіруі мүмкін.

- Құрылғы камерасының ішіне дұрыс орнатылған шыны айналмалы түпқоймасы, ролигі және білігі жоқ құрылғыны пайдаланбаңыз.
- Қуат сымның қысылып, басылып қалмауын және ыстық беттермен, сондай-ақ өткір заттармен байланыста болмауын қадағалаңыз.
- Құрылғыны қосатын розетка қажет болған жағдайда құрылғыны одан шұғыл ажырату үшін оңай қол жетімді болуы керек, сонымен қатар дұрыс жерге тұйықталуы керек. Кернеу мен жиіліктің техникалық сипаттамалары бар тақтадағы кернеу мен жиілікке сәйкес келетініне көз жеткізіңіз.

Назар аударыңыз! Микротолқынды пешті плита, жылыту батареясы немесе жылыту құрылғылары сияқты қуатты жылу көздеріне жақын жерде орнатпаңыз. Бұл құрылғыны зақымдауы мүмкін, сонымен қатар тегін кепілдік қызметін алу құқығынан айыруы мүмкін.



Пештің қол жетімді беті жұмыс кезінде қатты қызып кетуі мүмкін.

Жерге қосу бойынша нұсқаулық

Бұл құрылғы жерге тұйықтауды қажет етеді және арнайы жерге тұйықтау сыммен және істікшемен жабдықталған. Құрылғыны дұрыс орнатылған жерге тұйықталған розеткаға қосу керек. Қысқа тұйықталу кезінде жерге қосу әкетуші сымның көмегімен электр тогының соғу қаупін азайтады. Ешқандай қосымша құрылғыларды қоспай, осы құрылғы үшін арнайы бөлінген жеке розетканы пайдалану өте ұсынылады. Өрт пен электр тогының соғуын болдырмау үшін құрылғымен ұзартқыштар мен адаптерлерді пайдалану қатаң ұсынылмайды.

Назар аударыңыз! Жерге қосу ашасын дұрыс пайдаланбау электр тогының соғуына әкелуі мүмкін.

Назар аударыңыз!

- Дұрыс жерге қосу туралы сұрақтарыңыз болса, сертификатталған электрикке хабарласыңыз.
- Егер құрылғының істен шығуына пайдаланушының осы нұсқаулықта баяндалған қандай да бір ережелерді немесе шараларды сақтамауы себеп болса, өндіруші шағымды қабылдамауға құқылы. Қуат сымның ішіндегі сымдар тиісті түстермен белгіленген:
 - Жасыл және сары = жерге қосу.
 - Көк = бейтарап.
 - Қоңыр = кернеулі.

Ыдыс-аяқ

«Әртүрлі материалдарды пайдалану» бөліміндегі түсіндірмелерді қараңыз. Күмәндансаңыз, төмендегі процедураны орындау арқылы ыдыстарды тексере аласыз.

Ыдыс-аяқты тексеру

1. Пешке қауіпсіз ыдысқа 1 кесе суық су (250 мл) құйып, тексерілетін ыдыспен бірге пешке салыңыз.
2. Максималды қуатта 1 минут қыздырыңыз.
3. Ыдыс-аяқты мұқият сезініңіз. Егер бос ыдыс жылы болса, оны микротолқынды пеште қолданбаңыз.

Назар аударыңыз! Қыздыру уақытын 1 минуттан асырмаңыз.

Әр түрлі материалдарды қолдану

Микротолқынды пеште қолдануға болатын ыдыс-аяқ пен керек-жарақтар

| Ыдыс-аяқ пен аксессуарлар | Ескерту |
|--|---|
| Қуыруға арналған табақ | Өндірушінің нұсқауларын орындаңыз. Тосттар ыдысының төменгі бөлігі айналмалы шеңберден кемінде 5 мм жоғары болуы керек. Дұрыс пайдаланбау айналмалы шеңбердің бұзылуына әкелуі мүмкін |
| Асхана ыдыстары | Тек микротолқынды пеште қолдануға қауіпсіз ыдыс. Өндірушінің нұсқауларын орындаңыз. Шеттері сынған немесе жарылған ыдыстарды пайдаланбаңыз |
| Шыны банкалар | Әрқашан қақпақты алыңыз. Тамақты жылы болғанша қыздыру үшін ғана пайдаланыңыз. Шыны банкалардың көпшілігі ыстыққа төзімді емес және жарылып кетуі мүмкін |
| Шыны ыдыс | Тек пешке арналған ыстыққа төзімді шыны ыдыс. Оның металл әрлеуі жоқ екеніне көз жеткізіңіз. Шеттері сынған немесе жарылған тағамдарды пайдаланбаңыз |
| Пеште тағам пісіруге арналған пакеттер | Өндірушінің нұсқауларын орындаңыз. Пакеттерді металл тығыздағыштармен жаппаңыз. Будың шығуы үшін кесулер жасаңыз |
| Қағаз тәрелкелер мен стақандар | Оларды тек қысқа мерзімді пісіру/жылыту үшін пайдаланыңыз. Пісіру кезінде пешті қараусыз қалдырмаңыз |
| Қағаз сүлгілер | Майды жылыту және сіңіру үшін тағамды жабу үшін пайдаланыңыз. Бақылаумен және тек қысқа мерзімді пісіру үшін пайдаланыңыз |
| Пергамент қағазы | Шашырауды болдырмау немесе бумен пісіру үшін орауыш ретінде пайдаланыңыз |

| Ыдыс-аяқ пен аксессуарлар | Ескерту |
|----------------------------------|--|
| Пластик | Тек қауіпсіз микротолқынды пеште пайдалану үшін. Өндірушінің нұсқауларын орындаңыз. «Микротолқынды пеште қолдануға қауіпсіз» деген белгі болуы керек. Кейбір пластикалық контейнерлер жұмсарады, өйткені олардың ішіндегі тағам қызады. «Пісіруге арналған пакеттер» және тығыз жабылатын полиэтилен пакеттерді осы пакеттер үшін көзделгендей желдету үшін кесу немесе тесу керек |
| Тамақ пленкасы | Тек микротолқынды пеште қолдануға қауіпсіз ыдыс. Ылғалды сақтау үшін оны пісіру кезінде тағамды жабу үшін пайдаланыңыз |
| Термометрлер | Тек микротолқынды пеште қолдануға қауіпсіз (ет пен кәмпит термометрлері) |
| Балауыз қағаз | Шашырауды болдырмау немесе ылғалды сақтау үшін орауыш ретінде пайдаланыңыз |

Микротолқынды пеште қолдануға болмайтын ыдыс-аяқ пен керек-жарақтар

| Ыдыс-аяқ пен аксессуарлар | Ескерту |
|--|--|
| Алюминий түпқоймасы | Электр доғасының пайда болуына әкелуі мүмкін. Тамақты микротолқынды пешке қауіпсіз тағамға жіберіңіз |
| Қағаз пакеттер | Пеште тұтануды тудыруы мүмкін |
| Пенопласт | Жоғары температураның әсерінен ішкі бетті ерітуі немесе ластауы мүмкін |
| Металл ыдыс немесе металл әрлеуі бар ыдыс | Металл тағамды микротолқынды сәулеленуден қорғайды. Металл әрлеу электр доғасының пайда болуына себеп болуы мүмкін |
| Металл тұтқасы бар картоннан жасалған азық-түлік қаптамасы | Электр доғасының пайда болуына әкелуі мүмкін. Тамақты микротолқынды пешке қауіпсіз тағамға жіберіңіз |
| Пакеттерге арналған металл қысқыштар | Электр доғасының пайда болуын және пеште тұтануды тудыруы мүмкін |
| Ағаш | Ағаш микротолқынды пеште пайдаланылған кезде кезді және жарылып немесе сынуы мүмкін |

Құрылғы схемасы

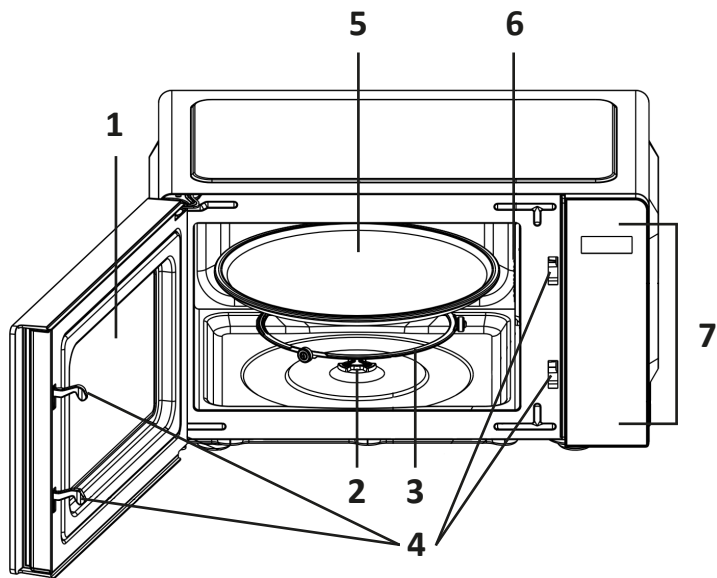

1. Есіктің қарау терезесі.
2. Түпқойманың айналу осі.
3. Түпқойманы айналдыруға арналған сақина.
4. Құлыптау жүйесі бар есік.
5. Шыны түпқойма.
6. Толқынжол (оны жабатын слюда пластинасын алып тастауға тыйым салынады).
7. Басқару тақтасы.

Басқару тақтасы

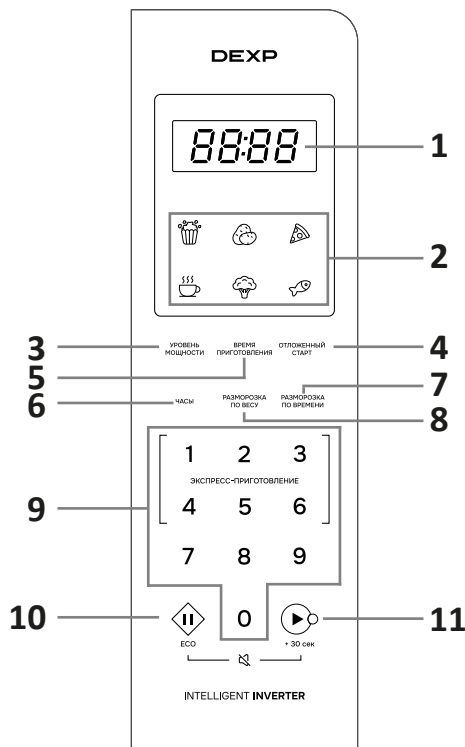

1. **Экран:** уақытты, қуатты және таңдалған бағдарламаны көрсету.
2. **Автоматты бағдарламалар:** танымал тағамдарды дайындауға арналған алдын ала орнатылған бағдарламалар.
3. **Қуат деңгейі:** жұмыс қуатын орнату үшін басыңыз.
4. **Кешіктірілген бастау:** құрылғы іске қосылатын уақытты (минуттармен) орнату үшін басыңыз.
5. **Пісіру уақыты:** пісіру уақытын орнату үшін басыңыз.
6. **Сағат:** ағымдағы уақытты реттеу үшін басыңыз.
7. **Уақыт бойынша жібіту:** жібіту уақытын орнату үшін басыңыз.
8. **Салмағы бойынша жібіту:** еріген өнімнің салмағын орнату үшін басыңыз.
9. **Сандық пернелер:** өнімнің уақытын немесе салмағын орнату үшін пайдаланыңыз. 1–6 пернелері жылдам пісіру бағдарламаларын таңдау үшін де қолданылады.
10. **Тоқтату/Қалпына келтіру:** бір рет басу ағымдағы бағдарламаны тоқтатады. Екі рет түрту ағымдағы бағдарламаны жояды. Перне балаларға қарсы қорғаныс орнату үшін де қолданылады.
11. **Старт/+30 сек.:** бір рет басу таңдалған пісіру бағдарламасын іске қосады. Тағамды максималды қуатта бірден қыздыру уақытын орнату үшін пернені бірнеше рет басыңыз.

Пайдаланушы нұсқаулығы

Сағатты орнату

1. Тиісінше 12 немесе 24 сағаттық уақытты көрсету форматын таңдау үшін «Сағат» батырмасын бір немесе екі рет басыңыз.
2. Уақытты реттеу үшін сандық пернелерді пайдаланыңыз.
3. Параметрді сақтау үшін «Сағат» немесе «Старт/+30 сек» батырмасын басыңыз.

Ескертпелер

- Белсенді пісіру бағдарламасы кезінде ағымдағы уақытты «Сағат» батырмасын басу арқылы тексеруге болады.
- Егер енгізілген уақыт жарамсыз болса, «Старт/+30 сек» немесе «Сағат» батырмасын басу баптауды сақтамайды. Сағатты қайта орнату керек.

Кешіктірілген бастау

Бұл функция құрылғыны кейінірек қосуға мүмкіндік береді.

1. Құрылғы жұмыс істеп тұрғанда немесе күту режимінде «Кешіктірілген бастау» батырмасын басыңыз.
2. Сандық пернелерді пайдаланып, қажетті уақытты орнатыңыз. Максималды уақыт — 99 минут 99 секунд.
3. Орнатуды растау үшін «Кешіктірілген бастау» немесе «Старт/+30 сек» батырмасын басыңыз.
4. Белгіленген уақытқа жеткенде, пісіру бағдарламасының аяқталғанын білдіретін дыбыс шығады.

Ескертпелер

- Пісіру процесінде «Кешіктірілген бастау» батырмасын бір рет басу арқылы белгіленген уақытты тексеруге болады. Кейінге қалдырылған бастау баптауын болдырмау үшін «Тоқтату/Қалпына келтіру» батырмасын басыңыз.
- Пісіру процесінде де, кідірту режимінде де кешіктірілген бастау функциясын қосуға болады. Ол үшін «Кешіктірілген бастау» батырмасын бір рет басыңыз.

Жылдам пісіру

- Күту режимінде тиісті уақытпен (1 минут, 2 минут, 3 минут, 4 минут, 5 минут және 6 минут) максималды қуат деңгейіндегі пісіру бағдарламасын іске қосу үшін сандық пернелердің бірін басыңыз (1, 2, 3, 4, 5 немесе 6).
- Егер пісіру уақытын көбейту қажет болса «Старт/+30 сек» басыңыз. Мүмкін болатын ең ұзақ уақыт — 99 минут 99 секунд.
- Күту режимінде 30 секундқа созылатын жылытуды бірден бастау үшін «Старт/+30 сек» басыңыз. Әрбір келесі пернені басу пісіру уақытын тағы 30 секундқа ұзартады. Пісірудің ең ұзақ уақыты — 99 минут 99 секунд.

Жібіту

Ескерту: жібіту кезінде құрылғы кідіртеді және пайдаланушыға өнімді аударуды еске салу үшін дыбыстық сигнал береді.

Жібітуді жалғастыру үшін «Старт/+30 сек» басыңыз.

Уақыт бойынша жібіту

1. Күту режимінде «Уақыт бойынша жібіту» батырмасын басыңыз.
2. Сандық пернелерді пайдаланып, жібіту уақытын орнатыңыз. Максималды уақыт — 99 минут 99 секунд.
3. Растау үшін «Старт/+30 сек» батырмасын басыңыз.

Салмағы бойынша жібіту

1. Күту режимінде «Салмақ бойынша жібіту» батырмасын басыңыз.
2. Сандық пернелердің көмегімен өнімнің салмағын орнатыңыз (қол жетімді диапазон: 100-ден 1800 г-ға дейін). Жібіту уақыты мен қуатын құрылғы өнімнің салмағын орнатқаннан кейін автоматты түрде анықтайды.
3. Растау үшін «Старт/+30 сек» батырмасын басыңыз.

Микротолқынды пеште пісіру

1. «Пісіру уақыты» батырмасын басыңыз.
2. Пісіру уақытын орнату үшін сандық пернелерді пайдаланыңыз. Мүмкін болатын ең ұзақ уақыт — 99 минут 99 секунд.
3. Қажетті қуатты орнату үшін «Қуат деңгейі» батырмасын басыңыз.
4. Растау үшін «Старт/+30 сек» батырмасын басыңыз.

| «Қуат деңгейі» батырмасын басу саны | Сәйкес қуат (дисплейде көрсету) |
|-------------------------------------|---------------------------------|
| 1 | 100% (P100) |
| 2 | 80% (P-80) |
| 3 | 60% (P-60) |
| 4 | 40% (P-40) |
| 5 | 20% (P-20) |
| 6 | 0% (P-00) |

Ескерту: пісіру кезінде «Қуат деңгейі» батырмасын басу арқылы ағымдағы қуат деңгейін тексеруге болады.

Көп сатылы пісіру режимі

Сіз дәйекті түрде орындалатын екі пісіру бағдарламасын таңдай аласыз. Егер уақыт бойынша жібіту бағдарламасы бірінші болып таңдалса, одан кейін тағы екі бағдарламаны қосуға болады. Егер алдымен пісіру бағдарламасы таңдалса, онда тек бір қосымша бағдарлама қосылуы мүмкін.

1-нұсқа: егер бірінші бағдарлама уақыт бойынша жібітуді таңдаса

1. Жібіту бағдарламасын таңдап, қажетті уақытты орнатыңыз.
2. Бірінші пісіру бағдарламасының баптауды дайындаңыз.
3. Екінші пісіру бағдарламасының баптауды дайындаңыз.
4. «Старт/+30 сек» басыңыз.

Ескерту

- Егер сіз жібіткеннен кейін тек бір пісіру бағдарламасын орнатқыңыз келсе, онда жоғарыда сипатталған алгоритмнің екінші тармағын өткізіп жіберуге болады.
- Уақыт бойынша жібіту бағдарламасын тек бірінші рет орнатуға болады.

2-нұсқа: екі пісіру бағдарламасын орнату

Кейбір рецепттер тағамды әртүрлі температурада дайындаудың әртүрлі кезеңдерін қажет етеді.

1. Бірінші пісіру бағдарламасының баптауды дайындаңыз.
2. Екінші пісіру бағдарламасының баптауды дайындаңыз.
3. «Старт/+30 сек» басыңыз.

Автоматты бағдарламалар

Тағамның белгілі бір түрін дайындау үшін кірістірілген автоматты бағдарламаларды пайдалануға болады.

1. Қажетті тағамға сәйкес келетін пернені басыңыз.
2. Бағдарламаны іске қосу үшін «Старт/+30 сек» батырмасын басыңыз.

| Бағдарлама | Салмағы/порция саны |
|------------|---------------------------------|
| Попкорн | 100 г |
| Картоп | 1–2 порция (бір порция — 230 г) |
| Пицца | 150 г / 300 г / 450 г |
| Сусындар | 1–3 кесе (бір кесе — 200 мл) |
| Көкөністер | 200–600 г |
| Балық | 200–600 г |

Ескерту: автоматты бағдарламаның нәтижесі ингредиенттердің мөлшері мен пішініне, сіздің қалауыңызға және ыдысты микротолқынды пешке қалай қояңызға байланысты. Егер дайын нәтиже сізге сәйкес келмесе, бағдарламаның баптауларын өзгертуге тырысыңыз.

Қуатты үнемдеу функциясы

Қуатты үнемдеу режиміне өту үшін күту режимінде «Тоқтату/Қалпына келтіру» батырмасын бір рет басыңыз, дыбыстық сигнал шығады және дисплей сөнеді. Қуатты үнемдеу режимінен шығу үшін есікті ашыңыз/жабыңыз немесе кез келген батырманы бір рет басыңыз.

Дыбысты өшіру

Дыбыстық сигналдарды өшіру үшін «Тоқтату/Қалпына келтіру» және «Старт/+30 сек» батырмаларын бір уақытта басыңыз. Дыбыстық сигнал естіліп, экранда «оFF» көрсетіледі.

Дыбыстық сигналдарды қосу үшін «Тоқтату/Қалпына келтіру» және «Старт/+30 сек» батырмаларын қайта басыңыз. Дыбыстық сигнал естіліп, экранда «оп» көрсетіледі.

Балалардан қорғау

Бұл функция балалардың құрылғыны қараусыз пайдалануына жол бермеу үшін автоматты түрде қосылады.

Егер күту режимінде құрылғымен бір минут ішінде ешқандай әрекет жасалмаса, экранда 5 секунд ішінде «Loc» көрсетіледі және басқару тақтасының батырмалары құлыпталады.

Құлыпты алып тастау үшін пештің есігін бір рет ашыңыз/жабыңыз.

Батырмалар жабысуынан қорғау

Құрылғының кез-келген күйінде, егер кез-келген перне 1 минут немесе одан да көп уақытқа қысылса, құрылғы бағдарламаның жұмысын тоқтатады, экранда «FAIL» жазуы пайда болады. Дыбыстық сигнал әр минут сайын естіледі және пернелер құлыптаулы болады.

Мәселені шешкеннен кейін күту режиміне оралу үшін «Тоқтату/Қалпына келтіру» батырмасын басыңыз.

Техникалық сипаттамалары

- Үлгісі: MW-23E1000SG.
- Сауда белгісі: DEXP.
- Қуат параметрлері: 220–240 В ~ 50 Гц.
- Қуат тұтыну: 1500 Вт.
- Шығыс қуаты: 1000 Вт.
- Магнетрон жиілігі: 2450 МГц.
- Ішкі көлемі: 23 л.
- Сыртқы өлшемдері (Е × Т × Б): 338 × 327 × 233 мм.
- Салмағы: 8,12 кг.
- Шыны түпқойманың диаметрі: 27 см.
- Электр тогының соғуынан қорғау класы: I.
- Қуат сымын бекіту түрі: Y.
- Ылғал мен шаңнан қорғау дәрежесі: IPX0.
- Қолдану саласы: тұрмыстық.

Жинақталым

- Микротолқынды пеш.
- Шыны түпқойма.
- Түпқойманы айналдыруға арналған сақина.
- Коплер.
- Пайдалану бойынша нұсқаулық.

Тазалау және күтім

- Тазалау алдында пешті өшіріп, ашаны розеткадан алыңыз.
- Құрылғы бетінің зақымдануын болдырмау үшін, сондай-ақ жақсы өнімділік үшін пешті әртүрлі ластанулардан үнемі тазалаңыз.
- Пештің іші таза екеніне көз жеткізіңіз. Кірді дымқыл шүберекпен тазалаңыз. Егер пеш қатты ластанған болса, жұмсақ жуғыш затты қолдануға болады. Бетіне зақым келтірмеу үшін жемір тазартқыштарды қолданбаңыз.
- Сыртқы беттерді дымқыл шүберекпен тазалаңыз. Пештің ішіндегі жұмыс бөлшектеріне зақым келтірмеу үшін желдеткіш саңылауларға судың түсуіне жол бермеңіз.
- Есік пен терезені екі жағынан, есік тығыздағыштарын және оның айналасындағы бөліктерді дымқыл шүберекпен үнемі сүртіңіз. Абразивті тазартқыш заттарды қолданбаңыз.
- Басқару тақтасы дымқыл емес екеніне көз жеткізіңіз. Оны жұмсақ, дымқыл шүберекпен сүртіңіз. Басқару тақтасын тазалаған кезде кездейсоқ қосылудың алдын алу үшін құрылғының есігін ашыңыз.
- Микротолқынды пеш жоғары ылғалдылық жағдайында жұмыс істегенде, пештің есігі ішінен немесе сыртынан тұманға айналуы мүмкін. Бұл жағдайда оны жұмсақ шүберекпен сүртіңіз.
- Шыны түпқойманы алыңыз, оны жылы сабынды сумен немесе ыдыс жуғышта жуыңыз.
- Шұды болдырмау үшін түпқойманы айналдыру сақинасын және пештің түбін үнемі тазалаңыз. Пештің түбін жұмсақ жуғыш затпен тазалаңыз. Сақинаны сабынды сумен немесе ыдыс жуғышта жууға болады. Тазалағаннан кейін сақинаны орнына қойыңыз.
- Пештен иісті кетіру үшін лимонның жартысын ыдысқа салып, 300 мл су құйып, 5 минут қыздырыңыз. Содан кейін құрылғының қабырғаларын жұмсақ шүберекпен мұқият сүртіңіз және құрғатыңыз.
- Шамды ауыстыру үшін уәкілетті қызмет көрсету орталығына хабарласыңыз.

Ескерту: зақымдануды болдырмау үшін құрылғыны тазалау үшін бу тазалағыштарды пайдаланбаңыз.

Ықтимал мәселелер және олардың шешімі

| Мәселе | Ықтимал себеп | Шешім |
|--|--|--|
| Пеш қосылмайды | Қуат сымының штепселі розеткаға еркін салынған | Штепсельді алып тастап 10 секундтан кейін қайтадан салыңыз |
| | Сақтандырғыш жанып кетті немесе ажыратқыш іске қосылды | Сақтандырғышты ауыстырыңыз немесе автоматты ажыратқышты бастапқы қалпына келтіріңіз (оны тек қызмет көрсету орталығының білікті мамандары жасай алады) |
| | Штепсельдік розетка ақаулы | Басқа электр құрылғысымен розетканы тексеріңіз |
| Пеш қызбайды | Есік соңына дейін жабық емес | Есікті толығымен жабыңыз |
| Шыны айналмалы түпқойма пеш жұмыс істеп тұрған кезде шу шығарады | Лас түпқойма шассиі және пештің түбі | «Тазалау және күтім» бөлімін қараңыз және лас бөліктерді тазалаңыз |

| | |
|---|---|
| Пеш теледидар хабарларын қабылдауға кедергі жасайды | Микротолқынды пеш жұмыс істеп тұрған кезде радио және теледидар хабарларын қабылдауға кедергі болуы мүмкін. Бұл араластырғыш, шаңсорғыш және электр желдеткіші сияқты шағын электр құрылғыларынан туындайтын кедергілерге ұқсас. Бұл қалыпты жағдай |
| Пештегі жарық аз | Пісіру кезінде пештегі жарық күңгірттенуі мүмкін. Бұл қалыпты жағдай |
| Есікте жиналатын бу; желдеткіш саңылаулардан шыққан ыстық ауа | Пісіру кезінде тағамдар бу шығаруы мүмкін. Оның көп бөлігі желдеткіш саңылаулардан шығады, бірақ оның бір бөлігі есікке қонуы мүмкін |

Монтаждау, сақтау, тасымалдау (тасу), өткізу және кәдеге жарату ережелері мен шарттары

- Құрылғы ешқандай орнатуды немесе тұрақты бекітуді қажет етпейді.
- Құрылғыны сақтау дайындаушы мен тұтынушының жылытылатын үй-жайларында ауа температурасы 5 °С-тан 40 °С-қа дейін және ауаның салыстырмалы ылғалдылығы 80%-дан аспайтын орауышта жүргізілуі тиіс. Үй-жайларда жемірілуді тудыратын жегі қоспалар (қышқылдар, сілтілер буы) болмауы тиіс.
- Құрылғыны тасымалдау құрғақ ортада жүзеге асырылуы керек.
- Құрылғы мұқият өңдеуді қажет етеді, оны шаң, кір, соққы, ылғал, от және т. б. әсерінен қорғайды.
- Құрылғыны өткізу жергілікті заңнамаға сәйкес жүргізілуі тиіс.
- Егер құрылғының ақаулығы анықталса, дереу уәкілетті қызмет көрсету орталығына хабарласыңыз немесе құрылғыны тастаңыз.
- Өнімнің қызмет ету мерзімі аяқталғаннан кейін оны қарапайым тұрмыстық қоқыспен бірге тастауға болмайды. Оның орнына, ол федералды немесе жергілікті заңдарға сәйкес кейіннен қайта өңдеу және жою үшін электр және электронды жабдықтарды тиісті қабылдау пунктіне кәдеге жаратуға тапсырылады. Осы өнімді дұрыс кәдеге жаратуды қамтамасыз ете отырып, сіз табиғи ресурстарды үнемдеуге көмектесесіз және дұрыс емделмеген жағдайда қоршаған ортаға және адамдардың денсаулығына зиян келтіруге көмектесесіз. Бұл өнімді қабылдау және кәдеге жарату орындары туралы толығырақ ақпаратты жергілікті муниципалды органдардан немесе тұрмыстық қоқыстарды шығаратын кәсіпорынан алуға болады.
- Егер құрылғының ақаулығы анықталса, дереу уәкілетті қызмет көрсету орталығына хабарласыңыз немесе құрылғыны тастаңыз.

Қосымша ақпарат

Manufacturer: Guangdong Galanz Appliances Manufacturing Co., Ltd.
No.3 Xingpu Avenue East, Maxin Industrial Zone, Huangpu Town, Zhongshan City, Guangdong, China.

Өндіруші: Гуандун Галанз Эпплайнсиз Мэньюфэхчурин Ко., Лтд.
Синпу даңғылының шығысы № 3, Масинь өндірістік аймағы, Хуанпу, Чжуншань қ., Гуандун пров., Қытай.

Қытайда жасалған.

Импорттаушы / Қазақстан Республикасында талаптар қабылдайтын заңды тұлға: «DNS QAZAQSTAN (ДНС КАЗАХСТАН)» ЖШС, Астана қ., Сарыарқа ауданы, Сарыарқа даңғ., 12 ғим., Қазақстан Республикасы.

Электрондық пошта мекен-жайы: info@dns-shop.kz

Тауар КО ТР (ЕАЭО) талаптарына сәйкес келеді.

Сипаттамалар, өнім туралы ақпарат, оның жинақталымы мен функционалдығы пайдаланушыға алдын-ала ескертусіз өзгертілуі мүмкін.



Өндіріс күні пайдаланушы нұсқаулығының орыс тіліндегі нұсқасында көрсетілген. V.2

Кепілдік талоны

SN/IMEI: _____

Кепілдікке қойылған күні: _____

Өндіруші бүкіл кепілдік мерзімі ішінде құрылғының үздіксіз жұмыс істейтініне, сондай-ақ материалдар мен құрастырымда ақаулар болмайтынына кепілдік береді. Кепілдік мерзімі бұйым сатып алынған сәттен бастап есептеледі және жаңа өнімдерге ғана қолданылады.

Кепілдікті қызмет көрсету бұйым пайдаланушы нұсқаулығына сәйкес пайдаланылған жағдайда, кепілдік мерзімі ішінде тұтынушының кінәсіз істен шыққан элементтерді тегін жөндеуді немесе ауыстыруды қамтиды. Элементтерді жөндеу немесе ауыстыру уәкілетті сервис орталықтарының аумағында жүргізіледі.

| Өнім | Кепілдік мерзімі | Пайдалану мерзімі |
|-----------|------------------|-------------------|
| Құрылғы | 2 жыл | 10 жыл |
| Магнетрон | 10 жыл | — |

Сервистік орталықтардың өзекті тізімі келесі мекенжай бойынша:
<https://www.dns-shop.kz/service-center/>

Кепілдік міндеттемелер және тегін сервистік қызмет көрсету, егер оларды ауыстыру бұйымды бөлшектеуге байланысты болмаса, тауардың жиынтықтылығына кіретін, төменде аталған керек-жарақтарға қолданылмайды:

- ҚБП (қашықтықтан басқару пульті) үшін қуат элементтері (батареялары).
- Жалғағыш кәбілдер, антенналар және оларға арналған ауыстырғыштар, құлаққаптар, микрофондар, «HANDS-FREE» құрылғылары; жиынтықта жеткізілетін әртүрлі типтегі ақпарат тасығыштар, бағдарламалық жасақтама (БЖ) және драйверлер (бұйымның қатқыл магниттік дискілеріндегі жинақтағышқа алдын ала орнатылған БЖ қоса алғанда, бірақ онымен шектелмей), сыртқы енгізу-шығару құрылғылары және манипуляторлар.
- Қаптамалар, сөмкелер, белдіктер, тасымалдауға арналған баулар, монтаждық құрылғылар, құралдар, бұйымға қоса берілетін құжаттама.
- Табиғи тозуға ұшырайтын шығын материалдары мен бөлшектер.



Өндіруші келесі жағдайларда кепілдік міндеттемелерге ие болмайды:

- Кепілдік мерзімі аяқталды.
- Егер жеке (тұрмыстық, отбасылық) қажеттіліктерге арналған бұйым кәсіпкерлік қызметті жүзеге асыру үшін, сондай-ақ оның тікелей міндетіне сәйкес келмейтін басқа мақсаттарда пайдаланылған болса.
- Өндіруші бұйымды пайдалану кезінде пайдаланушы нұсқаулығының талаптарын бұзу, бұйымды орнату және оған қызмет көрсету жөніндегі ұсынымдарды, қосу ережелерін (бұйымның өзіне де, онымен байланысты бұйымдарға да сәйкес келмейтін желілік кернеудің әсері нәтижесінде туындаған қысқа тұйықталулар), бұйымды сақтау және тасымалдау кезінде өнім иесі және/немесе үшінші тұлғалар шектен ықтимал материалдық, моральдық және өзге де зиян үшін жауапты болмайды.
- Механикалық зақымданудың барлық жағдайлары: өнімді пайдалану кезінде алынған сызаттар, жарықтар, деформациялар, соққы іздері, майысулар, кептелістер және т.б.
- Түрлендірулерді, рұқсат етілмеген жөндеулерді осындай жұмыстарды жүргізуге уәкілетті емес адамдар жүргізген жағдайлар. Егер ақаулық конструкцияны немесе бұйымның сұлбасын өзгерту, Өндіруші қарастырмаған сыртқы құрылғыларды қосу, жергілікті заңнамаға сай сәйкестік сертификаты жоқ құрылғыны пайдалану салдарынан туындаған болса.
- Егер бұйымның ақауы еңсерілмейтін күштің әсерінен (табиғи элементтер, өрт, су тасқыны, жер сілкінісі, тұрмыстық факторлар және Өндірушіге тәуелді емес басқа жағдайлар) немесе Өндіруші болжай алмаған үшінші тұлғалардың әрекеттерінен туындаса.
- Бұйымның толық немесе ішінара істен шығуына алып келген бұйымның ішіне бөгде заттардың, өзге денелердің, заттектердің, сұйықтықтардың, жәндіктердің немесе жануарлардың түсуінен, агрессивті ортаның әсерінен, жоғары ылғалдылықтан, жоғары температуралардан туындаған ақау.
- Бұйымды сәйкестендіру (сериялық нөмірі) жоқ немесе сәйкес келмейді. Егер зақымданулар (кемшіліктер) зиянды бағдарламалық қамтаманың; БЖ ұсынушысының осы қызметті ұсынбауына байланысты мүмкіндігінсіз бұйымның бағдарламалық ресурстарына қолжетімділіктің болмауына әкеп соққан құпиясөздерді (кодтарды) оларды жинау/қалпына келтіру мүмкіндігінсіз орнату, ауыстыру немесе жою әсерінен туындаса.
- Егер жұмыстың ақаулықтары қуат беруші, кәбілдік, телекоммуникациялық желілердің, радиосигнал қуатының стандарттарға немесе техникалық регламенттеріне сәйкес келмеуінен, оның ішінде бедер ерекшеліктерінен және басқа да осыған ұқсас сыртқы факторлардан, бұйымның желі әрекет ететін шекарада немесе аймақтан тыс жерде пайдаланылуынан туындаған болса.
- Егер зақымданулар стандартты емес (түпнұсқалық емес) және/немесе сапасыз (зақымданған) шығыс материалдарын, керек-жарақтарды, қосалқы бөлшектерді, қуат беру элементтерін, әртүрлі үлгідегі ақпарат тасымалдағыштарды (CD, DVD дискілерді, жад карталарын, SIM карталарын, картридждерді қоса алғанда) пайдаланудан туындаса.
- Егер кемшіліктер үйлесімсіз контентті (әуендерді, графиканы, бейне және басқа файлдарды, Java қосымшаларын және оларға ұқсас бағдарламаларды) алуға, орнатуға және пайдалануға байланысты туындаған болса.
- Осы бұйыммен жанасып жұмыс істейтін басқа жабдыққа келтірілген залалға.



