

Пайдалану бойынша нұсқаулық

Микротолқынды пеш
MW25-M01

DEXP

Мазмұны

Құрылғы мақсаты	4
Сақтық шаралары	4
Маңызды қауіпсіздік нұсқаулары.....	4
Радио кедергілер	6
Техникалық сипаттамалары.....	6
Жинақталым.....	6
Құрылғы схемасы.....	7
Құрылғының жерге тұйықталуы.....	7
Орнату бойынша ұсыныстар	8
Айналмалы түпқойманы орнату.....	9
Пеште ыдыстарды пайдалану бойынша ұсыныстар	10
Микротолқынды пеште қолдануға жарамды ыдыс-аяқ пен керек-жарақтар	10
Микротолқынды пеште қолдануға жарамсыз ыдыс-аяқ пен керек-жарақтар.....	11
Ыдыстарды тексеру	11
Пайдалану	12
Басқару тақтасы	12
Сағат	13
Таймер.....	13
Микротолқындармен пісіру.....	13
Жылдам пісіру	13
Жібіту.....	14
Екі кезеңде пісіру	14
Басқару тақтасын құлыптау.....	14
Автобағдарламалар	15
Тазалау және күтім	16
Ықтимал мәселелер және олардың шешімі	16
Монтаждау, сақтау, тасымалдау (тасу), өткізу және кәдеге жарату ережелері мен шарттары	17
Қосымша ақпарат	18

Құрметті сатып алушы!

Біздің өнімдерді таңдағаныңыз үшін рахмет.

Біз сізге жоғары сапа, функционалдылық және дизайн талаптарына сәйкес әзірленген және жасалған бұйымдар мен құрылғыларды ұсынуға қуаныштымыз. Пайдалануды бастамас бұрын, сіздің қауіпсіздігіңізге қатысты маңызды ақпаратты, сондай-ақ өнімді дұрыс пайдалану және күту бойынша ұсыныстарды қамтитын осы нұсқаулықты мұқият оқып шығыңыз. Осы нұсқаулықтың сақталуына назар аударыңыз және оны өнімді одан әрі пайдалану кезінде анықтамалық материал ретінде пайдаланыңыз.

Құрылғы мақсаты

Микротолқынды пеш дайын тағамдар мен тамақты дайындауға, сондай-ақ жылытуға арналған.

Сақтық шаралары

- Құрылғыны қолданар алдында осы нұсқаулықты мұқият оқып шығыңыз және оны әрі қарай өңдеу үшін сақтаңыз.
- Микротолқынды пештің зиянды әсерін болдырмау, құрылғыны зақымдау және оның жұмыс тиімділігін төмендету үшін есігі ашық пешті пайдаланбаңыз.
- Пештің алдыңғы жағы мен есіктің арасына ешқандай заттарды қоймаңыз, кір мен тазалағыш заттардың тығыздағыш беттерге жиналуына жол бермеңіз.
- Құрылғының зақымдануы байқалса, оны пайдалануды дереу тоқтатыңыз. Есіктің және құлыптың, ілмектер мен ысырмалардың жарамдылығын, сондай-ақ есік тығыздағыштарының және кез келген басқа тығыздағыш беттердің тұтастығын бақылау өте маңызды.

Маңызды қауіпсіздік нұсқаулары

Назар аударыңыз! Осы ережелерді сақтау электр тогының соғуын, өртті, күйіктерді, сондай-ақ мүлікке және адамдардың денсаулығына басқа ықтимал зиянды болдырмауға көмектеседі.

- Микротолқынды пешті тек осы нұсқаулықта көрсетілген мақсаттар үшін пайдаланыңыз.
- Микротолқынды пеш тағамдар мен сусындарды жылытуға арналған. Киімді кептіру, сондай-ақ жылытқыштарын, шәркейлерді, губкаларды, дымқыл шүберектерді және сол сияқтыларды жылыту зақымдану, тұтану немесе өрт қаупін тудыруы мүмкін. Сондай-ақ, жанғыш материалдарды сақтау үшін құрылғыны пайдаланбаңыз.
- Өндіруші ұсынбаған керек-жарақтарды пайдаланбаңыз.
- Құрылғыны сыртта пайдаланбаңыз.
- Құрылғы балалар мен физикалық, сенсорлық немесе ақыл-ой қабілеті шектеулі адамдар үшін, олардың қауіпсіздігіне жауапты басқа адамдар бақылайтын жағдайларды қоспағанда, пайдалануға арналмаған. Балаларға құрылғымен ойнауға рұқсат бермеңіз.

- Бұл құрылғы тұрмыстық және басқа ұқсас орталарда пайдалануға арналған, мысалы: дүкендердегі, кеңселердегі және басқа жұмыс аймақтарындағы қызметкерлердің асханаларында; фермаларда, қонақүйлерде, мотельдерде және басқа да тұрғын үй-жайларда; шағын қонақ үйлерде («төсек және таңғы ас» түрі); қоғамдық тамақтандыруда.
- Құрылғы сыртқы таймер немесе бөлек қашықтан басқару жүйесі арқылы басқаруға арналмаған.
- Егер ол зақымдалған болса (құлау, соққы немесе басқа жолмен), қуат сымы немесе оның ашасы зақымдалған болса, сондай-ақ құрылғының жұмысындағы ақаулар анықталса, құрылғыны пайдаланбаңыз. Құрылғының жұмысында ақаулар немесе сыртқы немесе ішкі зақымданулар байқалса, оны пайдалануды дереу тоқтатып, уәкілетті қызмет көрсету орталығына хабарласыңыз.

Назар аударыңыз! Кез-келген техникалық қызмет көрсету мен жөндеуді тек білікті қызметкерлер жасай алады. Құрылғыны өз бетіңізше бөлшектеуге тырыспаңыз, себебі бұл өмірге қауіп төндіруі мүмкін, сонымен қатар тегін кепілдік қызметінен айырылады.

- Жұмыс камерасы бос болған кезде құрылғыны қоспаңыз (ішінде тамақ жоқ), бұл оның істен шығуына әкелуі мүмкін.
- Құрылғыны қараусыз қалдырмаңыз.
- Пісіру термометрі микротолқынды пеште қолдануға жарамайды.
- Тағамды микротолқынды пеште қуырмаңыз. Ыстық май құрылғыны, ыдыстарды зақымдауы мүмкін, сонымен қатар терінің қатты күйіп қалу қаупі бар.
- Құрылғының кейбір бөліктері жұмыс кезінде қатты қызады. Ыстық беттерге күйіп қалмас үшін абай болыңыз.
- Азық-түлік жылытылатын ыдыс-аяқтар да айтарлықтай қызуы мүмкін. Ыдыс-аяқтарды алу кезінде арнайы тұтқаларды алыңыз (егер бар болса) немесе арнайы шүберекті қолданыңыз (жинаққа кірмейді).
- Пісірілген тағамдар мен сусындарды қолданар алдында 1 минут күтіңіз, содан кейін жылуды біркелкі тарату үшін тағамдарды араластырыңыз.
- Күйіп қалмас үшін, балаларға микротолқынды пеште қыздырғаннан кейін бөтелкелер мен банкалардың ішіндегісін мұқият араластырып немесе шайқау керек.
- Сусындарды микротолқынды пеште қыздыру олардың кенеттен қайнауына әкелуі мүмкін.
- Пластиктен немесе қағаздан оралған өнімдерді дайындау қажет болған жағдайда, бұл нақты қаптаманың микротолқынды пеште пайдалануға арналғанына көз жеткізіңіз. Пластиктен немесе қағаздан оралған тағамдарды пісіру кезінде өрттің алдын алу үшін пісіру үдерісін мұқият қадағалаңыз.
- Азық-түлікті қағаз қаптамада пештің ішіне қоймас бұрын, барлық байлайтын жіптерді алып тастағаныңызға көз жеткізіңіз.
- Түтін немесе тән иіс пайда болса, пешті дереу өшіріп, розеткадан ажыратыңыз. Жалынның күшеюіне жол бермеу үшін есікті жабық ұстаңыз (егер ол ішінде болса).
- Құрылғыға ешқандай заттарды салмаңыз немесе қоймаңыз.
- Алкогольді пайдаланып тамақ дайындау кезінде абай болыңыз, өйткені спирт жоғары температурада буланып, тұтануы мүмкін. Спиртті сұйылтылмаған күйде қыздырмаңыз.
- Сұйықтықтарды жабық контейнерлерде, сондай-ақ қабықтағы жұмыртқаларды қыздырмаңыз, себебі олар жарылып кетуі мүмкін.

- Өрттің алдын алу үшін пісірілген тағамдарды тым ұзақ пісірмеңіз немесе қыздырмаңыз.
- Құрылғыны сақтау контейнері ретінде пайдаланбаңыз. Пайдаланылмаған кезде құрылғының ішінде қағазды, ыдыс-аяқты, азық-түлікті және басқа заттарды қалдырмаңыз.
- Құрылғыны, электр ашасын және/немесе қуат сымын дымқыл қолмен ұстамаңыз.
- Қауіпсіздік қосқышы істен шыққан жағдайда құрылғыны пайдаланбаңыз.
- Егер ол пайдаланылмаса, сондай-ақ тазалау алдында, ақаулық анықталған жағдайда және найзағай кезінде құрылғыны қуат көзінен ажыратыңыз.

Радио кедергілер

Құрылғының жұмысы радиоқабылдағыштардың, теледидарлардың және басқа да осыған ұқсас құрылғылардың жұмысына кедергі келтіруі мүмкін. Бұл бұзылуларды келесі шаралар арқылы жоюға немесе азайтуға болады:

- Микротолқынды пештің есігі мен тығыздағыш беттерін тазалаңыз.
- Радиоқабылдағыштарды, теледидарларды және т. б. микротолқынды пештен мүмкіндігінше алыс орнатыңыз.
- Пешті және басқа электр құрылғыларын әртүрлі розеткаларға қосыңыз.
- Қабылдағыш үшін дұрыс орнатылған антеннаны пайдаланыңыз.

Техникалық сипаттамалары

- Үлгісі: MW25-M01.
- Сауда белгісі: DEXP.
- Желі параметрлері: 220–240 В ~ 50 Гц.
- Электр ток соғудан қорғау класы: I.
- Қуат тұтыну: 1400 Вт.
- Шығыс қуаты: 900 Вт.
- Магнетрон жиілігі: 2450 МГц.
- Ішкі көлемі: 25 л.
- Түпқойма диаметрі: 288 мм.
- Құрылғының өлшемдері (Е × Б × Т): 379 × 469 × 280 мм.
- Таза салмағы: 12,2 кг.
- Ылғалдан қорғау дәрежесі: IPX0.
- Қуат сымын бекіту түрі: Y.
- Қолдану саласы: тұрмыстық.

Жинақталым

- Құрылғы.
- Шыны түпқойма.
- Түпқойманың айналу айқышы.
- Пайдалану бойынша нұсқаулық.

Құрылғы схемасы

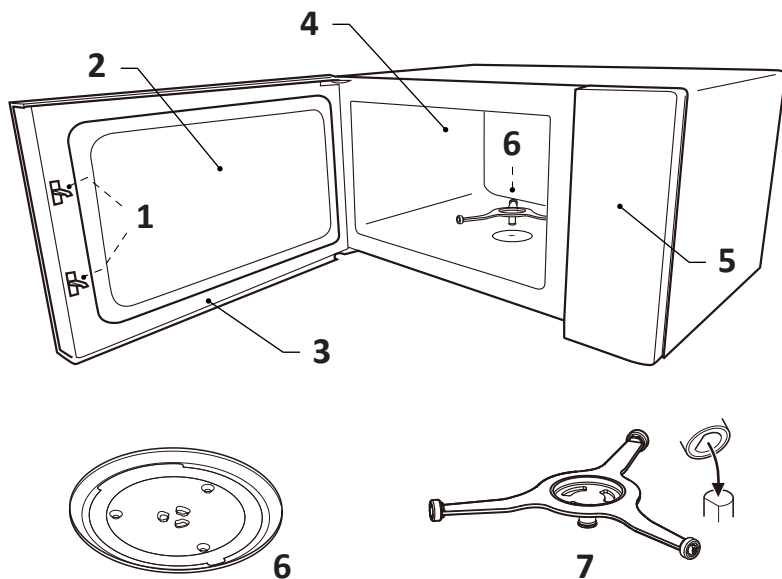

1. Есікті құлыптау жүйесі.
2. Қарау терезесі.
3. Есік.
4. Жұмыс камерасы.
5. Басқару тақтасы.
6. Шыны түпқойма.
7. Түпқойманың айналу айқышы.

Құрылғының жерге тұйықталуы

Бұл құрылғы жерге тұйықтауды қажет етеді және арнайы жерге тұйықтау қуат кәбілімен және істікшемен жабдықталған. Құрылғыны дұрыс орнатылған және жерге тұйықталған розеткаға қосу керек, оның техникалық сипаттамалары құрылғының сипаттамаларына сәйкес келеді. Қысқа тұйықталу жағдайында жерге тұйықтау сым арқылы электр тогының соғу қаупін азайтады.

Назар аударыңыз!

- Жерге тұйықтау ашасын дұрыс пайдаланбау электр тогының соғуына әкелуі мүмкін.
- Егер сізде дұрыс жерге қосу туралы сұрақтарыңыз болса, сертификатталған электрикке хабарласыңыз.

Орнату бойынша ұсыныстар

- Барлық орау материалын ішкі камерадан және құрылғының сыртқы бетінен алыңыз. Тұншығу қаупін болдырмау үшін кез келген орау элементтерін балалардың қолы жетпейтін жерде сақтаңыз.
 - Құрылғыны сыртқы зақымдарға тексеріңіз, мысалы:
 - есіктің жылжуы;
 - есіктің зақымдануы;
 - есіктің немесе дисплейдің әйнегіндегі ойықтар немесе тесіктер;
 - жұмыс камерасының ішіндегі ойықтар.
- Пеш зақымдалған болса, оны орнатпаңыз — құрылғыны сатып алған жерге дереу хабарласыңыз.
- Құрылғы көп мөлшерде жылу, бу және жанғыш заттар көздерінен алыс орнатылуы керек.
 - Құрылғыны радио мен теледидардан мүмкіндігінше алыс қойыңыз. Микротолқынды пештің жұмысы олардың жұмысына кедергі келтіруі мүмкін.
 - Пешті балалардың қолы жетпейтін жерге қойыңыз.
 - Құрылғы қабырғаға немесе шкафқа ендіруге арналмаған.
 - Микротолқынды пешті стационарлық емес жерлерде (мысалы, кемелерде) орнатуды тек мамандар осы құрылғыны қауіпсіз пайдаланудың барлық шарттарын сәтті отырып жүргізе алады.
 - Құрылғының төменгі жағындағы аяқтарды бөлшектемеңіз.
 - Құрылғыдағы тесіктерді қабаттастырмаңыз немесе оларды құлыптамаңыз.
 - Құрылғыны тегіс, тұрақты бетке орнатыңыз. Таңдалған бет оның салмағын көтеретініне көз жеткізіңіз. Орнату орны еден деңгейінен кемінде 85 см биіктікте болуы керек.
 - Құрылғының айналасында ауа айналымы үшін жеткілікті бос орын бар екеніне көз жеткізіңіз.
 - Құрылғыны қабырғаға жақын орналастыруға болады. Оның үстінде кемінде 30 см бос орын болуы керек, ал бүйірлерінде басқа қабырғаларға немесе құрылғыларға дейінгі қашықтық кемінде 20 см болуы керек.

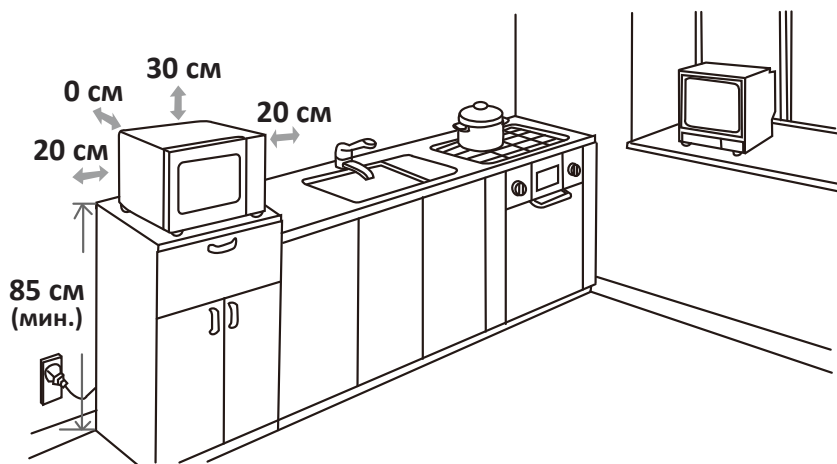

Айналмалы түпқойманы орнату

Бірінші қолданар алдында құрылғыдан барлық орау элементтерін алып тастаңыз. Құрылғының жұмыс камерасын, сондай-ақ «Тазалау және күтім» бөлімінде сипатталғандай барлық керек-жарақтарды тазалаңыз. Осыдан кейін түпқойманың айналмалы механизмінің бөліктерін орнына қойыңыз

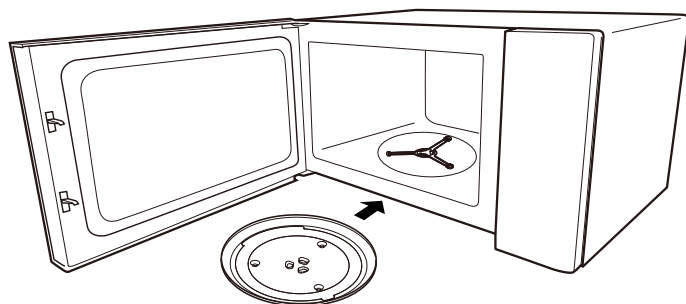
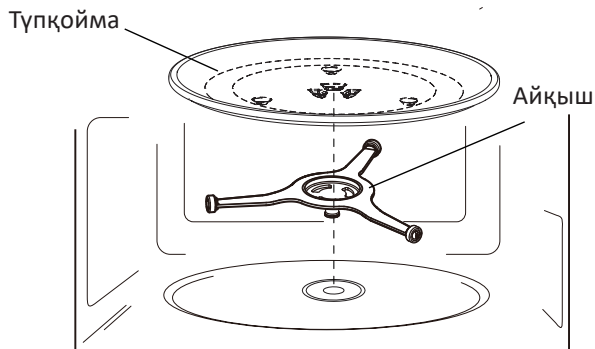

Ескертпелер

- Микротолқынды пешті ешқашан дұрыс орнатылған түпқоймасыз пайдаланбаңыз.
- Түпқойма сағат тілімен де, сағат тіліне қарсы бағытта да айнала алады.
- Ешқашан шыны түпқойманы төңкеріп қоймаңыз. Орнату кезінде оны ештеңе бұғаттамайтынына көз жеткізіңіз.
- Пешке салынған барлық өнімдер мен контейнерлер тек түпқоймаға салынуы керек.
- Егер шыны түпқойма немесе түпқойма айналдыру сақинасы зақымдалған болса, қызмет көрсету орталығына хабарласыңыз.



Пештің қолжетімді беті жұмыс кезінде қатты қызуы мүмкін.

Пеште ыдыстарды пайдалану бойынша ұсыныстар

Микротолқынды пешке арналған ыдыстарды ғана қолданыңыз. Дұрыс емес ыдыстарды пайдалану пешке зақым келтіруі мүмкін, сонымен қатар сіздің денсаулығыңызға зиян тигізуі мүмкін.

Микротолқынды пеште қолдануға жарамды ыдыс-аяқ пен керек-жарақтар

Ыдыс-аяқ пен керек-жарақтар	Ескерту
Қуыруға арналған табақ	Өндірушінің нұсқауларын орындаңыз. Қуыруға арналған табақтың төменгі бөлігі айналмалы шеңберден кемінде 5 мм жоғары болуы керек. Дұрыс пайдаланбау айналмалы шеңбердің бұзылуына әкелуі мүмкін
Асхана ыдыстары	Тек микротолқынды пеште қолдануға қауіпсіз ыдыс. Өндірушінің нұсқауларын орындаңыз. Шеттері сынған немесе жарылған ыдыстарды пайдаланбаңыз
Шыны банкалар	Әрқашан қақпақты алыңыз. Тамақты жылы болғанша қыздыру үшін ғана пайдаланыңыз. Шыны банкалардың көпшілігі ыстыққа төзімді емес және жарылып кетуі мүмкін
Шыны ыдыс	Тек ыстыққа төзімді шыны пеш ыдыстары. Оның металл әрлеуі жоқ екеніне көз жеткізіңіз. Шеттері сынған немесе жарылған тағамдарды пайдаланбаңыз
Пеште тағам пісіруге арналған пакеттер	Өндірушінің нұсқауларын орындаңыз. Пакеттерді металл тығыздағыштармен жаппаңыз. Бу шығуы үшін кесулер жасаңыз
Қағаз тәрелкелер мен стақандар	Оларды тек қысқа мерзімді тағам дайындау/жылыту үшін пайдаланыңыз. Пісіру кезінде пешті қараусыз қалдырмаңыз
Қағаз сүлгілер	Майды жылыту және сіңіру үшін тағамды жабу үшін пайдаланыңыз. Бақылаумен және тек қысқа мерзімді пісіру үшін пайдаланыңыз
Пергамент қағазы	Шашырауды болдырмау немесе бұмен пісіру үшін орауыш ретінде пайдаланыңыз
Пластик	Тек микротолқынды пеште қолдануға қауіпсіз. Өндірушінің нұсқауларын орындаңыз. «Микротолқынды пеште қолдануға қауіпсіз» деген белгі болуы керек. Кейбір пластикалық ыдыстар жұмсарады, өйткені олардың ішіндегі тағам қызады. «Пісіруге арналған пакеттер» мен тығыз жабылған полиэтилен пакеттерін осы пакеттерде көрсетілгендей желдету үшін кесу немесе тесу керек

Ыдыс-аяқ пен керек-жарақтар	Ескерту
Тағамдық пленкасы	Тек микротолқынды пеште қолдануға қауіпсіз. Тағамның ылғалдылығын сақтау үшін пісіру кезінде пленкамен жабыңыз
Термометрлер	Тек микротолқынды пеште қолдануға қауіпсіз (ет пен кәмпит термометрлері)
Балауыз қағаз	Шашырауды болдырмау немесе ылғалды сақтау үшін орауыш ретінде пайдаланыңыз

Микротолқынды пеште қолдануға жарамсыз ыдыс-аяқ пен керек-жарақтар

Ыдыс-аяқ пен керек-жарақтар	Ескерту
Алюминий түпқоймасы	Металл тағамды микротолқынды сәулеленуден қорғайды. Пеште электр доғасының пайда болуына және тұтануына әкелуі мүмкін
Металл тұтқасы бар картон қаптама	
Металл ыдыс немесе металл әрлеуі бар ыдыс	
Металлды пакет қыстырғыштары	
Қағаз пакеттер	Пеште тұтануды тудыруы мүмкін
Пенопласт	Жоғары температураның әсерінен ішкі бетті ерітуі немесе ластауы мүмкін
Ағаш	Ағаш микротолқынды пеште пайдаланылған кезде кеді және жарылып немесе сынуы мүмкін

Ыдыс-аяқты тексеру

«Микротолқынды пеште қолдануға жарамды ыдыс-аяқ пен керек-жарақтар» астындағы түсініктемелерді қараңыз. Күмәндансаңыз, төмендегі процедураны орындау арқылы ыдыстарды тексеруге болады:

1. Пешке қауіпсіз ыдысқа 1 кесе суық су (250 мл) құйып, тексерілетін ыдыспен бірге пешке салыңыз.
2. Максималды қуатта 1 минут қыздырыңыз.
3. Бос ыдыстарды мұқият сипалаңыз. Егер ол жылы болса, оны микротолқынды пеште қолданбаңыз.
4. Қыздыру уақытын 1 минуттан асырмаңыз.

Пайдалану

Басқару тақтасы

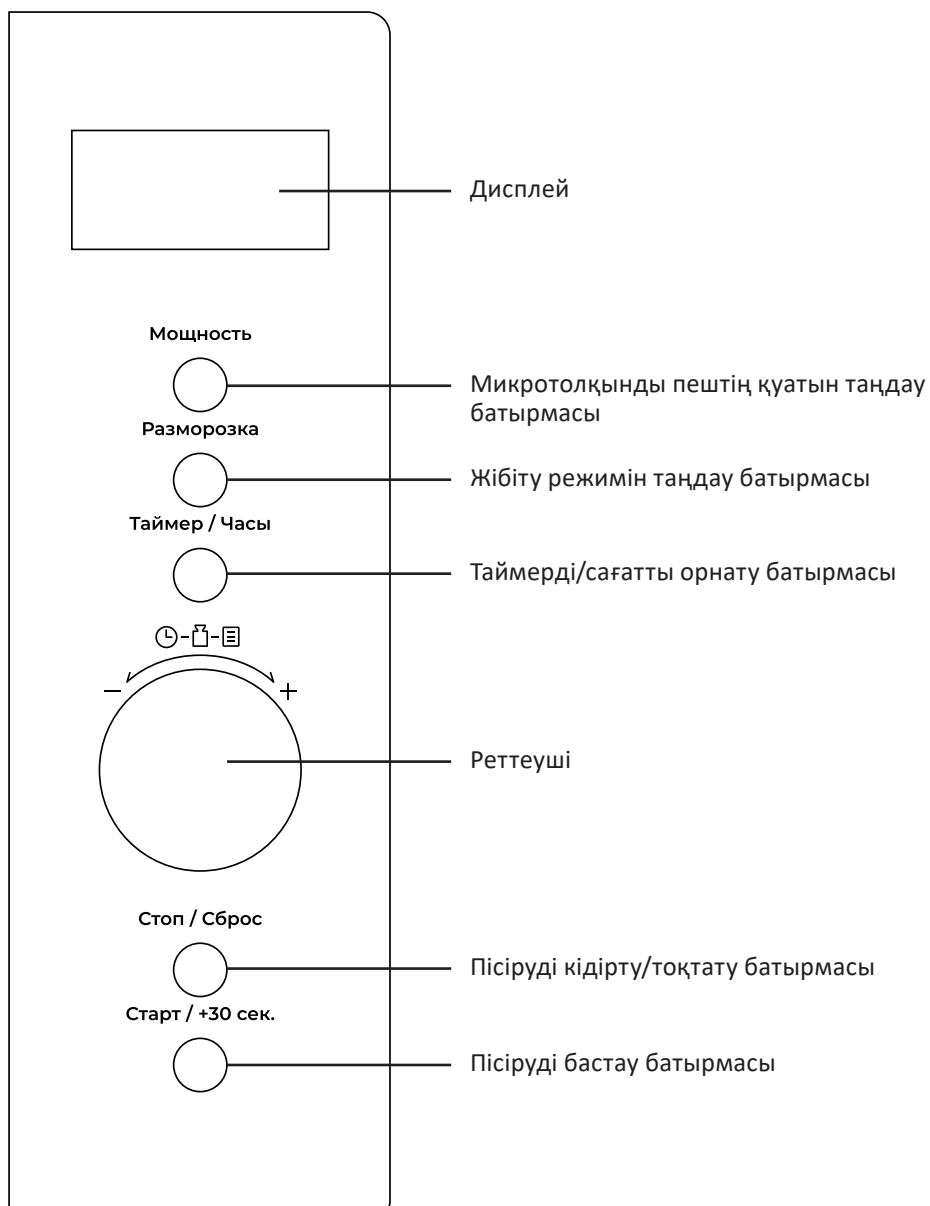

Сағат

1. «Таймер/Сағат» батырмасын екі рет басыңыз — дисплейде «00:00» көрсетіледі.
2. Сағат мәнін 0-ден 23-ке дейін таңдау үшін реттегішті бұраңыз.
3. Таңдалған мәнді растау және минуттар параметріне өту үшін «Таймер/Сағат» батырмасын басыңыз.
4. 0-ден 59-ға дейінгі минуттардың мәнін таңдау үшін реттегішті бұраңыз.
5. Уақытты растау үшін «Таймер/Сағат» батырмасын басыңыз.

Ескертпелер

- Сағатты қолмен орнатылуы керек, әйтпесе ол жұмыс істемейді.
- Егер сіз растау үшін «Таймер/Сағат» батырмасын баспасаңыз немесе уақытты орнату үдерісінде 1 минут ішінде ешқандай әрекет жасамасаңыз, орнатылған баптаулар қалпына келтіріледі.
- Пісіру үдерісінде «Таймер/Сағат» батырмасын басу дисплейде ағымдағы уақытты 3 секундқа көрсетеді (егер ол орнатылған болса).

Таймер

1. «Таймер/Сағат» батырмасын бір рет басыңыз — дисплейде «00:00» көрсетіледі.
2. Қажетті уақытты орнату үшін реттегішті бұраңыз. Таймердің максималды мәні — «95:00».
3. Таймерді растау және іске қосу үшін «Старт/+30 сек.» батырмасын басыңыз.

Микротолқындармен пісіру

1. «Қуат» батырмасын басыңыз — дисплейде «P100» көрсетіледі.
2. Микротолқындардың қуат деңгейін өзгерту үшін «Қуат» батырмасын дәйекті түрде басыңыз немесе реттегішті бұраңыз. 5 деңгей қол жетімді:

Қуат (%)	100	80	50	30	10
Белгілеу	P100	P80	P50	P30	P10

3. Таңдалған қуатты растау үшін «Старт/+30 сек.» батырмасын басыңыз.
4. Пісіру уақытын орнату үшін реттегішті бұраңыз. Максималды мән — 95 минут.
5. Пісіруді бастау үшін «Старт/+30 сек.» батырмасын басыңыз.

Жылдам пісіру

- Күту режимінде 30 секунд ішінде 100% қуатта пісіруді бастау үшін «Старт/+30 сек.» батырмасын басыңыз. Осы батырманы әр рет басу уақытты 30 секундқа максималды мәнге 95 минутқа дейін арттырады.
- Күту режимінде пісіру уақытын 100% қуатқа орнату үшін тұтқаны солға бұраңыз. Осыдан кейін пісіруді бастау үшін «Старт/+30 сек.» батырмасын басыңыз.

Жібіту

Салмағы бойынша

1. «Жібіту» батырмасын басыңыз — дисплейде «d-1» көрсетіледі.
2. Тағамның салмағын 100-ден 2000 г-ға дейін орнату үшін реттегішті бұраңыз.
3. Жібітуді бастау үшін «Старт/+30 сек.» батырмасын басыңыз.

Уақыт бойынша

1. «Жібіту» батырмасын екі рет басыңыз — дисплейде «d-2» көрсетіледі.
2. Жібіту уақытының мәнін орнату үшін реттегішті бұраңыз. Максималды мән — 95 минут.
3. Жібітуді бастау үшін «Старт/+30 сек.» батырмасын басыңыз.

Ескертпелер

- Жібітудің ортасында ыдысты аудару керек екенін еске салатын екі рет дыбыстық сигнал шығады.
- Жібіту әдепкі P30 қуатында жүзеге асырылады, бұл мәнді өзгерту мүмкін емес.

Екі кезеңде пісіру

Ескертпелер

- Екі пісіру бағдарламасы дәйекті түрде қойылады.
- Егер сіз жібіту функциясын таңдасаңыз, ол бірінші қадамда автоматты түрде орындалады.
- Автоматты мәзір бағдарламалары мен таймерді пісіру қадамдарының бірі ретінде орнату мүмкін емес.
- Екі сатылы бағдарламаны орындау барысында пісіру уақытын арттыру үшін «Старт/+30 сек.» батырмасын басуға болады.

Мысалы, өнімді 5 минут жібіту керек болса, содан кейін оны 7 минут бойы 80% қуатта пісіру керек:

1. «Жібіту» батырмасын екі рет басыңыз — дисплейде «d-2» көрсетіледі.
2. Жібіту уақытының мәнін орнату үшін реттегішті бұраңыз.
3. Дисплейде «P80» пайда болғанша «Қуат» батырмасын басыңыз.
4. Растау үшін «Старт/+30 сек.» батырмасын басыңыз.
5. Пісіру уақытының мәнін орнату үшін реттегішті бұраңыз.
6. Пешті бастау үшін «Старт/+30 сек.» батырмасын басыңыз.

Басқару тақтасын құлыптау

Құлыптау, мысалы, балалар сияқты басқару батырмаларын кездейсоқ басудың алдын алуға көмектеседі. Панельді құлыптау үшін «Стоп/Қалпына келтіру» батырмасын басып, оны 3 секунд ұстап тұрыңыз — дыбыстық сигнал шығады және дисплейде құлыптау индикаторы пайда болады. Құлыпты алып тастау үшін «Стоп/Қалпына келтіру» батырмасын 3 секунд басып тұрыңыз — дыбыстық сигнал шығады және құлыптау индикаторы сөнеді.

Автобағдарламалар

1. Реттегішті оңға бұраңыз — дисплейде «А-1» көрсетіледі.
2. Қажетті бағдарламаның индикаторы көрсетілгенше реттегішті бұруды жалғастырыңыз. Растау үшін «Старт/+30 сек.» батырмасын басыңыз.
3. Төмендегі кестеде көрсетілгендерден өнім салмағының мәнін таңдау үшін реттегішті бұраңыз.
4. Пісіруді бастау үшін «Старт/+30 сек.» батырмасын басыңыз.

Бағдарлама	Салмақ опциялары	Дисплейде көрсету
А-1 Автожылыту	200 г	200g
	400 г	400g
А-2 Ет	250 г	250g
	350 г	350g
	450 г	450g
А-3 Көкөністер	200 г	200g
	300 г	300g
	400 г	400g
А-4 Паста	50 г (+450 мл суық су)	50g
	100 г (+800 мл суық су)	100g
А-5 Картоп	1 дана (шамамен 230 г)	1
	2 дана	2
	3 дана	3
А-6 Балық	250 г	250g
	350 г	350g
	450 г	450g
А-7 Сусындар	1 кесе (120 мл)	1
	2 кесе (240 мл)	2
	3 кесе (360 мл)	3
А-8 Попкорн	50 г	50g
	100 г	100g

Қызмет көрсету және күтім

- Құрылғының тазалығын қадағалаңыз және жұмыс камерасынан қалған өнімдерді уақтылы алып тастаңыз. Ластану пештің тиімділігін төмендетеді.
- Құрылғының сыртқы және ішкі беттерін тазалау үшін сәл дымқыл шүберекті пайдаланыңыз. Зақымдануды болдырмау үшін сұйықтықтың желдеткіш саңылауларға түсуіне жол бермеңіз.
- Барлық алынбалы керек-жарақтарды сабынды сумен жуыңыз.
- Есіктің жақтауын, тығыздағышты және оған іргелес бөліктерді ластанған жерлерде дымқыл шүберекпен мұқият тазалау керек.
- Пештің есігінің әйнегін тазалау үшін қатты абразивті тазалағыштарды немесе өткір металл қырғыштарды пайдаланбаңыз, себебі олар бетті сызып тастауы мүмкін, бұл әйнектің сынуына әкелуі мүмкін.
- Құрылғыны тазалау үшін бу тазалағышты пайдаланбаңыз.
- Жұмыс камерасынан иістерді кетіру және оның қабырғаларын тазалауды жеңілдету үшін терең контейнерге жарты лимон салып, 300 мл су қосыңыз. Осыдан кейін пешті максималды қуатта 10 минут қыздырыңыз және жұмыс аяқталғаннан кейін жұмыс камерасын жұмсақ, құрғақ шүберекпен мұқият сүртіңіз.

Ықтимал мәселелер және олардың шешімі

Пеш теледидар хабарларын қабылдауға кедергі жасайды	Пеш жұмыс істеп тұрған кезде радио және телехабар таратуға кедергі болуы мүмкін. Бұл қалыпты жағдай
Пештің жарығы күңгірт	Төмен қуатты пісіру кезінде пештің жарығы күңгірт болуы мүмкін. Бұл қалыпты жағдай
Есікте жиналатын бу, желдеткіш саңылаулардан ыстық ауа	Пісіру кезінде тағамдар бу шығаруы мүмкін. Оның көп бөлігі желдеткіш саңылаулардан шығады, бірақ оның бір бөлігі пештің есігі сияқты суық жерде орналасуы мүмкін. Бұл қалыпты жағдай

Мәселе	Ықтимал себеп	Шешім
Пеш қосылмайды	Штепсельді ашасы розеткаға еркін салынған	Ашаны алып 10 секундтан кейін қайтадан салыңыз
	Сақтандырғыш жанып кетті немесе ажыратқыш іске қосылды	Сақтандырғышты ауыстырыңыз немесе автоматты ажыратқышты бастапқы қалпына келтіріңіз (оны тек қызмет көрсету орталығының білікті мамандары жасай алады)
	Розетка ақаулы	Басқа электр құрылғысын қосу арқылы розетканың жұмысын тексеріңіз
Пеш қызбайды	Есік соңына дейін жабық емес	Есікті толығымен жабыңыз

Монтаждау, сақтау, тасымалдау (тасу), өткізу және кәдеге жарату ережелері мен шарттары

- Құрылғы ешқандай орнатуды немесе тұрақты бекітуді қажет етпейді.
- Құрылғыны сақтау дайындаушы мен тұтынушының жылытылатын үй-жайларында ауа температурасы 5 °С-тан 40 °С-қа дейін және ауаның салыстырмалы ылғалдылығы 80%-дан аспайтын орауышта жүргізілуі тиіс. Үй-жайларда жемірілуді тудыратын жегі қоспалар (қышқылдар, сілтілер буы) болмауы тиіс.
- Құрылғыны тасымалдау құрғақ ортада жүзеге асырылуы керек.
- Құрылғы мұқият өңдеуді қажет етеді, оны шаң, кір, соққы, ылғал, от және т. б. әсерінен қорғайды.
- Құрылғыны өткізу жергілікті заңнамаға сәйкес жүргізілуі тиіс.
- Өнімнің қызмет ету мерзімі аяқталғаннан кейін оны қарапайым тұрмыстық қоқыспен бірге тастауға болмайды. Оның орнына, ол федералды немесе жергілікті заңдарға сәйкес кейіннен қайта өңдеу және жою үшін электр және электронды жабдықтарды тиісті қабылдау пунктіне кәдеге жаратуға тапсырылады. Осы өнімді дұрыс кәдеге жаратуды қамтамасыз ете отырып, сіз табиғи ресурстарды үнемдеуге көмектесесіз және дұрыс емделмеген жағдайда қоршаған ортаға және адамдардың денсаулығына зиян келтірмеуге көмектесесіз. Бұл өнімді қабылдау және кәдеге жарату орындары туралы толығырақ ақпаратты жергілікті муниципалды органдардан немесе тұрмыстық қоқыстарды шығаратын кәсіпорыннан алуға болады.
- Егер құрылғының ақаулығы анықталса, дереу уәкілетті қызмет көрсету орталығына хабарласыңыз немесе құрылғыны тастаңыз.

Қосымша ақпарат

Өндіруші: Гуандун Мидэа Китчен Эпплайнсес Мэньюфэкчеринг Ко., Лтд. Юн Ань тас жолы, 6, Бэйцзяо, Шуньдэ, Фошань, Гуандун пров., Қытай.

Қытайда жасалған.

Импорттаушы / Қазақстан Республикасында талаптар қабылдайтын заңды тұлға: «DNS QAZAQSTAN (ДНС КАЗАХСТАН)» ЖШС, Астана қ-ы, Сарыарқа ауданы, Сарыарқа д-лы, 12 Ғ-т, Қазақстан Республикасы.

Электронды пошта мекен-жайы: info@dns-shop.kz

Тауар КО ТР (ЕАЭО) талаптарына сәйкес келеді.

Сипаттамалар, өнім туралы ақпарат және оның сыртқы түрі сапаны жақсарту мақсатында ескертусіз өзгертілуі мүмкін.

Өндіріс күні пайдаланушы нұсқаулығының орыс тіліндегі нұсқасында көрсетілген. V.2



Кепілдік талоны

SN/IMEI:

Кепілдікке қойылған күні:

Өндіруші бүкіл кепілдік мерзімі ішінде құрылғының үздіксіз жұмыс істейтініне, сондай-ақ материалдар мен құрастырымда ақаулар болмайтынына кепілдік береді. Кепілдік мерзімі бұйым сатып алынған сәттен бастап есептеледі және жаңа өнімдерге ғана қолданылады.

Кепілдікті қызмет көрсету бұйым пайдаланушы нұсқаулығына сәйкес пайдаланылған жағдайда, кепілдік мерзімі ішінде тұтынушының кінәсіз істен шыққан элементтерді тегін жөндеуді немесе ауыстыруды қамтиды. Элементтерді жөндеу немесе ауыстыру уәкілетті сервис орталықтарының аумағында жүргізіледі.

Кепілдік мерзімі: 24 ай.

Пайдалану мерзімі: 120 ай.

Сервистік орталықтардың өзекті тізімі келесі мекенжай бойынша:

<https://www.dns-shop.kz/service-center/>

Кепілдік міндеттемелер және тегін сервистік қызмет көрсету, егер оларды ауыстыру бұйымды бөлшектеуге байланысты болмаса, тауардың жиынтықтылығына кіретін, төменде аталған керек-жарақтарға қолданылмайды:

- ҚБП (қашықтықтан басқару пульті) үшін қуат элементтері (батареялары).
- Жалғағыш кәбілдер, антенналар және оларға арналған ауыстырғыштар, құлаққаптар, микрофондар, «HANDS-FREE» құрылғылары; жиынтықта жеткізілетін әртүрлі типтегі ақпарат тасығыштар, бағдарламалық жасақтама (БЖ) және драйверлер (бұйымның қатқыл магниттік дискілеріндегі жинақтағышқа алдын ала орнатылған БЖ қоса алғанда, бірақ онымен шектелмей), сыртқы енгізу-шығару құрылғылары және манипуляторлар.
- Қаптамалар, сөмкелер, белдіктер, тасымалдауға арналған баулар, монтаждық құрылғылар, құралдар, бұйымға қоса берілетін құжаттама.
- Табиғи тозуға ұшырайтын шығын материалдары мен бөлшектер.



Өндіруші келесі жағдайларда кепілдік міндеттемелерге ие болмайды:

- Кепілдік мерзімі аяқталды.
- Егер жеке (тұрмыстық, отбасылық) қажеттіліктерге арналған бұйым кәсіпкерлік қызметті жүзеге асыру үшін, сондай-ақ оның тікелей міндетіне сәйкес келмейтін басқа мақсаттарда пайдаланылған болса.
- Өндіруші бұйымды пайдалану кезінде пайдаланушы нұсқаулығының талаптарын бұзу, бұйымды орнату және оған қызмет көрсету жөніндегі ұсынымдарды, қосу ережелерін (бұйымның өзіне де, онымен байланысты бұйымдарға да сәйкес келмейтін желілік кернеудің әсері нәтижесінде туындаған қысқа тұйықталулар), бұйымды сақтау және тасымалдау кезінде өнім иесі және/немесе үшінші тұлғалар шеккен ықтимал материалдық, моральдық және өзге де зиян үшін жауапты болмайды.
- Механикалық зақымданудың барлық жағдайлары: өнімді пайдалану кезінде алынған сызаттар, жарықтар, деформациялар, соққы іздері, майысулар, кептелістер және т.б.
- Түрлендірулерді, рұқсат етілмеген жөндеулерді осындай жұмыстарды жүргізуге уәкілетті емес адамдар жүргізген жағдайлар. Егер ақаулық конструкцияны немесе бұйымның сұлбасын өзгерту, Өндіруші қарастырмаған сыртқы құрылғыларды қосу, жергілікті заңнамаға сай сәйкестік сертификаты жоқ құрылғыны пайдалану салдарынан туындаған болса.
- Егер бұйымның ақауы еңсерілмейтін күштің әсерінен (табиғи элементтер, өрт, су тасқыны, жер сілкінісі, тұрмыстық факторлар және Өндірушіге тәуелді емес басқа жағдайлар) немесе Өндіруші болжай алмаған үшінші тұлғалардың әрекеттерінен туындаса.
- Бұйымның толық немесе ішінара істен шығуына алып келген бұйымның ішіне бөгде заттардың, өзге денелердің, заттектердің, сұйықтықтардың, жәндіктердің немесе жануарлардың түсуінен, агрессивті ортаның әсерінен, жоғары ылғалдылықтан, жоғары температуралардан туындаған ақау.
- Бұйымды сәйкестендіру (сериялық нөмірі) жоқ немесе сәйкес келмейді. Егер зақымданулар (кемшіліктер) зиянды бағдарламалық қамтаманың; БЖ ұсынушысының осы қызметті ұсынбауына байланысты мүмкіндігінсіз бұйымның бағдарламалық ресурстарына қолжетімділіктің болмауына әкеп соққан құпиясөздерді (кодтарды) оларды жинау/қалпына келтіру мүмкіндігінсіз орнату, ауыстыру немесе жою әсерінен туындаса.
- Егер жұмыстың ақаулықтары қуат беруші, кәбілдік, телекоммуникациялық желілердің, радиосигнал қуатының стандарттарға немесе техникалық регламенттеріне сәйкес келмеуінен, оның ішінде бедер ерекшеліктерінен және басқа да осыған ұқсас сыртқы факторлардан, бұйымның желі әрекет ететін шекарада немесе аймақтан тыс жерде пайдаланылуынан туындаған болса.
- Егер зақымданулар стандартты емес (түпнұсқалық емес) және/немесе сапасыз (зақымданған) шығыс материалдарын, керек-жарақтарды, қосалқы бөлшектерді, қуат беру элементтерін, әртүрлі үлгідегі ақпарат тасымалдағыштарды (CD, DVD дискілерді, жад карталарын, SIM карталарын, картридждерді қоса алғанда) пайдаланудан туындаса.
- Егер кемшіліктер үйлесімсіз контентті (әуендерді, графиканы, бейне және басқа файлдарды, Java қосымшаларын және оларға ұқсас бағдарламаларды) алуға, орнатуға және пайдалануға байланысты туындаған болса.
- Осы бұйыммен жанасып жұмыс істейтін басқа жабдыққа келтірілген залалға.



