

Пайдалану бойынша нұсқаулық

Үтік

S2200KF

DEXP

Құрметті сатып алушы!

Біздің өнімдерді таңдағаныңыз үшін рахмет.

Біз сізге жоғары сапа, функционалдылық және дизайн талаптарына сәйкес әзірленген және жасалған бұйымдар мен құрылғыларды ұсынуға қуаныштымыз. Пайдалануды бастамас бұрын, сіздің қауіпсіздігіңізге қатысты маңызды ақпаратты, сондай-ақ өнімді дұрыс пайдалану және күту бойынша ұсыныстарды қамтитын осы нұсқаулықты мұқият оқып шығыңыз. Осы нұсқаулықтың сақталуына назар аударыңыз және оны өнімді одан әрі пайдалану кезінде анықтамалық материал ретінде пайдаланыңыз.

Құрылғы мақсаты

Үтік киімдегі бүктелген және мыжылған жерлерін тегістеуге арналған

Сақтық шаралары

- Құрылғыны тек мақсатына сай қолданыңыз.
- Құрылғыны қуат көзіне қоспас бұрын, үйдегі электр желісінің кернеуі оның техникалық сипаттамаларына сәйкес келетініне көз жеткізіңіз.
- Құрылғыны тек жерге қосылған розеткаға қосыңыз.
- Қолданар алдында сымды толығымен босатыңыз.
- Құрылғыны қоспас бұрын сым мен ашаның құрғақ екеніне көз жеткізіңіз.
- Үтікті розеткаға қараусыз қалдырмаңыз, ашаны розеткадан алыңыз және құрылғыны тік күйге қойыңыз.
- Өрт қаупін болдырмау үшін бұл құрылғыны тез тұтанатын материалдар мен заттарға (мысалы, перделерге) жақын орналастырмаңыз.
- Күйіп қалмас үшін ыстық беттерге, қыздыру элементіне, ыстық суға немесе бу ағынына қол тигізбеңіз, денеге киген киімді үтіктемеңіз.
- Үтікті сумен толтырмас бұрын немесе қалған суды төгіп тастамас бұрын оны қуат желісінен ажыратыңыз.
- Бұл құрылғыны су көздеріне жақын жерде пайдаланбаңыз. Құрылғыны ешқашан су ағынының астына қоймаңыз немесе оны суға батырмаңыз.
- Электр тогының соғуын және жарақаттануды болдырмау үшін құрылғыны, қуат сымын, электр ашасын суға және басқа сұйықтықтарға батырмаңыз.
- Қуат сымы, аша немесе басқа бөліктер зақымдалған жағдайда құрылғыны пайдаланбаңыз. Сымның немесе штепсельдік ашаның ыстық беттерге тиіп кетпеуін қадағалаңыз.
- Тазартылған суды пайдалану ұсынылады. Әр түрлі қоспаларды қолдану бу саңылауының бітелуіне әкелуі мүмкін.
- Қуат желісінің шамадан тыс жүктелуін болдырмау үшін үтікті басқа қуатты құрылғылармен бір уақытта пайдаланбаңыз.

- Құрылғы балалар мен физикалық, сенсорлық немесе ақыл-ой қабілеті шектеулі адамдар үшін, олардың қауіпсіздігіне жауапты басқа адамдар бақылайтын жағдайларды қоспағанда, пайдалануға арналмаған. Балаларға құрылғымен ойнауға рұқсат бермеңіз.
- Құрылғыны желіден ажыратпас бұрын оны әрқашан өшіріңіз. Құрылғыны оқшауланған ашадан ұстап ажыратыңыз, сымның өзін тартпаңыз.
- Құрылғыны сымын ұстап тартпаңыз немесе жылжытпаңыз. Сымды құрылғының айналасына бүгуге немесе орауға болмайды. Сондай-ақ, қуат сымының үстелдің шетінен бүгілуіне немесе ыстық беттерге тиіп кетуіне жол бермеңіз.
- Құрылғыны тек тегіс және тұрақты беттерде қолданыңыз және қалдырыңыз.
- Көрінетін зақым анықталған кезде құрылғыны пайдаланбаңыз және олар анықталған кезде дереу уәкілетті қызмет көрсету орталығына хабарласыңыз.
- Бу ағынын адамдар мен жануарларға бағыттамаңыз.
- Қолданғаннан кейін үтікті толығымен сұйтыңыз.
- Балалардың жанында үтікті қолданған кезде абай болыңыз.
- Бұл құрылғы тұрмыстық және басқа ұқсас орталарда пайдалануға арналған, мысалы: дүкендердегі, кеңселердегі және басқа жұмыс аймақтарындағы қызметкерлердің асханаларында; фермаларда, қонақүйлерде, мотельдерде және басқа да тұрғын үй-жайларда; шағын қонақ үйлерде («төсек және таңғы ас» түрі); қоғамдық тамақтандыруда.
- Құрылғы коммерциялық мақсатта пайдалануға арналмаған.

Техникалық сипаттамалары

- Үлгісі: S2200KF.
- Сауда белгісі: DEXP.
- Қуат: 220–240 В, 50–60 Гц.
- Қуаты: 2000 Вт.
- Қуат сымының ұзындығы: 1,9 м.
- Су резервуарының көлемі: 400 мл.
- Табан материалы: тот баспайтын болат.
- Тұрақты бу беру 30 г/мин.
- Қуат сымын бекіту түрі: Y.
- Электр тогының соғуынан қорғау класы: I.
- Қолдану саласы: тұрмыстық.

Жинақталым

- Үтік.
- Өлшеуіш шыныаяқ.
- Пайдалану бойынша нұсқаулық.

Құрылғы схемасы

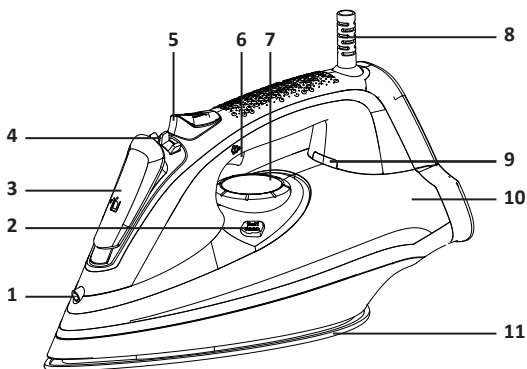

1. Су бүріккіш.
2. Өзін-өзі тазарту батырмасы.
3. Су резервуарының қақпағы.
4. Бу беру реттегіші.
5. Су бүрку батырмасы.
6. Бу беру шүріппесі.
7. Температура реттегіші.
8. Қуат сымы.
9. Қыздыру индикаторы.
10. Су резервуары.
11. Табан.

Пайдаланушы нұсқаулығы

Бірінші қолданар алдында барлық орау материалдарын алып тастаңыз және үтік-тің табанынан қорғаныш пленканы алыңыз.

Сүмен толтыру

1. Үтіктің өшірілгеніне және қуат көзінен ажыратылғанына көз жеткізіңіз.
2. Температура реттегішін «0» күйіне қойыңыз.
3. Резервуарға максималды белгіден аспайтын су құйыңыз.
4. Қолданғаннан кейін қалған суды төгіп тастаңыз.

Температураны реттеу

- Үтікті тік күйге қойыңыз және температура реттегішімен қажетті температураны реттеңіз.
- Тіндерге күтім жасау белгілеріне назар аударыңыз.
- Маталарды құрылымы мен сәйкес үтіктеу температурасы бойынша сұрыптаңыз, ең алдымен нәзік материалдарды төмен температурада үтіктеңіз, өйткені үтік салқындағаннан әлдеқайда тез қызады.
- Жылу индикаторы үтіктің қызып жатқанын көрсетеді. Егер индикатор сөніп қалса, бұл таңдалған температураға қол жеткізілгенін және үтіктеуді бастауға болатындығын білдіреді.

Су бүрку

Бүрку күшті қатпарларды үтіктеуге көмектеседі. Бұл функцияны құрғақ және бұмен үтіктеу кезінде де қолдануға болады. Функцияны пайдалану үшін су бүрку батырмасын басыңыз.

Бу беру

Сәйкес реттегішті пайдаланып бу беру қарқындылығын реттеуге болады.

Бу соққысы

Бұл функцияның көмегімен сіз қатты қатпарларды немесе үтіктеуге жақсы жауап бермейтін киімнің басқа жерлерін тегістей аласыз. Бу соққысын пайдалану үшін қыздыру шамы сөнгенше күтіңіз және бу беру шүріппесін басыңыз.

Ескерту: оңтайлы бу беру үшін бу соққысын қатарынан үш реттен артық пайдалану ұсынылмайды.

Қызмет көрсету және күтім

Тұрақты күтім

1. Үтікті өшіріп, оны желіден ажыратыңыз.
2. Үтікті тігінен қойып, оны толығымен суытыңыз.
3. Су резервуарын қолданғаннан кейін бірден босатыңыз. Суды резервуарда қалдырмаңыз.
4. Қажет болса, сірке суы мен су ерітіндісімен табаннан пайда болған кірді кетіріңіз. Корпусты дымқыл шүберекпен сүртіп, құрғатыңыз.

Өздігінен тазарту функциясы

Үтіктің табанындағы бу тесіктерін таза ұстау үшін алты айда бір рет өзін-өзі тазарту функциясын қолдану ұсынылады.

1. Су резервуарын толтырып, үтікті желіге қосыңыз. Үтіктің толық қызуын күтіңіз.
2. Үтікті желіден ажыратыңыз. Өзін-өзі тазарту батырмасын басып тұрыңыз. Бу үтіктен шыға бастайды.
3. Құрылғыны желіге қайта қосыңыз. Үтікті раковинаның/ыдыстың үстінде барлық су ағып, табаны құрғағанша көлденең ұстаңыз.

Тазалау

Үтіктің қызмет ету мерзімін ұзарту үшін оны ай сайын тазалау ұсынылады.

1. Су резервуарын жартысына толтырып, үтікті тік күйге қойыңыз.
2. Температура реттегішін «Макс.» күйіне орнатыңыз және үтікті желіге қосыңыз.
3. Үтікті толық қызуын күтіңіз. Индикатор сөнуге керек. Үтікті желіден ажыратыңыз.
4. Үтікті раковинаның/ыдыстың үстінде көлденең ұстаңыз.
5. Бу беру реттегішін максималды күйге қойыңыз. Бумен күйіп қалмас үшін үтікті табаныңызбен ұстаңыз. Қайнаған су мен бу бу тесіктері арқылы сыртқа шығады.
6. Үтікті раковинаның/ыдыстың үстінде ұстап тұрып, су ыдысы бос болғанша үтіктеу процесін қайталаңыз.
7. Температура реттегішін «Макс.» күйіне орнатыңыз және үтікті желіге қосыңыз. Үтікті қайта қыздырыңыз. Резервуарда қалған су буланып, тесіктерден шығады.

Монтаждау, сақтау, тасымалдау (тасу), өткізу және кәдеге жарату ережелері мен шарттары

- Құрылғы ешқандай орнатуды немесе тұрақты бекітуді қажет етпейді.
- Құрылғыны сақтау дайындаушы мен тұтынушының жылытылатын үй-жайларында ауа температурасы 5 °С-тан 40 °С-қа дейін және ауаның салыстырмалы ылғалдылығы 80%-дан аспайтын орауышта жүргізілуі тиіс. Үй-жайларда жемірілуді тудыратын жегі қоспалар (қышқылдар, сілтілер буы) болмауы тиіс.
- Құрылғыны тасымалдау құрғақ ортада жүзеге асырылуы керек.
- Құрылғы мұқият өңдеуді қажет етеді, оны шаң, кір, соққы, ылғал, от және т. б. әсерінен қорғайды.
- Құрылғыны өткізу жергілікті заңнамаға сәйкес жүргізілуі тиіс.
- Өнімнің қызмет ету мерзімі аяқталғаннан кейін оны қарапайым тұрмыстық қоқыспен бірге тастауға болмайды. Оның орнына, ол федералды немесе жергілікті заңдарға сәйкес кейіннен қайта өңдеу және жою үшін электр және электронды жабдықтарды тиісті қабылдау пунктіне кәдеге жаратуға тапсырылады. Осы өнімді дұрыс кәдеге жаратуды қамтамасыз ете отырып, сіз табиғи ресурстарды үнемдеуге көмектесесіз және дұрыс емделмеген жағдайда қоршаған ортаға және адамдардың денсаулығына зиян келтірмеуге көмектесесіз. Бұл өнімді қабылдау және кәдеге жарату орындары туралы толығырақ ақпаратты жергілікті муниципалды органдардан немесе тұрмыстық қоқыстарды шығаратын кәсіпорыннан алуға болады.
- Егер құрылғының ақаулығы анықталса, дереу уәкілетті қызмет көрсету орталығына хабарласыңыз немесе құрылғыны тастаңыз.

Қосымша ақпарат

Өндіруші: Нинбо Цзюнци Электрикал Эпплайенс Ко., Лтд.
Таньнань а., Чжоусян, Цыси, Нинбо қ., Чжэцзян пров., Қытай.

Manufacturer: Ningbo Jiongchi Electrical Appliance Co., Ltd.
Tannan Village, Zhouxiang Town, Cixi City, Ningbo, Zhejiang, P.R.China.

Қытайда жасалған.

Импорттаушы / Қазақстан Республикасында талаптар қабылдайтын заңды тұлға: «DNS QAZAQSTAN (ДНС КАЗАХСТАН)» ЖШС, Астана қ., Сарыарқа ауданы, Сарыарқа даңғ., 12 ғим., Қазақстан Республикасы.

Электрондық пошта мекен-жайы: info@dns-shop.kz

Тауар КО ТР (ЕАЭО) талаптарына сәйкес келеді.

Біздің өнімнің сапасын жақсарту мақсатында өнімді сипаттамалары, өнім туралы ақпарат, оның сыртқы түрі мен жиынтығы пайдаланушыны алдын ала ескертусіз өзгертілуі мүмкін.

Өндіріс күні пайдаланушы нұсқаулығының орыс тіліндегі нұсқасында көрсетілген. V.2



Кепілдік талоны

SN/IMEI: _____

Кепілдікке қойылған күні: _____

Өндіруші бүкіл кепілдік мерзімі ішінде құрылғының үздіксіз жұмыс істейтініне, сондай-ақ материалдар мен құрастырымда ақаулар болмайтынына кепілдік береді. Кепілдік мерзімі бұйым сатып алынған сәттен бастап есептеледі және жаңа өнімдерге ғана қолданылады.

Кепілдікті қызмет көрсету бұйым пайдаланушы нұсқаулығына сәйкес пайдаланылған жағдайда, кепілдік мерзімі ішінде тұтынушының кінәсіз істен шыққан элементтерді тегін жөндеуді немесе ауыстыруды қамтиды. Элементтерді жөндеу немесе ауыстыру уәкілетті сервис орталықтарының аумағында жүргізіледі.

Кепілдік мерзімі: 24 ай.

Пайдалану мерзімі: 36 ай.

Сервистік орталықтардың өзекті тізімі келесі мекенжай бойынша:

<https://www.dns-shop.kz/service-center/>

Кепілдік міндеттемелер және тегін сервистік қызмет көрсету, егер оларды ауыстыру бұйымды бөлшектеуге байланысты болмаса, тауардың жиынтықтылығына кіретін, төменде аталған керек-жарақтарға қолданылмайды:

- ҚБП (қашықтықтан басқару пульті) үшін қуат элементтері (батареялары).
- Жалғағыш кәбілдер, антенналар және оларға арналған ауыстырғыштар, құлаққаптар, микрофондар, «HANDS-FREE» құрылғылары; жиынтықта жеткізілетін әртүрлі типтегі ақпарат тасығыштар, бағдарламалық жасақтама (БЖ) және драйверлер (бұйымның қатқыл магниттік дискілеріндегі жинақтағышқа алдын ала орнатылған БЖ қоса алғанда, бірақ онымен шектелмей), сыртқы енгізу-шығару құрылғылары және манипуляторлар.
- Қаптамалар, сөмкелер, белдіктер, тасымалдауға арналған баулар, монтаждық құрылғылар, құралдар, бұйымға қоса берілетін құжаттама.
- Табиғи тозуға ұшырайтын шығын материалдары мен бөлшектер.



Өндіруші келесі жағдайларда кепілдік міндеттемелерге ие болмайды:

- Кепілдік мерзімі аяқталды.
- Егер жеке (тұрмыстық, отбасылық) қажеттіліктерге арналған бұйым кәсіпкерлік қызметті жүзеге асыру үшін, сондай-ақ оның тікелей міндетіне сәйкес келмейтін басқа мақсаттарда пайдаланылған болса.
- Өндіруші бұйымды пайдалану кезінде пайдаланушы нұсқаулығының талаптарын бұзу, бұйымды орнату және оған қызмет көрсету жөніндегі ұсынымдарды, қосу ережелерін (бұйымның өзіне де, онымен байланысты бұйымдарға да сәйкес келмейтін желілік кернеудің әсері нәтижесінде туындаған қысқа тұйықталулар), бұйымды сақтау және тасымалдау кезінде өнім иесі және/немесе үшінші тұлғалар шектен ықтимал материалдық, моральдық және өзге де зиян үшін жауапты болмайды.
- Механикалық зақымданудың барлық жағдайлары: өнімді пайдалану кезінде алынған сызаттар, жарықтар, деформациялар, соққы іздері, майысулар, кептелістер және т.б.
- Түрлендірулерді, рұқсат етілмеген жөндеулерді осындай жұмыстарды жүргізуге уәкілетті емес адамдар жүргізген жағдайлар. Егер ақаулық конструкцияны немесе бұйымның сұлбасын өзгерту, Өндіруші қарастырмаған сыртқы құрылғыларды қосу, жергілікті заңнамаға сай сәйкестік сертификаты жоқ құрылғыны пайдалану салдарынан туындаған болса.
- Егер бұйымның ақауы еңсерілмейтін күштің әсерінен (табиғи элементтер, өрт, су тасқыны, жер сілкінісі, тұрмыстық факторлар және Өндірушіге тәуелді емес басқа жағдайлар) немесе Өндіруші болжай алмаған үшінші тұлғалардың әрекеттерінен туындаса.
- Бұйымның толық немесе ішінара істен шығуына алып келген бұйымның ішіне бөгде заттардың, өзге денелердің, заттектердің, сұйықтықтардың, жәндіктердің немесе жануарлардың түсуінен, агрессивті ортаның әсерінен, жоғары ылғалдылықтан, жоғары температуралардан туындаған ақау.
- Бұйымды сәйкестендіру (сериялық нөмірі) жоқ немесе сәйкес келмейді. Егер зақымданулар (кемшіліктер) зиянды бағдарламалық қамтаманың; БЖ ұсынушысының осы қызметті ұсынбауына байланысты мүмкіндігінсіз бұйымның бағдарламалық ресурстарына қолжетімділіктің болмауына әкеп соққан құпиясөздерді (кодтарды) оларды жинау/қалпына келтіру мүмкіндігінсіз орнату, ауыстыру немесе жою әсерінен туындаса.
- Егер жұмыстың ақаулықтары қуат беруші, кәбілдік, телекоммуникациялық желілердің, радиосигнал қуатының стандарттарға немесе техникалық регламенттеріне сәйкес келмеуінен, оның ішінде бедер ерекшеліктерінен және басқа да осыған ұқсас сыртқы факторлардан, бұйымның желі әрекет ететін шекарада немесе аймақтан тыс жерде пайдаланылуынан туындаған болса.
- Егер зақымданулар стандартты емес (түпнұсқалық емес) және/немесе сапасыз (зақымданған) шығыс материалдарын, керек-жарақтарды, қосалқы бөлшектерді, қуат беру элементтерін, әртүрлі үлгідегі ақпарат тасымалдағыштарды (CD, DVD дискілерді, жад карталарын, SIM карталарын, картридждерді қоса алғанда) пайдаланудан туындаса.
- Егер кемшіліктер үйлесімсіз контентті (әуендерді, графиканы, бейне және басқа файлдарды, Java қосымшаларын және оларға ұқсас бағдарламаларды) алуға, орнатуға және пайдалануға байланысты туындаған болса.
- Осы бұйыммен жанасып жұмыс істейтін басқа жабдыққа келтірілген залалға.



