

Байланыстырушы элемент SK-B1M DEXP

Пайдалану бойынша нұсқаулық

Өнімнің мақсаты

Байланыстырушы элемент — бұл кеңістікті үнемдеу мақсатында кептіргіш машинаны кір жуғыш машинаның үстіне орнатуға арналған монтаждау жиынтығы.

Бұл байланыстырушы элемент тек DEXP кір жуғыш және кептіргіш машиналары арасында үйлесімді және әмбебап біріктіру элементі болып табылмайды. Үйлесімді үлгілердің өзекті тізімі [dns-shop.ru](https://www.dns-shop.ru) сайтындағы өнімнің «Сипаттамалары» бөлімінде көрсетілген.

Сақтық шаралары

- Рұқсат етілген салмақтан аспаңыз.
- Жылыту және жылыту құрылғыларына жақын жерде сөрени пайдаланған кезде оның беті пайдалану кезінде қызудан қорғалуы тиіс. Жиһаз элементтерінің қыздыру температурасы +40 °C аспауы керек.
- Сөрени ашық отқа жақын қоймаңыз.

Техникалық сипаттамалары

- Үлгісі: SK-B1M.
- Сауда белгісі: DEXP.
- Материал: пластик.
- Өлшемдері (Е × Т × Б): 600 × 480 × 45 мм.
- Техниканың ұсынылған тереңдігі: 38-ден 58 см-ге дейін.
- Таза салмағы: 0,68 кг.
- Қолдану саласы: тұрмыстық.

Жинақталым

- Байланыстырушы элемент.
- Бекіткіштер жиынтығы.
- Пайдалану бойынша нұсқаулық.

Кепілдік туралы ақпарат

Өндіруші материалдарда және өнімді құрастыруда ақаулардың болмауына кепілдік береді. Кепілдік мерзімі бұйым сатып алынған сәттен бастап есептеледі және жаңа өнімдерге ғана қолданылады. Кепілдікті қызмет көрсету бұйым пайдалану бойынша нұсқаулыққа сәйкес пайдаланылған жағдайда, кепілдік мерзімі ішінде тұтынушының кінәсіз істен шыққан элементтерді тегін жөндеуді немесе ауыстыруды қамтиды. Элементтерді жөндеу немесе ауыстыру уәкілетті сервис орталықтарының аумағында жүргізіледі.

Кепілдік мерзімі: 12 ай.

Пайдалану мерзімі: 120 ай.

Сервистік орталықтардың өзекті тізімі: <https://www.dns-shop.kz/service-center/>

Монтаждау, сақтау, тасымалдау (тасу), өткізу және кәдеге жарату ережелері мен шарттары

- Өнімді орнату ережелері мен шарттары осы пайдалану нұсқаулығының «Құрастыру нұсқаулығы» бөлімінде сипатталған.
- Өнімді сақтау және тасымалдау құрғақ ортада жүзеге асырылуы керек.
- Өнім мұқият өңдеуді қажет етеді, оны шаң, кір, соққы, ылғал, от және т. б. әсерінен қорғайды.
- Өнімді өткізу жергілікті заңнамаға сәйкес жүргізілуі тиіс.
- Осы өнімді кәдеге жарату қалдықтарды қайта өңдеу жөніндегі жергілікті нормалар мен ережелерге сәйкес жүзеге асырылуға тиіс. Берілген өнімді дұрыс жоюды қамтамасыз ете отырып, сіз бақыланбайтын қалдықтардың нәтижесінде қоршаған ортаға және адам денсаулығына ықтимал зиян келтірмеуге және материалдық ресурстарды ұтымды пайдалануға көмектесесіз. Бұл өнімді қабылдау және кәдеге жарату орындары туралы толығырақ ақпаратты жергілікті муниципалды органдардан немесе тұрмыстық қоқыстарды шығаратын кәсіпорыннан алуға болады.
- Егер өнімнің ақаулығы анықталса, дереу уәкілетті қызмет көрсету орталығына хабарласыңыз немесе өнімді тастаңыз.

Қосымша ақпарат

Өндіруші: Уси Литтл Суон Электрик Ко., Лтд.

18, Чанцзян оңтүстік тас жолы, ұлттық даму және жоғары технологиялар аймағы, Синью ауд., Уси қ., Цзянсу пров., Қытай. Қытайда жасалған.

Импорттаушы / Қазақстан Республикасында талаптар қабылдайтын заңды тұлға: «DNS QAZAQSTAN (ДНС КАЗАХСТАН)» ЖШС, Астана қ., Сарыарқа ауданы, Сарыарқа даңғ., 12 ғим., Қазақстан Республикасы.

Электрондық пошта мекен-жайы: info@dns-shop.kz

Өнім сапасын жақсарту үшін сипаттамалар, өнім туралы ақпарат және оның сыртқы түрі пайдаланушыға алдын ала ескертусіз өзгертілуі мүмкін.

Құрастыру нұсқаулары

1. Құрамын қаптамадан алыңыз.

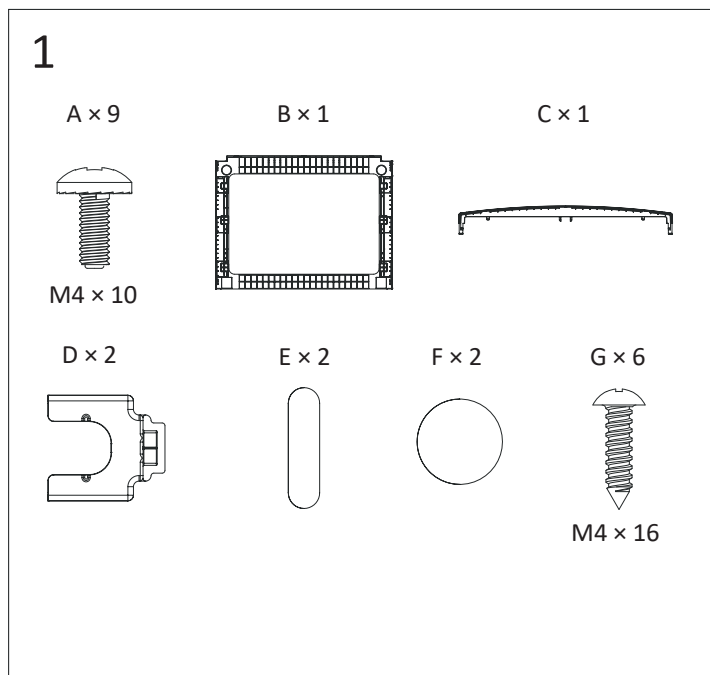

2. Қосылыстарды тартудың айналдыру сәті 5 Н·м-ден аспауы керек.

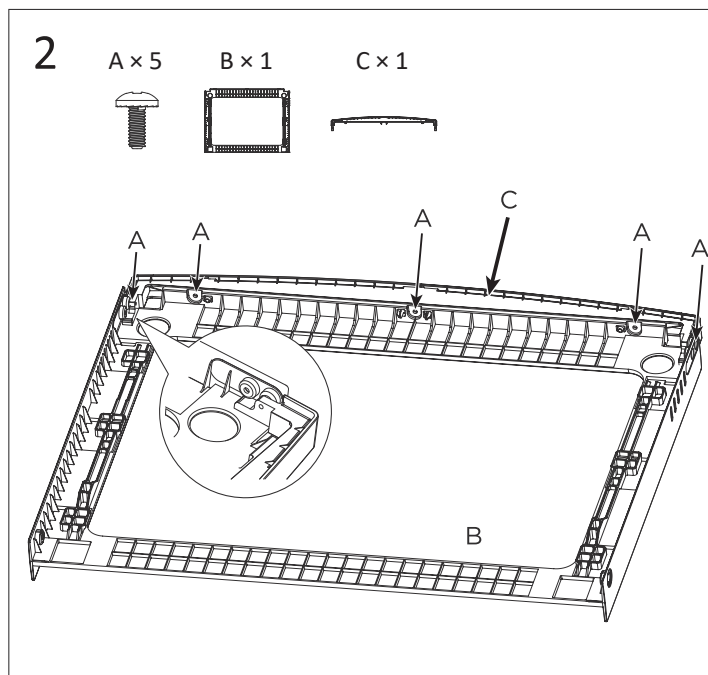

3. Кір жуғыш машинаның жоғарғы панелін сүртіңіз.

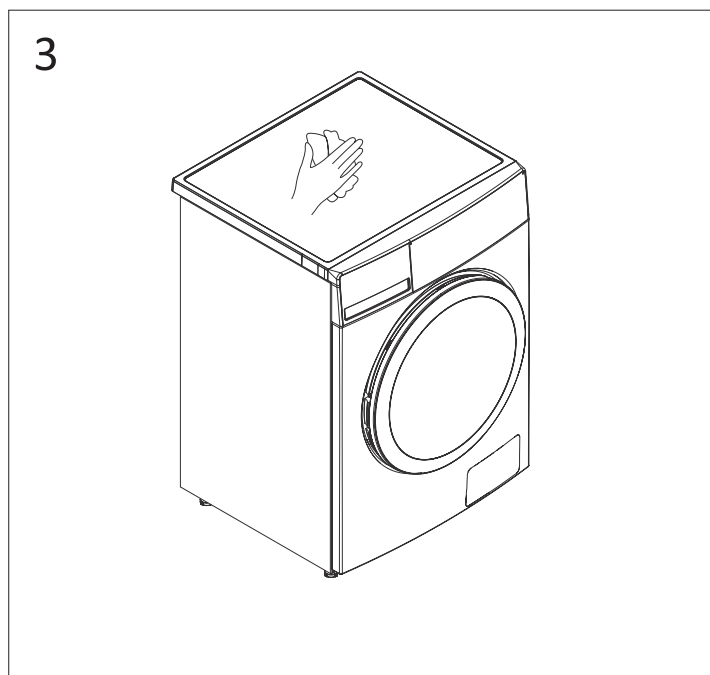

4. Жабысқақ таспадан қорғаныс қабатын алыңыз.

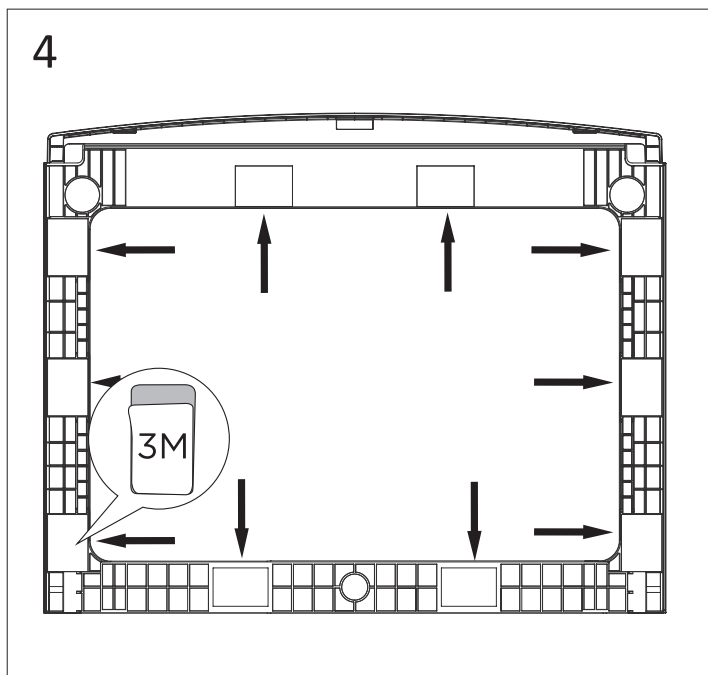

Ескерту: элементті кір жуғыш машинаға бекітпес бұрын, оны бекіту кезінде қателіктер жібермеу үшін оны жоғарғы панельмен тұралаңыз.

5. Байланыстырушы элементті кір жуғыш машинамен біріктіріп, оның жоғарғы панеліне бекітіңіз.

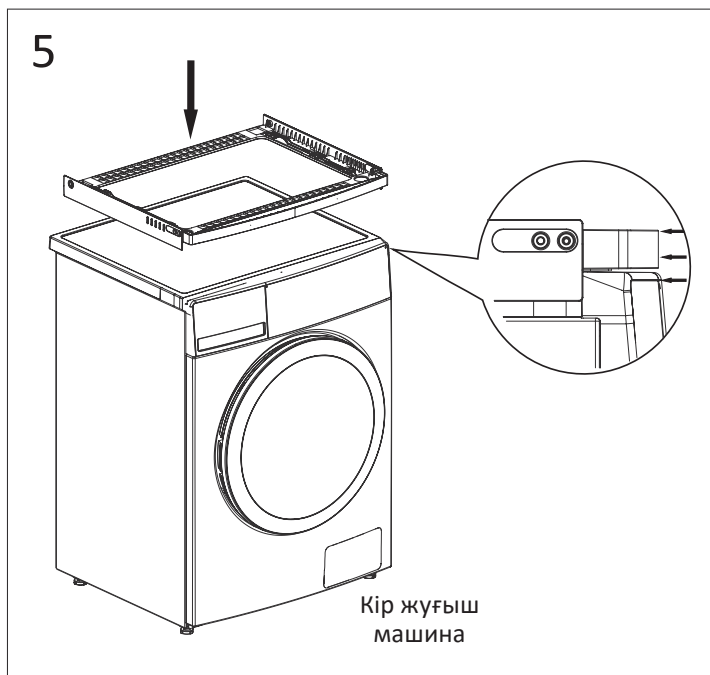

6. Егер кептіргіш машинаның негізі металл болмаса, кептіргіш машинаның аяқтарын ең төменгі жағдайға келтіріңіз.

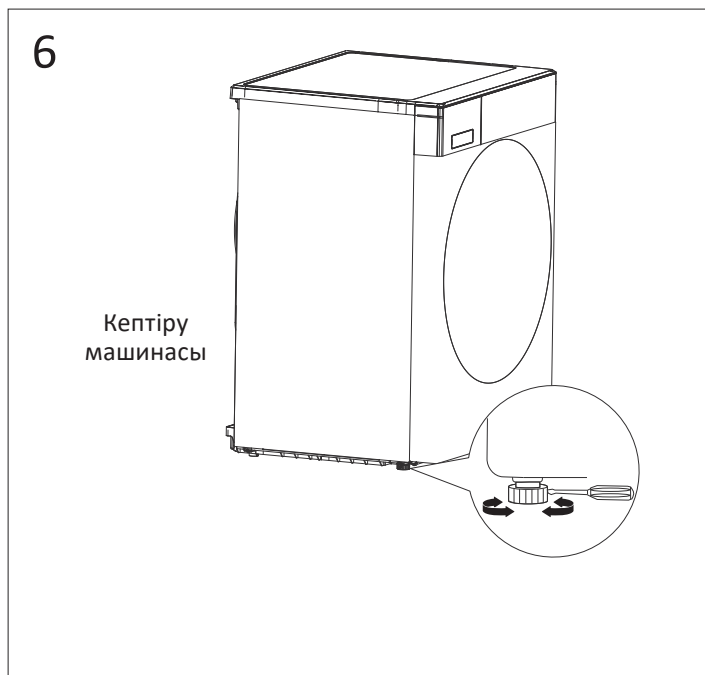

7. Егер кептіргіш машинаның негізі металл болса: алдыңғы аяқтарды бұрап алыңыз, екі бекіткішті (D) салыңыз, алдыңғы аяқтарды артқа бұраңыз.

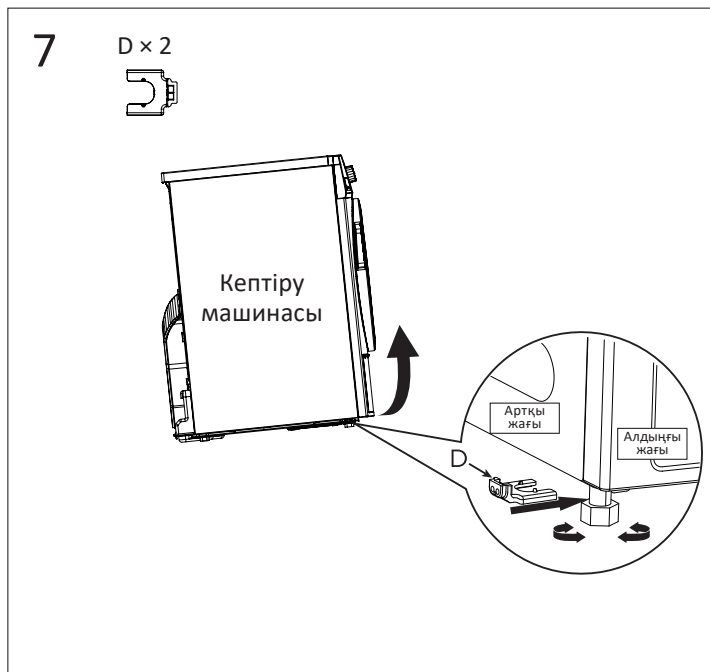

8. Кептіргіш машинаны көтеріп, оны кір жуғыш машинаға орнатыңыз, содан кейін барлық ойықтарды туралау үшін кептіргішті алға жылжытыңыз.

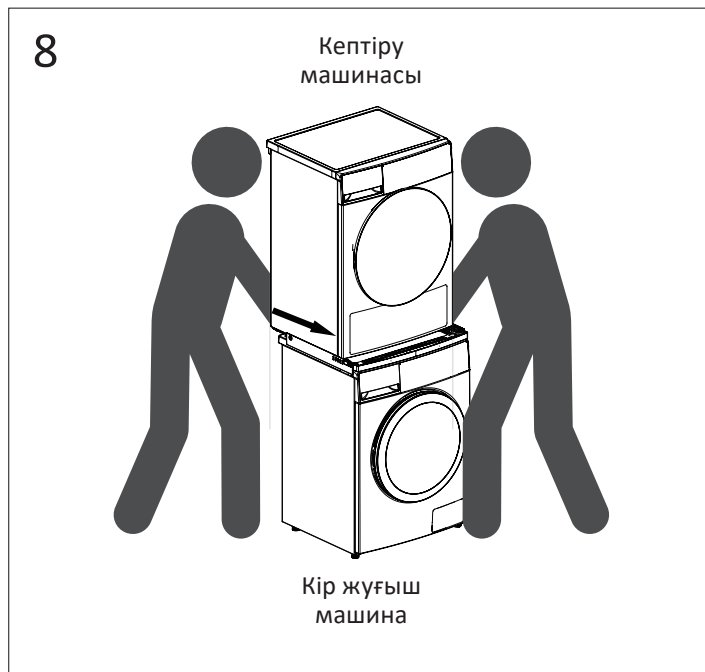

9. Егер кептіргіш машинаның негізі металл болмаса, алдыңғы және артқы G бұрандаларын қатайтыңыз.

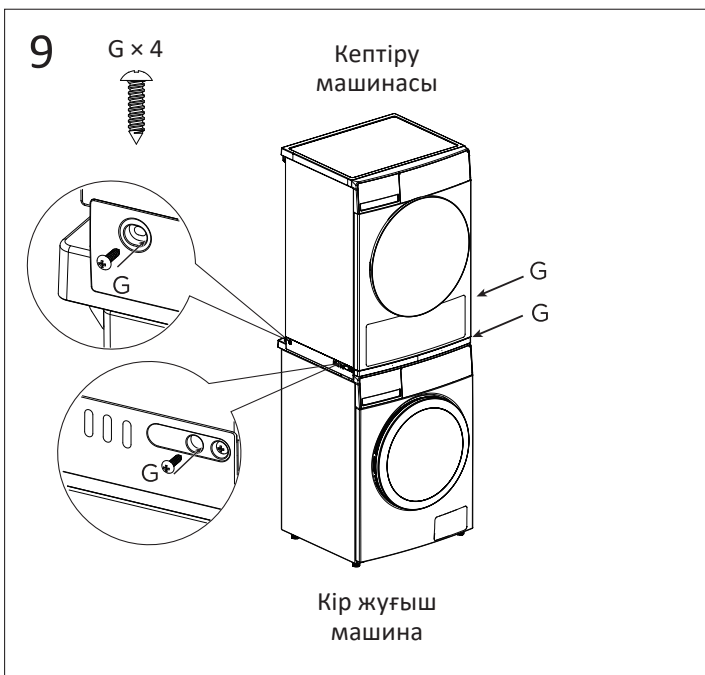

10. Егер кептіргіш машинаның негізі металл болса, тек екі алдыңғы A бұрандасын қатайтыңыз.

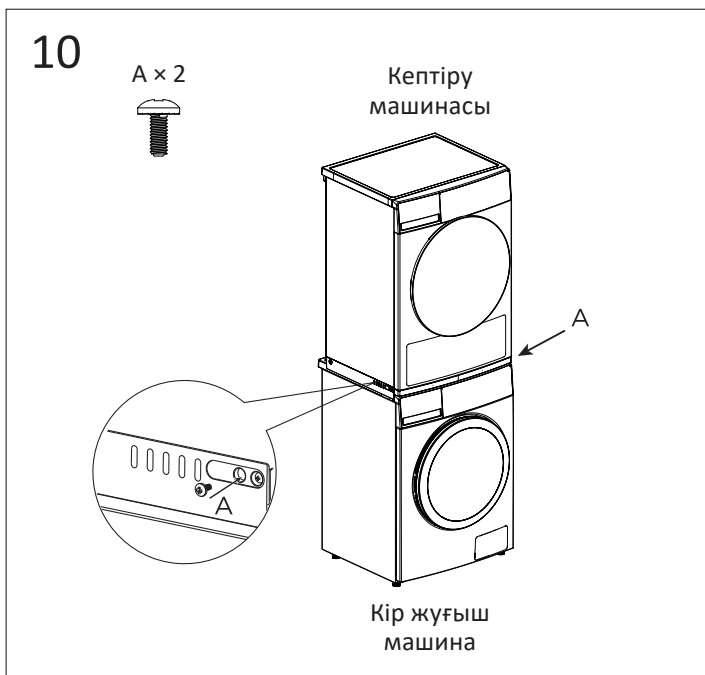

11. E және F бітеуіштерін орнатыңыз.

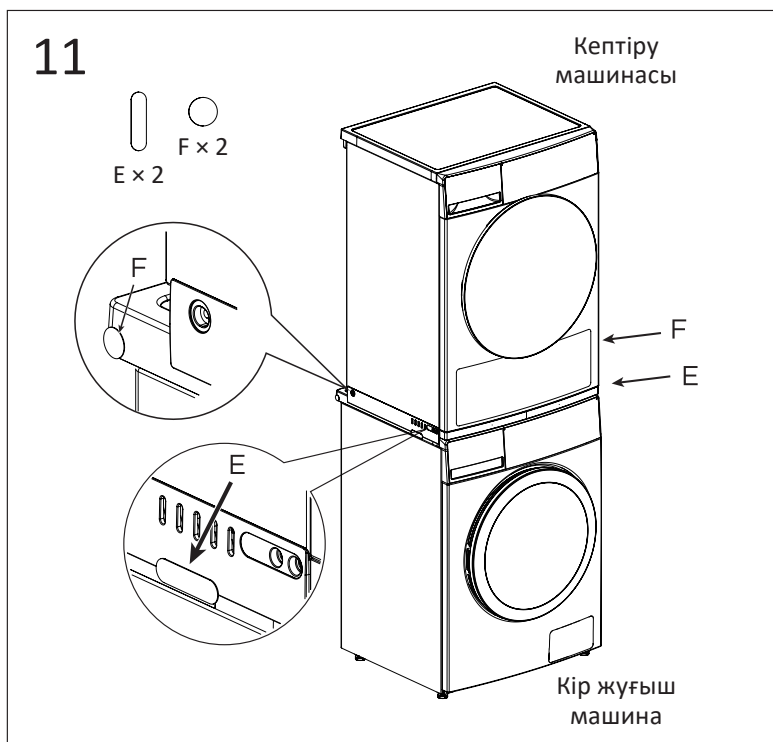

Назар аударыңыз!

- Кептіргіш машинаны қосқыш элементін пайдаланбай кір жуғыш машинаға орнатпаңыз.
- Байланыстырушы элементті тек үйлесімді үлгідегі кір жуғыш және кептіргіш машиналармен қолданыңыз.