

Пайдалану бойынша нұсқаулық

Тігін машинасы
SM-3800J

DEXP

Мазмұны

Құрылғы мақсаты	4
Сақтық шаралары	4
Техникалық сипаттамалары	5
Жинақталым.....	5
Құрылғы схемасы.....	6
Қолдануға дайындық	7
Қуат кәбілі/аяқ басқару педалі	7
Аksesсуарларға арналған бөлімі бар үстел	8
Инені және басу табанды басқару	8
Инені орнату және ауыстыру	9
Басу табанын алу және орнату	9
Жіптерді толтыру.....	11
Жіп иіруішті пайдалану.....	12
Жоғарғы жіптің керілуін реттеу.....	12
Төменгі жіпті толтыру.....	13
Тігін машинасымен жұмыс	14
Тігін режимін таңдау.....	14
Тікелей тігіс	14
Кері тігу.....	15
Жасырын тігіс.....	15
Ілмектерді сыпыруға арналған тігіс	15
Түйме тесігі.....	15
Жеңдер тігу	16
Жіпті орауышқа орау.....	17
Қызмет көрсету және күтім.....	17
Корпус.....	17
Орауыш корпусы	17
Сақтау	17
Ықтимал проблемалар және олардың шешімі	18
Монтаждау, сақтау, тасымалдау (тасу), өткізу және кәдеге жарату ережелері мен шарттары	19
Қосымша ақпарат	20

Құрметті сатып алушы!

Біздің өнімді таңдағаныңыз үшін алғыс айтамыз.

Біз Сізге сапалы, функционалды және жоғары талаптарға сәйкес әзірленген және жасалған өнімдер мен құрылғыларды ұсынуға қуаныштымыз. Пайдалануды бастамас бұрын, Сіздің қауіпсіздігіңізге қатысты маңызды ақпаратты, сондай-ақ өнімді дұрыс пайдалану және оған күтім жасау бойынша ұсыныстарды қамтитын осы нұсқаулықты мұқият оқып шығыңыз. Осы нұсқаулықтың сақталуына назар аударыңыз және оны өнімді одан әрі пайдалану кезінде анықтамалық материал ретінде пайдаланыңыз.

Құрылғы мақсаты

Тігін машинасы тігу әдісімен материалдарды біріктіруге және өңдеуге арналған.

Сақтық шаралары

- Құрылғыны қуат көзіне қоспас бұрын, үйдегі электр жүйесінің кернеуі оның техникалық сипаттамаларына сәйкес келетініне көз жеткізіңіз.
- Құрылғыны тек осы нұсқаулықта көрсетілген мақсаттар үшін пайдаланыңыз.
- Құрылғыны су көздеріне жақын жерде қолданбаңыз. Құрылғыны ешқашан ағын суға қалдырмаңыз немесе оны толығымен суға батырмаңыз.
- Құрылғыны жоғары температура әсерінен қорғаңыз.
- Құрылғыны пайдалануды аяқтағаннан кейін және тазалау немесе қызмет көрсету алдында оны әрқашан электр розеткасынан ажыратыңыз.
- Бұл құрылғы балалардың немесе физикалық, сенсорлық немесе ақыл-ой қабілеттері шектеулі адамдардың қауіпсіздігіне жауапты біреудің қадағалауынсыз пайдалануына арналмаған. Балаларға құрылғымен ойнауға рұқсат бермеңіз.
- Розеткаға қосулы құрылғыны қараусыз қалдырмаңыз.
- Тегін кепілдік қызмет көрсету құқығыңыздың күшін жоймау үшін құрылғыңызбен бірге тек түпнұсқа керек-жарақтарды пайдаланыңыз.
- Құрылғыны сымнан тартпаңыз немесе жылжытпаңыз. Сымды құрылғының айналасына майыстырмаңыз немесе орамаңыз. Сондай-ақ, қуат сымның үстелдің шетінен майысуына немесе ыстық беттерге тиюіне жол бермеңіз.
- Құрылғыны тек тегіс және тұрақты беттерге қойыңыз.
- Ақаулық орын алса немесе сым зақымдалған болса, құрылғыны пайдаланбаңыз.
- Құрылғыны тексеру немесе жөндеу үшін тек уәкілетті қызмет көрсету орталығына хабарласыңыз. Біліктілігі жоқ адам жүргізген жөндеу пайдаланушының өмірі мен денсаулығына қауіп төндіруі мүмкін.
- Тігін кезінде қолыңызды инеден, қол дөңгелегінен және тарту/тігісті таңдау дискілерінен алшақ ұстаңыз.
- Құрылғы желіге қосылған кезде оны жылжытпаңыз; Алдымен қуат сымын ажыратыңыз.
- Майысқан инелерді қолданбаңыз. Тігін кезінде матаны тартпаңыз.
- Құрылғыны сыртта пайдаланбаңыз.

- Құрылғының желдету саңылауларын жаппаңыз. Олардың шаңмен, талшықтармен және мата талшықтарымен бітеліп қалмағанына көз жеткізіңіз.
- Бұл құрылғы коммерциялық немесе өнеркәсіптік пайдалануға арналмаған.

Техникалық сипаттамалары

- Үлгісі: SM-3800J.
- Сауда белгісі: DEXP.
- Қуаты: 9 Вт.
- Тігін операцияларының саны: 38.
- Тігіс түрлерінің саны: 36.
- Қайық түрі: көлденең.
- Тігіс жылдамдығын реттеу: қадамдық.
- Реттелетін тігіс ұзындығы.
- Екі бағытта тігу.
- Бүйірлік үстел.
- Артқы жарық.
- Электрлік қорғаныс класы электр тогының соғуы: II.
- Қуат сымын бекіту түрі: X.
- Қолдану аясы: тұрмыстық.
- Адаптердің қуат параметрлері:
 - Кіріс: 100–240 В, 50/60 Гц.
 - Шығыс: $6 \text{ В} = 1,5 \text{ А}$.

Жинақталым

- Тігін машинасы.
- Қуат адаптері.
- Аяқ басқару педалі.
- Қосымша сөмке
- Ине — 2 дана.
- Жіп иіруші.
- Орауыш — 4 дана.
- Түймелерді тігуге арналған аяқ.
- Пайдалану бойынша нұсқаулық.

Құрылғы схемасы

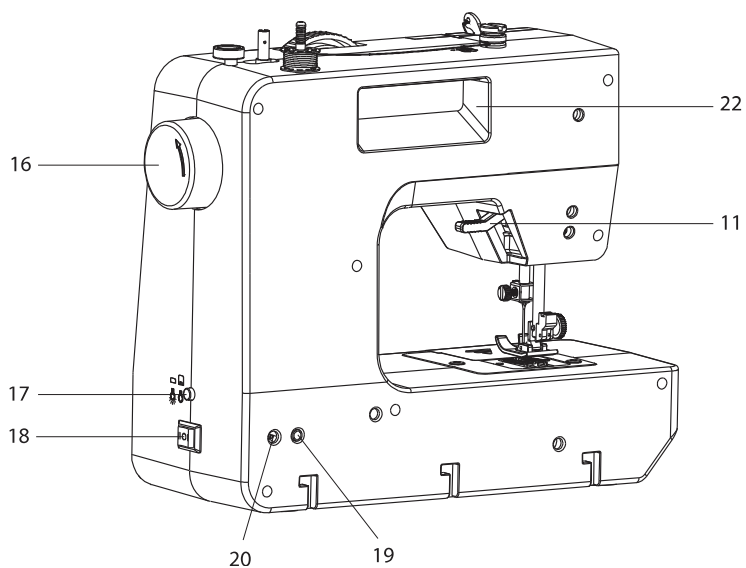
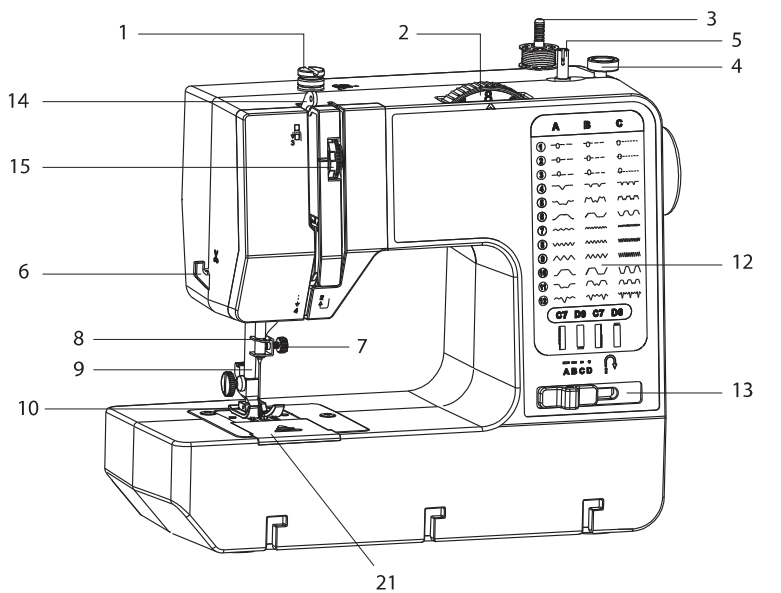

1. Орам өзегі.
2. Режимдерді ауыстырғыш
3. Катушка орнатуға арналған өзек.
4. Орауыш бекіткіші.
5. Орауышқа арналған орау өзегі.
6. Жіпті кесуге арналған пышақ.
7. Ине ұстағыш бұрандасы.
8. Ине ұстағыш.
9. Ине.
10. Қысқыш табан.
11. Басу табанының тұтқасы.
12. Жұмыс режимдерін сипаттайтын анықтамалық кесте.
13. Тігіс ұзындығын реттеу тұтқасы/кері ауыстырғыш.
14. Жіпті бағыттаушы тұтқа.
15. Жіптің кернеу реттегіші.
16. Сермер.
17. Артқы жарықты қосу/өшіру түймесі.
18. Қуат қосқышы.
19. Аяқ педалын қосуға арналған розетка.
20. Қуат адаптерін қосуға арналған розетка.
21. Орауыш корпусының қақпағы.
22. Тасымалдау тұтқасы.

Қолдануға дайындық

Қуат кәбілі/аяқ басқару педалы

Назар аударыңыз: осы тігін машинасына тек осы тігін машинасымен бірге берілген педаль мен адаптерді ғана қосыңыз. Басқа өндірушілердің құрылғыларын пайдалануға тыйым салынады.

1. Қуат адаптерін тігін машинасының төменгі оң жағындағы розеткаға қосыңыз (А). Айнымалы ток адаптерінің ашасын (Б) электр розеткасына салыңыз.
2. Аяқ педалын тігін машинасының төменгі оң жағындағы қосқышқа қосыңыз (В) және аяқ педалын тігу кезінде ыңғайлы басылатындай етіп еденге қойыңыз.

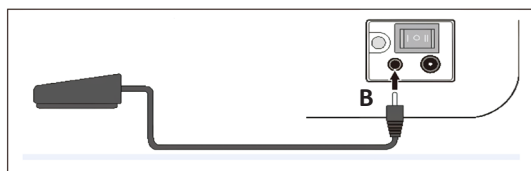
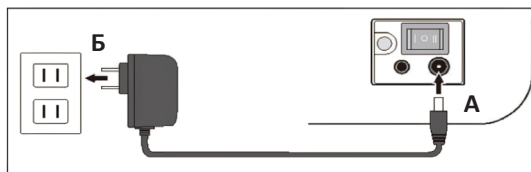

Аксессуарларға арналған бөлімі бар үстел

1. Алынатын үстелді шамамен 0,8 см солға қарай тартыңыз, содан кейін оны босату үшін тігін машинасының корпусын көтеріңіз.
2. Қақпақты оңға қарай 1 см сырғыту арқылы алыңыз. Қажетті тігін керек-жарақтарын алыңыз немесе ішіне қойыңыз.
3. Алынатын үстелді қайтадан тігін машинасына орнатпас бұрын, қақпақты жабыңыз да, оны бекіту үшін оны солға сырғытыңыз.
4. Үстелді бастапқы орнына қойып, оны бекіту үшін оңға қарай жеңіл басыңыз.

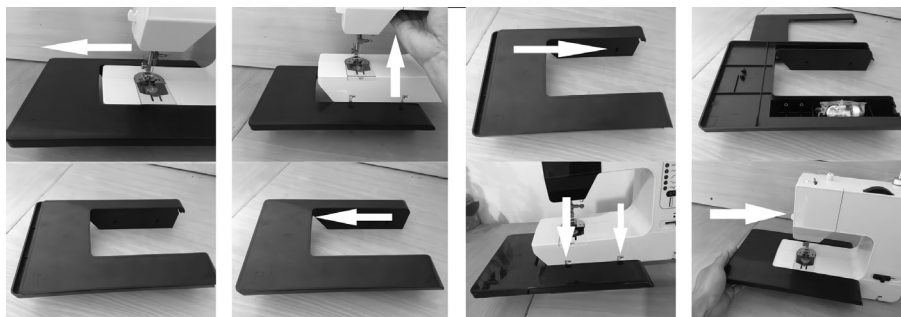

Инені және басу табанын басқару

Инені басқару тігін машинасының бүйіріндегі қол дөңгелегі арқылы жүзеге асырылады. Орындалатын операцияға байланысты инені көтеру және түсіру үшін қол дөңгелегін сағат тіліне қарсы бұраңыз:

	Алдында инені көтеріңіз	матаны қою/шығару
		жіп салыңыз
		инені ауыстырыңыз
	Бұрын инені төмен түсіріңіз	тігу

Басу табаны оның үстінде орналасқан рычаг арқылы басқарылады. Орындалатын операцияға байланысты қысқыш табанның орнын реттеңіз:

	Алдында табаныңызды көтеріңіз	матаны қою/шығару
		жіп салыңыз
		табанды ауыстырыңыз
	Алдында аяқты төмендетіңіз	тігу
		инені ауыстырыңыз
	Кейін аяқты төмендетіңіз	мата төселген

Инені орнату және ауыстыру

Назар аударыңыз:

- Ине аймағында кез келген манипуляцияларды орындамас бұрын (инені ауыстыру, қысқыш табаңды шешу және орнату, жіп салу) құрылғыны қуат көзінен ажыратыңыз.
- Осы тігін машинасымен тек 90/14 өлшемді инелерді пайдаланыңыз. Басқа инелер майысуы немесе сынуы мүмкін, бұл құрылғының дұрыс жұмыс істеуіне әкелуі мүмкін.
- Ешқашан майысқан немесе жеткіліксіз өткір инемен тікпеңіз, себебі бұл машинаның матаны сындыруы немесе зақымдауы мүмкін. Иненің түзу және өткір екеніне көз жеткізу үшін оны жүйелі түрде тексеріңіз.

1. Құрылғының желіден ажыратылғанына көз жеткізіңіз. Қуат қосқышын өшірулі күйге қойыңыз.
2. Ине ең жоғары күйге келгенше тұтқаны сағат тіліне қарсы бұраңыз. Басу табаңының тұтқасын түсіріңіз.
3. Инені алу үшін сағат тіліне қарсы бұрап, инені қысқыш бұранданы босатыңыз.
4. Жаңа инені алып, тегіс жағын машинаның артына қаратып ине ұстағышына салыңыз. Ине толығымен кіргенше жоғары басыңыз.

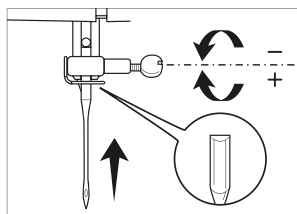

Ескерту: ине тығыз және орнында енгізілгеніне көз жеткізіңіз. Иненің қысқыштағы дұрыс емес орналасуы түйіндерді, өткізіп алған тігістерді және басқа тігу мәселелерін тудырады.

5. Ине қысқыш бұрандасын қатайтыңыз.

Басу табағын алу және орнату

Басу табағын тігу процесінде матаны орнында ұстауға арналған. Басу табағын ауыстыру үшін:

1. Құрылғының розеткадан ажыратылғанына көз жеткізіңіз және қуат қосқышын өшірулі күйге қойыңыз.
2. Ине ең жоғары күйге келгенше тұтқаны сағат тіліне қарсы бұраңыз.
3. Қысқыш аяқты көтеріңіз. Содан кейін төменде көрсетілгендей қысқыш табан бекіткіш тұтқасын басыңыз, сонда табан босатылады.

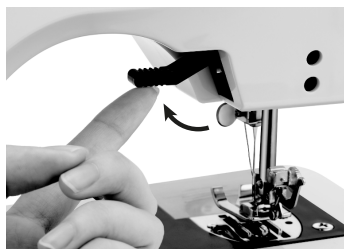

4. Басу табағын орнату үшін, ось тікелей ұстағыштағы ойықтың астында болатындай етіп оны ұстағыштың астына қойыңыз. Ұстағышты қысқыш табанға түсіріңіз.



5. Қысқыш табан орнына автоматты түрде бекітілгенше құлыптау тетігін басыңыз. Басу табағын түсіріп, орнату аяқталды.



Басу табанының ұстағышын алу және орнату

Басу табанының ұстағышын алмас бұрын, алдыңғы бөлімде сипатталғандай табанды алып тастаңыз.

1. Ине ең жоғары күйге келгенше тұтқаны сағат тіліне қарсы бұраңыз. Басу табанының тұтқасын көтеріңіз.
2. Сәйкес бұрауышты пайдаланып ұстағыш бұранданы босатыңыз, содан кейін алыңыз.
3. Ұстағышты қайта орнату үшін бұрауышты сағат тілімен бұрап бұранданы орнына бұраңыз.

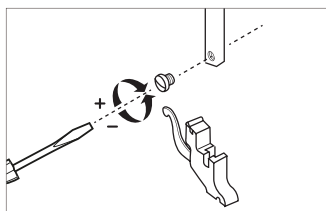

Жіпті толтыру

Жоғарғы жіпті тігу келесі ретпен жүзеге асырылады:

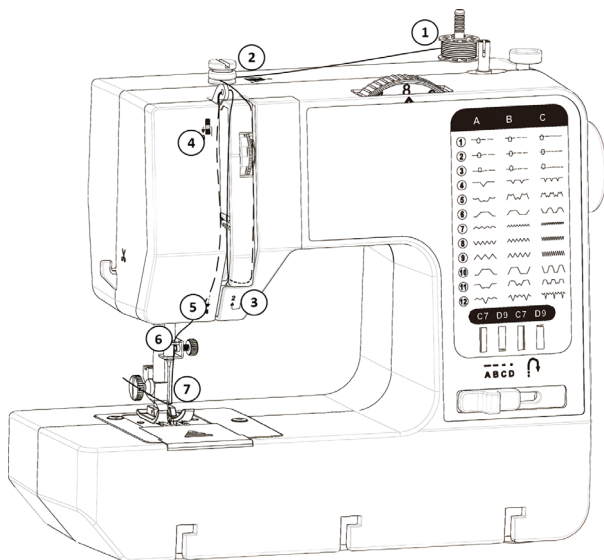

1. Жіп сағат тілімен бұрылатындай етіп шыбықты штангаға қойыңыз (Сурет 1). Шамамен 10 см жіпті босатыңыз.
2. Жіпті орама штангасынан өткізіп, оны төмен қаратыңыз (Сурет 2).
3. Жіпті бағыттағыш арқылы тартыңыз және оны қайтадан жіпті алу тұтқасындағы тесікке қарай бағыттаңыз (Сурет 3).
4. Рұль дөңгелегін сағат тіліне қарсы бұраңыз, сонда жіпті алу тұтқасы жоғарғы күйде болады (Сурет 4) Содан кейін жіпті жіпті алу тесігінен өткізіңіз (Сурет 5–6).



Сур. 1



Сур. 2



Сур. 3



Сур. 4



Сур. 5



Сур. 6

5. Жіпті ойық арқылы төмен қарай тартыңыз (Сурет 7), содан кейін оны ине қысқышындағы тесік арқылы жоғарыдан төмен қарай өткізіңіз (Сурет 8).
6. Ине ең жоғары күйге жеткенше, тұтқаны сағат тіліне қарсы бұраңыз. Одан кейін иненің көзіне алдыңғы жағынан артқа қарай жіп салу үшін ине өткізгішті (машинамен бірге берілген) пайдаланыңыз (сурет 9–10).
7. Шамамен 10 см жіпті бос қалдырыңыз және ұшын артқа тартыңыз.

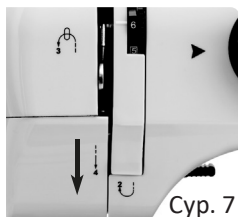

Сур. 7

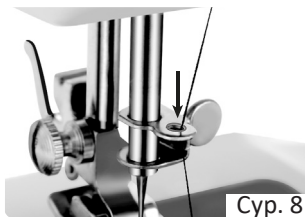

Сур. 8

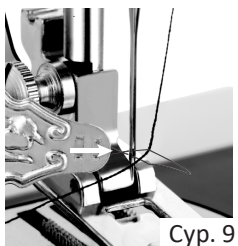

Сур. 9



Сур. 10

Жіп иіргішті қолдану

Инені жіппен орауды жеңілдету үшін тігін машинасымен бірге ине жіпті тігу құралы бар.

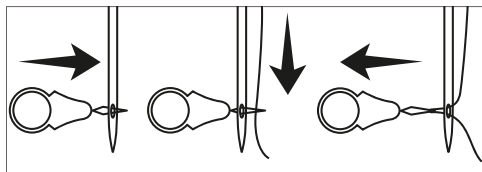

1. Ине өткізгіштің ұшын иненің көзінен артқы жағынан енгізіңіз.
2. Жіптің ұшын ине өткізгіштің ілмегі арқылы өткізіңіз.
3. Ине жіпті жіппен бірге тартып шығарыңыз, жіптің бос ұшын түзетіңіз және шығарыңыз.

Жоғарғы жіптің керілуін реттеу

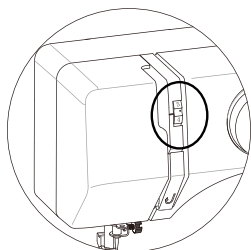

Тігін кезінде матаның түріне, қалыңдығына және т.б. байланысты жоғарғы жіптің керілуін реттеу қажет болуы мүмкін.

Мұны істеу үшін 9 бөлімнен тұратын кернеу реттегішін пайдаланыңыз: таңдалған сан неғұрлым көп болса, соғұрлым кернеу күшейеді.

Төменгі жіпті толтыру

1. Қысқыш аяқты көтеріңіз. Ине ең жоғары күйге келгенше тұтқаны сағат тіліне қарсы бұраңыз.
2. Алдын ала оралған жіппен орауышты орауыш қорапшасына салыңыз («Орауышқа орау» бөлімін қараңыз). Мұны істеу үшін мөлдір қақпақты өзіңізге қарай сырғытыңыз және оны алыңыз. Орауышты жіп сағат тілімен бұрылатындай етіп орналастырыңыз. Шамамен 10 см жіпті тартыңыз.

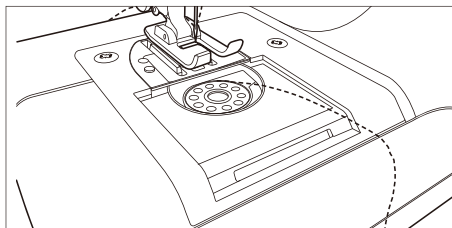

3. Бір қолыңызбен үстіңгі жіпті ұстап тұрып, ине түсіп, қайтадан ең жоғары күйге көтерілуі үшін қол дөңгелегін екінші қолыңызбен айналдырыңыз.
4. Үстіңгі жіпті тартыңыз — ол төменгі жіпті ине тақтасындағы тесік арқылы тартуы керек. Жоғарғы жіптен ажырату үшін астыңғы жіпті тартыңыз.

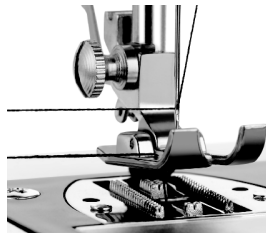

5. Жоғарғы жіпті солға қарай қысқыш табанның астына қойыңыз. Осыдан кейін екі жіпті де артқа тартыңыз.

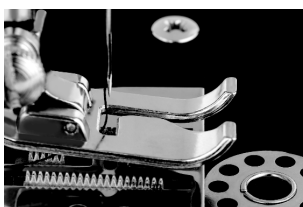
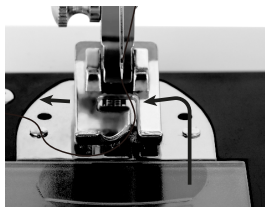

6. Орауыш корпусының қақпағын қайта орнатыңыз. Екі жіп те бұрандалы, машина пайдалануға дайын.

Тігін машинасымен жұмыс

Тігін режимін таңдау

Орындап жатқан жұмысқа байланысты әртүрлі тігістерді таңдау үшін құрылғының жоғарғы жағындағы режим таңдау құралын пайдаланыңыз.

Анықтама үшін денеде басып шығарылған анықтамалық диаграмманы қараңыз.

Назар аударыңыз:

- Режимді таңдамас бұрын, «Пайдалануға дайындық» бөліміндегі барлық қажетті әрекеттерді орындаңыз.
- Тігін машинасы жұмыс істеп тұрғанда тігу режимін ауыстырмаңыз.
- Ине төмен және матаға салынған кезде режимді ауыстырмаңыз, себебі бұл оның сынуына әкелуі мүмкін. Режимдерді өзгертпес бұрын инені ең жоғары күйге көтеру үшін тұтқаны сағат тіліне қарсы бұраңыз.

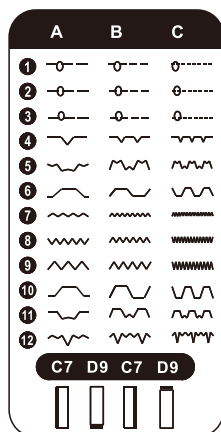

Тікелей тігіс

1. Тігісті таңдамас бұрын, екі жіптің де (үстіңгі және астыңғы) дұрыс бұралғанына, олардың ұштары шамамен 10 см тартылғанына және үстіңгі жіптің тартылу мәні реттелгеніне көз жеткізіңіз.
2. Тікелей тігісті таңдау үшін режим қосқышын (Сурет 1) 1–3 мәндерінің біріне бұраңыз. Матаны баспа табанының астына қойыңыз, содан кейін оны бекіту үшін табанды төмендетіңіз.
3. А (ұзынырақ тігістер) немесе В (қысқа тігістер) режимін таңдау үшін тігіс ұзындығын реттеу тұтқасын (Сурет 2) пайдаланыңыз.
4. Қуат қосқышын I немесе II күйіне бұраңыз (Сурет 3).
5. Тігінді бастау үшін педальды аяғыңызбен ақырын басыңыз.



Сур. 1



Сур. 2



Сур. 3

6. Тігінді аяқтағаннан кейін инені ең жоғары күйге көтеру үшін тұтқаны сағат тіліне қарсы бұраңыз. Басу табағын көтеріңіз, матаны алыңыз және жіп кескіштің көмегімен жіпті кесіңіз.

Кері тігу

Назар аударыңыз: бір уақытта 6-дан артық артқа тігіс тігуге болмайды.

Тігістерді бекіту және жіптердің алшақтауын болдырмау үшін оны кері режимде тігуге болады. Мұны істеу үшін тұтқаны кері режимге ауыстырып, кері бағытта бірнеше тігістерді жасаңыз (5 см артық емес).

Машинаны қайтадан алға тігу үшін тұтқаны А немесе В күйіне жылжытыңыз.



Жасырын тігіс

Соқыр тігіспен тігу тікелей тігіске ұқсас, тек тігісті таңдаған кезде режим қосқышын реттеп, оны 4–12 позициялардың біріне қою керек.

Тігіс ұзындығын реттеу тұтқасы А немесе В күйінде болуы мүмкін.

Ілмектерді сыпыруға арналған тігіс

1. Режимді ауыстырып-қосқыш тұтқасын 7-позицияға қойыңыз.
2. Тігіс ұзындығын реттеу тұтқасын С күйіне жылжытыңыз.
3. Қысқыш аяқты көтеріңіз. Матаны аяқтың астына қойып, оны түсіріп, тігуді бастау үшін аяқ педальын басыңыз.
4. Режимді ауыстырып-қосқыш тұтқасын 9-позицияға қойыңыз.
5. Тігіс ұзындығын реттеу тұтқасын D күйіне жылжытыңыз.
6. 5–6 жолды тігіңіз — жарты цикл аяқталды.
7. Түйме саңылауын аяқтау үшін өнімді бұраңыз. Барлық алдыңғы қадамдарды қайталаңыз.
8. Тігінді аяқтағаннан кейін инені ең жоғары күйге көтеру үшін тұтқаны сағат тіліне қарсы бұраңыз. Басу табағын көтеріңіз, матаны алыңыз және жіп кескіштің көмегімен жіпті кесіңіз.

Түйме тесігі

1. Матада қажетті түйме тесігінің ұзындығын белгілеңіз.
2. «Басқыш табанды алу және орнату» бөліміндегі нұсқауларды орындай отырып, көмекші табаны шешіп, арнайы түйме тігу табанын (жинақпен бірге) орнатыңыз.
3. Матаны төсеп, матаның белгісін табандағы тесікке сәйкестендіріп, қысқыш табанмен бекітіңіз.
4. Келесі әрекеттерді орындаңыз (Тігін машинасының корпусында басылған кеңесті де орындауға болады):
 - режимді ауыстырып-қосқыш тұтқаны 7-позицияға, тігіс ұзындығын реттеу тұтқасын С күйіне орнатыңыз, содан кейін белгінің соңына дейін төмен жылдамдықпен тігіңіз;
 - режимді ауыстырып-қосқыш тұтқаны 9-позицияға, тігіс ұзындығын реттеу тұтқасын D күйіне орнатыңыз, содан кейін төмен жылдамдықпен 5–6 тігісті тігіңіз;
 - алдыңғыекі қадамды қайталаңыз, оларды қарама-қарсы бағытта орындаңыз.

5. Инені ең жоғары күйге көтеріңіз, содан кейін қысқыш табаны көтеріп, матаны алыңыз және жіп кескіштің көмегімен жіпті кесіңіз.
6. Түймеге арналған тесікті тігісті жыртқышты (жинаққа кірмейді) немесе басқа қолайлы құралды пайдаланып кесіңіз.

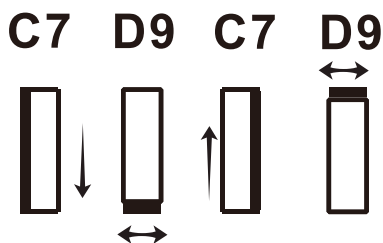

Назар аударыңыз:

- тігін машинасын бір режимнен екіншісіне ауыстырар алдында иненің көтерілгеніне көз жеткізіңіз.
- 1 және 3-қадамдардағы қажеттен артық тігістерді тігіп алмаңыз.

Жеңдер тігу

1. Алынбалы үстелді алып, оны төңкеріңіз. Тігін машинасының корпусын оған ойықтарды шығыңқы жерлермен туралаңыз.
2. Басу табағын көтеріп, жеңді (немесе шалбардың аяғын) тірекке қойып, табанды түсіріңіз.
3. Қуат қосқышын I немесе II күйіне қойып, тігуді бастау үшін педальды ақырын басыңыз.

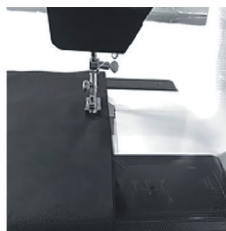
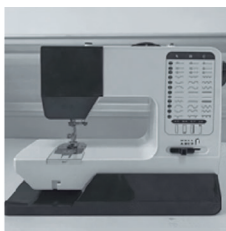

Жіпті орауышқа орау

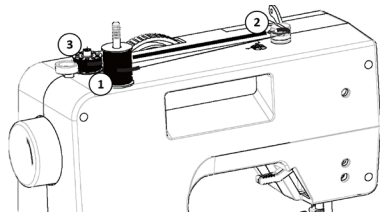

1. Жіп орамын катушкаға (1) қойыңыз.
2. Төмендегі суретте көрсетілгендей жіпті шығарып, оны орама шыбықтың (2) айналасына ораңыз.
3. Жіптің ұшын орауыш тесігіне салып, жіпті тартып шығарыңыз.

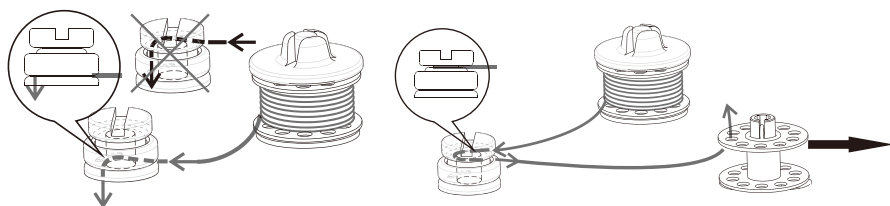

4. Бос орауышты орауыш түйреуішке (3) қойып, істікті оңға сырғытыңыз.
5. Қуатты қосыңыз.
6. Орамды бастау үшін аяқ педальын басыңыз.
7. Орам аяқталғаннан кейін жіпті кесіңіз.

Қызмет көрсету және күтім

Назар аударыңыз: техникалық қызмет көрсетуді орындамас бұрын қуат қосқышын «Өшіру» күйіне қойыңыз. және құрылғыны қуат көзінен ажыратыңыз.

Корпус

Құрылғы корпусын жұмсақ, сәл дымқыл шүберекпен сүртіңіз, содан кейін құрғатыңыз. Ешқашан күйдіргіш абразивтерді немесе металл щеткаларды/губкаларды қолданбаңыз, себебі олар тігін машинасының бетін зақымдауы мүмкін.

Орауыш қақпағы

Үзілген жіптер мен талшықтар орауыш қаптамасының астында жиналуы мүмкін. Арнайы шаң щеткасымен (жинаққа кірмейді) немесе дымқыл шүберекпен орауыштың қуысын жүйелі түрде тазалаңыз.

Сақтау

Құрылғыны құрғақ жерде түпнұсқалық қаптамасында сақтаңыз. Сақтау алдында керек-жарақтарды алынбалы науада сақтаңыз.

Ықтимал проблемалар және олардың шешімі

Проблема	Шешім
Құрылғы жұмыс істемейді	Қуат адаптерінің құрылғыға дұрыс жалғанғанын және розеткада қуат барын тексеріңіз
	Аяқ педальының құрылғыдағы дұрыс ұяға жалғанғанын тексеріңіз
Жіп үзіледі	Жіптің тартылу параметрі сіз пайдаланып жатқан мата/тігіс түріне дұрыс емес. Сәйкес дискіні пайдаланып жіптің тартылуын реттеңіз
	Иненің ине ұстағышқа мүмкіндігінше салынғанын және майыспағанын тексеріңіз. Инені түзетіңіз немесе ауыстырыңыз
	Екі жіптің де (үстіңгі және астыңғы) табанның астында және артқа тартылғанын тексеріңіз
	Орауыш қорапшасының жіп қалдықтарымен ластанғанын тексеріңіз
Тігін машинасының тігістерін өткізіп жіберу	Екі жіптің де дұрыс бұралғанына көз жеткізіңіз. Осы нұсқаулықтағы нұсқауларға сәйкес жіптерді қайта ораңыз
	Басу табанының төмен және матаны жақсы ұстап тұрғанына көз жеткізіңіз.
	Иненің майыспағанын немесе сынбағанын тексеріңіз. Инені ауыстырыңыз
Ине сынды	Инені ауыстырыңыз. Инені орнатқан кезде оның осы нұсқаулықта сипатталған нұсқауларға сәйкес салынғанын тексеріңіз
	Дұрыс өлшемді инені пайдаланып жатқаныңызға көз жеткізіңіз
Әлсіз тігістер (ілмек), матадағы бүктемелер, тігістер	Үстіңгі жіптің дұрыс бұралғанына және кернеу деңгейі тым тығыз емес екеніне көз жеткізіңіз, жіптің тартылуын реттеңіз
	Орауыштың дұрыс орнатылғанына көз жеткізіңіз
	Тігіс ұзындығы дұрыс таңдалмаған, мәнді сәйкес қосқышты пайдаланып реттеңіз
	Қате өлшемдегі ине немесе сапасыз жіп таңдалды. Тек өлшемі 90/14 инені және жақсы сапалы жіпті пайдаланыңыз

Монтаждау, сақтау, тасымалдау (тасу), өткізу және кәдеге жарату ережелері мен шарттары

- Құрылғы қандай да болмасын монтаждауды немесе бекітуді талап етпейді.
- Құрылғыны қаптамада, өндірушінің және тұтынушының жылытылатын үй-жайларында ауаның 5 және 40 °С аралығындағы температурада және ауаның 80%-дан аспайтын салыстырмалы ылғалдылығында сақтау керек. Үй-жайда жемірілуді тудыратын жегі қоспалар (қышқылдардың, сілтілердің булары) болмауы тиіс.
- Құрылғының тасымалдануы құрғақ ортада жүзеге асырылуы тиіс.
- Құрылғы ұқыпты өңдеуді талап етеді, оны шаң, кір, соққы, ылғал, от және т.б. әсерінен қорғаңыз.
- Құрылғыны сату жергілікті заңнамасына сәйкес жүргізілуі керек.
- Бұйымның қызмет ету мерзімі аяқталғаннан кейін оны қарапайым тұрмыстық қоқыспен бірге тастауға болмайды. Оның орнына, ол федералды немесе жергілікті заңнамаға сәйкес қайта өңдеу және қайта өңдеу үшін электрлік және электронды жабдықты тиісті қабылдау бекетіне қайта өңдеуге жіберіледі. Осы бұйымды дұрыс жоюды қамтамасыз ете отырып, сіз табиғи ресурстарды үнемдеуге және қоршаған ортаға және адамдардың денсаулығына зиян келтірмеуге көмектесесіз. Бұл бұйымды қабылдау және жою бекеттері туралы қосымша ақпаратты жергілікті муниципалды органдардан немесе тұрмыстық қалдықтарды шығаратын кәсіпорыннан алуға болады.
- Құрылғының ақаулығы анықталған жағдайда, тез арада авторландырылған сервистік орталыққа хабарласу немесе құрылғыны кәдеге жарату керек.

Қосымша ақпарат

Өндіруші: Гуанчжоу Нэбьюлоса Тэкнолоджи Ко., Лтд.

301 каб., D ғимараты, 7 Цзинъе 3-ші көш., ғылыми қалашық, өнеркәсіпті және жоғары технологияларды дамыту аймағы, Гуанчжоу қ., Гуандун пров., Қытай.

Импортер / юр. лицо, принимающее претензии в Республике Казахстан:

ТОО «ДНС КАЗАХСТАН», г. Астана, р-н Сарыарқа, пр-т Сарыарқа, зд. 12, Республика Казахстан.

Импорттаушы / Қазақстан Республикасында талаптар қабылдайтын заңды тұлға: «DNS QAZAQSTAN (ДНС КАЗАХСТАН)» ЖШС, Астана қ-ы, Сарыарқа ауданы, Сарыарқа д-лы, 12 ғ-т, Қазақстан Республикасы.

Адрес электронной почты / электронды пошта мекен-жайы: info@dns-shop.kz

Тауар КО ТР (ЕАЭО) талаптарына сәйкес келеді.

Өнімнің сапасын жақсарту үшін ерекшеліктер, өнім туралы ақпарат және оның сыртқы түрі пайдаланушыға алдын ала ескертусіз өзгертілуі мүмкін.



Өндіріс күні пайдаланушы нұсқаулығының орыс тіліндегі нұсқасында көрсетілген. V.1

Кепілдік талоны

SN/IMEI: _____

Кепілдікке қойылған күні: _____

Өндіруші бүкіл кепілдік мерзімі ішінде құрылғының үздіксіз жұмыс істеуіне, сондай-ақ материалдар мен жинақтарда ақаулардың болмауына кепілдік береді. Кепілдік кезеңі бұйымды сатып алған сәттен басталады және тек қана жаңа өнімдерге қолданылады.

Кепілдік қызмет көрсетуге пайдаланушы нұсқаулығына сәйкес бұйымды пайдалану шартымен кепілдік мерзімі ішінде тұтынушының кесірінен істен шықпаған элементтерді тегін жөндеу немесе ауыстыру кіреді. Элементтерді жөндеу немесе ауыстыру уәкілетті сервистік орталықтардың аумағында жүргізіледі.

Кепілдік мерзімі: 12 ай.

Пайдалану мерзімі: 24 ай.

Сервистік орталықтардың өзекті тізімі келесі мекенжай бойынша:

<https://www.dns-shop.kz/service-center/>

Кепілдік міндеттемелер және тегін сервистік қызмет көрсету, егер оларды ауыстыру бұйымды бөлшектеуге байланысты болмаса, тауардың жиынтықтылығына кіретін, төменде аталған керек-жарақтарға қолданылмайды:

- ҚБП (Қашықтан басқару пультіне) арналған қуат элементтері (батареялар).
- Жалғағыш кәбілдер, антенналар және оларға арналған жалғастырғыш тетіктер, құлаққаптар, микрофондар, «HANDS-FREE» құрылғылары; жиынтықта жеткізілетін әртүрлі типтегі ақпарат тасымалдағыштар, бағдарламалық құрал (БҚ) және драйверлер (бұйымның қатты магниттік дискілердегі жинақтағышқа алдын ала орнатылған БҚ-ны қоса алғанда, бірақ онымен шектелмей), сыртқы енгізу-шығару құрылғылары және манипуляторлар.
- Қаптар, сөмкелер, белдіктер, тасымалдауға арналған баулар, монтаждық керек-жарақтар, құрал-саймандар, бұйымға қоса берілетін құжаттама.
- Табиғи тозуға ұшырайтын шығын материалдары мен бөлшектер.



Өндіруші келесі жағдайларда кепілдік міндеттемелерге ие болмайды:

- Кепілдік мерзімі аяқталды.
- Егер жеке (тұрмыстық, отбасылық) қажеттіліктерге арналған бұйым кәсіпкерлік қызметті жүзеге асыру үшін, сондай-ақ оның тікелей міндетіне сәйкес келмейтін басқа мақсаттарда пайдаланылған болса.
- Өндіруші бұйымды пайдалану кезінде пайдаланушы нұсқаулығының талаптарын бұзу, бұйымды орнату және оған қызмет көрсету жөніндегі ұсынымдарды, қосу ережелерін (бұйымның өзіне де, онымен байланысты бұйымдарға да сәйкес келмейтін желілік кернеудің әсері нәтижесінде туындаған қысқа тұйықталулар), бұйымды сақтау және тасымалдау кезінде өнім иесі және/немесе үшінші тұлғалар шеккен ықтимал материалдық, моральдық және өзге де зиян үшін жауапты болмайды.
- Механикалық зақымданудың барлық жағдайлары: өнімді пайдалану кезінде алынған сызаттар, жарықтар, деформациялар, соққы іздері, майысулар, кептелістер және т.б.
- Түрлендірулерді, рұқсат етілмеген жөндеулерді осындай жұмыстарды жүргізуге уәкілетті емес адамдар жүргізген жағдайлар. Егер ақаулық конструкцияны немесе бұйымның схемасын өзгерту, Өндіруші қарастырмаған сыртқы құрылғыларды қосу, Қазақстан Республикасының заңнамасына сай сәйкестік сертификаты жоқ құрылғыны пайдалану салдарынан туындаған болса.
- Егер бұйымның ақауы еңсерілмейтін күштің әсерінен (табиғи элементтер, өрт, су тасқыны, жер сілкінісі, тұрмыстық факторлар және Өндірушіге тәуелді емес басқа жағдайлар) немесе Өндіруші болжай алмаған үшінші тұлғалардың әрекеттерінен туындаса. Бұйымның толық немесе ішінара істен шығуына алып келген бұйымның ішіне бөгде заттардың, өзге денелердің, заттектердің, сұйықтықтардың, жәндіктердің немесе жануарлардың түсуінен, агрессивті ортаның әсерінен, жоғары ылғалдылықтан, жоғары температуралардан туындаған ақау.
- Бұйымды сәйкестендіру (сериялық нөмірі) жоқ немесе сәйкес келмейді. Егер зақымданулар (кемшіліктер) зиянды бағдарламалық қамтаманың; БҚ ұсынушысының осы қызметті ұсынбауына байланысты мүмкіндігінсіз бұйымның бағдарламалық ресурстарына қолжетімділіктің болмауына әкеп соққан құпиясөздерді (кодтарды) оларды жинау/қалпына келтіру мүмкіндігінсіз орнату, ауыстыру немесе жою әсерінен туындаса.
- Егер жұмыстың ақаулықтары қуат беруші, кәбілдік, телекоммуникациялық желілердің, радиосигнал қуатының стандарттарға немесе техникалық регламенттеріне сәйкес келмеуінен, оның ішінде бедер ерекшеліктерінен және басқа да осыған ұқсас сыртқы факторлардан, бұйымның желі әрекет ететін шекарада немесе аймақтан тыс жерде пайдаланылуынан туындаған болса.
- Егер зақымданулар стандартты емес (түпнұсқалық емес) және/немесе сапасыз (зақымданған) шығыс материалдарын, керек-жарақтарды, қосалқы бөлшектерді, қуат беру элементтерін, әртүрлі үлгідегі ақпарат тасымалдағыштарды (CD, DVD дискілерді, жад карталарын, SIM карталарын, картридждерді қоса алғанда) пайдаланудан туындаса.
- Егер кемшіліктер үйлесімсіз контентті (әуендерді, графиканы, бейне және басқа файлдарды, Java қосымшаларын және оларға ұқсас бағдарламаларды) алуға, орнатуға және пайдалануға байланысты туындаған болса.
- Осы бұйыммен жанасып жұмыс істейтін басқа жабдыққа келтірілген залалға.



