

# Пайдалану бойынша нұсқаулық

---

Желдеткіш  
STFJY-1655

**DEXP**

# Мазмұны

Құрылғы мақсаты .....	3
Сақтық шаралары .....	3
Құрылғы схемасы.....	4
Құрастыру бойынша нұсқаулық.....	5
Тіректі құрастыру .....	5
Қалақтарды құрастыру .....	6
Басқару панелі және ҚБ пульті.....	7
Пайдалану бойынша нұсқаулық .....	8
Көлбеу .....	9
Тазалау және күтім .....	9
Техникалық сипаттамалары.....	9
Жинақталым.....	10
Монтаждау, сақтау, тасымалдау (тасу), өткізу және кәдеге жарату ережелері мен шарттары.....	10
Қосымша ақпарат .....	11

# Құрметті сатып алушы!

Біздің өнімді таңдағаныңыз үшін алғыс айтамыз.

Біз Сізге сапалы, функционалды және жоғары талаптарға сәйкес әзірленген және жасалған өнімдер мен құрылғыларды ұсынуға қуаныштымыз. Пайдалануды бастамас бұрын, Сіздің қауіпсіздігіңізге қатысты маңызды ақпаратты, сондай-ақ өнімді дұрыс пайдалану және оған күтім жасау бойынша ұсыныстарды қамтитын осы нұсқаулықты мұқият оқып шығыңыз. Осы нұсқаулықтың сақталуына назар аударыңыз және оны өнімді одан әрі пайдалану кезінде анықтамалық материал ретінде пайдаланыңыз.

## Құрылғы мақсаты

Желдеткіш бөлмелерді желдетуге арналған.

## Сақтық шаралары

- Электр тогының соғу қаупін азайту үшін құрылғыны немесе қуат сымын суға немесе басқа сұйықтықтарға батырмаңыз. Құрылғы мен сымды ылғалға немесе жаңбырға түсірмеңіз.
- Құрылғыны өзіңіз бөлшектеуге немесе жөндеуге әрекеттенбеңіз. Құрылғының жұмысында қандай да бір ақауларды байқасаңыз, оны пайдалануды дереу тоқтатып, уәкілетті қызмет көрсету орталығына хабарласыңыз.
- Құрылғыны тек тұрмыстық мақсаттарда пайдалануға болады және өнеркәсіпте қолдануға арналмаған.
- Құрылғыны жылу көздеріне (жылытқыштар, радиаторлар және т.б.) жақын жерде, шаңды жерлерде немесе нашар желдетілетін жерлерде қоймаңыз.
- Құрылғыны тікелей күн сәулесінің астында қалдырмаңыз.
- Құрылғыны құрғақ және тегіс жерге қойыңыз. Қуат сымының беттің (мысалы, үстелдің) шетінен салбырап тұрмағанына көз жеткізіңіз. Сымның ыстық беттерге немесе өткір жиектерге тимейтініне көз жеткізіңіз.
- Құрылғыны ваннада, душта немесе бассейннің жанында пайдаланбаңыз. Құрылғыны ваннаға немесе суы бар ыдысқа түсіп кетуі мүмкін жерге қоймаңыз.
- Ықтимал өрттің алдын алу үшін желдету саңылауларын ештеңемен жаппаңыз.
- Құрылғыны қуат көзіне қоспас бұрын, үйдегі электр жүйесінің кернеуі техникалық сипаттамаларға сәйкес келетініне көз жеткізіңіз. Құрылғыны жерге қосылған розеткаға қосыңыз.
- Жұмыс істейтін құрылғыны жанғыш сұйықтықтардың жанына қоймаңыз.
- Құрылғыны зақымдалған қуат сымы немесе ашасы бар қолданбаңыз. Қуат сымын ауыстыру үшін уәкілетті қызмет көрсету орталығына хабарласыңыз.
- Құрылғыны ашық терезенің жанына қоймаңыз.
- Қауіпсіздік қорғаныстары орнатылмаған, мықтап бекітілген немесе зақымдалған болса, құрылғыны пайдаланбаңыз.
- Қуат сымын ыстық беттерден мүмкіндігінше алыс ұстаңыз.
- Зақымдану немесе жарақаттануды болдырмау үшін құрылғының торына саусақтарыңызды немесе басқа заттарды салмаңыз.

- Бұл құрылғы балалардың немесе физикалық, сенсорлық немесе ақыл-ой қабілеттері шектеулі адамдардың қауіпсіздігіне жауапты біреудің қадағалауынсыз пайдалануына арналмаған. Балалардың құрылғымен ойнамауын қадағалаңыз.
- Құрылғы коммерциялық мақсатта пайдалануға арналмаған.
- Құрылғыны пайдаланбаған кезде немесе тазалау, жылжыту, жинау немесе бөлшектеу кезінде өшіріп, розеткадан ажыратыңыз.
- Құрылғыны қуат көзінен ажыратқанда, ашаны қолыңызбен ұстаңыз және қуат сымынан тартпаңыз.
- Құрылғыны құрылғының жұмысы зақымдалуы мүмкін бетке қоймаңыз.
- Құрылғыны дымқыл қолмен немесе денеңіздің кез келген бөлігін ұстамаңыз.

## Құрылғы схемасы

Желдеткіштің биіктігін реттеуге және еденге немесе үстелге арналған желдеткіш ретінде пайдалануға болады.

### Үстелдік режим

1. Алдыңғы тор.
2. Торды бұрандамен бекіту.
3. Қалақты бекітетін гайка.
4. Қалақтар.
5. Артқы торды бекітетін гайка.
6. Артқы тор.
7. Мотор осі.
8. Мотор блогы.
9. Желдеткіш корпусы.
10. Басқару панелі.
11. Қуат кәбілі.
12. Негізгі бекіту тұтқасы.
13. Жұмыс үстелі режиміне арналған адаптер.
14. Тірек.
15. ҚБ пульті.

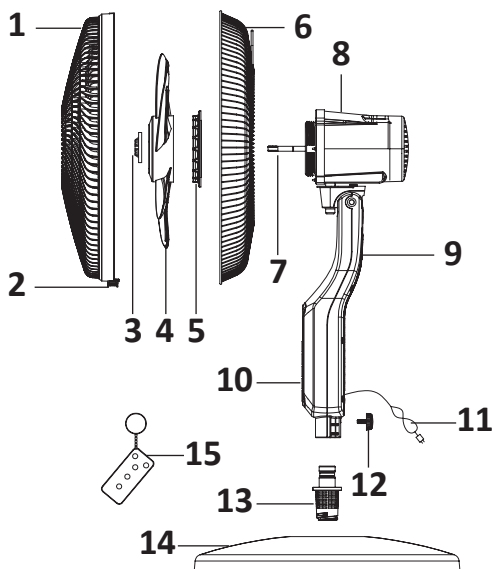



## Қалақтарды құрастыру

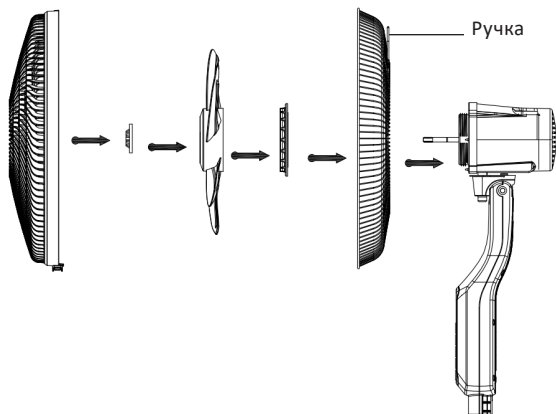

1. Қозғалтқыш осіндегі пластик тығынды алып тастаңыз. Артқы торды қозғалтқыш блогының осінің үстіне орнатыңыз. Артқы тордағы тұтқаның жоғарғы жағында екенін және мотор блогындағы барлық бағыттаушы түйреуіштердің артқы тордағы тесіктермен тұраланғанын тексеріңіз.
2. Артқы тордың гайкасын пайдаланып, артқы торды бекітіңіз. Оны сағат тілімен бұраңыз.
3. Желдеткіш қалақтарды қозғалтқыш осіне саңылауларды тұралап орнатыңыз. Қалақтың гайкасын оське қойып, оны сағат тіліне қарсы бұрау арқылы бекітіңіз.
4. Алдыңғы торды артқы тордың үстіне алдыңғы тордың шеті бекіткіште болатындай етіп орналастырыңыз. Торларды бір-біріне мықтап басып, бекітіңіз және бекіту бұрандасын қатайтыңыз.
5. Қалақтардың дұрыс айналуын тексеріңіз.

## Басқару панелі және ҚБ пульті

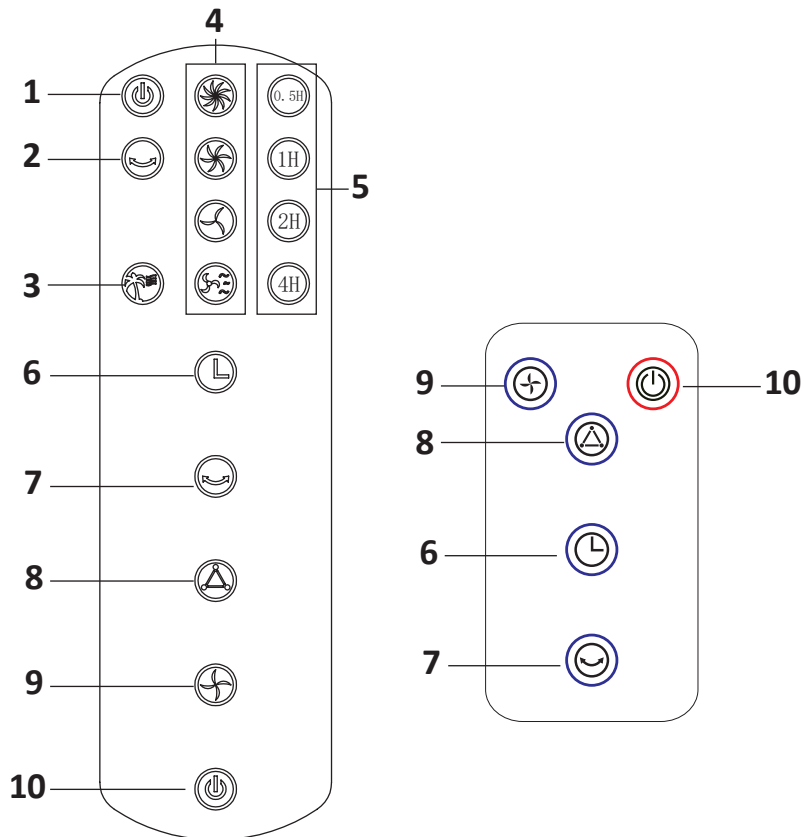











1. Қуат индикаторы.
2. Автоматты бұрылу индикаторы.
3. «Табиғи жел» режимінің индикаторы.
4. Ауа ағынының жылдамдығының индикаторлары.
5. Таймер индикаторлары.
6. Таймер батырмасы.
7. Автоматты айналдыру батырмасы.
8. Режимді өзгерту батырмасы.
9. Үрлеу жылдамдығын орнатуға арналған батырма.
10. Қуат батырмасы.

## ҚБ пультін бірінші рет пайдалану

1. ҚБ құралына бір CR2025R батареясын (жинаққа кірмейді) салыңыз.
2. Алғаш қолданар алдында ҚБ пультінің артқы жағындағы пластикалық оқшаулағыш пленканы алыңыз.
3. ҚБ пультінің функциялары басқару панелінің функцияларымен бірдей. Желдеткішті ҚБ үшін жоғарыдағы нұсқауларды орындаңыз.
4. ҚБ пульті жұмыс істеуі үшін оны құрылғыға бағыттау керек.
5. ҚБ құралы ұзақ уақыт бойы пайдаланылмаса, батареяны шығарып алыңыз.

**Назар аударыңыз:** қуат элементтерімен жұмыс істегенде сақтық шараларын сақтаңыз.

## Пайдалану бойынша нұсқаулық

1. Құрылғыны желіге қосыңыз.
2. Құрылғыны басқару панеліндегі батырмалар немесе қашықтан басқару пульті арқылы басқаруға болады.
3. Құрылғыны қосу үшін қуат батырмасын  басыңыз. Сәйкес индикатор жанады. Әдепкі бойынша желдеткіш төмен жылдамдықпен жұмыс істейді. Өшіру үшін осы батырманы қайта басыңыз.
4. Қажетті жылдамдықты таңдау үшін  батырмасын басыңыз. Жылдамдықты таңдаған кезде сәйкес индикатор жанады:
  -  — төмен;
  -  — орташа;
  -  — жоғары;
  -  — тыныш режим.
5. Таймерді іске қосу үшін  батырмасын басыңыз. Қолжетімді уақыт диапазоны 0,5-тен 7,5 сағатқа дейін. Уақытты таңдаған кезде сәйкес индикатор жанады. Желдеткіш белгіленген уақыт өткеннен кейін жұмысын тоқтатады.
6. Желдеткішті автоматты түрде көлденең айналдыру үшін  батырмасын басыңыз. Осылайша ауа біркелкі таралады. Максималды айналуды бұрышы — 80°. Айналуды тоқтату үшін батырманы қайта басыңыз.
7. Қажетті режимді конфигурациялау үшін  батырмасын басыңыз:
  - Қалыпты режим: желдеткіш қалыпты режимде жұмыс істейді.
  - Табиғи жел : желдеткіш жылдамдықтар арасында ауысу арқылы табиғи желді ұқсатады.
8. Құрылғыны пайдаланбаған кезде желіден ажыратыңыз.



## Көлбеу

Желдеткіш ауа ағыны бұрышқа бағытталған етіп еңкейтілуі мүмкін.

- Құрылғыңызды өшіріңіз.
- Бір қолыңызбен мотор бөлігін, екінші қолыңызбен желдеткіш торын ұстаңыз.
- Желдеткішті қажетті бұрышқа абайлап еңкейтіңіз. Максималды көлбеу бұрышы 70°.
- Желдеткішті жоғары қарай қисайтқанда, құрылғыны зақымдамау үшін абай болыңыз.

## Тазалау және күтім

- Тазалау алдында әрқашан құрылғыны желіден ажыратыңыз.
- Желдеткіш корпусын жұмсақ, дымқыл шүберекпен сүртіңіз. Қажет болса, жұмсақ жуғыш затты қолдануға болады.
- Тазалап болғаннан кейін құрылғыны жұмсақ шүберекпен құрғатыңыз.
- Сұйықтықтың пышақтарға немесе мотор бөлігіне тиюіне жол бермеңіз және құрылғыны суға батырмаңыз.
- Тазалау үшін спиртті, бензинді, абразивті ұнтақты, жиһазды жылтыратуды немесе өрескел щетканы пайдаланбаңыз.
- Қолданар алдында құрылғы толығымен құрғағанша күтіңіз.
- Құрылғыны салқын, құрғақ жерде сақтаңыз. Бетінде шаң жиналмауы үшін құрылғыны жеке қаптамаға салыңыз.

## Техникалық сипаттамалары

- Үлгісі: STFJY-1655.
- Сауда белгісі: DEXP.
- Қуат параметрлері: 220–240 В, 50 Гц.
- Қуаты: 55 Вт.
- 135 см-ге дейін биіктігін реттеу.
- Салмағы: 5,5 кг.
- Жылдамдық саны: 4.
- Көлбеу бұрышы: 70°.
- Айналу бұрышы: 80°.
- Ауа ағынының қуаты: 2309,6 м<sup>3</sup>/сағ.
- Диаметрі: 435 мм.
- Өлшемдері: 1350 × 450 × 435 мм.
- Шу деңгейі: 62 дБ.
- Электрлік қорғаныс класы: II.
- Ылғалдан қорғау дәрежесі: IPX0.
- Сымды бекіту түрі: Y.
- ҚБ пульті: инфрақызыл.
- Қолдану аясы: тұрмыстық.

## Жинақталым

- Құрылғы.
- Пайдалану бойынша нұсқаулық.
- Қашықтықтан басқару пульті.

## Монтаждау, сақтау, тасымалдау (тасу), өткізу және кәдеге жарату ережелері мен шарттары

- Құрылғыны орнату ережелері мен шарттары осы нұсқаулықтың «Құрастыру нұсқаулары» бөлімінде сипатталған.
- Құрылғыны қаптамада, өндірушінің және тұтынушының жылытылатын үй-жайларында ауаның 5 және 40 °С аралығындағы температурада және ауаның 80%-дан аспайтын салыстырмалы ылғалдылығында сақтау керек. Үй-жайда жемірілуді тудыратын жегі қоспалар (қышқылдардың, сілтілердің булары) болмауы тиіс.
- Құрылғының тасымалдануы құрғақ ортада жүзеге асырылуы тиіс.
- Құрылғы ұқыпты өңдеуді талап етеді, оны шаң, кір, соққы, ылғал, от және т.б. әсерінен қорғаңыз.
- Құрылғыны сату жергілікті заңнамасына сәйкес жүргізілуі керек.
- Бұйымның қызмет ету мерзімі аяқталғаннан кейін оны қарапайым тұрмыстық қоқыспен бірге тастауға болмайды. Оның орнына, ол федералды немесе жергілікті заңнамаға сәйкес қайта өңдеу және қайта өңдеу үшін электрлік және электронды жабдықты тиісті қабылдау бекетіне қайта өңдеуге жіберіледі. Осы бұйымды дұрыс жоюды қамтамасыз ете отырып, сіз табиғи ресурстарды үнемдеуге және қоршаған ортаға және адамдардың денсаулығына зиян келтірмеуге көмектесесіз. Бұл бұйымды қабылдау және жою бекеттері туралы қосымша ақпаратты жергілікті муниципалды органдардан немесе тұрмыстық қалдықтарды шығаратын кәсіпорыннан алуға болады.
- Құрылғының ақаулығы анықталған жағдайда, тез арада авторландырылған сервистік орталыққа хабарласу немесе құрылғыны кәдеге жарату керек.

## Қосымша ақпарат

**Өндіруші:** Нинбо СизонМэйт Электрикал Эпплайенсиз Ко., Лтд.  
№201, Цзинци тас жолы, Нанюань а., Фухай, Цыси, Нинбо қ., Чжэцзян пров., Қытай.  
Қытайда жасалған.

**Импорттер / юр. лицо, принимающее претензии в Республике Казахстан:**  
ТОО «ДНС КАЗАХСТАН», г. Астана, р-н Сарыарқа, пр-т Сарыарқа, зд. 12, Республика  
Казахстан.

**Импорттаушы / Қазақстан Республикасында талаптар қабылдайтын заңды тұлға:** «DNS QAZAQSTAN (ДНС КАЗАХСТАН)» ЖШС, Астана қ-ы, Сарыарқа ауданы, Сарыарқа д-лы, 12 Ғ-т, Қазақстан Республикасы.

**Адрес электронной почты / электронды пошта мекен-жайы:** info@dns-shop.kz

Тауар КО ТР (ЕАЭО) талаптарына сәйкес келеді.

Өнімнің сапасын жақсарту үшін ерекшеліктер, өнім туралы ақпарат және оның сыртқы түрі пайдаланушыға алдын ала ескертусіз өзгертілуі мүмкін.

**Интернеттегі мекен-жайы:** www.dexp.club



Өндіріс күні пайдаланушы нұсқаулығының орыс тіліндегі нұсқасында көрсетілген.V.1



# Кепілдік талоны

SN/IMEI: \_\_\_\_\_

Кепілдікке қойылған күні: \_\_\_\_\_

Өндіруші бүкіл кепілдік мерзімі ішінде құрылғының үздіксіз жұмыс істеуіне, сондай-ақ материалдар мен жинақтарда ақаулардың болмауына кепілдік береді. Кепілдік кезеңі бұйымды сатып алған сәттен басталады және тек қана жаңа өнімдерге қолданылады.

Кепілдік қызмет көрсетуге пайдаланушы нұсқаулығына сәйкес бұйымды пайдалану шартымен кепілдік мерзімі ішінде тұтынушының кесірінен істен шықпаған элементтерді тегін жөндеу немесе ауыстыру кіреді. Элементтерді жөндеу немесе ауыстыру уәкілетті сервистік орталықтардың аумағында жүргізіледі.

Кепілдік мерзімі: 12 ай.

Пайдалану мерзімі: 36 ай.

Сервистік орталықтардың өзекті тізімі келесі мекенжай бойынша:

<https://www.dns-shop.kz/service-center/>

**Кепілдік міндеттемелер және тегін сервистік қызмет көрсету, егер оларды ауыстыру бұйымды бөлшектеуге байланысты болмаса, тауардың жиынтықтылығына кіретін, төменде аталған керек-жарақтарға қолданылмайды:**

- ҚБП (Қашықтан басқару пультіне) арналған қуат элементтері (батареялар).
- Жалғағыш кәбілдер, антенналар және оларға арналған жалғастырғыш тетіктер, құлаққаптар, микрофондар, «HANDS-FREE» құрылғылары; жиынтықта жеткізілетін әртүрлі типтегі ақпарат тасымалдағыштар, бағдарламалық құрал (БҚ) және драйверлер (бұйымның қатты магниттік дискілердегі жинақтағышқа алдын ала орнатылған БҚ-ны қоса алғанда, бірақ онымен шектелмей), сыртқы енгізу-шығару құрылғылары және манипуляторлар.
- Қаптар, сөмкелер, белдіктер, тасымалдауға арналған баулар, монтаждық керек-жарақтар, құрал-саймандар, бұйымға қоса берілетін құжаттама.
- Табиғи тозуға ұшырайтын шығын материалдары мен бөлшектер.



## Өндіруші келесі жағдайларда кепілдік міндеттемелерге ие болмайды:

- Кепілдік мерзімі аяқталды.
- Егер жеке (тұрмыстық, отбасылық) қажеттіліктерге арналған бұйым кәсіпкерлік қызметті жүзеге асыру үшін, сондай-ақ оның тікелей міндетіне сәйкес келмейтін басқа мақсаттарда пайдаланылған болса.
- Өндіруші бұйымды пайдалану кезінде пайдаланушы нұсқаулығының талаптарын бұзу, бұйымды орнату және оған қызмет көрсету жөніндегі ұсынымдарды, қосу ережелерін (бұйымның өзіне де, онымен байланысты бұйымдарға да сәйкес келмейтін желілік кернеудің әсері нәтижесінде туындаған қысқа тұйықталулар), бұйымды сақтау және тасымалдау кезінде өнім иесі және/немесе үшінші тұлғалар шектен ықтимал материалдық, моральдық және өзге де зиян үшін жауапты болмайды.
- Механикалық зақымданудың барлық жағдайлары: өнімді пайдалану кезінде алынған сызаттар, жарықтар, деформациялар, соққы іздері, майысулар, кептелістер және т.б.
- Түрлендірулерді, рұқсат етілмеген жөндеулерді осындай жұмыстарды жүргізуге уәкілетті емес адамдар жүргізген жағдайлар. Егер ақаулық конструкцияны немесе бұйымның схемасын өзгерту, Өндіруші қарастырмаған сыртқы құрылғыларды қосу, Қазақстан Республикасының заңнамасына сай сәйкестік сертификаты жоқ құрылғыны пайдалану салдарынан туындаған болса.
- Егер бұйымның ақауы еңсерілмейтін күштің әсерінен (табиғи элементтер, өрт, су тасқыны, жер сілкінісі, тұрмыстық факторлар және Өндірушіге тәуелді емес басқа жағдайлар) немесе Өндіруші болжай алмаған үшінші тұлғалардың әрекеттерінен туындаса. Бұйымның толық немесе ішінара істен шығуына алып келген бұйымның ішіне бөгде заттардың, өзге денелердің, заттектердің, сұйықтықтардың, жәндіктердің немесе жануарлардың түсуінен, агрессивті ортаның әсерінен, жоғары ылғалдылықтан, жоғары температуралардан туындаған ақау.
- Бұйымды сәйкестендіру (сериялық нөмірі) жоқ немесе сәйкес келмейді. Егер зақымданулар (кемшіліктер) зиянды бағдарламалық қамтаманың; БҚ ұсынушысының осы қызметті ұсынбауына байланысты мүмкіндігінсіз бұйымның бағдарламалық ресурстарына қолжетімділіктің болмауына әкеп соққан құпиясөздерді (кодтарды) оларды жинау/қалпына келтіру мүмкіндігінсіз орнату, ауыстыру немесе жою әсерінен туындаса.
- Егер жұмыстың ақаулықтары қуат беруші, кәбілдік, телекоммуникациялық желілердің, радиосигнал қуатының стандарттарға немесе техникалық регламенттеріне сәйкес келмеуінен, оның ішінде бедер ерекшеліктерінен және басқа да осыған ұқсас сыртқы факторлардан, бұйымның желі әрекет ететін шекарада немесе аймақтан тыс жерде пайдаланылуынан туындаған болса.
- Егер зақымданулар стандартты емес (түпнұсқалық емес) және/немесе сапасыз (зақымданған) шығыс материалдарын, керек-жарақтарды, қосалқы бөлшектерді, қуат беру элементтерін, әртүрлі үлгідегі ақпарат тасымалдағыштарды (CD, DVD дискілерді, жад карталарын, SIM карталарын, картридждерді қоса алғанда) пайдаланудан туындаса.
- Егер кемшіліктер үйлесімсіз контентті (әуендерді, графиканы, бейне және басқа файлдарды, Java қосымшаларын және оларға ұқсас бағдарламаларды) алуға, орнатуға және пайдалануға байланысты туындаған болса.
- Осы бұйыммен жанасып жұмыс істейтін басқа жабдыққа келтірілген залалға.





