

Пайдалану бойынша нұсқаулық

Кіріктірілетін
микротолқынды пеш

W601W

W601BB

DEXP

Мазмұны

Құрылғы мақсаты	4
Сақтық шаралары	4
Ыдыс-аяқ	6
Микротолқынды пеште қолдануға болмайтын материалдар	6
Микротолқынды пеште қолдануға болатын материалдар	7
Орнату нұсқаулығы	8
Микротолқынды пешке арналған шкафтың өлшемдері	8
Қысқаша сипаттама және орнатуға дайындық	8
Жерге қосу бойынша нұсқаулық	11
Техникалық сипаттамалары	12
Жинақталым	12
Құрылғы схемасы	13
Басқару тақтасы	14
Пайдаланушы нұсқаулығы	15
Пісіру уақыты	15
Пісіру қуаты	15
«Кідірту/Бас тарту» батырмасы	15
«Гриль/Комби» функциясы	16
Жібіту	16
Пісірудің көп операциялы реттілігі	16
Экспресс пісіру	16
Автоматты пісіру	17
Сағатты орнату	17
Кешіктірілген старт	18
Құлыптау функциясы	18
Пісіру бойынша кеңестер	18
Қызмет көрсету және күтім	19
Ықтимал мәселелер және олардың шешімдері	20
Монтаждау, сақтау, тасымалдау (тасу), өткізу және кәдеге жарату ережелері мен шарттары	21
Қосымша ақпарат	22

Құрметті сатып алушы!

Біздің өнімдерді таңдағаныңыз үшін рахмет.

Біз сізге жоғары сапа, функционалдылық және дизайн талаптарына сәйкес әзірленген және жасалған бұйымдар мен құрылғыларды ұсынуға қуаныштымыз. Пайдалануды бастамас бұрын, сіздің қауіпсіздігіңізге қатысты маңызды ақпаратты, сондай-ақ өнімді дұрыс пайдалану және күту бойынша ұсыныстарды қамтитын осы нұсқаулықты мұқият оқып шығыңыз. Осы нұсқаулықтың сақталуына назар аударыңыз және оны өнімді одан әрі пайдалану кезінде анықтамалық материал ретінде пайдаланыңыз.

Құрылғы мақсаты

Микротолқынды пеш дайын тағамдар мен тамақты дайындауға, сондай-ақ жылытуға арналған.

Сақтық шаралары

- Осы нұсқаулықты мұқият оқып шығыңыз, сонымен қатар кепілдік картасын сақтаңыз. Бұл тауардың сапасына қатысты шағымдар туындаған жағдайда жүгіну үшін қажет.
- Құрылғыны тек осы пайдаланушы нұсқаулығымен белгіленген мақсаттар үшін пайдаланыңыз.
- Құрылғы өнеркәсіптік немесе зертханалық пайдалануға арналмаған.
- Егер ол зақымдалған болса (құлау, соққы немесе басқа жолмен), қуат сымы немесе оның ашасы зақымдалған болса, сондай-ақ құрылғының жұмысындағы ақаулар анықталса, құрылғыны пайдаланбаңыз. Құрылғының ақаулығы немесе оның сыртқы немесе ішкі зақымдануы байқалса, оны пайдалануды тоқтатып, уәкілетті қызмет көрсету орталығына хабарласыңыз.
- Құрылғының артқы және бүйірлеріндегі арнайы қашықтық ұстағыштарын алып тастамаңыз. Олар құрылғыдан кедергіге дейінгі ең аз рұқсат етілген қашықтықты сақтау үшін қажет.
- Егер оның қуысы бос болса, құрылғыны қоспаңыз (ішінде қуат жоқ), бұл пештің істен шығуына әкелуі мүмкін.
- Құрылғының қуысына дұрыс орнатылған шыны айналмалы түпқоймасы, ролігі және білігі жоқ құрылғыны пайдаланбаңыз.
- Есігі ашық құрылғыны пайдаланбаңыз.
- Пештің алдыңғы жағы мен есіктің арасына ешқандай заттарды қоймаңыз, және кір мен тазалағыш заттардың тығыздағыш беттерге жиналуына жол бермеңіз.
- Кез келген зақым болса, құрылғыны пайдалануды дереу тоқтатыңыз. Есіктің және құлыптың, ілмектер мен ысырмалардың, сондай-ақ есік тығыздағыштарының және кез келген басқа тығыздағыш беттердің дұрыстығын бақылау өте маңызды.
- Барлық жөндеу жұмыстары мен техникалық қызмет көрсетуді уәкілетті сервис маманы орындауы керек.
- Сұйықтықтарды жабық контейнерлерде қайта қыздырмаңыз, себебі олар жарылуы мүмкін.

- Құрылғы қуысының ішінде жануды болдырмау үшін:
 - Өнімдерді пластиктен немесе қағаздан орау қажет болса, бұл қаптаманың микротолқынды пеште пісіруге арналғанына көз жеткізіңіз.
 - Пластиктен немесе қағаздан жасалған өнімдерді дайындау кезінде процесті мұқият қадағалаңыз.
 - Азық-түлікті қағаз қаптамада пештің ішіне қоймас бұрын, барлық байлайтын жіптерді алып тастағаныңызға көз жеткізіңіз.
 - Түтін немесе тән иіс пайда болса, пешті дереу өшіріп, розеткадан ажыратыңыз. Жалынның күшеюіне жол бермеу үшін есікті жабық ұстаңыз (егер ол ішінде болса).
 - Құрылғыны сақтау контейнері ретінде пайдаланбаңыз. Егер микротолқынды пеш пайдаланылмаса, оның ішінде қағаз, ыдыс-аяқ, азық-түлік және т.б. қалдырмаңыз.
- Сусындарды микротолқынды пеште қыздыру кенеттен, күрт қайнатуға әкелуі мүмкін.
- Тағамды микротолқынды пеште қуырмаңыз. Ыстық май құрылғыны және ыдыстарды зақымдауы мүмкін, сонымен қатар терінің қатты күйіп қалу қаупін тудырады.
- Қабықтағы немесе қатты пісірілген жұмыртқаны микротолқынды пеште қыздырмаңыз, себебі олар жарылуы мүмкін.
- Картоп, кәді, алма сияқты қалың қабығы бар тағамдарды микротолқынды пешке жібермес бұрын жұқа инемен тесу керек.
- Күйіп қалмас үшін, балаларға микротолқынды пеште қыздырғаннан кейін бөтелкелер мен банкалардың ішіндегісін мұқият араластырып немесе шайқау керек.
- Азық-түлік жылытылатын ыдыс-аяқтар да айтарлықтай қызуы мүмкін. Ыдыс-аяқтарды алу кезінде арнайы тұтқаларды алыңыз (егер бар болса) немесе арнайы шүберекті қолданыңыз (жинаққа кірмейді).
- Құрылғының беті мен есігі пайдаланылған кезде айтарлықтай қызуы мүмкін, бұл қалыпты жағдай.
- Есіңізде болсын, қақпақпен жабылған ыдыс-аяқтарды қыздырған кезде, оны ашқан кезде бу күрт шығып кетуі мүмкін. Сақ болыңыз және күйіп қалмаңыз.
- Құрылғыны жылжыту/тасымалдау қажет болса, оның қуысынан шыны түпқоймасы, сондай-ақ басқа бос бөлшектерді алдын ала алыңыз. Бұл қозғалу кезінде құрылғының зақымдалуын болдырмауға көмектеседі.
- Құрылғы балалар мен физикалық, сенсорлық немесе ақыл-ой қабілеті шектелулі адамдар үшін, олардың қауіпсіздігіне жауапты басқа адамдар бақылайтын жағдайларды қоспағанда, пайдалануға арналмаған. Балаларға құрылғымен ойнауға рұқсат бермеңіз.
- Құрылғы коммерциялық мақсатта пайдалануға арналмаған.

Ыдыс-аяқ

Тек микротолқынды пешке арналған ыдыстарды пайдаланыңыз. Дұрыс емес ыдыстарды пайдалану пешке зақым келтіруі мүмкін, сонымен қатар сіздің денсаулығыңызға зиян тигізуі мүмкін. Төмендегі бөлімдердегі түсініктемелерді қараңыз. Күмәндансаңыз, төмендегі процедураны орындау арқылы ыдыстарды тексеруге болады.

1. Пешке қауіпсіз ыдысқа 250 мл суық су құйып, тексерілетін ыдыспен бірге пешке салыңыз.
2. Максималды қуатта 1 минут қыздырыңыз. Қыздыру уақытын 1 минуттан асырмаңыз.
3. Ыдыс-аяқты мұқият сипалаңыз. Егер бос ыдыс жылы болса, оны микротолқынды пеште қолданбаңыз.

Микротолқынды пеште қолдануға болмайтын материалдар

Ыдыс-аяқ	Ескертпелер
Алюминий фольга	Электр доғасының пайда болуына әкелуі мүмкін. Сонымен қатар, микротолқындар астында қыздырылған кезде фольга ыдырайды және алюминий микробөлшектері тағамға енеді
Алюминий түпқоймасы	Электр доғасының пайда болуына себеп болуы мүмкін. Тамақты микротолқынды пешке қауіпсіз тағамға жіберіңіз
Металл тұтқасы бар картоннан жасалған азық-түлік қаптамасы	
Металл ыдыс немесе металл әрлеуі бар ыдыс	
Металлды пакет қыстырғыштары	Пеште электр доғасының пайда болуына және тұтануына әкелуі мүмкін
Қағаз пакеттер	Пеште тұтануды тудыруы мүмкін
Пенопласт	Жоғары температураның әсерінен ішкі бетті ерітуі немесе ластауы мүмкін
Ағаш	Ағаш микротолқынды пеште пайдаланылған кезде кебеді және жарылып немесе сынуы мүмкін

Микротолқынды пеште қолдануға болатын материалдар

Ыдыс-аяқ	Ескертпелер
Асхана ыдыстары	Тек микротолқынды пеште қолдануға қауіпсіз. Өндірушінің нұсқауларын орындаңыз. Шеттері сынған немесе жарылған ыдыстарды пайдаланбаңыз
Шыны банкалар	Әрқашан қақпақты алыңыз. Тамақты жылы болғанша қыздыру үшін ғана пайдаланыңыз. Шыны банкалардың көпшілігі ыстыққа төзімді емес және жарылып кетуі мүмкін
Шыны ыдыс	Тек ыстыққа төзімді шыны пеш ыдыстары. Оның металл әрлеуі жоқ екеніне көз жеткізіңіз. Шеттері сынған немесе жарылған ыдыстарды пайдаланбаңыз
Пеште тағам пісіруге арналған пакеттер	Өндірушінің нұсқауларын орындаңыз. Пакеттерді металл тығыздағыштармен жаппаңыз. Бу шығуы үшін кесулер жасаңыз
Қағаз тәрелкелер мен стақандар	Оларды тек қысқа мерзімді тағам дайындау/жылыту үшін пайдаланыңыз. Пісіру кезінде пешті қараусыз қалдырмаңыз
Қағаз сүлгілер	Майды жылыту және сіңіру үшін тағамды жабу үшін пайдаланыңыз. Бақылаумен және тек қысқа мерзімді пісіру үшін пайдаланыңыз
Пергамент қағазы	Шашырауды болдырмау немесе бумен пісіру үшін орауыш ретінде пайдаланыңыз
Пластик	«Микротолқынды пеште қолдануға қауіпсіз» деген белгі болуы керек. Өндірушінің нұсқауларын орындаңыз. Пісіруге арналған пакеттер мен тығыз жабылған полиэтилен пакеттерді желдету үшін кесу немесе тесу керек Құрамында май мен қант көп тағамдарды дайындау ұсынылмайды. Сондай-ақ, пластикті ұзақ пісіру үшін және «Гриль/Комби» функциясы үшін пайдаланбаңыз
Пластикалық қаптама	Тек микротолқынды пеште қолдануға қауіпсіз. Ылғалды сақтау үшін пісіру кезінде тағамды пластикалық орамамен жабыңыз. Қаптаманың тағамға тиіп кетуіне жол бермеңіз. Етті пісіру үшін, сондай-ақ «Гриль/Комби» функциясы үшін пайдаланбаңыз
Термометрлер	Тек микротолқынды пеште қолдануға қауіпсіз (ет пен кәмпит термометрлері).
Балауыз қағаз	Шашырауды болдырмау немесе ылғалды сақтау үшін орауыш ретінде пайдаланыңыз
Ыстыққа төзімді керамикалық ыдыс	Металл жиегі немесе глазури бар ыдыстарды пайдаланбаңыз
Гриль торы	Грильді тек «Гриль/Комби» функциясы үшін пайдаланыңыз (G бағдарламасы)

Орнату бойынша нұсқаулық

Микротолқынды пешке арналған шкафтың өлшемдері

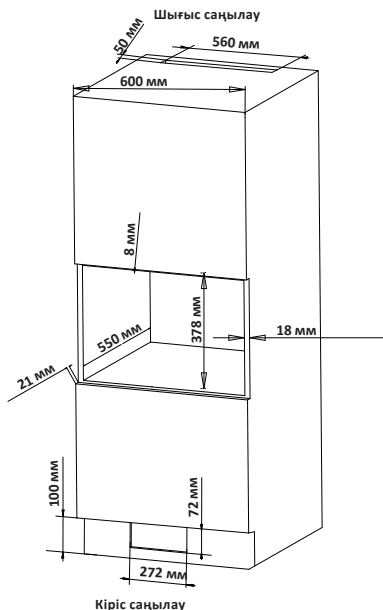

Микротолқынды пешті кем дегенде 90 см биіктікке қойыңыз.

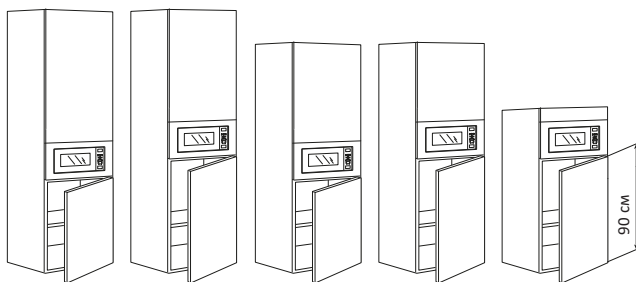

Қысқаша сипаттама және орнатуға дайындық

Құрылғыны оған арналған ас үй кеңістігіне қойыңыз. Оны үстелдің астына қоюға немесе қаламсауыт шкафына салуға болады. Бұл үшін бекіту тесіктерін пайдаланып, құрылғыны бұрандалармен бекітіңіз. Микротолқынды пешті орнату кезінде жеткілікті желдетуді қамтамасыз ету үшін жұмыс өлшемдерін ұстану керек. Құрылғының беті мен артқы қабырға арасындағы қашықтық кемінде 18 мм болуы керек.

Назар аударыңыз!

- Құрылғыны дұрыс орнатылмаған есік, ақаулы есік құлпы, зақымдалған немесе бекітілмеген ысырмалар мен ілмектер, қуыс ішіндегі немесе есіктегі ойықтар немесе сызаттар сияқты ақаулар мен зақымдардың бар-жоғын тексеріңіз. Құрылғының ақаулары немесе зақымдануы байқалса, оны пайдалануды дереу тоқтатыңыз және оны сатып алған жерге хабарласыңыз.
- Құрылғыны ылғалға, экстремалды температураға ұшыратпаңыз, сонымен қатар оны жарылғыш және жанғыш заттармен жақын жерде орнатпаңыз.
- Микротолқынды пешті ас үй плитасы, жылыту батареясы немесе жылыту құрылғылары сияқты қуатты жылу көздеріне жақын жерде орнатпаңыз. Бұл құрылғыға зиян тигізуі мүмкін, сонымен қатар сізді тегін кепілдік қызметінен айыруы мүмкін.
- Құрылғының қалыпты жұмыс істеуі үшін желдету үшін жеткілікті орын болуы керек.
- Олардың жұмысына кедергі келтірмеу үшін пешті радио мен теледидардан мүмкіндігінше алыс қойыңыз.
- Микротолқынды пеш тегіс және тұрақты бетке орнатылуы керек.
- Барлық орауыш материалдың алынып тасталғанына және құрылғының қуысынан шығарылғанына көз жеткізіңіз. Сондай-ақ, онымен бірге келетін барлық керек-жарақтарды пештен алыңыз.

1. Шкаф сәресінде тіреуіш үшін тесіктер бұрғылаңыз.

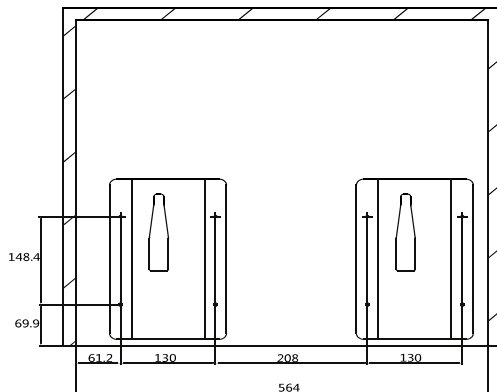

2. Тұғырды бұрандалармен бекітіңіз.

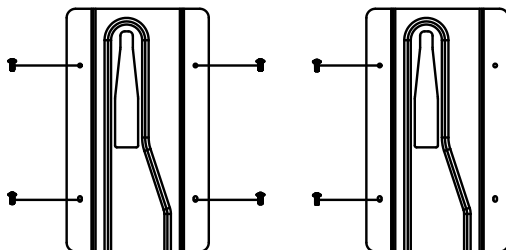

3. Шектегіштерді орнатыңыз және бекітіңіз.

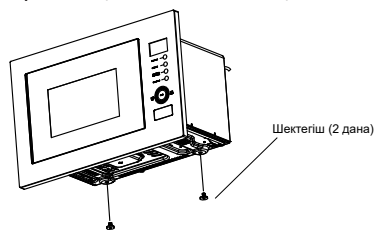

4. Пешті бекітілген тірекке орнатыңыз және оны толығымен сырғытыңыз.

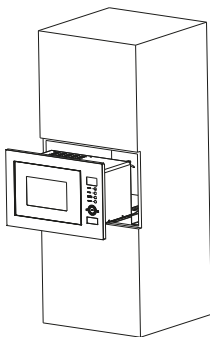

5. Есікті ашып, құрылғыны бұрандамен бекітіңіз.

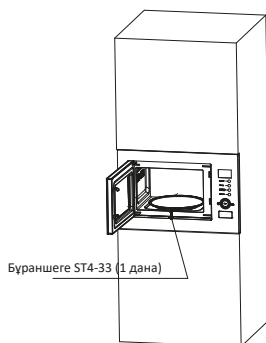

6. Қосқышты сәндік төсеммен жабыңыз.

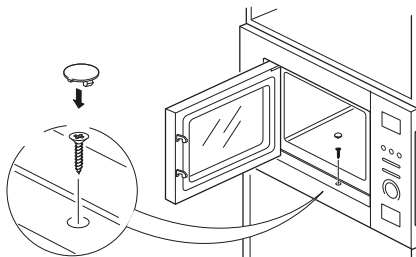

Жерге қосу бойынша нұсқаулық

Бұл құрылғы жерге тұйықтауды қажет етеді және арнайы жерге тұйықтау сымымен және істікшемен жабдықталған. Құрылғыны дұрыс орнатылған және жерге тұйықталған розеткаға қосу керек, оның параметрлері құрылғының сипаттамаларына сәйкес келеді. Қысқа тұйықталу жағдайында жерге тұйықтау сым арқылы электр тогының соғу қаупін азайтады. Қосымша құрылғыларды қоспай, осы құрылғы үшін арнайы бөлінген жеке розетканы пайдалану ұсынылады. Өрт пен электр тогының соғуын болдырмау үшін құрылғымен ұзартқыштар мен адаптерлерді пайдалану қатаң ұсынылмайды.

МАҢЫЗДЫ:

- Жерге тұйықтау ашасын дұрыс пайдаланбау электр тогының соғуына әкелуі мүмкін.
- Егер сізде дұрыс жерге қосу туралы сұрақтарыңыз болса, сертификатталған электрикке хабарласыңыз.
- Егер құрылғының істен шығуына пайдаланушының осы нұсқаулықта баяндалған қандай да бір ережелерді немесе шараларды сақтамауы себеп болса, өндіруші шағымды қабылдамауға құқылы.
- Құрылғыны қосқан розетка қажет болған жағдайда құрылғыны одан шұғыл ажырату үшін оңай қол жетімді болуы керек.
- Ұқат сымның қысылып, басылып қалмауын және ыстық беттермен, сондай-ақ өткір заттармен байланыста болмауын қадағалаңыз.

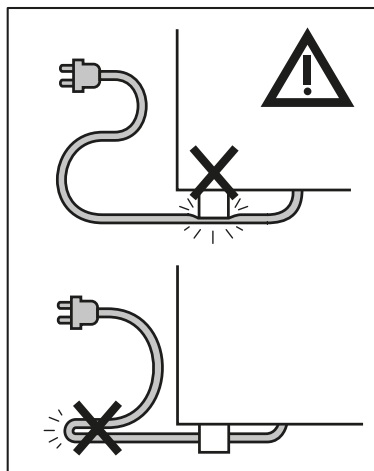

Техникалық сипаттамалары

- Үлгісі: W601BB; W601W.
- Сауда белгісі: DEXP.
- Желі параметрлері (кіріс): 220–240 В ~ 50 Гц.
- Қуат тұтыну: 1400 Вт.
- Шығыс қуаты: 900 Вт.
- Гриль қуаты: 1000 Вт.
- Магнетрон жиілігі: 2450 МГц.
- Ішкі көлемі: 25 л.
- Қуат деңгейлерінің саны: 5.
- Сыртқы өлшемдері: 596 × 391 × 346 мм.
- Электр ток соғудан қорғау класы: I.
- Қуат сымын бекіту түрі: Y.
- Қолдану саласы: тұрмыстық.

Жинақталым

- Құрылғы.
- Шыны түпқойма.
- Айналмалы шеңберге арналған сақина.
- Гриль торы.
- Пайдалану бойынша нұсқаулық.

Құрылғы схемасы

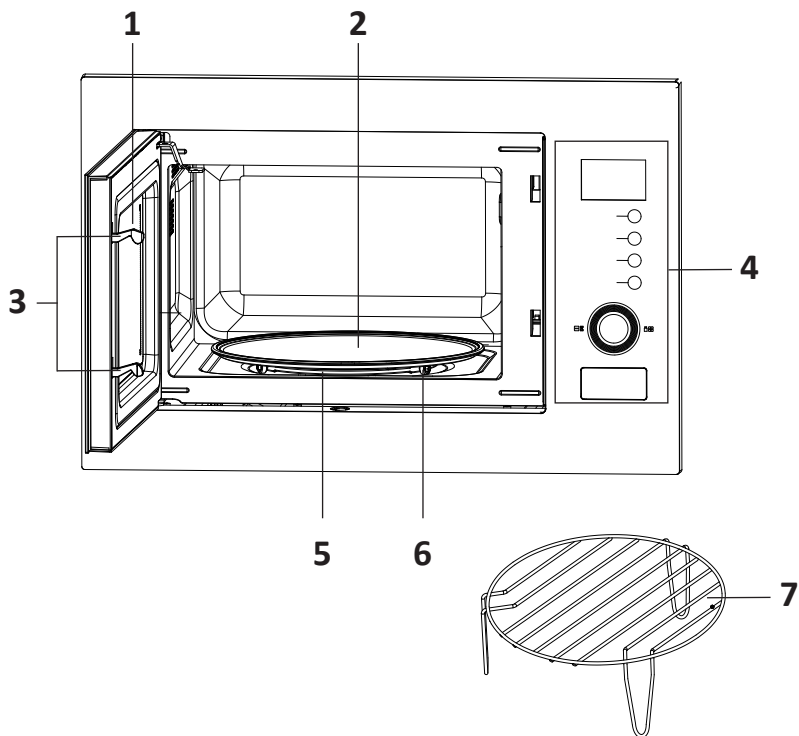

1. Қарау терезесі.
2. Шыны түпқойма.
 - Барлық тағамдар мен азық-түлік контейнерлері әрқашан шыны науаға орналастырылады.
 - Айналмалы механизмнің бұзылуын болдырмау үшін ешқашан шыны табаны төңкеріп қоймаңыз.
3. Қорғаныс құлыптау жүйесі.
4. Басқару тақтасы.
5. Айналмалы шеңбердің өсі.
6. Айналмалы шеңберге арналған сақина.
7. Гриль торы.

Басқару тақтасы

DEXP

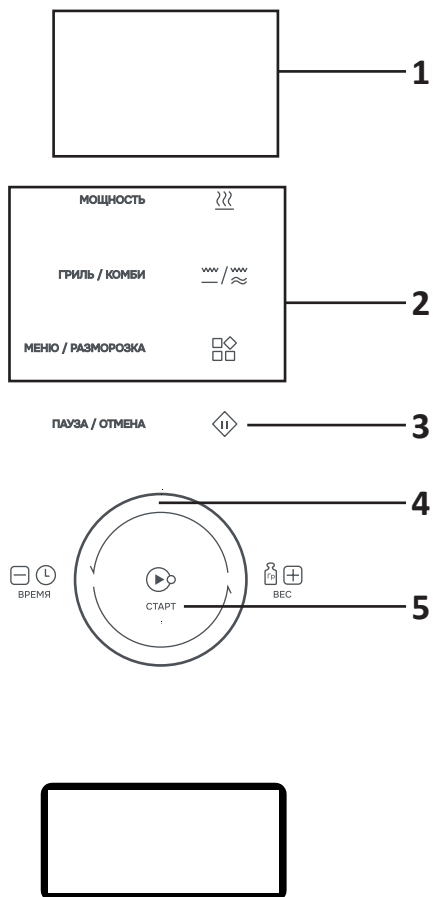

1. Дисплей.
2. Басқару батырмалары.
3. «Кідірту/Бас тарту» батырмасы.
4. Сенсорлық уақыт/салмақ реттегіші.
5. «Старт» батырмасы.

Пайдаланушы нұсқаулығы

1. Құрылғыны қуат желісіне қосу арқылы қосыңыз.
2. Қажетті қуатты орнатыңыз.
3. Қажетті пісіру уақытын орнатыңыз.
4. «Старт» батырмасын басыңыз. Дисплейде пісіру аяқталғанға дейін қалған уақыт көрсетіледі.
5. Егер сіз тағамды пісіру кезінде аударсаңыз, «Старт» батырмасын бір рет басыңыз, сонда берілген бағдарлама жалғасады.
6. Егер сіз тағамды алдын ала белгіленген уақытқа дейін алып тастағыңыз келсе, алдын ала орнатылған бағдарламаны қалпына келтіру үшін «Кідірту/Бас тарту» батырмасын басыңыз. Әйтпесе, бағдарлама келесі пайдалану кезінде жалғасады.
Назар аударыңыз! Тамақты алып тастағанда, пештің өшірілгеніне көз жеткізіңіз. Егер бұл жасалмаса, бос микротолқынды пештің жұмысы магнетронның қызып кетуіне және зақымдалуына әкелуі мүмкін.
7. Пісіру бағдарламасы аяқталғаннан кейін дисплейде **End** жазуы пайда болады және 3 дыбыстық сигнал естіледі, бұл тағамды пештен шығаруды еске салады. Егер сіз «Кідірту/Бас тарту» батырмасын баспасаңыз немесе есікті ашпасаңыз, дыбыстық сигнал 3 минуттық аралықта шығады.

Пісіру уақыты

Жалпы пісіру уақытын орнату үшін сенсорлық реттегішті жоғары немесе төмен сырғытыңыз. Максималды мән — 60 минут.

Пісіру қуаты

- «Қуат» батырмасын басу арқылы пісіру қуатын орнатыңыз. Қуат реттілікпен өзгереді: **100P — 80P — 60P — 40P — 20P**.

Қуаты	Қолдану
20%	Тамақты әлсіз жылыту
40%	Тамақты жібіту
60%	Тағамдарды бумен пісіру
80%	Тамақты орташа жылыту
100%	Жылдам пісіру

- Құрылғының мерзімінен бұрын тозуын болдырмау үшін құрылғы белгілі бір уақыттан кейін қуатты автоматты түрде төмендетеді.

«Кідірту/Бас тарту» батырмасы

- Пісіру параметрлерін орнатқан кезде, параметрді болдырмау және бастапқы күйіне оралу үшін батырманы бір рет басыңыз.
- Пісіру кезінде пісіруді тоқтату үшін батырманы бір рет басыңыз; пісіру бағдарламасынан бас тарту үшін екі рет басыңыз.

«Гриль/Комби» функциясы

Бұл функция грильде пісіру үшін қолданылады.

1. Бағдарламаны таңдау үшін «Гриль/Комби» батырмасын басыңыз: **G — C.1 — C.2.**
 - **G** — гриль. Қыздыру элементі бүкіл пісіру уақытында жұмыс істейді.
 - **C.1** — тамақ дайындау үшін гриль мен микротолқынды сәулеленуді бір уақытта қолдану. Тамақтың 30%-ы микротолқындардың көмегімен дайындалады, 70%-ы грильдің қыздыру элементін пайдаланады.
 - **C.2** — тамақ дайындау үшін гриль мен микротолқынды сәулеленуді бір уақытта қолдану. Тамақтың 55%-ы микротолқындардың көмегімен дайындалады, 45%-ы грильдің қыздыру элементін пайдаланады.
2. Пісіру уақытын орнату үшін реттегішті пайдаланыңыз.
3. Пісіруді бастау үшін «Старт» батырмасын басыңыз.

Жібіту

1. «Мәзір/Жібіту» батырмасын басыңыз, дисплейде **DEF** жазуы пайда болады.
 2. Өнімнің салмағын орнату үшін реттегішті пайдаланыңыз. Әдетте, жібіту пісіруге қарағанда ұзағырақ уақыт алады.
 3. Жібітуді бастау үшін «Старт» батырмасын басыңыз.
 4. Жібіту кезінде біркелкі нәтижеге қол жеткізу үшін өнімдерді аудару керектігін еске салу үшін қатарынан 3 дыбыстық сигнал екі рет естіледі. Есікті ашыңыз, өнімдерді аударыңыз, есікті жабыңыз және жібітуді жалғастыру үшін «Старт» батырмасын қайта басыңыз.
- Егер өнімдерді пышақпен кесуге болатын болса, жібіту процесі аяқталады.
 - Еріген тағамдарды мүмкіндігінше тезірек тұтыну керек, оларды тоңазытқышқа салып, қайтадан мұздату ұсынылмайды.

Пісірудің көп операциялы реттілігі

Кейбір рецепттер әртүрлі режимдер мен пісіру уақытының комбинациясын қамтиды. Алдыңғы операция аяқталғаннан кейін автоматты түрде басталатын бірнеше әрекеттердің реттілігін реттеуге болады. Операциялардың максималды саны — 4. Мысалы, қатарынан екі операцияны орындау үшін келесі әрекеттерді орындаңыз:

1. Тиісті батырманы басу арқылы №1 қуатты орнатыңыз.
2. Реттегішті пайдаланып пісіру уақытын №1 етіп орнатыңыз.
3. Тиісті батырманы басу арқылы №2 қуатты орнатыңыз.
4. Реттегішті пайдаланып пісіру уақытын №2 етіп орнатыңыз.
5. Пісіруді бастау үшін «Старт» батырмасын басыңыз.

Экспресс пісіру

Күту режимінде «Старт» батырмасын басыңыз, құрылғы жоғары қуатта жедел пісіруді бастайды; әдепкі пісіру уақыты — 1 минут. Саусағыңызды реттегіштің үстінен жоғары немесе төмен жылжыту арқылы пісіру уақытын көбейтуге немесе азайтуға болады.

Автоматты пісіру

1. «Мәзір/Жібіту» батырмасын басыңыз, дисплейде **DEF** жазуы пайда болады.
2. Қажетті бағдарламаны таңдау үшін батырманы қанша рет басыңыз (А.1–А.8).
3. Пісіру уақыты мен өнімнің салмағын реттеу үшін реттегішті пайдаланыңыз.
4. Пісіруді бастау үшін «Старт» батырмасын басыңыз.

Бағдарламалар кестесі

Пісірудің жақсы нәтижесіне қол жеткізу үшін төмендегі кестедегі нұсқауларды орындаңыз.

Бағдарлама	Өнім	Сипаттама
A.1	Попкорн	Салмағы 100 г попкорн пакетін дайындау үшін қолданылады
A.2	Жылыту	Салмағы 200 г-нан 1 кг-ға дейінгі тағамдарды қыздыру үшін қолданылады
A.3	Сұйықтық	1–3 кесе сұйық тағамдар мен сусындарды жылыту үшін қолданылады. Қыздырылған сұйықтықтың температурасы 5–10 °С аралығында болады. Терең ыдыстарды қолданыңыз және оларды жаппаңыз
A.4	Пицца	Салқындалатын пиццаның 1–2 бөлігін қыздыру үшін қолданылады
A.5	Картоп	Картопты ені 5 мм-ден аспайтын бөліктерге кесіңіз, үлкен табаққа салыңыз және судың булануын болдырмау үшін үстіне пленкамен жабыңыз. 450–650 г картоп дайындау үшін қолданылады
A.6	Көкөністер	100–500 г көкөніс дайындау үшін қолданылады
A.7	Ет	100–500 г ет дайындау үшін қолданылады
A.8	Балық	100–500 г балық дайындау үшін қолданылады

Сағатты орнату

1. «Мәзір/Жібіту» батырмасын 3 секунд басып тұрыңыз.
2. Қажетті сағат мәнін орнату үшін реттегішті жоғары немесе төмен сырғытыңыз.
3. Қажетті минут мәнінің параметрлеріне өту үшін батырманы қайтадан басыңыз.
4. Қажетті минуттық мәнді орнату үшін реттегішті жоғары немесе төмен сырғытыңыз.
5. Сағатты орнатуды аяқтау үшін батырманы қайтадан басыңыз. Өзгерістер 1 минут әрекетсіздіктен кейін автоматты түрде сақталады.

Кейінге қалдырылған старт

Пісірудің басталу уақытын реттеуге болады, таңдалған бағдарлама сіз орнатқан уақытта автоматты түрде іске қосылады. Ол үшін келесі әрекеттерді орындаңыз:

1. Ағымдағы уақытты орнатыңыз («Сағатты орнату» бөлімін қараңыз).
2. Пісіру бағдарламасын таңдаңыз («Тамақты автоматты пісіру» бөлімін қараңыз).
3. Пісіру қуатын орнатыңыз («Пісіру қуаты» бөлімін қараңыз).
4. Өнімнің салмағын және қажетті пісіру уақытын орнату үшін реттегішті пайдаланыңыз.
5. Пісіру уақытын орнату үшін «Сағатты орнату » бөлімінен 1–4 қадамдарды қайталаңыз.
6. Растау үшін «Мәзір/Жібiту» батырмасын басыңыз. Сіз таңдаған пісіру бағдарламасы белгіленген уақытта басталады.
7. Белгіленген пісіру уақытын «Мәзір/Жібiту» батырмасын басу арқылы тексеруге болады.

Құлыптау функциясы

Бұл функцияны балалар сияқты кездейсоқ батырмаларды баспау үшін басқару тақтасын құлыптау үшін пайдаланыңыз.

- Құлыпты орнату үшін «Кідiрту/Бас тарту» батырмасын 3 секунд басып тұрыңыз.
- Құлыпты болдырмау үшін «Кідiрту/Бас тарту» батырмасын 3 секундқа қайта басыңыз.

Пісіру бойынша кеңестер

- Тағамның үлкен бөліктерін ыдыстың сыртына біркелкі орналастырыңыз, ал кішкене бөліктерді ортасына жақындатыңыз. Мүмкін болса, оларды бір-бірінің үстіне қоймаңыз.
- Тауық еті, гамбургер немесе стейк сияқты тағамдарды пісіру кезінде айналдыру керек.
- Пісіру уақытының шамалы мәнін орнатыңыз, нәтижені аяқтағаннан кейін бағалаңыз және қажет болған жағдайда уақытты көбейтіңіз. Тым ұзақ пісіру түтін мен өртке әкелуі мүмкін.
- Қызартатын ыдысты немесе қыздырылған түскі ас қорабын пайдаланған кезде, айналмалы шеңбердің зақымдалуын болдырмау үшін әрқашан олардың астына фарфор тәрелке сияқты ыстыққа төзімді оқшаулағышты қойыңыз.
- Пісіру аяқталғаннан кейін, пісіру циклін аяқтау және ыдысты біртіндеп салқындату үшін ыдысты пеште біраз уақытқа қалдырыңыз.
- Тағамның дайындығын анықтау үшін тағамның түсі мен консистенциясына назар аударыңыз. Сонымен қатар, тағам дайын, егер:
 - Бу тағамнан тек шетінен емес, біркелкі келеді.
 - Құстан аяқты немесе қанатты пышақсыз бөлуге тырысқанда, буынды күш-жігерсіз бұруға болады.
 - Шошқа етінің немесе құстың қалың бөлігін тіс тазалағышпен тескен кезде қансыз шырын шығады.
 - Балықтың еті мөлдір емес және шанышқымен оңай кесіледі.

Қызмет көрсету және күтім

Құрылғыны ластанудан үнемі тазалаңыз. Пешті тазалау үшін қатты немесе күйдіргіш заттарды қолданбаңыз. Құрылғыны суға және басқа сұйықтықтарға батырмаңыз.

1. Тазалау алдында құрылғыны розеткадан ажыратуды ұмытпаңыз.
2. Корпусты, соның ішінде есік пен қарау терезесін және пештің ішкі камерасын сәл дымқыл жұмсақ шүберекпен тазалаңыз. Пештің есігінің әйнегін тазалау үшін қатты абразивті тазалағыштарды немесе өткір металл қырғыштарды пайдаланбаңыз, себебі олар бетті сызып тастауы мүмкін, бұл әйнектің сынуына әкелуі мүмкін.
3. Керек-жарақтарды сабынды сумен жуыңыз.
4. Есіктің жақтауын, тығыздағышты және көрші бөлшектерді ластанған жерлерде дымқыл шүберекпен мұқият тазалау керек
5. Тамақ қалдықтарын кетіру үшін толқын өткізгіштің қақпағын сүртіңіз.

Назар аударыңыз! Толқын өткізгіштің қақпағын шешпеңіз!

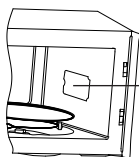

Толқынжолдың қақпағы

6. Қолданар алдында керек-жарақтарды және құрылғының барлық бөліктерін мұқият құрғатыңыз.
7. Пісірілген тағамға тиіп кетуі мүмкін пештің ішкі камерасының бүйірлерін тазарту үшін лимонның жартысын ыдысқа салыңыз, 300 мл су қосып, құрылғының ішіне салыңыз. Құрылғыны желіге қосыңыз және ыдысты максималды қуатта 10 минут қыздырыңыз. Пешті суытыңыз, содан кейін қуысты таза, жұмсақ, құрғақ шүберекпен сүртіңіз.

Ықтимал мәселелер және олардың шешімдері

Мәселе	Ықтимал себеп	Шешім
Пеш қосылмайды	Қуат сымының штепселі розеткаға еркін салынған	Шығарыңыз және 10 секундтан кейін қайтадан салыңыз
	Сақтандырғыш жанып кетті немесе ажыратқыш іске қосылды	Сақтандырғышты ауыстырыңыз немесе автоматты ажыратқышты бастапқы қалпына келтіріңіз (оны тек қызмет көрсету орталығының білікті мамандары жасай алады)
	Штепсельдік розетка ақаулы	Басқа электр құрылғысын қосу арқылы розетканы тексеріңіз
Пеш қызбайды	Есік соңына дейін жабық емес	Есікті толығымен жабыңыз
Айналымалы шеңбер жұмыс кезінде шу шығарады	Роликті люнет және пештің түбі лас	«Қызмет көрсету және күтім» бөліміне сәйкес құрылғының лас бөліктерін тазалаңыз
Пеш теледидар хабарларын қабылдауға кедергі жасайды		Бұл қалыпты жағдай. Кедергілерді жою үшін құрылғылар арасындағы қашықтықты арттырыңыз
Пештің жарығы күңгірт		Бұл қалыпты жағдай
Есікте жиналатын бу; желдеткіш саңылаулардан шыққан ыстық ауа		Пісіру кезінде тағамдар бу шығаруы мүмкін. Оның көп бөлігі желдеткіш саңылаулардан шығады, бірақ оның бір бөлігі пештің есігі сияқты суық жерде орналасуы мүмкін
Кездейсоқ бос пеш қосылды		Пешті дереу өшіріңіз. Бос камерада жұмыс істеу құрылғыны өшіруі мүмкін

Егер сіздің жағдайыңыз кестеде сипатталмаған болса немесе ұсынылған шешімдер жұмыс істемесе, мамандардан көмек сұрамас бұрын, шыны ыдысқа шамамен 150 мл су құйып, оны пешке салыңыз да, есікті мықтап жабыңыз. Егер есік дұрыс жабылған болса, пештің шамы сөнугі керек. Құрылғыны 1 минут жұмыс істетіңіз. Құрылғы жұмыс істеп тұрған кезде мыналарды тексеріңіз:

1. Пеш шамы жанып тұр ма?
2. Салқындатқыш желдеткішінің жұмыс істеп тұрғанын тексеру үшін қолды артқы желдеткіш тесіктеріне жақындатыңыз?
3. Айналымалы шеңбер қозғалады ма?

1 минуттан кейін кружкадағы судың қызғанын тексеріңіз?

Егер сіз жоғарыда аталған сұрақтардың кез-келгеніне «Жоқ» деп жауап берсеңіз, қалқандағы розетка мен сақтандырғышты тексеріңіз. Егер розетка да, сақтандырғыш та жақсы жұмыс істесе, уәкілетті қызмет көрсету орталығына хабарласыңыз.

Монтаждау, сақтау, тасымалдау (тасу), өткізу және кәдеге жарату ережелері мен шарттары

- Құрылғыны орнату ережелері мен шарттары осы нұсқаулықта «Орнату бойынша нұсқаулық» бөлімінде сипатталған.
- Құрылғыны сақтау дайындаушы мен тұтынушының жылытылатын үй-жайларында ауа температурасы 5 °С-тан 40 °С-қа дейін және ауаның салыстырмалы ылғалдылығы 80%-дан аспайтын орауышта жүргізілуі тиіс. Үй-жайларда жемірілуді тудыратын жегі қоспалар (қышқылдар, сілтілер буы) болмауы тиіс.
- Құрылғыны тасымалдау құрғақ ортада жүзеге асырылуы керек.
- Құрылғы мұқият өңдеуді қажет етеді, оны шаң, кір, соққы, ылғал, от және т. б. әсерінен қорғайды.
- Құрылғыны өткізу жергілікті заңнамаға сәйкес жүргізілуі тиіс.
- Егер құрылғының ақаулығы анықталса, дереу уәкілетті қызмет көрсету орталығына хабарласыңыз немесе құрылғыны тастаңыз.
- Өнімнің қызмет ету мерзімі аяқталғаннан кейін оны қарапайым тұрмыстық қоқыспен бірге тастауға болмайды. Оның орнына, ол федералды немесе жергілікті заңдарға сәйкес кейіннен қайта өңдеу және жою үшін электр және электронды жабдықтарды тиісті қабылдау пунктіне кәдеге жаратуға тапсырылады. Осы өнімді дұрыс кәдеге жаратуды қамтамасыз ете отырып, сіз табиғи ресурстарды үнемдеуге көмектесесіз және дұрыс емделмеген жағдайда қоршаған ортаға және адамдардың денсаулығына зиян келтіруге көмектесесіз. Бұл өнімді қабылдау және кәдеге жарату орындары туралы толығырақ ақпаратты жергілікті муниципалды органдардан немесе тұрмыстық қоқыстарды шығаратын кәсіпорынан алуға болады.

Қосымша ақпарат

Өндіруші: Гуандун Уэлли Электрикал Эпплайнсиз Ко., Лтд.
Фуша өндірістік паркі, Фуша, Чжуншань қ., Гуандун пров., Қытай.

Қытайда жасалған.

Импорттаушы / Қазақстан Республикасында талаптар қабылдайтын заңды тұлға: «DNS QAZAQSTAN (ДНС КАЗАХСТАН)» ЖШС, Астана қ-ы, Сарыарқа ауданы, Сарыарқа д-лы, 12 Ғ-т, Қазақстан Республикасы.

Электронды пошта мекен-жайы: info@dns-shop.kz

Тауар КО ТР (ЕАЭО) талаптарына сәйкес келеді.

Өнім сапасын жақсарту үшін сипаттамалар, өнім туралы ақпарат және оның сыртқы түрі пайдаланушыға алдын ала ескертусіз өзгертілуі мүмкін.



Өндіріс күні пайдаланушы нұсқаулығының орыс тіліндегі нұсқасында көрсетілген. V.2

Кепілдік талоны

SN/IMEI: _____

Кепілдікке қойылған күні: _____

Өндіруші бүкіл кепілдік мерзімі ішінде құрылғының үздіксіз жұмыс істейтініне, сондай-ақ материалдар мен құрастырымда ақаулар болмайтынына кепілдік береді. Кепілдік мерзімі бұйым сатып алынған сәттен бастап есептеледі және жаңа өнімдерге ғана қолданылады.

Кепілдікті қызмет көрсету бұйым пайдаланушы нұсқаулығына сәйкес пайдаланылған жағдайда, кепілдік мерзімі ішінде тұтынушының кінәсіз істен шыққан элементтерді тегін жөндеуді немесе ауыстыруды қамтиды. Элементтерді жөндеу немесе ауыстыру уәкілетті сервис орталықтарының аумағында жүргізіледі.

Кепілдік мерзімі: 24 ай.

Пайдалану мерзімі: 120 ай.

Сервистік орталықтардың өзекті тізімі келесі мекенжай бойынша:

<https://www.dns-shop.kz/service-center/>

Кепілдік міндеттемелер және тегін сервистік қызмет көрсету, егер оларды ауыстыру бұйымды бөлшектеуге байланысты болмаса, тауардың жиынтықтылығына кіретін, төменде аталған керек-жарақтарға қолданылмайды:

- ҚБП (қашықтықтан басқару пульті) үшін қуат элементтері (батареялары).
- Жалғағыш кәбілдер, антенналар және оларға арналған ауыстырғыштар, құлаққаптар, микрофондар, «HANDS-FREE» құрылғылары; жиынтықта жеткізілетін әртүрлі типтегі ақпарат тасығыштар, бағдарламалық жасақтама (БЖ) және драйверлер (бұйымның қатқыл магниттік дискілеріндегі жинақтағышқа алдын ала орнатылған БЖ қоса алғанда, бірақ онымен шектелмей), сыртқы енгізу-шығару құрылғылары және манипуляторлар.
- Қаптамалар, сөмкелер, белдіктер, тасымалдауға арналған баулар, монтаждық құрылғылар, құралдар, бұйымға қоса берілетін құжаттама.
- Табиғи тозуға ұшырайтын шығын материалдары мен бөлшектер.



Өндіруші келесі жағдайларда кепілдік міндеттемелерге ие болмайды:

- Кепілдік мерзімі аяқталды.
- Егер жеке (тұрмыстық, отбасылық) қажеттіліктерге арналған бұйым кәсіпкерлік қызметті жүзеге асыру үшін, сондай-ақ оның тікелей міндетіне сәйкес келмейтін басқа мақсаттарда пайдаланылған болса.
- Өндіруші бұйымды пайдалану кезінде пайдаланушы нұсқаулығының талаптарын бұзу, бұйымды орнату және оған қызмет көрсету жөніндегі ұсынымдарды, қосу ережелерін (бұйымның өзіне де, онымен байланысты бұйымдарға да сәйкес келмейтін желілік кернеудің әсері нәтижесінде туындаған қысқа тұйықталулар), бұйымды сақтау және тасымалдау кезінде өнім иесі және/немесе үшінші тұлғалар шектен ықтимал материалдық, моральдық және өзге де зиян үшін жауапты болмайды.
- Механикалық зақымданудың барлық жағдайлары: өнімді пайдалану кезінде алынған сызаттар, жарықтар, деформациялар, соққы іздері, майысулар, кептелістер және т.б.
- Түрлендірулерді, рұқсат етілмеген жөндеулерді осындай жұмыстарды жүргізуге уәкілетті емес адамдар жүргізген жағдайлар. Егер ақаулық конструкцияны немесе бұйымның сұлбасын өзгерту, Өндіруші қарастырмаған сыртқы құрылғыларды қосу, жергілікті заңнамаға сай сәйкестік сертификаты жоқ құрылғыны пайдалану салдарынан туындаған болса.
- Егер бұйымның ақауы еңсерілмейтін күштің әсерінен (табиғи элементтер, өрт, су тасқыны, жер сілкінісі, тұрмыстық факторлар және Өндірушіге тәуелді емес басқа жағдайлар) немесе Өндіруші болжай алмаған үшінші тұлғалардың әрекеттерінен туындаса.
- Бұйымның толық немесе ішінара істен шығуына алып келген бұйымның ішіне бөгде заттардың, өзге денелердің, заттектердің, сұйықтықтардың, жәндіктердің немесе жануарлардың түсуінен, агрессивті ортаның әсерінен, жоғары ылғалдылықтан, жоғары температуралардан туындаған ақау.
- Бұйымды сәйкестендіру (сериялық нөмірі) жоқ немесе сәйкес келмейді. Егер зақымданулар (кемшіліктер) зиянды бағдарламалық қамтаманың; БЖ ұсынушысының осы қызметті ұсынбауына байланысты мүмкіндігінсіз бұйымның бағдарламалық ресурстарына қолжетімділіктің болмауына әкеп соққан құпиясөздерді (кодтарды) оларды жинау/қалпына келтіру мүмкіндігінсіз орнату, ауыстыру немесе жою әсерінен туындаса.
- Егер жұмыстың ақаулықтары қуат беруші, кәбілдік, телекоммуникациялық желілердің, радиосигнал қуатының стандарттарға немесе техникалық регламенттеріне сәйкес келмеуінен, оның ішінде бедер ерекшеліктерінен және басқа да осыған ұқсас сыртқы факторлардан, бұйымның желі әрекет ететін шекарада немесе аймақтан тыс жерде пайдаланылуынан туындаған болса.
- Егер зақымданулар стандартты емес (түпнұсқалық емес) және/немесе сапасыз (зақымданған) шығыс материалдарын, керек-жарақтарды, қосалқы бөлшектерді, қуат беру элементтерін, әртүрлі үлгідегі ақпарат тасымалдағыштарды (CD, DVD дискілерді, жад карталарын, SIM карталарын, картридждерді қоса алғанда) пайдаланудан туындаса.
- Егер кемшіліктер үйлесімсіз контентті (әуендерді, графиканы, бейне және басқа файлдарды, Java қосымшаларын және оларға ұқсас бағдарламаларды) алуға, орнатуға және пайдалануға байланысты туындаған болса.
- Осы бұйыммен жанасып жұмыс істейтін басқа жабдыққа келтірілген залалға.



