

Пайдалану бойынша нұсқаулық

Кіріктірілетін
кір жуғыш және кептіргіш
WD-8I1M

DEXP

ҚЫСҚАША НҰСҚАУЛЫҚ



Кірді сұрыптаңыз (қосымша ақпарат алу үшін «Киімді жууға алғашқы тексеру және дайындық» бөлімін қараңыз).

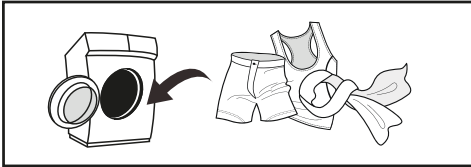

Есікті ашыңыз, кірді салыңыз және кір жуғыш машинаның есігін жабыңыз.



Кір жуғыш заттарды қосыңыз (қосымша ақпарат алу үшін «Жуғыш заттарды тиеу» бөлімін қараңыз).

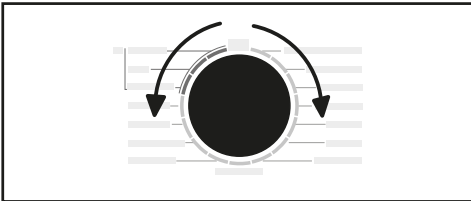

Кір жуғыш машинаны қосыңыз жуу бағдарламасын таңдаңыз (қосымша ақпарат алу үшін «Бағдарлама сипаттамасы» бөлімін қараңыз).

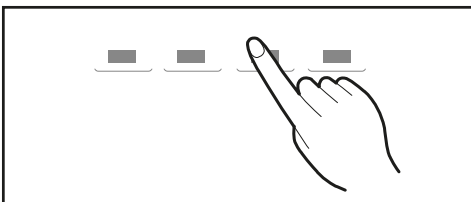

Қосымша функцияларды таңдаңыз.

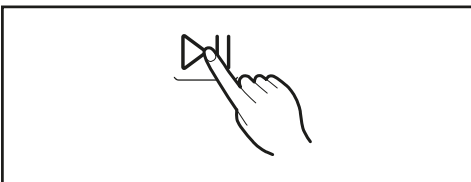

Бағдарламаны іске қосу үшін «Старт/Кідірту» батырмасын басыңыз.

ҚҰРЫЛҒЫ МАҚСАТЫ	6
САҚТЫҚ ШАРАЛАРЫ	6
Электрмен жұмыс кезінде	6
Сумен жұмыс кезінде	7
Жалпы ережелер	7
ОРНАТУ	9
Құрылғы схемасы	9
Аксессуарлар.....	9
Құрылғыны ашу	10
Тасымалдау бұрандамаларын алу	11
Орналасқан жері.....	11
Аяқтарды реттеу	13
ҚҰЮ ҚҰБЫРШЕГІН ҚОСУ	13
Су құбырына қосылу	13
Кранға қосылу.....	14
Қю құбыршегін құрылғыға қосу.....	14
СУ ТӨГЕТІН ТҮТІКТІ ҚОСУ	15
ҚҰРЫЛҒЫНЫ ЕНДІРУ	16
Бекіткіштерге арналған керек-жарақтар	16
Орнату	17
ПАЙДАЛАНУ ЕРЕЖЕЛЕРІ МЕН ШАРТТАРЫ	20
Бірінші қолданар алдында.....	20
Киімді бастапқы тексеру және жууға дайындау	20
Басқару тақтасының схемасы	23
Құрылғыны басқару.....	24
Жуу режимдерінің кестесі.....	26
Жуғыш заттарды тиеу	27
Жуу бойынша ұсыныстар	27
Жуу бағдарламаларының сипаттамасы	28
ТЕХНИКАЛЫҚ ҚЫЗМЕТ КӨРСЕТУ	29
Кір жуғыш машинаның корпусын тазалау және қызмет көрсету	29
Барабанның ішкі бетін тазалау.....	29
Шыны мен есік тығыздағышын тазалау	30
Сүзгілерді жуу	30
Жуғыш заттарға арналған науаны және оның бөлімдерін тазалау	30
Сорғы сүзгісін тазалау.....	31

ЫҚТИМАЛ МӘСЕЛЕЛЕР ЖӘНЕ ОЛАРДЫҢ ШЕШІМІ.....	32
ҚАТЕ КОДТАРЫ	33
ТЕХНИКАЛЫҚ СИПАТТАМАЛАРЫ	33
ЖИНАҚТАЛЫМ	34
ЭНЕРГИЯ ТИІМДІЛІГІ ТУРАЛЫ АҚПАРАТ	34
МОНТАЖДАУ, САҚТАУ, ТАСЫМАЛДАУ (ТАСУ), ӨТКІЗУ ЖӘНЕ КӘДЕГЕ ЖАРАТУ ЕРЕЖЕЛЕРІ МЕН ШАРТТАРЫ.....	35
ҚОСЫМША АҚПАРАТ	36
ЕСКЕРТПЕЛЕР	39
Құрғақ іш киімнің шамамен салмағы.....	39
Киімде көрсетілген пиктограммалардың мәні.....	40
Киімде көрсетілген басқа пиктограммалардың мәні	41
Дақтарды кетіру бойынша ұсыныстар	42

Құрметті сатып алушы!

Біздің өнімдерді таңдағаныңыз үшін рахмет.

Біз сізге жоғары сапа, функционалдылық және дизайн талаптарына сәйкес әзірленген және жасалған бұйымдар мен құрылғыларды ұсынуға қуаныштымыз. Пайдалануды бастамас бұрын, сіздің қауіпсіздігіңізге қатысты маңызды ақпаратты, сондай-ақ өнімді дұрыс пайдалану және күту бойынша ұсыныстарды қамтитын осы нұсқаулықты мұқият оқып шығыңыз. Осы нұсқаулықтың сақталуына назар аударыңыз және оны өнімді одан әрі пайдалану кезінде анықтамалық материал ретінде пайдаланыңыз.

ҚҰРЫЛҒЫ МАҚСАТЫ

Кір жуғыш кептіргіш машина үй шаруашылығында жуғыш зат ерітіндісінде машинада жууға болатын бұйымдарды жууға және кептіруге арналған.

САҚТЫҚ ШАРАЛАРЫ

ЭЛЕКТРМЕН ЖҰМЫС КЕЗІНДЕ

- Құрылғыны электр желісіне қоспас бұрын, онда көрінетін зақым жоқ екеніне көз жеткізіңіз. Ақаулы құрылғыны қуатқа қосуға тырыспаңыз.
- Қауіпті жағдайларды болдырмау үшін зақымдалған қуат сымын өндіруші, оның сервистік техникалық қызмет көрсету жөніндегі өкілі немесе өзге де білікті маман ауыстыруға тиіс.
- Құрылғы тек техникалық сипаттамаларда көрсетілген кернеуі бар желіге қосыла алады. Құрылғыны өнімділікте көрсетілгеннен аз ток күші бар электр желісіне қоспаңыз. Егер сіз электр қуат параметрлерін білмесеңіз, уәкілетті қызмет көрсету орталығына хабарласыңыз.
- Тазалау және қызмет көрсету алдында құрылғыны желіден ажырату керек.
- Құрылғыны жерге қосу керек. Жерге тұйықтау сымы желінің сақтандырғыш құрылғысы істен шыққан жағдайда оны соңғы ажырататындай етіп төселуі тиіс.
- Қуат сымы құрылғының қызатын бөліктерінің жанынан өтпеуі керек, иілуге немесе қысуға ұшырамауы керек. Әйтпесе, сым зақымдалуы мүмкін, бұл қысқа тұйықталуға әкеледі.
- Қуат сымы қосылу үшін жеткілікті ұзындыққа ие болуы керек.
- Розетканың шамадан тыс жүктелуіне жол бермеңіз және сымды ұзартпаңыз. Қуат сымының ұзаруы өртке немесе электр тогының соғуына әкелуі мүмкін. Ылғал қолмен қуат сымына қол тигізбеңіз.

СУМЕН ЖҰМЫС КЕЗІНДЕ

- Құрылғыны сумен жабдықтауға және су бұруға қосу тек білікті маманмен жүзеге асырылуы керек.
- Жеткізілген жаңа құбыршектерді пайдалану керек; ескі құбыршектерді қайта пайдалануға болмайды.
- Есікті ашпа бұрын барабанда судың жоқтығына көз жеткізіңіз. Барабанның ішінде су болған кезде есікті ашпаңыз.
- Машинадан ыстық суды ағызу кезінде күйіп қалудан сақ болыңыз.
- Бір кіріс шүмегі бар машина суық су құбырына қосылуы керек. Екі кіріс клапаны бар машинаны ыстық және суық су құбырларына қосуға болады.

ЖАЛПЫ ЕРЕЖЕЛЕР

- Құрылғы тек үй ішінде пайдалануға арналған.
- Корпустағы желдеткіш саңылаулар кілеммен және өзге де жабындармен жабылмауы тиіс.
- Бұл құрылғыны 8 жасқа дейінгі балалар, физикалық, сенсорлық немесе адамдар, егер олардың қауіпсіздігіне жауапты адамның бақылауында болса немесе электр құралын қауіпсіз пайдалануға мүмкіндік беретін және оларға байланысты қауіп, онымен түйіндес келетін пайдалану туралы, түсінік беретін тиісті нұсқаулар алса, пайдалана алмайды. Балаларға құрылғымен ойнауға рұқсат бермеңіз.
- Жуу алдында киімнің барлық қалталары бос екеніне көз жеткізіңіз.
- Тиындар, зергерлік бұйымдар, шегелер, бұрандамалар, тастар және т.б. сияқты өткір және қатты заттар машинаның ішіне кіргенде қатты зақым келтіруі мүмкін.
- Егер құрылғы ұзақ уақыт пайдаланылмаса, машинаны қуат көзінен ажыратып, сумен жабдықтауды тоқтатыңыз.
- Қолданар алдында балалар немесе үй жануарлары барабанның ішіне кіргенін тексеріңіз.
- Құрылғының есігіне сүйенбеңіз, себебі ол жұмыс кезінде қатты қызып кетуі мүмкін. Жұмыс кезінде балалар мен үй жануарларының құрылғымен тікелей байланыста болуына жол бермеңіз.
- Жуынатын бөлмеде немесе ылғалдылығы жоғары жерлерде, сондай-ақ жарылғыш немесе жемір газ тәрізді заттар бар бөлмелерде машинаны орнатпаңыз.
- Құрылғыны қолданар алдында қаптаманың барлық компоненттері мен тасымалдау бұрандамаларын алып тастаңыз. Әйтпесе, жұмыс кезінде машина қатты зақымдалуы мүмкін.
- Барлық орау материалдарын (пластик пакеттері, пенопласт төсемдері және т.б.) балалардың қолы жетпейтін жерде сақтаңыз. Қаптама материалдары тұншығу қаупін тудыруы мүмкін.
- Құрылғыны бірінші рет жуар алдында әр бағдарламаның бір циклін жүктеместен іске қосу арқылы тексеріңіз.
- Бұл құрылғы тек тұрмыстық пайдалануға арналған және тек машинада жууға жарамды тоқыма бұйымдарын жууға арналған.

- Тез тұтанатын, жарылғыш немесе улы жуғыш заттарды пайдалануға тыйым салынады.
- Бензинді, спиртті және т.б. жуғыш зат ретінде пайдалануға тыйым салынады.
- Тек машинада жууға арналған жуғыш заттарды қолдануға рұқсат етіледі, әсіресе барабан түріндегі кір жуғыш машиналарда.
- Кілемдерді машинада жууға болмайды.
- Жуу бағдарламасы аяқталғаннан кейін есікті ашпас бұрын екі минут күтіңіз.
- Жуу аяқталғаннан кейін су мен қуатты дереу өшіру керектігін ұмытпаңыз.
- Құрылғының жоғарғы жағында аяққа тұруға немесе оған отыруға тыйым салынады.
- Есікті күшпен жаппаңыз. Егер есік әрең жабылса, машинаның ішінде тым көп киім бар-жоғын және барабанның ішінде біркелкі таралғанын тексеріңіз.
- Бұл құрылғы коммерциялық мақсатта пайдалануға арналмаған.

НАЗАР АУДАРЫҢЫЗ!

- Машинаны жылжитпас бұрын тасымалдау бұрандамаларын орнатуды ұмытпаңыз.
- Тасымалдау бұрандамаларын қайта орнатуды тек білікті маман жүргізуі керек.
- Машинаны жылжитпас бұрын, құбыршектер мен сүзгілерде жұмыс кезінде жиналған суды төгіп тастаңыз.
- Кір жуғыш машинаны ақырын жылжытыңыз. Тасымалдау немесе жылжыту кезінде машинаның есігі жабық болуы керек.
- Құрылғыны ешқашан алдыңғы немесе артқы жағына қоймаңыз. Қаптаманы алу үшін машинаны бүйіріне қойыңыз, оның және еденнің арасына көбік резеңке сияқты жұмсақ материал қойыңыз.

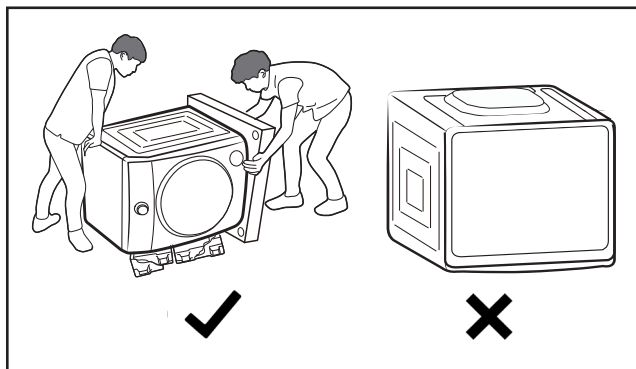

ҚҰРЫЛҒЫ СХЕМАСЫ

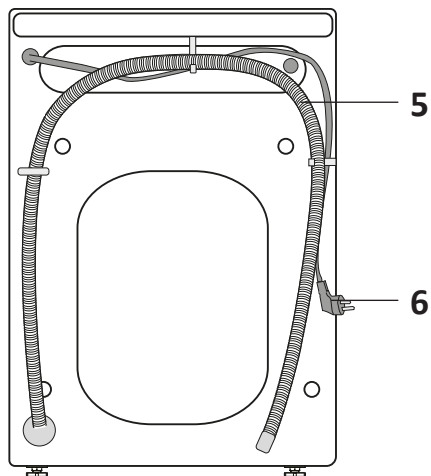
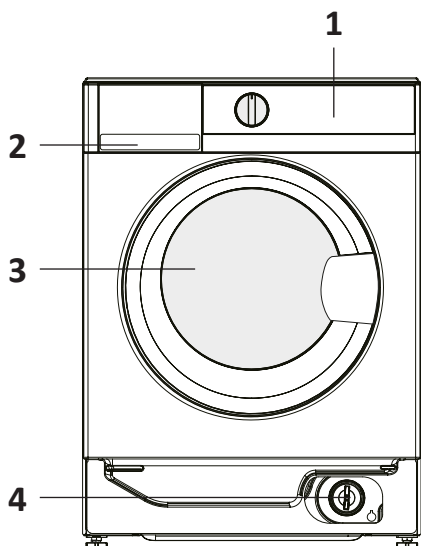

1. Басқару тақтасы.
2. Жуғыш заттарға арналған бөлім.
3. Есік.

4. Сорғы сүзгісінің қақпағы.
5. Су төгетін түтік.
6. Қуат сымы.

АКСЕССУАРЛАР

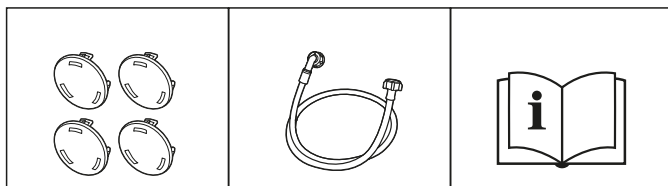

Тасымалдау бітеуіштері

Қю құбыршегі

Пайдалану бойынша нұсқаулық

НАЗАР АУДАРЫҢЫЗ!

Барлық кескіндер мен схемалар танысу мақсатында берілген және нақты құрылғыдан өзгеше болуы мүмкін.

ҚҰРЫЛҒЫНЫ АШУ

Құрылғыны орауыштан шығарған кезде тасымалдау процесінде зақымданудың жоқтығын тексеріңіз. Сондай-ақ, керек-жарақтар пакетіндегі барлық бөлшектердің бар екеніне көз жеткізіңіз. Егер тасымалдау нәтижесінде машинаға зақым келсе немесе қандай да бір керек-жарақтар болмаса, дереу өнімді са-тушыға хабарласыңыз.

1. Картон қорапты және пенопласт қаптамасын алыңыз.
2. Кір жуғыш машинаны көтеріп, қаптаманы негізден алыңыз. Құрылғының төменгі жағынан кішкене пенопласт үшбұрышының алынып тасталғанына көз жеткізіңіз. Олай болмаса, құрылғыны бір жағына қойыңыз, содан кейін құрылғының төменгі жағындағы пенопласт үшбұрышын қолмен алыңыз.
3. Қуат сымы мен су төгетін түтікті қосатын бекіту таспасын алыңыз.
4. Қабылдау түтігін барабаннан алыңыз.

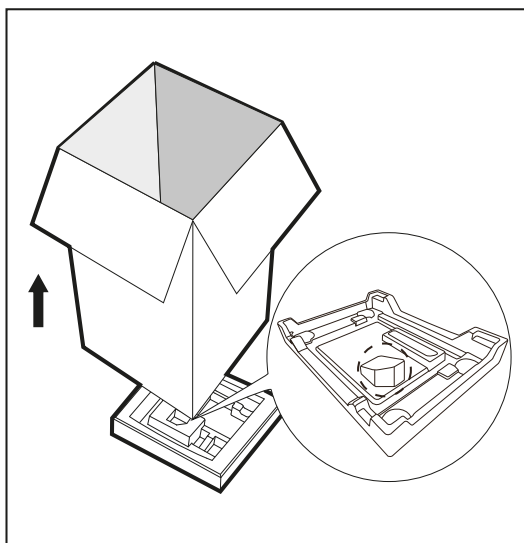

НАЗАР АУДАРЫҢЫЗ!

- Бұл машинаның орау материалдары балалар үшін қауіпті болуы мүмкін, балалардың олармен байланысын болдырмаңыз.
- Қаптама материалдарын басқа стандартты тұрмыстық қалдықтармен бірге тастамаңыз. Қайталама шикізат сияқты қайта өңдеңіз.

ТАСЫМАЛДАУ БҰРАНДАМАЛАРЫН АЛУ

Құрылғыны қолданар алдында оның артқы жағындағы тасымалдау бұрандамаларын алып тастау керек. Ол үшін келесі әрекеттерді орындаңыз:

1. Сомын кілтті пайдаланып, 4 тасымалдау болттарын бұрап алыңыз.
2. Бұрандамаларды резеңке төлкелермен бірге алыңыз.
3. Жеткізілімге кіретін бітеуіштермен тесіктерді жабыңыз.

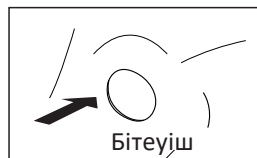
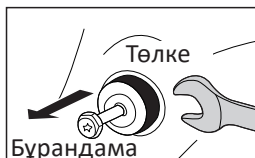
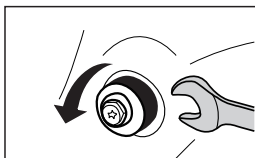

НАЗАР АУДАРЫҢЫЗ!

- Машинаны жылжытпас бұрын тасымалдау бұрандамаларын орнатыңыз.
- Тасымалдау бұрандамаларын тастамаңыз, оларды болашақта пайдалану үшін сақтаңыз.

ОРНАЛАСҚАН ЖЕРІ

Кір жуғыш машинаны орнатпас бұрын, оны орнату орнын таңдау керек, ол келесі шарттарға сәйкес келуі керек:

- қатты, құрғақ және тегіс бет;
- тікелей күн сәулесінің болмауы;
- жеткілікті желдету;
- бөлмедегі температура 5 °C тан жоғары болуы керек;
- кір жуғыш машина жылу көздерінен, мысалы, көмір немесе газ жылыту жабдықтарынан алыс орнатылуы керек. Егер кір жуғыш машинаны жылу көзінің жанына орнатудан аулақ болу мүмкін болмаса, олардың арасына оқшаулағыш бөлімді алюминий фольга жағымен жылу көзіне қойыңыз.

НАЗАР АУДАРЫҢЫЗ!

- Құрылғыны тек тұрақты бетке орнатыңыз.
- Кір жуғыш машинаның қуат сымында тұрмағанына көз жеткізіңіз.
- Бұл құрылғы қалқымалы құралдарда (кемелер, яхталар және т.б.) және жылжымалы нысандарда (жылжымалы үйлер, ұшақтар және т. б.) пайдалануға арналмаған.

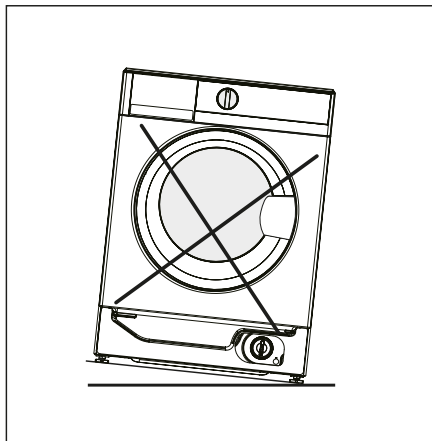
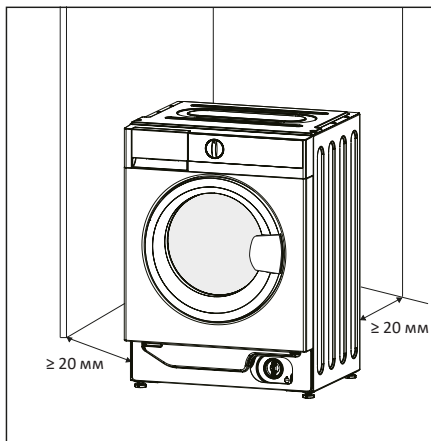

Көлденең еден

Еденнің рұқсат етілген көлбеуі — 1°.

Электр розеткасы

Розетка кір жуғыш машинаның бүйір қабырғасынан 1 м-ден аспауы керек. Бір розеткаға бірден бірнеше электр құрылғыларын қоспаңыз.

Бос кеңістік

- Кір жуғыш машинаның бүйірлері мен артқы жағында бос орын болуы керек (≥ 20 мм).
- Кір жуғыш машинада тұрмыстық заттарды сақтамаңыз. Бұл жабын мен басқару тақтасын зақымдауы мүмкін.
- Кір жуғыш машинаны кілем төселген еденге орнатпаңыз.
- Орнату орны таза, құрғақ және тегіс болуы керек. Машинаның астына ағаштан, картоннан және ұқсас материалдардан жасалған тұғырларды төсеу арқылы еденнің тегіссіздігін өтеуге тыйым салынады.

Дірілге қарсы төсемдер

Ескерту: дірілге қарсы төсемдер жеткізу жиынтығына кірмейді.

- Корпусты зақымданудан қорғау үшін машинаны еденге көбік резеңке немесе машина мен еден арасындағы киім сияқты жұмсақ материалды қолданып қойыңыз.
- Екі ұзын төсемдерді ұзын төменгі жиектерге жабыстырыңыз құрылғы, және екі қысқа төсем қысқа төменгі жиектерге.

Ағаш еденге орнату

- Ағаш едендер әсіресе дірілге бейім. Шамадан тыс дірілді болдырмау үшін әр аяқтың астына қалыңдығы кемінде 15 мм дірілге қарсы тіректерді қою ұсынылады. Тіректерді бұрандалармен кем дегенде екі еден тақтасына бекітіңіз.
- Мүмкіндігінше, еден ең сенімді болатын бөлменің бұрышын таңдаңыз.

НАЗАР АУДАРЫҢЫЗ!

Барлық төрт аяқтың құлыптау сомындары құрылғының корпусына мықтап бекітілуі керек.

1. Аяқтардың кір жуғыш машинаның корпусына мықтап бекітілгеніне көз жеткізіңіз. Олай болмаса, оларды бастапқы орнына бұрап, сомындарды қатайтыңыз.
2. Бекіткіш сомынды босатыңыз, аяқты еденге толық тигенше бұраңыз.
3. Аяқтарды реттеп, оларды сомын кілтпен бекітіңіз. Кір жуғыш машинаның тұрақты күйде екеніне көз жеткізіңіз.

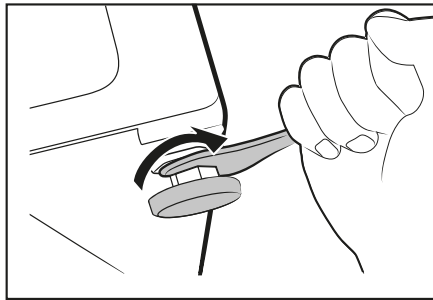

ҚҰЮ ҚҰБЫРШЕГІН ҚОСУ

СУ ҚҰБЫРЫНА ҚОСЫЛУ

НАЗАР АУДАРЫҢЫЗ!

- Құрылғыны сумен жабдықтауға қосу тек білікті маманмен жүзеге асырылуы керек.
- Толтырғышты майыстырмаңыз, қыспаңыз немесе өзгертпеңіз.

1. Жеткізілген жаңа құбыршектерді пайдаланыңыз; ескі құбыршектерді қайта пайдалануға болмайды.
2. Машинаны жаңа құбырларға қоспас бұрын (немесе бірнеше сағат ішінде су беру тоқтатылған жағдайда) құбырларда жиналған ластаушы заттардан құтылу үшін жеткілікті суды төгіп тастаңыз.

КРАНҒА ҚОСЫЛУ

НАЗАР АУДАРЫҢЫЗ!

Толтырғышты майыстырмаңыз, қыспаңыз немесе өзгертпеңіз.

1. Су беру құбыршегін суретте көрсетілгендей қабылдау клапанына және суық су ағынына қосыңыз.
2. Қолмен қосыңыз, құралдарды пайдаланбаңыз. Қосылымдардың тығыздығын тексеріңіз.

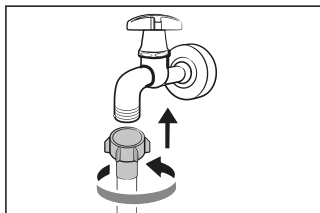

ҚҰЮ ҚҰБЫРШЕГІН ҚҰРЫЛҒЫҒА ҚОСУ

1. Құбыршекті кір жуғыш машинаның артқы жағындағы қабылдау клапанына қосыңыз, сомынды сағат тілімен бұраңыз.
2. Құбыршектің екінші ұшын кранға қосыңыз (бұл «Кранға қосылу» бөлімінде сипатталғандай).
3. Су құбырын толығымен ашу арқылы қосылу тығыздығын тексеріңіз.
4. Құбыршектің бұралмағанына немесе қысылмағанына көз жеткізіңіз.

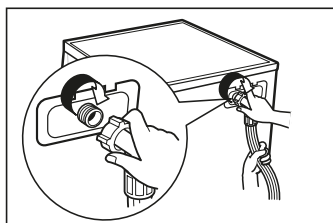

НАЗАР АУДАРЫҢЫЗ!

- Сүмен жабдықтау құбыршегін ұзартпаңыз. Егер су көзі кір жуғыш машинадан алыс болса, ұзын құбыршекті сатып алыңыз.
- Егер кіретін судың қоспалары көп болса (құм, саз, тот және т.б.), суды тазарту үшін арнайы сүзгілерді қолдану ұсынылады. Қатты ластанған суды пайдалану құрылғының ішкі бөліктерінің тез тозуына әкеледі, сонымен қатар жуу сапасына әсер етеді. Дұрыс сүзгіні таңдау үшін мамандандырылған дүкендерге хабарласыңыз.

НАЗАР АУДАРЫҢЫЗ!

- Құрылғыны су тартуға қосу тек білікті маманмен жүзеге асырылуы керек.
 - Су төгетін түтікті майыстырмаңыз, қыспаңыз немесе өзгертпеңіз.
 - Су төгетін түтікті дұрыс орналастырыңыз, әйтпесе оның зақымдануы судың ағып кетуіне әкелуі мүмкін.
- Суды тікелей кәрізге ағызу үшін машинаның ағызу құбыршегі ағынды судың машинаға кері сорылуын болдырмау үшін ішкі диаметрі кемінде 40 мм кәріз құбырына ағызу тізесінен (сифоннан) жоғары орнатылады. Су төгетін түтік сифонға тікелей саптамамен қосыла алады.
 - Су төгетін түтікті еден деңгейінен 600–1000 мм биіктікте орналастыру керек және оның ұшын суға батырмау керек.
 - Егер дренажды түтіктің ұзындығы қажеттіліктен ұзағырақ болса, құбыршектің артық бөлігін кір жуғыш машинаға итермеңіз. Бұл шудың жоғарылауына және кір жуғыш машинаны зақымдауы мүмкін.

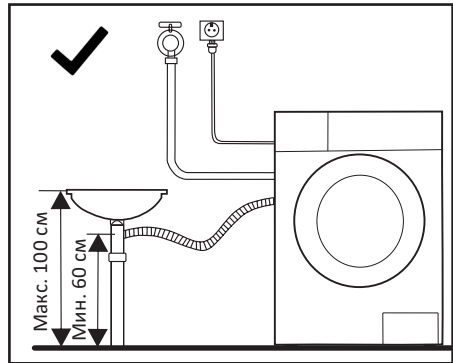
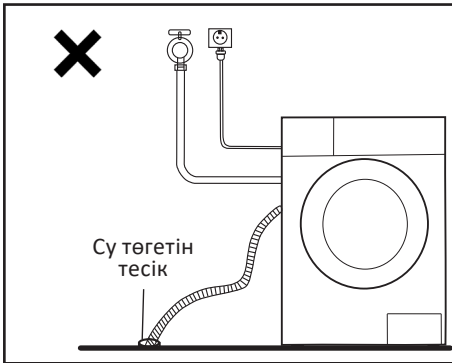

БЕКІТКІШТЕРГЕ АРНАЛҒАН КЕРЕК-ЖАРАҚТАР

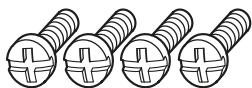

ST4,8×12

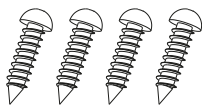

M5×12

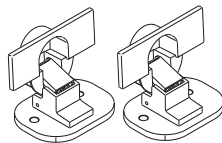

Ілмектер

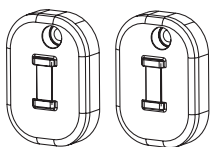

Есікке
арналған
магниттер

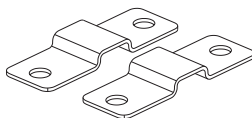

Бекіту



Позициялау
қағазы

Жеткізу жиынтығына кірмейді, бірақ жұмыс кезінде қажет болады:

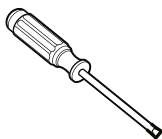

Бұрағыш



Бұрғы

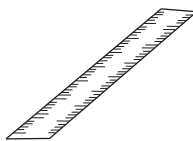

Сызғыш

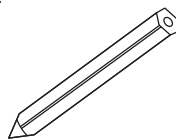

Қарындаш

Өлшем схемасы

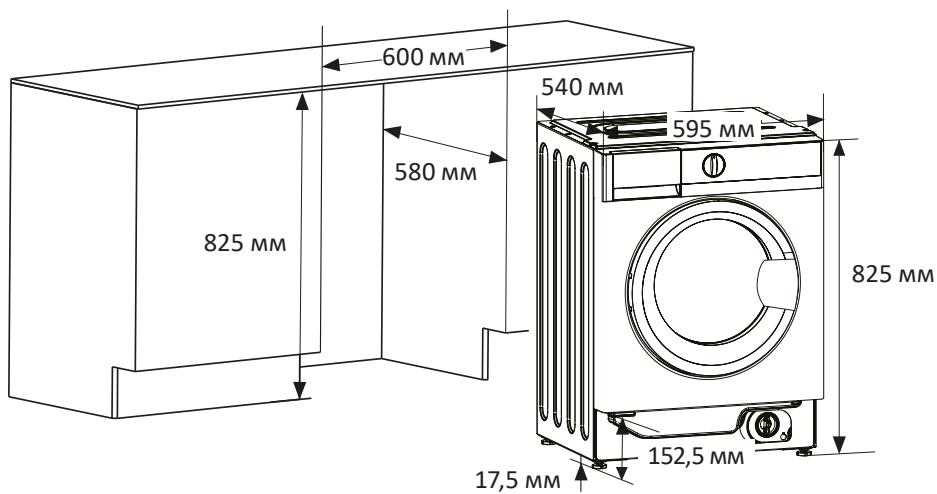

Есікті дайындау және бекіту

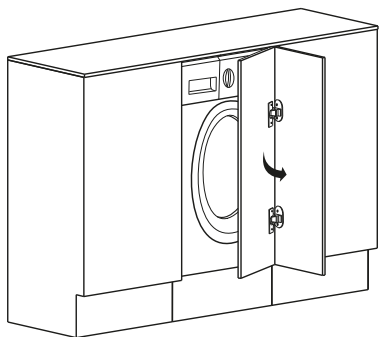

Есік солдан оңға қарай ашық

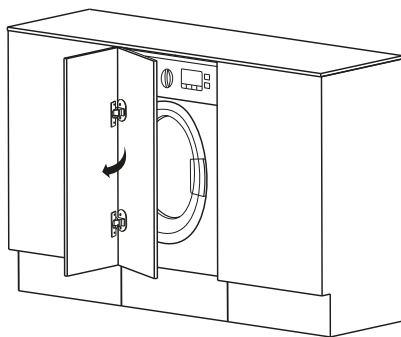

Есік оңнан солға қарай ашық

1. Есікке белгі қойыңыз.

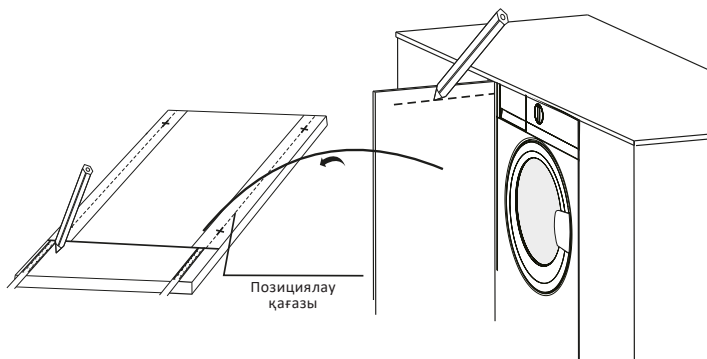

2. Қағазды есікке бекітіңіз.

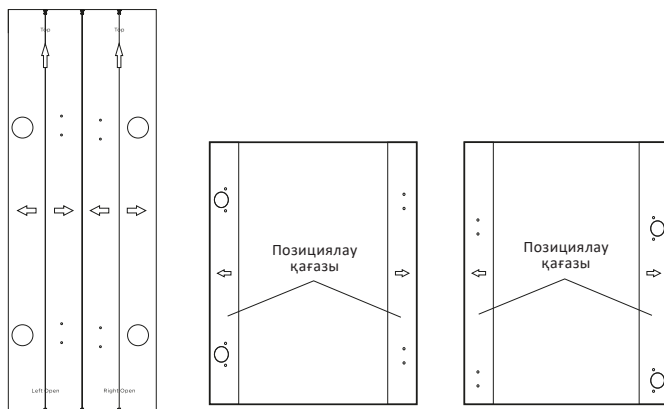

3. Есікке тесіктер бұрғылаңыз.

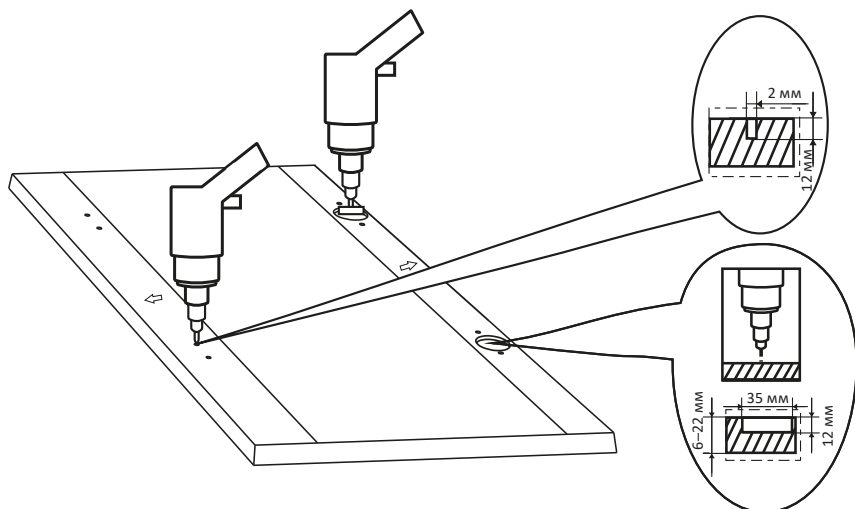

4. Ілмектер мен бекітпелерді орнатыңыз және бұраңыз.

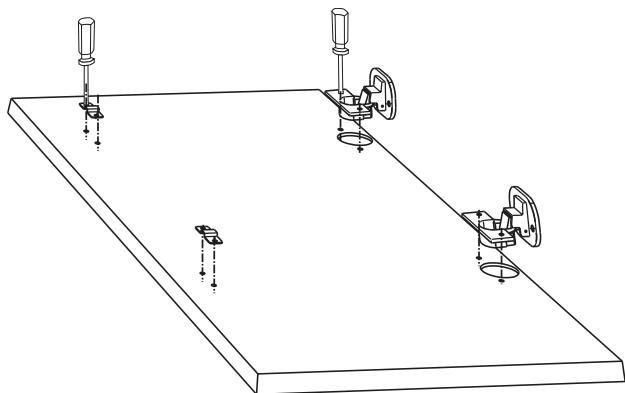

5. Магниттерді құрылғының корпусына және есікке суретте көрсетілгендей бекітіңіз.

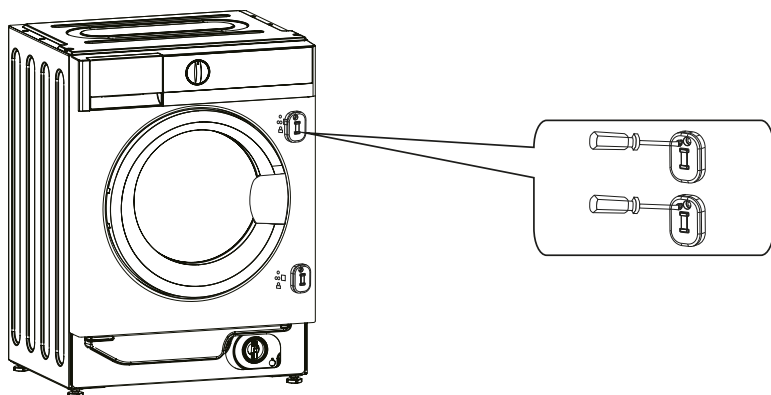

6. Топсаларды есікке бұраңыз.

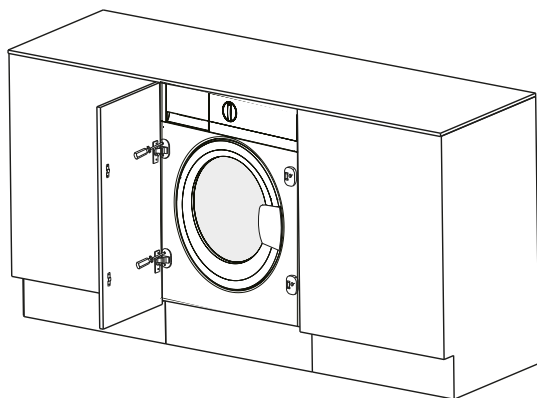

БІРІНШІ ҚОЛДАНАР АЛДЫНДА

Су қалдықтарын кетіру және ықтимал иістерді бейтараптандыру үшін құрылғыны бірінші рет қолданар алдында тазалау ұсынылады. Барабанды тазарту үшін «Барабанды тазарту» бағдарламасын немесе температурасы 90 °C болатын басқа бағдарламаны іске қосыңыз. Кір жуғыш затты машинаға салмаңыз немесе жуғыш затты қоспаңыз.

Калибрлеу

Құрылғы жүктелген кірдің мөлшерін анықтай алады. Бұл функция энергия мен суды тұтынуды азайту арқылы жұмысты оңтайландырады. Осы себепті, ең жақсы өнімділікті қамтамасыз ету үшін құрылғыны одан әрі жұмыс жасамас бұрын калибрлеу ұсынылады.

1. Барабанды босатып, есікті жабыңыз.
2. Құрылғыны желіге қосыңыз.
3. Кір жуғыш машинаны қосыңыз және дисплейде «t19» пайда болғанша «Темп.» және «Бу» батырмаларын бір уақытта 10 секунд басып тұрыңыз.
4. Калибрлеуді бастау үшін «Старт/Кідірту» батырмасын басып, дисплейде «***» пайда болғанша күтіңіз.
5. Сәтті калибрлеу кезінде дисплейде «PAS», қате болған кезде «FAL» көрсетіледі.

КИІМДІ БАСТАПҚЫ ТЕКСЕРУ ЖӘНЕ ЖУУҒА ДАЙЫНДАУ

- Киімді бірінші рет жуған кезде оның түсі өзгермейтініне көз жеткізіңіз. Киімнің түсі өзгергенін тексеру үшін сұйық жуғыш затпен суланған ақ сүлгіні қолдануға болады.
- Шарфтарды және басқа оңайтын киімдерді, әсіресе басқа заттармен бірге жуған кезде, жуар алдында бөлек жуыңыз.
- Жеңдердегі, жағалардағы және қалталардағы дақтарды мінсіз әсер ету үшін машинада жуар алдында сұйық жуғыш затпен щеткамен ақырын алып тастаңыз.
- Температураға сезімтал заттарды бренд белгілерінде көрсетілгендей жуу керек. Әйтпесе, олардың түсі өзгеруі немесе өнімнің деформациясы болуы мүмкін.
- Ағартқыш сілтілі және киімге зақым келтіруі мүмкін, сондықтан оны мүмкіндігінше аз қолданыңыз.
- Ұнтақты жуғыш заттар киімде дақтар мен иіс қалдыруы мүмкін, сондықтан жуудан кейінгі киім мұқият шаюды қажет етеді.
- Жуғыш затты тым көп қолданған кезде немесе судың температурасы жеткіліксіз болса, жуғыш заттың қалдықтары құбыршектерге немесе кір жуғыш машинаның компоненттеріне кептеліп, киімді ластауы мүмкін.
- Жуу алдында киімді өлшеп, ластану дәрежесін, судың кермектігін және жуғыш заттарды өндірушілердің ұсыныстарын бағалау қажет.
- Жуу кезінде талшықтардың белгілі бір түрлерінен (мақта, синтетика, жұмсақ бұйымдар мен жүн) бұйымдарды жууға арнайы арналған және белгілі бір

түстерге, жуудың температуралық режимдеріне, ластану дәрежесіне және материал түріне арналған аз көбіктенетін жуғыш заттар немесе кір жуғыш ұнтақтар пайдаланылуы тиіс. Егер жуғыш заттың дұрыс мақсаты сақталмаса, жуғыш зат науасы арқылы шамадан тыс көбік пайда болуы және құрылғының жұмысындағы бұзылулар болуы мүмкін.

- Жуғыш заттар мен кір жуғыш заттарды балалардың кіруіне жол бермейтін құрғақ және қауіпсіз жерде сақтаңыз.
- Жуу алдында киім қалталарын мұқият тексеріңіз, себебі зергерлік бұйымдар немесе тиындар сияқты қатты заттар кір жуғыш машинаны зақымдауы мүмкін.
- Киімнің кейбір элементтері кір жуғыш машинаны зақымдауы мүмкін. «Сыдырма» түріндегі бекіткіштер мықтап бекітілуі керек, түймелер немесе ілгектер ішке қарай түймеленуі керек. Бос таңғыштарды немесе таспаларды бір-бірімен байланыстыру керек.
- Киімнің болат элементтері барабанда жуылған кезде өнімді жыртып алмауы және кір жуғыш машинаға зақым келтірмеуі үшін жастық қапшығына «сыдырма» немесе түймелері бар емшекқаптарды қою ұсынылады.
- Киімді жуар алдында киім өндірушісі тиісті құлақшаларда, жапсырмаларда және т. б. көрсететін келесі сипаттамаларға сәйкес бұйымдардың жіктелуіне назар аударыңыз:
 - өндіріс материалы: мақта, аралас талшық, синтетикалық мата, жібек, жүн;
 - түсі: ақ және түрлі-түсті заттарды, әсіресе қанық түстерді бөліңіз;
 - өлшемі: жуу тиімділігі үшін әртүрлі өлшемдегі заттарды бірге жууға болады;
 - сезімталдық: жұмсақ заттарды бөлек жуу керек. Табиғи жүн мен жібектен жасалған жаңа бұйымдар, соның ішінде перделер үшін жұмсақ жуу режимін таңдау керек.
- Барлық жаңа түсті заттарды бөлек жуу керек.
- Кір жуғыш машинаға салмас бұрын заттар сұрыпталуы керек. Егер перделерде ілгектер болса, оларды жуу алдында алып тастау керек.
- Әсіресе нәзік жууды қажет ететін тоқыма бұйымдарын, мысалы, шілтерлі әрлеуді, ұсақ заттарды (тығыз матадан жасалған шұлықтар, орамалдар, галстуктар және т.б.) арнайы торлы жууға арналған сөмкелерге салу керек.
- Үлкен өлшемдегі және салмақтағы жалғыз заттарды жуу кезінде (мысалы, ванна сүлгілері, джинсы, курткалар және т.б.) ауырлық ортасының ығысуы және соның салдарынан машинаның қатты теңгерімсіздігі нәтижесінде дабыл қағуы мүмкін. Сондықтан бірге жуу үшін, соның ішінде біркелкі сығу үшін тағы бір немесе бірнеше ұқсас заттарды қосу ұсынылады.
- Жуар алдында киімдегі шаңды, кірді және үй жануарларының жүнін алып тастаңыз.
- Жуудың максималды тиімділігіне қол жеткізу үшін жуу алдында ақ шұлықтар, жағалар және манжеттер сияқты оңай ластанатын және бастапқы түсін жоғалтатын заттарды қолмен шайыңыз.
- Тек арнайы кір жуғыш затты немесе сұйық жуғыш заттарды қолданыңыз. Сабынды қолданған кезде оның қалдықтары киімнің тігістеріне бітеліп қалуы мүмкін.

- Жүктелген киімнің массасы машинаның жұмысына сәйкес келетініне көз жеткізіңіз, машинаны шамадан тыс жүктемеңіз, себебі бұл жуу тиімділігіне теріс әсер етуі мүмкін.

Машинада жууға арналмаған киім

- Галстуктар, желеткелер және т.б. машинада жуу нәтижесінде отыра алады.
- Машинада жуу процесінде деформациялануы мүмкін бүктемелері мен бедерлері бар киім.
- Толығымен немесе ішінара жүннен жасалған киім.
- Зергерлік бұйымдары бар киім.
- Өндірушінің жуу жағдайына қойылатын талаптары сақталмаған өнімдерді жуудан аулақ болыңыз.
- Бензинге, керосинге, дизельге, бояуға, еріткішке және спиртте боялған киімдерді ешбір жағдайда жууға болмайды.
- Кір жуғыш машинада су өткізбейтін материалдардан жасалған заттарды жууға болмайды. Әйтпесе, машинаны сумен толтырып, суды төгіп тастауға немесе шаю және кептіру кезінде шамадан тыс дірілдеуге болады, бұл заттарды зақымдауы мүмкін (мысалы, шаңғы костюмдері, жаңбыр жамылғылары, қолшатырлар, автомобиль қақпақтары, шатырлар, ұйықтайтын сөмкелер және т.б.). Ағызу кезінде су өткізбейтін өнімдерде жиналған суды толығымен төгуге болмайды және бір жерде жиналады, бұл кір жуғыш машинаның қатты теңгерімсіздігін және оның дірілдеуін немесе жылжуын тудырады.

Балалар заттарын жуу

Балалар заттары (балалар киімдері мен сүлгілері), оның ішінде жаялықтар бөлек жуылуы керек. Ересектерге арналған заттармен бірге жуу кезінде оларға балаларға зиянды микроорганизмдер енуі мүмкін. Жуғыш заттардың қалдықтарын мұқият жууды және тазалауды қамтамасыз ету үшін балалар киімін шаю уақытын ұзарту керек.

Оңай жабағыла алатын заттар





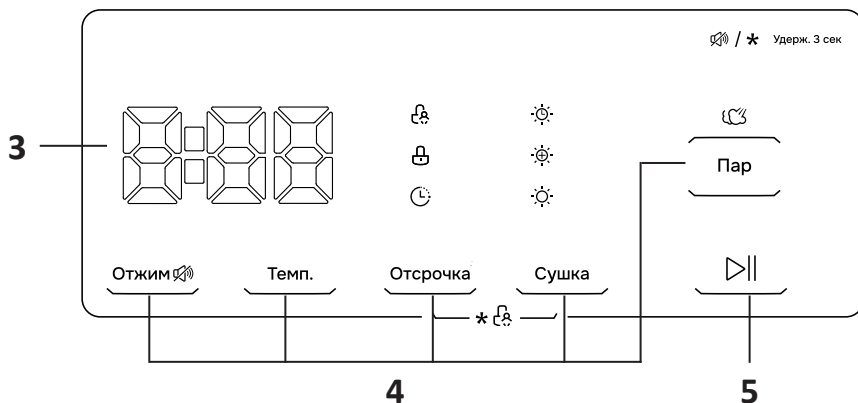
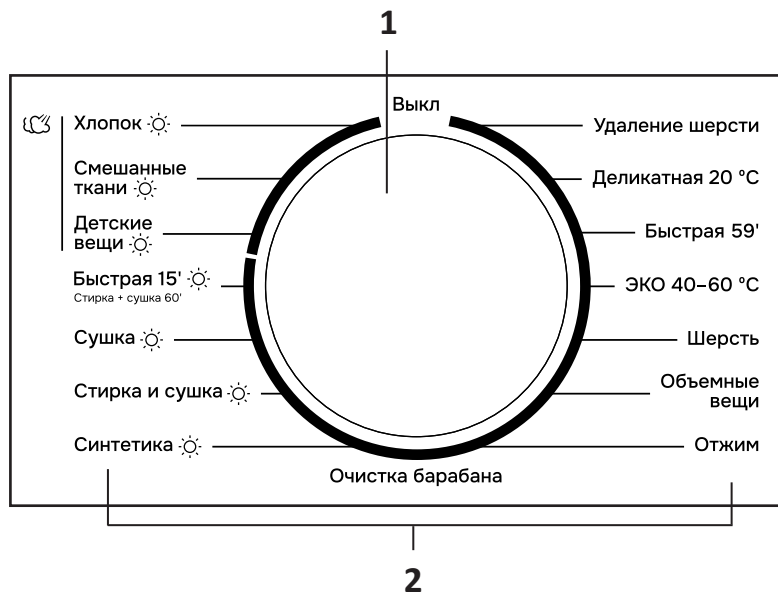

Оңай жабағыла алатын заттарды (мысалы, мамық) жуу алдында ішке сығу керек. Мұндай заттарды бөлек жуған дұрыс, өйткені олар басқа заттарды бұзып, өздерін нашарлатуы мүмкін. Сол себепті қара және түрлі-түсті мақта заттарын бөлек жуған жөн.

БАСҚАРУ ТАҚТАСЫНЫҢ СХЕМАСЫ



1. Бағдарламаларды таңдау реттегіші.
2. Жуу/кептіру бағдарламалары.
3. Дисплей.
4. Қосымша функциялар батырмалары.
5. «Старт/Кідірту» батырмасы.

ҚҰРЫЛҒЫНЫ БАСҚАРУ

Батырмалар/ индикаторлар	Белгілер/функциялар
Өшіру	Құрылғыны өшіру үшін реттегіштің орны
Старт/Кідірту	Бағдарламаны орындау процесін бастау/кідірту батырмасы
Қосымша функциялар	Бағдарламалардың қосымша функцияларын таңдауға арналған батырмалар
Жуу/кептіру бағдарламалары	Кептіру/жуу бағдарламаларын таңдау реттегішінің ережелері
Темп.	Су температурасын таңдау батырмасы (Суық — 20 °C — 30 °C — 40 °C — 60 °C — 90 °C)
Сығу	Сығу жылдамдығын таңдау батырмасы (0 — 400 — 600 — 800 — 1000 — 1200 — 1400 айн/мин)
Кейінге қалдыру	Жууды/кептіруді кейінге қалдыру уақытын таңдау батырмасы (0–24 сағат).
Кептіру	Кірді кептіру бағдарламасын таңдау батырмасы
Бу	Кірді бумен өңдеу функциясын қосу батырмасы. Бу тіндерге терең еніп, бактериялар мен микробтарды тиімді түрде жояды, жағымсыз иістің алдын алады
Дисплей	Дисплейде баптаулар, есептелген қалған уақыт, опциялар және құрылғының күйі туралы хабарламалар көрсетіледі
Индикаторлар	 — Басқару тақтасын құлыптау
	 — Есікті құлыптау
	 — Кейінге қалдыру
	 — Уақыт бойынша кептіру
	 — Кәдімгі кептіру
	 — Терең кептіру
	 — Бумен өңдеу

Кейінге қалдыру

- Функцияны қосу үшін бағдарламаны таңдап, уақытты (0–24 сағат) таңдау үшін «Кейінге қалдыру» батырмасын басыңыз. Функцияны қосу үшін «Старт/Кідірту» батырмасын басыңыз.
- Функцияны өшіру үшін дисплейде «0H» пайда болғанша «Кейінге қалдыру» батырмасын басыңыз. Бағдарламаны бастамас бұрын оны таңдау керек. Егер бағдарлама қазірдің өзінде жұмыс істеп тұрса, бағдарламаны қалпына келтіру үшін реттегішті «Өшірулі» күйіне қойыңыз.

Кептіру

Кептіру бағдарламасын таңдау үшін «Кептіру» батырмасын басыңыз.

- Кәдімгі кептіру (d-2) — кір шкафта сақтауға дайын.
- Терең кептіру (d-3) — кір толығымен құрғақ және киюге дайын.
- Уақыт бойынша кептіру — зығырды кептіру белгіленген уақыттан кейін аяқталады (30 — 60 — 90 — 120 — 180 мин).

ЕСКЕРТПЕЛЕР

- Жуусыз «Кептіру» бағдарламасында кептіру ұзақтығын өзгерту үшін «Кептіру» батырмасын басуға болады (30 — 60 — 90 — 120 — 180 мин), кір жуғыш машинаның жүктемесіне байланысты. Бұл бағдарламада әдепкі бойынша 10 минут кептіру уақыты бар, сондықтан дисплейдегі нақты уақыт 40 — 70 — 100 — 130 — 190 мин.
- Киімді айналдырғаннан кейін ғана кептіруге болады.
- Синтетикалық перделер, жүн және жібек, металл кірістері бар киімдер, нейлон шұлықтар, көлемді киімдер, мамық бұйымдар, төсек жапқыштар, көрпелер, ұйықтайтын сөмкелер сияқты ерекше нәзік заттар кептірілмейді.
- Көбік немесе көбік тәрізді материалдармен толтырылған киімдерді машинада кептіруге болмайды.
- Сәндеуге арналған лосьондардың немесе шаш спрейлерінің, тырнақ еріткіштерінің немесе ұқсас ерітінділердің қалдықтары бар маталарды зиянды буланудың пайда болуын болдырмау үшін машинада кептіруге болмайды.

Дыбыстық сигналдарды өшіру

- Бағдарламаны таңдап, дыбыстық сигналдарды өшіру үшін «Сығу» батырмасын 3 секунд басып тұрыңыз.
- Дыбыстық сигналдарды қосу үшін «Сығу» батырмасын 3 секунд басып тұрыңыз.

Басқару тақтасын құлыптау

«Кейінге қалдыру» және «Кептіру» батырмаларын бір уақытта дыбыстық сигналға дейін басып тұрыңыз. Тиісті индикатор жанады.

ЕСКЕРТУ

Құлыптау іске қосылған кезде дисплейде «CL» және бағдарламаның қалған жұмыс уақыты кезектесіп көрсетіледі. Кез келген басқа батырманы басқан кезде басқару тақтасының құлыптау шамы жыпылықтайды. Бағдарлама аяқталғаннан кейін дисплейде «CL» және «End» кезектесіп жыпылықтайды.

ЖУУ РЕЖИМДЕРІНІҢ КЕСТЕСІ

Бағдарлама/ параметрлер	Жүктеу жуу/ кептіру (кг)	Жұғыш заттар			Кейінге қалдыру	Бүмен өңдеу	Кептіру	Әдепкі айналымдар саны (айн/ мин)	Әдепкі бойынша темпер. (°C)	Әдепкі уақыт (сағ)
		I	II	☼						
Мақта	8,0/6,0	—	●	○	○	○	1400	40	3:39	
Аралас маталар	8,0/6,0	—	●	○	○	○	1000	40	1:20	
Балалар киімдері	8,0/6,0	—	●	○	○	○	1000	60	2:01	
Жылдам 15'	2,0/—	—	●	○	○	—	800	Суық	0:15	
Жуу+кептіру 60'	1,0/1,0	—	●	○	○	●	—	Суық	0:58	
Кептіру	—/6,0	—	—	○	○	●	1200	—	4:09	
Жуу және кептіру	6,0/6,0	—	●	○	○	●	—	40	5:16	
Синтетика	4,0/3,0	—	●	○	○	○	1200	40	3:18	
Барабанды тазалау	—	—	—	○	○	—	—	90	1:18	
Сығу	8,0/—	—	—	○	○	—	1000	—	0:12	
Көлемді заттар	8,0/—	—	●	○	○	—	1000	40	1:48	
Жүн	2,0/—	—	●	○	○	—	600	40	1:07	
ЭКО 40–60 °C	8,0/—	—	●	○	○	—	—	—	3:38	
Жылдам 59'	4,0/—	—	●	○	○	—	1000	30	0:59	
Нәзік 20 °C	4,0/—	—	●	○	○	—	1000	20	1:08	
Жүнді алып тастау	4,0/—	—	●	○	○	—	1200	40	2:04	

● Міндетті

○ Қалауы бойынша

Осы кестеде келтірілген параметрлерді анықтама ретінде пайдалануға болатындығына назар аударамыз. Деректер әртүрлі факторлардың әсерінен нақты деректерден өзгеше болуы мүмкін.

ЖУҒЫШ ЗАТТАРДЫ ТИЕУ

1. Науаны тартыңыз.
2. Алдын ала жууға арналған I бөлімді жуғыш затпен толтырыңыз.
3. II бөлімді жуғыш затпен толтырыңыз.
4. Қажет болса, матаны жұмсартатын кондиционерді ☼ бөлімге қосыңыз.

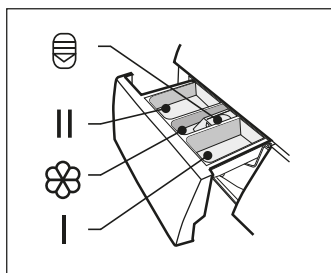

ЕСКЕРТУ

- Барлық кескіндер мен схемалар танысу мақсатында берілген және нақты құрылғыдан өзгеше болуы мүмкін.
- Қалың жуғыш затты қолданған кезде науаға қоспас бұрын оны сумен сұйылту ұсынылады.
- Ең аз су мен энергия шығыны үшін ең жақсы жуу тиімділігі үшін әрбір температуралық жуу режимі үшін жуғыш заттың дұрыс түрін таңдаңыз.
- Науаны бекіту батырмасы арқылы алуға болады — ☼.

ЖУУ БОЙЫНША ҰСЫНЫСТАР

Ұсынылатын жуғыш зат	Мата түрі	Ұсынылатын жуу бағдарламасы	Ұсынылатын темп., °C
Күшті дақ кетіргіштер, оптикалық ағартқыштар	Ақ/жеңіл мақта/зығырдан жасалған кір	Мақта, ЭКО 40–60 °C, Аралас маталар	40
Ағартқышсыз түсті заттарға арналған жуғыш зат	Мақта/зығыр түсті заттар		
Ағартқышсыз түсті/нәзік заттарға арналған жуғыш зат	Жұқа матадан/синтетикадан жасалған түрлі-түсті заттар	Нәзік 20 °C	20
Нәзік заттарға арналған жуғыш зат	Нәзік матадан жасалған заттар (жібек, вискоза)	Жылдам 15'	Суық
Жүннен жасалған заттарға арналған жуғыш зат	Жүннен жасалған заттар	Жүн	40

- Өте қалың және тұтқыр кір жуғыш заттарды науаға құймас бұрын сумен сұйылтуға болады. Бұл судың толып кетуіне әкелетін диспенсер саңылауының бітелуін болдырмауға көмектеседі.
- Ең жақсы нәтижеге қол жеткізу және су мен электр энергиясының ең аз мөлшерін жұмсау үшін жуылатын киімге сәйкес кір жуғыш заттың дұрыс түрін пайдаланыңыз.
- Жуудың тиімді нәтижесіне қол жеткізу үшін жуғыш заттардың дұрыс мөлшерін қолдану маңызды. Берілген кір жуғыш машинада орнатылған автоматты дозалау функциясын қолданыңыз немесе матаның жүктемесі мен түріне байланысты өнімнің мөлшерін қолмен есептеңіз.
- Егер машинаның барабаны толығымен толтырылмаса, жуғыш заттардың аз мөлшерін қолданыңыз.
- Қолданылатын судың қаттылығына байланысты (егер су жұмсақ болса, аз мөлшерде өнім қосыңыз), сондай-ақ кірдің ластануына байланысты қосылатын өнімнің мөлшерін реттеңіз (аздап ластанған заттар аз мөлшерде қажет).
- Әсіресе жоғары концентрацияланған кір жуғыш заттардың мөлшерін мұқият бақылау қажет.
- Жууға арналған өнімнің артық болуы туралы куәландырады:
 - көбіктің көп мөлшері;
 - нашар шаю немесе жуу нәтижесі.
- Жууға арналған өнімнің жетіспеушілігі:
 - кірдің сұр реңктері;
 - барабанда, қыздыру элементінде және/немесе іш киімде қонба пайда болуы.

ЖУУ БАҒДАРЛАМАЛАРЫНЫҢ СИПАТТАМАСЫ

Жуу/кепіру бағдарламасы	
Мақта	Мақта мен зығардан жасалған ыстыққа төзімді бұйымдарды жуу бағдарламасы
Аралас маталар	Әр түрлі маталардан жасалған заттарды жуу бағдарламасы
Балалар киімдері	Бактерияларды басу және киімнен жуғыш заттарды жақсы кетіру үшін қосымша шаюмен балалардың заттарын жоғары температурада жуу бағдарламасы
Жылдам 15'	Қатты ластанбаған заттардың аз мөлшерін жылдам жуу бағдарламасы. Уақытты, суды және электр қуатын үнемдеуге мүмкіндік береді
Жуу+кепіру 60'	Шағын синтетикалық бұйымдарды жуу бағдарламасы (1 кг дейін)
Кепіру	Кірді автоматты түрде кепіру бағдарламасы
Жуу және кепіру	Стандартты кір жуу және кепіру бағдарламасы
Синтетика	Синтетикалық өнімдерді жуу бағдарламасы, мысалы: жейделер, пальто, аралас маталар
Барабанды тазалау	Барабан мен түтіктерді 90 °C температурада тазартуға арналған арнайы бағдарлама
Сығу	Таңдалған жылдамдықпен іш киімді сығу бағдарламасы
Көлемді заттар	Үлкен, көлемді заттарды, соның ішінде мамықпен толтырылған заттарды жуу бағдарламасы. Бұл төменгі күртқалар, көрпелер, жастықтар, төсек жапқыштары болуы мүмкін

Жуу/кептіру бағдарламасы	
Жүн	Жүннен немесе ішінара жүннен жасалған маталарды жуу бағдарламасы. Шөгудің алдын алу үшін әсіресе жұмсақ бағдарлама
ЭКО 40–60 °C	40–60 °C температурада жууға болатын орташа ластанған мақта бұйымдарын жуу бағдарламасы
Жылдам 59'	Қатты ластанбаған заттардың аз мөлшерін жылдам жуу бағдарламасы. Уақытты, суды және электр қуатын үнемдеуге мүмкіндік береді
Нәзік 20 °C	20 °C температурада аздап ластанған мақта маталарын жуу бағдарламасы
Жүнді алып тастау	Микробтардың өсуіне жол бермейтін үй жануарларының жүндері мен шаштарын терең тазарту бағдарламасы

ТЕХНИКАЛЫҚ ҚЫЗМЕТ КӨРСЕТУ

НАЗАР АУДАРЫҢЫЗ!

- Қызмет көрсетуді бастамас бұрын құрылғыны өшіріп, оны розеткадан ажыратыңыз және сумен жабдықтау шүмегін жабыңыз.
- Кір жуғыш машинаның зақымдалуын және ұлы және/немесе жарылғыш газдардың бөлінуін болдырмау үшін еріткіштерді, сондай-ақ кір жуғыш машинаны тазалау кезінде құрамында хлорксиленол антисептигі (PCMX) бар тазалағыш заттарды қолдануға тыйым салынады.

КІР ЖУҒЫШ МАШИНАНЫҢ КОРПУСЫН ТАЗАЛАУ ЖӘНЕ ҚЫЗМЕТ КӨРСЕТУ

Кір жуғыш машинаға дұрыс қызмет көрсету оның қызмет ету мерзімін ұзартуға қабілетті. Қажет болса, бетті сұйылтылған абразивті емес бейтарап тазартқыштармен тазалау керек. Сү төгілген кезде төгілген суды дереу жинау үшін дымқыл шүберекті пайдаланыңыз. Корпусты тазалау кезінде өткір заттарды қолдануға тыйым салынады.

ЕСКЕРТУ

Құмырсқа қышқылын және оның ерітінділерін немесе аналогтарын қолдануға тыйым салынады.

БАРАБАННЫҢ ІШКІ БЕТІН ТАЗАЛАУ

Металл заттармен қалдырылған барабанның ішкі бетіндегі тот, құрамында хлор қосылыстары жоқ тазартқыш құралдармен дереу алып тастау керек. Металл щеткаларды қолдануға тыйым салынады.

ЕСКЕРТУ

Тазалау кезінде заттарды барабанда қалдырмаңыз.

ШЫНЫ МЕН ЕСІК ТЫҒЫЗДАҒЫШЫН ТАЗАЛАУ

1. Әр жуудан кейін әйнек пен тығыздағышты сүртіп, қылшықтар мен дақтарды кетіріңіз.
2. Әр жуудан кейін тиындарды, түймелерді және басқа да ұсақ заттарды есік тығыздағышынан алыңыз.

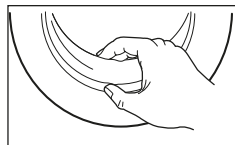

СҮЗГІЛЕРДІ ЖУУ

Крандағы сүзгі

1. Кранды жабыңыз.
2. Сумен жабдықтау құбыршегін краннан ажыратыңыз.
3. Сүзгіні щеткамен тазалаңыз.
4. Шлангты кранға қосыңыз.

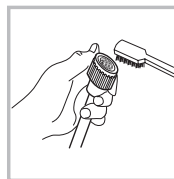
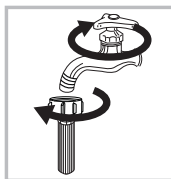

Кір жуғыш машина сүзгісі

1. Су беру құбыршегін машинаның артқы жағынан ажыратыңыз.
2. Сүзгіні ұзын жолақтармен алыңыз, сүзгіні щеткамен тазалаңыз. Жуғаннан кейін сүзгіні орнына қойыңыз.
3. Сумен жабдықтау құбыршегін қосыңыз.
4. Кранды ашыңыз, судың ағып кетпеуін тексеріңіз және кранды жабыңыз.

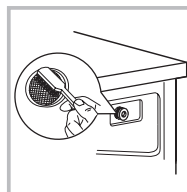
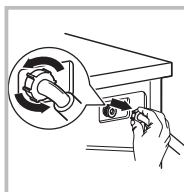

ЕСКЕРТПЕЛЕР

- 3 айда бір рет тазалау ұсынылады.
- Алдымен кран сүзгісін, содан кейін сүзгіні кір жуғыш машинада жуыңыз.

ЖУҒЫШ ЗАТТАРҒА АРНАЛҒАН НАУАНЫ ЖӘНЕ ОНЫҢ БӨЛІМ-ДЕРІН ТАЗАЛАУ

1. Науаны алу үшін бекіту батырмасын көрсеткі бағытына жылжытыңыз. Батырма тартылатын науаның ішіндегі кондиционер бөлімінде орналасқан.
2. Ысырманы көтеріп, науаны шығарып, сумен шайыңыз.
3. Бөлімнің ішін жұмсақ щеткамен тазалаңыз.
4. Науаны орнына қойып, оны бастапқы орнына қайтарыңыз.

ЕСКЕРТПЕЛЕР

- 3 айда бір рет тазалау ұсынылады.
- Тазалау үшін спиртті, еріткіштерді немесе химиялық заттарды қолданбаңыз.

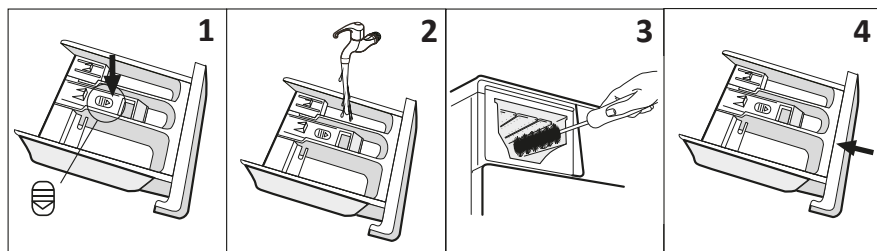

СОРҒЫ СҮЗГІСІН ТАЗАЛАУ

- Су төгетін сорғы сүзгісі матаның қалдықтарын және кішкене бөгде заттарды созылатын өнімдерден сүзе алады.
- Кір жуғыш машинаның қалыпты жұмысын қамтамасыз ету үшін сүзгіні үнемі тазалаңыз.
- Егер машина ағызу және/немесе сығу операцияларын жасамаса, сорғыны тексеру қажет; сондай-ақ, егер кір жуғыш машина сорғыны бөгейтін бөгде заттардың түсуіне байланысты ағызу кезінде тән емес шу шығарса.

НАЗАР АУДАРЫҢЫЗ!

- Машина жұмыс істеп тұрған кезде, таңдалған бағдарламаға байланысты сорғы арқылы ыстық су ағып кетуі мүмкін.
- Шаю циклі кезінде сорғы қақпағын ешқашан шешпеңіз. Құрылғы белгілі бір режимде жұмыс істеп, суды ағыза бастағанша күтіңіз.
- Панельдерді орнатқан кезде қауіпсіз және қауіпсіз бекітуді қамтамасыз етіңіз.

1. Панель-бітеуішті алыңыз.
2. Сүзгіні бұрап, барлық судың төгілуін күтіңіз. Сүзгіні бөгде заттардан тазалаңыз.
3. Сүзгіні орнына қойып, панельді жабыңыз.

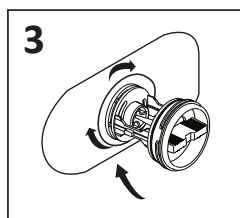
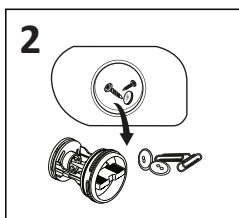
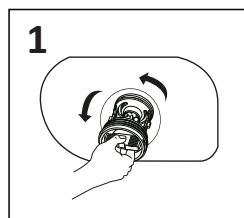

ЕСКЕРТПЕЛЕР

- Құрылғыны электр желісінен ажыратып, сумен жабдықтау шүмегін жабыңыз.
- Егер сіз жақында киіміңізді жуған болсаңыз, біраз уақыт күтіңіз.
- 3 айда бір рет тазалау ұсынылады.

ЫҚТИМАЛ МӘСЕЛЕЛЕР ЖӘНЕ ОЛАРДЫҢ ШЕШІМІ

Мәселенің сипаттамасы	Ықтимал себеп	Ықтимал шешім
Су машинаға кірмейді	Су алу краны ашық емес	Су алу кран ашыңыз
	Сумен жабдықтау жоқ	Сумен жабдықтау жүйесінде су бар-жоғын тексеріңіз
	Сүзгі бітеліп қалды	Сүзгіні босатыңыз
Есік ашылмайды	Кіріктірілген қорғаныс жүйесі жұмыс істейді	Қуат көзін ажыратыңыз
	Жуу бағдарламасы әлі аяқталған жоқ	Бағдарлама циклінің аяқталуын күтіңіз
Қатты шу немесе қатты діріл	Тасымалдау бұрандамалары бұралмаған	Тасымалдау бұрандамаларын бұрап алыңыз
	Барабанда бөгде заттар бар	Іске қоспас бұрын кірді бөгде заттардың бар жоғын мұқият тексеріңіз
Науадағы жуғыш заттың қалдықтары	Жуғыш зат дымқыл ма, әлде ол қатып қалды ма	Жуғыш зат науасын тазалаңыз және құрғатыңыз
Судың ағуы	Құбыршектерді қосу жеткілікті тығыз емес	Толтырғыш құбыршекті тексеріп бекітіңіз
		Шығару түтігін тексеріңіз және тазалаңыз
Индикаторлар мен дисплей жұмыс істемейді	Тақтада немесе электр контактілерінде байланыс мәселелері бар	Қуатты өшіріп, желілік ашаның дұрыс жалғанғанын тексеріңіз
Машина іске қосылмайды	Есіктің тығыз жабылғанын тексеріңіз	
	Қуат сымының штепселынің дұрыс салынғанын тексеріңіз	
	Киімнің есікте тұрып қалғанын тексеріңіз.	

НАЗАР АУДАРЫҢЫЗ!

Егер кестеде келтірілген шешімдер көмектеспесе және проблемалар қайталанса — құрылғыны электр желісінен ажыратып, ағызып, уәкілетті қызмет көрсету орталығына хабарласыңыз

Қате коды	Себеп	Шешім
E30	Есік еркін жабылған	Кір жуғыш машинаның есігін жабыңыз
		Киімнің есікте тұрып қалғанын тексеріңіз.
E10	Жуу кезінде судың баяу жиналуы	Сүмен жабдықтау жүйесіндегі қысымды тексеріңіз
		Шүмектегі және кір жуғыш машинадағы сүзгілерді кірдің бар-жоғын тексеріңіз
		Қабылдау түтігінің қатпарлары/зақымдануы бар-жоғын тексеріңіз
E21	Жуу кезінде ағызу мәселесі	Шығару түтігінің қатпарлары/зақымдануы/бітелуі бар-жоғын тексеріңіз
E12	Судың толып кетуі	Құрылғыны қайта іске қосыңыз
EXX	Басқа	Жуу циклін қайта іске қосыңыз
		Уәкілетті қызмет көрсету орталығына хабарласыңыз

ТЕХНИКАЛЫҚ СИПАТТАМАЛАРЫ

- Үлгісі: WD-8I1M.
- Сауда белгісі: DEXP.
- Қолдану саласы: тұрмыстық.
- Қуат параметрлері: 220–240 В ~ 50 Гц.
- Қуат тұтынуы: 1900 Вт.
- Энергия тиімділігі класы: А.
- Жуу тиімділігі: А.
- Су қысымы: 0,05 ~ 1 МПа.
- Балалардан қорғау: бар.
- Жүктеу (мақта): 8 кг.
- Кептіру және сығу энергия тиімділігі класы: В.
- Жылына тұтынылатын су мөлшері: 28800 л.
- Центрифуганың максималды айналу жиілігі: 1400 айн/мин.
- Барабанның көлемі: 52,7 л.
- Су шығыны (жуу+кептіру): 144 л.
- Су шығыны (жуу): 55 л.
- Жүктеу түрі: алдыңғы.
- Дыбыс қуатының реттелген деңгейі:
 - сығу: 78 дБ (А);
 - жуу: 60 дБ (А);
 - кептіру: 64 дБ (А).
- Электр энергиясын тұтыну (жуу+кептіру циклі): 5,44 кВт·сағ.
- Электр энергиясын тұтыну (жуу+кептіру циклі (жылына)): 1088 кВт·сағ.
- Электр энергиясын тұтыну (жуу): 0,8 кВт·сағ.
- Шаң мен ылғалдан қорғау дәрежесі: IPX4.
- Электр тогының соғуынан қорғау класы: I.
- Қуат сымын бекіту түрі: Y.
- Өлшемдері (Е × Т × Б): 59,5 × 54 × 82,5 см.
- Салмағы: 60 кг.

ЖИНАҚТАЛЫМ

- Құрылғы.
- Құю құбыршегі.
- Тасымалдау бітеуіштері.
- Бекіткіштер жиынтығы.
- Пайдалану бойынша нұсқаулық.

ЭНЕРГИЯ ТИІМДІЛІГІ ТУРАЛЫ АҚПАРАТ

ЭНЕРГЕТИЧЕСКАЯ ЭФФЕКТИВНОСТЬ СТИРАЛЬНО-СУШИЛЬНАЯ МАШИНА

ИЗГОТОВИТЕЛЬ	DEXP	
МОДЕЛЬ	WD-811M	
БОЛЕЕ ЭНЕРГОЭФФЕКТИВНЫЙ		
РАСХОД ЭЛЕКТРОЭНЕРГИИ, кВт·ч (на цикл стирки и сушки при полной загрузке при температуре 60 °C)	5,44	
ПОТРЕБЛЕНИЕ ЭЛЕКТРОЭНЕРГИИ НА СТИРКУ, кВт·ч <small>Реальный расход электроэнергии зависит от режима эксплуатации машины</small>	0,8	
ЭФФЕКТИВНОСТЬ ОТСТИРЫВАНИЯ	A B C D E F G	
МАКСИМАЛЬНАЯ ЧАСТОТА ВРАЩЕНИЯ ЦЕНТРИФУГИ, об/мин	1400	
ЗАГРУЗКА (ХЛОПОК), кг	СТИРКА	8,0
	СУШКА	6,0
РАСХОД ВОДЫ (ОБЩИЙ), л	144	
КОРРЕКТИРОВАННЫЙ УРОВЕНЬ ЗВУКОВОЙ МОЩНОСТИ, дБ(А)	СТИРКА	60
	ОТЖИМ	78
	СУШКА	64

МОНТАЖДАУ, САҚТАУ, ТАСЫМАЛДАУ (ТАСУ), ӨТКІЗУ ЖӘНЕ КӘДЕГЕ ЖАРАТУ ЕРЕЖЕЛЕРІ МЕН ШАРТТАРЫ

- Құрылғыны орнату ережелері мен шарттары осы пайдалану нұсқаулығының «Құрылғыны ендіру» бөлімінде сипатталған.
- Құрылғыны сақтау дайындаушы мен тұтынушының жылытылатын үй-жайларында ауа температурасы 5 °С-тан 40 °С-қа дейін және ауаның салыстырмалы ылғалдылығы 80%-дан аспайтын орауышта жүргізілуі тиіс. Үй-жайларда жемірілуді тудыратын жегі қоспалар (қышқылдар, сілтілер буы) болмауы тиіс.
- Құрылғыны дұрыс тасымалдауды қамтамасыз ету үшін келесі талаптарды сақтау қажет:
 - егер бар болса, құрылғыдан барлық ішкі керек-жарақтарды алып тастаңыз және оларды бөлек ораңыз;
 - құрылғының жұмыс қабілеттілігін және сыртқы түрін сақтау үшін оның дұрыс оралғанына көз жеткізіңіз (үлкен көлемді техниканы сыни жерлерде гофрленген қатырма төсемдері бар полиэтилен немесе көпіршікті пленкаға орау керек);
 - көлік құралының айналасында қозғалу мүмкіндігін болдырмау үшін құрылғыны белдіктермен мықтап бекітіңіз;
 - сыртқы ортаның әсерін толығымен жою үшін тек жабық көлікті пайдаланыңыз;
 - тиеу-түсіру жұмыстарын орындау кезінде қаптаманы өте мұқият өңдеуді қамтамасыз етіңіз.
- Құрылғы мұқият өңдеуді қажет етеді, оны шаң, кір, соққы, ылғал, от және т. б. әсерінен қорғайды.
- Құрылғыны өткізу жергілікті заңнамаға сәйкес жүргізілуі тиіс.
- Өнімнің қызмет ету мерзімі аяқталғаннан кейін оны қарапайым тұрмыстық қоқыспен бірге тастауға болмайды. Оның орнына, ол федералды немесе жергілікті заңдарға сәйкес кейіннен қайта өңдеу және жою үшін электр және электронды жабдықтарды тиісті қабылдау пунктіне кәдеге жаратуға тапсырылады. Осы өнімді дұрыс кәдеге жаратуды қамтамасыз ете отырып, сіз табиғи ресурстарды үнемдеуге көмектесесіз және дұрыс емделмеген жағдайда қоршаған ортаға және адамдардың денсаулығына зиян келтірмеуге көмектесесіз. Бұл өнімді қабылдау және кәдеге жарату орындары туралы толығырақ ақпаратты жергілікті муниципалды органдардан немесе тұрмыстық қоқыстарды шығаратын кәсіпорыннан алуға болады.
- Егер құрылғының ақаулығы анықталса, дереу уәкілетті қызмет көрсету орталығына хабарласыңыз немесе құрылғыны тастаңыз.

ҚОСЫМША АҚПАРАТ

Өндіруші: Уси Литтл Суон Электрик Ко., Лтд.
18, Чанцзян оңтүстік тас жолы, ұлттық даму және жоғары технологиялар аймағы, Синьу ауд., Уси қ., Цзянсу пров., Қытай.

Қытайда жасалған.

Импорттаушы / Қазақстан Республикасында талаптар қабылдайтын заңды тұлға: «DNS QAZAQSTAN (ДНС КАЗАХСТАН)» ЖШС, Астана қ-ы, Сарыарқа ауданы, Сарыарқа д-лы, 12 Ғ-т, Қазақстан Республикасы.

Электронды пошта мекен-жайы: info@dns-shop.kz

Тауар КО ТР (ЕАЭО) талаптарына сәйкес келеді.

Өнімнің сыртқы түрі және оның сипаттамалары алдын ала ескертусіз өзгертілуі мүмкін.

Құрылғының нақты интерфейсі осы нұсқаулықта көрсетілгеннен өзгеше болуы мүмкін.

Өндіріс күні пайдаланушы нұсқаулығының орыс тіліндегі нұсқасында көрсетілген. V.1



КЕПІЛДІК ТАЛОНЫ

SN/IMEI: _____

Кепілдікке қойылған күні: _____

Өндіруші бүкіл кепілдік мерзімі ішінде құрылғының үздіксіз жұмыс істейтініне, сондай-ақ материалдар мен құрастырымда ақаулар болмайтынына кепілдік береді. Кепілдік мерзімі бұйым сатып алынған сәттен бастап есептеледі және жаңа өнімдерге ғана қолданылады.

Кепілдікті қызмет көрсету бұйым пайдаланушы нұсқаулығына сәйкес пайдаланылған жағдайда, кепілдік мерзімі ішінде тұтынушының кінәсіз істен шыққан элементтерді тегін жөндеуді немесе ауыстыруды қамтиды. Элементтерді жөндеу немесе ауыстыру уәкілетті сервис орталықтарының аумағында жүргізіледі.

Кепілдік мерзімі: 24 ай.

Пайдалану мерзімі: 120 ай.

Сервистік орталықтардың өзекті тізімі келесі мекенжай бойынша:

<https://www.dns-shop.kz/service-center/>

Кепілдік міндеттемелер және тегін сервистік қызмет көрсету, егер оларды ауыстыру бұйымды бөлшектеуге байланысты болмаса, тауардың жиынтықтылығына кіретін, төменде аталған керек-жарақтарға қолданылмайды:

- ҚБП (қашықтықтан басқару пульті) үшін қуат элементтері (батареялары).
- Жалғағыш кәбілдер, антенналар және оларға арналған ауыстырғыштар, құлаққаптар, микрофондар, «HANDS-FREE» құрылғылары; жиынтықта жеткізілетін әртүрлі типтегі ақпарат тасығыштар, бағдарламалық жасақтама (БЖ) және драйверлер (бұйымның қатқыл магниттік дискілеріндегі жинақтағышқа алдын ала орнатылған БЖ қоса алғанда, бірақ онымен шектелмей), сыртқы енгізу-шығару құрылғылары және манипуляторлар.
- Қаптамалар, сөмкелер, белдіктер, тасымалдауға арналған баулар, монтаждық құрылғылар, құралдар, бұйымға қоса берілетін құжаттама.
- Табиғи тозуға ұшырайтын шығын материалдары мен бөлшектер.



Өндіруші келесі жағдайларда кепілдік міндеттемелерге ие болмайды:

- Кепілдік мерзімі аяқталды.
- Егер жеке (тұрмыстық, отбасылық) қажеттіліктерге арналған бұйым кәсіпкерлік қызметті жүзеге асыру үшін, сондай-ақ оның тікелей міндетіне сәйкес келмейтін басқа мақсаттарда пайдаланылған болса.
- Өндіруші бұйымды пайдалану кезінде пайдаланушы нұсқаулығының талаптарын бұзу, бұйымды орнату және оған қызмет көрсету жөніндегі ұсынымдарды, қосу ережелерін (бұйымның өзіне де, онымен байланысты бұйымдарға да сәйкес келмейтін желілік кернеудің әсері нәтижесінде туындаған қысқа тұйықталулар), бұйымды сақтау және тасымалдау кезінде өнім иесі және/немесе үшінші тұлғалар шектен ықтимал материалдық, моральдық және өзге де зиян үшін жауапты болмайды.
- Механикалық зақымданудың барлық жағдайлары: өнімді пайдалану кезінде алынған сызаттар, жарықтар, деформациялар, соққы іздері, майысулар, кептелістер және т.б.
- Түрлендірулерді, рұқсат етілмеген жөндеулерді осындай жұмыстарды жүргізуге уәкілетті емес адамдар жүргізген жағдайлар. Егер ақаулық конструкцияны немесе бұйымның сұлбасын өзгерту, Өндіруші қарастырмаған сыртқы құрылғыларды қосу, Қазақстан Республикасының заңнамасына сай сәйкестік сертификаты жоқ құрылғыны пайдалану салдарынан туындаған болса.
- Егер бұйымның ақауы еңсерілмейтін күштің әсерінен (табиғи элементтер, өрт, су тасқыны, жер сілкінісі, тұрмыстық факторлар және Өндірушіге тәуелді емес басқа жағдайлар) немесе Өндіруші болжай алмаған үшінші тұлғалардың әрекеттерінен туындаса.
- Бұйымның толық немесе ішінара істен шығуына алып келген бұйымның ішіне бөгде заттардың, өзге денелердің, заттектердің, сұйықтықтардың, жәндіктердің немесе жануарлардың түсуінен, агрессивті ортаның әсерінен, жоғары ылғалдылықтан, жоғары температуралардан туындаған ақау.
- Бұйымды сәйкестендіру (сериялық нөмірі) жоқ немесе сәйкес келмейді. Егер зақымданулар (кемшіліктер) зиянды бағдарламалық қамтаманың; БЖ ұсынушысының осы қызметті ұсынбауына байланысты мүмкіндігінсіз бұйымның бағдарламалық ресурстарына қолжетімділіктің болмауына әкеп соққан құпиясөздерді (кодтарды) оларды жинау/қалпына келтіру мүмкіндігінсіз орнату, ауыстыру немесе жою әсерінен туындаса.
- Егер жұмыстың ақаулықтары қуат беруші, кәбілдік, телекоммуникациялық желілердің, радиосигнал қуатының стандарттарға немесе техникалық регламенттеріне сәйкес келмеуінен, оның ішінде бедер ерекшеліктерінен және басқа да осыған ұқсас сыртқы факторлардан, бұйымның желі әрекет ететін шекарада немесе аймақтан тыс жерде пайдаланылуынан туындаған болса.
- Егер зақымданулар стандартты емес (түпнұсқалық емес) және/немесе сапасыз (зақымданған) шығыс материалдарын, керек-жарақтарды, қосалқы бөлшектерді, қуат беру элементтерін, әртүрлі үлгідегі ақпарат тасымалдағыштарды (CD, DVD дискілерді, жад карталарын, SIM карталарын, картридждерді қоса алғанда) пайдаланудан туындаса.
- Егер кемшіліктер үйлесімсіз контентті (әуендерді, графиканы, бейне және басқа файлдарды, Java қосымшаларын және оларға ұқсас бағдарламаларды) алуға, орнатуға және пайдалануға байланысты туындаған болса.
- Осы бұйыммен жанасып жұмыс істейтін басқа жабдыққа келтірілген залалға.



ҚҰРҒАҚ ІШ КИІМНІҢ ШАМАМЕН САЛМАҒЫ















Төсек-орын

Төсек-орын жабдығы	Шамамен салмағы (грамм)
Жастық қап	180–220
Сүлгі	220–600
Жайма	350–700
Сейсеп	500–800















Киім

Киім түрі	Шамамен салмағы (грамм)		
	Еркек	Әйел	Балалар
Футболка	230–300	80–150	40–80
Блузка, жейде	130–180	100–300	50–120
Костюм	1300–2000	800–1000	650–800
Мата шалбар	500–700	300–450	130–250
Джинс шалбар	600–700	400–500	150–200
Халат	500–800	350–500	130–300
Қысқа шалбар	200–350	150–350	70–150
Свитер, желбегей	800–1100	400–650	300–500
Мамық шапан, куртка	1300–1800	900–1300	500–1000

КИИМДЕ КӨРСЕТІЛГЕН ПИКТОГРАММАЛАРДЫҢ МӘНІ

Таңба	Сипаттама	Ұсыныстар
	Кәдімгі жуу	—
	Кірді 95 °C температурада жуу	Мақта немесе зығырдан жасалған ақ кір. Жоғары температураға төзімді түрлі-түсті кір
	Кірді 60 °C температурада жуу	Полиэстерден жасалған жұқа мақта кір немесе киім
	Кірді 40 °C температурада жуу	Мақта, полиэстер және басқа синтетикалық маталардан жасалған қара, түрлі-түсті зығыр маталар
	Кірді 30 °C температурада жуу	Кір жуғыш машинада жууға болатын жүннен жасалған бұйымдар
	Қолмен жуу	Машинада жууға арналмаған кір
	Жууға тыйым салынады	Химиялық тазалау
	Ағарту	—
	Құрамында хлор бар жуғыш заттармен ағарту	—
	Ағартпаңыз	—
	Үтіктеу	—
	Жоғары температурада үтіктеу (макс. 200 °C)	Ылғал мақта, зығыр, тоқыма бұйымдары
	Орташа температурада үтіктеу (макс. 150 °C)	Аздап ылғалданған мата (мақта, жібек, синтетикалық маталар)
	Төмен температурада үтіктеу (макс. 110 °C)	Әр түрлі синтетикалық маталар
	Үтіктемеңіз	—

КИИМДЕ КӨРСЕТИЛГЕН БАСҚА ПИКТОГРАММАЛАРДЫҢ МӘНІ

Таңба	Сипаттама
	Химиялық және құрғақ тазалау
	Барлық ықтимал тазалау әдістеріне рұқсат етіледі
	Перхлорэтилен негізіндегі тазалау
	Арнайы еріткіштер негізінде тазалау
	Таңбаның астындағы сызық өнімді жұмсақ тазалауға ұшырату қажеттілігін көрсетеді
	Химтазалауға болмайды
	Электр кептіру рұқсат етілген
	Қалыпты температурада құрғатыңыз
	Төмен температурада құрғатыңыз (жұмсақ кептіру)
	Электр кептіруге тыйым салынады
	Тік кептіру
	Көлденең бетінде кептіру
	Сығымсыз кептіру
	Құрамында хлор жоқ жуғыш заттармен ағарту

ДАҚТАРДЫ КЕТІРУ БОЙЫНША ҰСЫНЫСТАР

Дақ түрі	Шығару бойынша ұсыныстар
Таңқурай, бүлдірген	Бір шай қасық сірке суы мен лимон шырынын қоспасын дайындаңыз, матаны осы қоспаға батырып, дақты сүртіңіз
Қаражидек, қарақат	Дақты суық сумен шайыңыз, содан кейін лимон шырынын бір-неше минут ұстаңыз
Балмұздақ	Дақтары бар матаның бір бөлігін 1 шай қасық бура мен 1 шай қасық су ерітіндісіне батырыңыз, содан кейін шайыңыз және әдеттегідей жуыңыз
Кофе	Глицерин, мүсәтір спирті және судың тең бөліктерінің қоспасын дайындаңыз. Дақты осы құрамымен мұқият сулаңыз, оны 5 сағатқа қалдырыңыз, содан кейін сумен шайыңыз
Шоколад	Ыдысқа су құйыңыз, 1 литр суға 1 ас қасық мөлшерінде тұз қосыңыз және дақтары бар киімді осы суға жуыңыз
Қызыл шарап	Қызыл шарап дақтарын тұзбен себіңіз, содан кейін қатты щеткамен бай шарап қоспасын тұзбен сүртіңіз және дақты таза, сіңіргіш шүберекпен сүртіңіз Даққа суық су жағыңыз (әрдайым дақтың шетінен ортасына қарай жұмыс жасаңыз, сонда ол жайылып кетпейді). Қайта сүртіңіз және әдеттегідей тазалаңыз
Жемістер мен шырындар	1/2 кесе суға 1 шай қасық сүтегі асқын тотығының ерітіндісін дайындаңыз, оны дақпен сүртіңіз және суық сумен шайыңыз
Шөп	Оларды техникалық спиртпен ақырын сүртіңіз (ацетат пен триацетат маталарына қолдануға болмайды!), содан кейін шайыңыз және жуыңыз
Шаш бояуы	Сүтегі асқын тотығы мен мүсәтір спирт ерітіндісін дайындап, дақты шүберекпен сүртіңіз
Қан	Қан дақтары бар заттарды ыстық суға батыруға немесе жууға болмайды. Дақты суық суға батырыңыз, содан кейін кір сабынмен жуыңыз
Йод	Дақты мүсәтір спиртімен сүртіңіз
Кеңсе желімі	Мақтаға лак кетіргішті (ацетонсыз) жағып, дақты сүртіңіз
Сағыз	Затты мұздатқышқа салыңыз. Сағыз қатайған кезде оны киімнен ақырын алып тастаңыз

