

# Пайдалану бойынша нұсқаулық

---

Кір жуғыш машина

WF-10B1K

WF-12B1K

**DEXP**



## ҚЫСҚАША НҰСҚАУЛЫҚ



Кір киімдерді өндіріс материалы, түсі және т. б. бойынша сұрыптаңыз. Жуу алдында киімнің қалталарын мұқият тексеріңіз, өйткені қатты заттар, мысалы, әшекейлер немесе монеталар құрылғыны зақымдауы мүмкін (толығырақ ақпарат алу үшін «Киімді жууға бастапқы дайындау» бөлімін қараңыз).

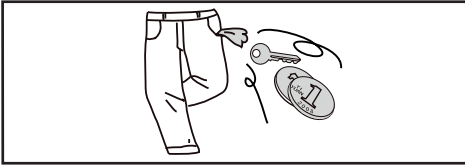

Есікті ашыңыз, кірді салыңыз және кір жуғыш машинаның есігін жабыңыз.

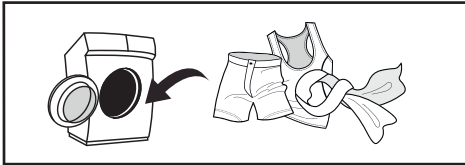

Кір жуғыш заттарды қосыңыз (қосымша ақпарат алу үшін «Жуғыш заттарды тиеу» бөлімін қараңыз).



Жуу бағдарламасын таңдаңыз (қосымша ақпарат алу үшін «Бағдарлама сипаттамасы» бөлімін қараңыз).

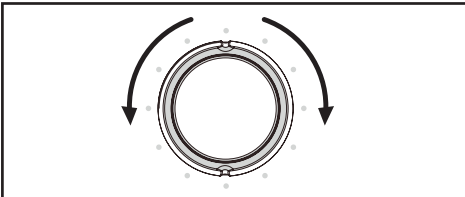

Жуу циклін бастау үшін «Старт/Кідірту» батырмасын басыңыз.



<b>ҚҰРЫЛҒЫ МАҚСАТЫ</b> .....	<b>6</b>
<b>САҚТЫҚ ШАРАЛАРЫ</b> .....	<b>6</b>
Электрмен жұмыс кезінде .....	6
Сумен жұмыс кезінде .....	7
Жалпы ережелер .....	7
<b>ОРНАТУ</b> .....	<b>9</b>
Кір жуғыш машинаны ашу .....	9
Тасымалдау бұрандамаларын алу .....	9
Орналасқан жері .....	10
Аяқтарды реттеу .....	11
<b>ҚҰЮ ҚҰБЫРШЕГІН ҚОСУ</b> .....	<b>11</b>
Бұрандалы қосылымы бар кранға қосылу .....	12
Кәдімгі кранға қосылу .....	12
Қую шлангісін құрылғыға қосу .....	13
Су төгетін түтікті қосу .....	14
<b>ҚҰРЫЛҒЫ СХЕМАСЫ</b> .....	<b>15</b>
<b>ПАЙДАЛАНУ</b> .....	<b>16</b>
Бірінші қолданар алдында .....	16
Киімді жууға бастапқы дайындау .....	16
Кір жуғыш машинаны жүктеу .....	19
Жуғыш заттарды тиеу .....	19
Басқару тақтасы .....	22
Басқару тақтасының сипаттамасы .....	22
Қосымша функциялар мен бағдарламалар .....	24
Жуу бағдарламаларының кестесі .....	25
Бағдарламалардың сипаттамасы .....	26
Жұмыс тәртібі .....	27
<b>ҚЫЗМЕТ КӨРСЕТУ ЖӘНЕ КҮТІМ</b> .....	<b>27</b>
Сыртқы корпусты тазалау .....	27
Барабанның ішкі бетін тазалау .....	27
Шыны мен есік тығыздағышын тазалау .....	28
Жуғыш зат науасын тазалау .....	28
Толтырғыш құбыршек сүзгілерін тазалау .....	29
Сорғы сүзгісін тазалау .....	30
<b>ЫҚТИМАЛ МӘСЕЛЕЛЕР ЖӘНЕ ОЛАРДЫҢ ШЕШІМІ</b> .....	<b>31</b>
Қате кодтары .....	32

<b>ТЕХНИКАЛЫҚ СИПАТТАМАЛАРЫ .....</b>	<b>33</b>
<b>ЭНЕРГИЯ ТИІМДІЛІГІ ТУРАЛЫ АҚПАРАТ .....</b>	<b>34</b>
<b>МОНТАЖДАУ, САҚТАУ, ТАСЫМАЛДАУ (ТАСУ), ӨТКІЗУ ЖӘНЕ КӘДЕГЕ ЖАРАТУ ЕРЕЖЕЛЕРІ МЕН ШАРТТАРЫ.....</b>	<b>35</b>
<b>ҚОСЫМША АҚПАРАТ .....</b>	<b>36</b>
<b>ЕСКЕРТПЕЛЕР.....</b>	<b>37</b>
Құрғақ іш киімнің шамамен салмағы.....	37
Киімде көрсетілген пиктограммалардың мәні.....	38
Киімде көрсетілген басқа пиктограммалардың мәні .....	39
Дақтарды кетіру бойынша ұсыныстар .....	40

# Құрметті сатып алушы!

Біздің өнімдерді таңдағаныңыз үшін рахмет.

Біз сізге жоғары сапа, функционалдылық және дизайн талаптарына сәйкес әзірленген және жасалған бұйымдар мен құрылғыларды ұсынуға қуаныштымыз. Пайдалануды бастамас бұрын, сіздің қауіпсіздігіңізге қатысты маңызды ақпаратты, сондай-ақ өнімді дұрыс пайдалану және күту бойынша ұсыныстарды қамтитын осы нұсқаулықты мұқият оқып шығыңыз. Осы нұсқаулықтың сақталуына назар аударыңыз және оны өнімді одан әрі пайдалану кезінде анықтамалық материал ретінде пайдаланыңыз.

## ҚҰРЫЛҒЫ МАҚСАТЫ

Кір жуғыш машина үй шаруашылығында тоқыма бұйымдарын және жуғыш зат ерітіндісінде машинада жууға болатын сыртқы киімдерді жууға арналған.

## САҚТЫҚ ШАРАЛАРЫ

### ЭЛЕКТРМЕН ЖҰМЫС КЕЗІНДЕ

- Құрылғыны электр желісіне қосуды тек білікті маман жүзеге асыруы керек.
- Қауіпті жағдайларды болдырмау үшін зақымдалған қуат сымын өндіруші, оның сервистік техникалық қызмет көрсету жөніндегі өкілі немесе тиісті біліктілігі бар өзге де маман ауыстыруға тиіс.
- Егер ол пайдаланылмаса, сондай-ақ тазалау алдында, ақаулық анықталған жағдайда және найзағай кезінде құрылғыны қуат көзінен ажыратыңыз.
- Қуат сымының ашасын дымқыл қолмен ұстамаңыз.
- Ашаны ұстап тұрып, құрылғыны розеткадан ажыратыңыз, сымның өзін тартпаңыз.
- Сіздің қауіпсіздігіңіз үшін қуат сымының ашасы жерге тұйықталған розеткаға қосылуы керек. Розетканың дұрыс және сенімді жерге тұйықталуын мұқият тексеріп, тексеріңіз.
- Құрылғыны қуат көзіне қоспас бұрын, үйдегі электр желісінің параметрлері оның техникалық сипаттамаларына сәйкес келетініне көз жеткізіңіз.
- Қуат сымын қорғауды қамтамасыз етіңіз. Қуат сымы жақсы бекітілуі және басқа заттарға тимейтіндей, сондай-ақ оған сүрініп кетпейтіндей немесе кездейсоқ зақым келтірмейтіндей етіп орналастырылуы тиіс. Құрылғыны қуат сымына орнатпаңыз немесе оны құрылғының корпусымен баспаңыз.
- Электр ашасы розеткаға оңай енуі керек. Сондай-ақ, розетканың орналасқан жеріне және оған қол жетімділіктің ыңғайлылығына ерекше назар аудару керек.
- Розетканың шамадан тыс жүктелуіне жол бермеңіз және адаптерлерді/ұзартқыштарды пайдаланбаңыз.
- Тасымалдаудан кейін оны электр желісіне қоспас бұрын құрылғы бөлме температурасына дейін кем дегенде 2 сағат күтіңіз.

## СУМЕН ЖҰМЫС КЕЗІНДЕ

- Құрылғыны сумен жабдықтауға және су бұруға қосу тек білікті маманмен жүзеге асырылуы керек.
- Есікті ашпас бұрын барабанда судың жоқтығына көз жеткізіңіз. Барабанның ішінде су болған кезде есікті ашпаңыз.
- Кір жуғыш машинадан ыстық суды ағызу кезінде күйіп қалудан сақ болыңыз.
- Бір кіріс шүмегі бар кір жуғыш машина суық су құбырына қосылуы керек.
- Жеткізілген жаңа құбыршектерді пайдаланыңыз; ескі құбыршектерді қайта пайдалануға болмайды. Құбыршектің зақымдалмағанына көз жеткізіңіз.
- Су құбыры желісіндегі судың қысымы 0,1–1 МПа (1–10 бар; 1–10 кг/см<sup>2</sup>; 10–100 Н/см<sup>2</sup>). аралығында болуын қадағалаңыз.

## ЖАЛПЫ ЕРЕЖЕЛЕР

- Электр тогының соғуын болдырмау үшін құрылғыны өзіңіз бөлшектемеңіз. Бұл құрылғыда пайдаланушы қызмет көрсететін элементтер жоқ. Қызмет көрсету мен жөндеуді тек уәкілетті қызмет көрсету орталығының білікті мамандары жүргізуі керек.
- Құрылғы тек үй ішінде пайдалануға арналған.
- Корпустағы желдеткіш саңылаулар кілеммен және өзге де жабындармен жабылмауы тиіс.
- Құрылғы балалар мен физикалық, сенсорлық немесе ақыл-ой қабілеті шектеулі адамдар үшін, олардың қауіпсіздігіне жауапты басқа адамдар бақылайтын жағдайларды қоспағанда, пайдалануға арналмаған. Балаларға құрылғымен ойнауға рұқсат бермеңіз.
- Жуу алдында киімнің барлық қалталары бос екеніне көз жеткізіңіз. Тиындар, зергерлік бұйымдар, шегелер, бұрандамалар, тастар және т.б. сияқты өткір және қатты заттар кір жуғыш машинаға үлкен зақым келтіруі мүмкін.
- Құлыпталған есікті күшпен ашуға тырыспаңыз. Бағдарлама аяқталғаннан кейін есік тағы бірнеше минут құлыптаулы болуы мүмкін — бұл жақсы. Мәжбүрлеп ашу есік пен құлыптау механизмін зақымдауы мүмкін.
- Құрылғыны тегіс, тұрақты бетке орнатыңыз. Құрылғыны биіктікке орнатпаңыз және оның құлап кетуіне немесе құлап кетуіне жол бермеу үшін оны бетінің шетіне немесе биіктік тамшысының жанына қоймаңыз.
- Егер құрылғы ұзақ уақыт пайдаланылмаса, оны электр желісінен ажыратып, сумен жабдықтауды өшіріңіз.
- Кір жуғыш машинаны қолданар алдында балалар мен үй жануарларының ішке кірмегенін тексеріңіз.
- Құрылғының есігіне сүйенбеңіз, себебі ол жұмыс кезінде қатты қызып кетуі мүмкін. Жұмыс кезінде балалар мен үй жануарларының құрылғымен тікелей байланыста болуына жол бермеңіз.
- Тазалау кезінде құрылғыға су шашпаңыз немесе құймаңыз — бұл қысқа тұйықталуға және электр тогының соғуына әкелуі мүмкін.
- Жуынатын бөлмеде немесе ылғалдылығы жоғары жерлерде, сондай-ақ жарылғыш немесе жемір газ тәрізді заттар бар бөлмелерде кір жуғыш машинаны орнатпаңыз.

- Құрылғыны қолданар алдында қаптаманың барлық компоненттері мен тасымалдау бұрандамаларын алып тастаңыз. Әйтпесе, кір жуғыш машина жуу кезінде қатты зақымдалуы мүмкін.
- Барлық орау материалдарын (пластик пакеттері, пенопласт төсемдері және т.б.) балалардың қолы жетпейтін жерде сақтаңыз. Қаптама материалдары тұншығу қаупін тудыруы мүмкін.
- Киімді бірінші рет жуар алдында, кез-келген циклды киімді жүктеместен іске қосып, машинаны тексеріңіз.
- Бұл кір жуғыш машина тек тұрмыстық пайдалануға арналған және тек машинада жууға арналған тоқыма бұйымдарын жууға арналған.
- Тез тұтанатын, жарылғыш немесе улы жуғыш заттарды пайдалануға тыйым салынады.
- Бензинді, спиртті және т.б. жуғыш зат ретінде пайдалануға тыйым салынады.
- Машинамен жууға арналған жуғыш заттарды ғана қолдануға рұқсат етіледі.
- Құрылғының жоғарғы жағында аяққа тұруға немесе оған отыруға тыйым салынады.
- Есікті күшпен жаппаңыз. Егер есік әрең жабылса, кір жуғыш машинаның ішінде тым көп киім бар-жоғын және барабанның ішінде біркелкі таралғанын тексеріңіз.
- Егер көрінетін зақым анықталса, құрылғыны пайдаланбаңыз. Оны дереу желіден ажыратып, уәкілетті қызмет көрсету орталығына хабарласыңыз.
- Бұл құрылғы тұрмыстық және басқа ұқсас орталарда пайдалануға арналған, мысалы: дүкендердегі, кеңселердегі және басқа жұмыс аймақтарындағы қызметкерлердің асханаларында; фермаларда, қонақүйлерде, мотельдерде және басқа да тұрғын үй-жайларда; шағын қонақ үйлерде («төсек және таңғы ас» түрі); қоғамдық тамақтандыруда. Құрылғы коммерциялық мақсатта пайдалануға арналмаған.
- Корпусты тазалау үшін қатты губкалар мен абразивті заттарды қолдануға тыйым салынады.

## КІР ЖУҒЫШ МАШИНАНЫ АШУ

Кір жуғыш машинаны қаптамадан шығарған кезде тасымалдау кезінде болуы мүмкін зақымдардың жоқтығына көз жеткізіңіз. Сондай-ақ, барлық аксессуарлардың бар екеніне көз жеткізіңіз. Кір жуғыш машинаның бүлінгенін немесе қандай да бір қосалқы бөлшектердің жоқтығын анықтаған кезде дереу сатушыға хабарласыңыз.

Егер орауыш болса, оны алыңыз — құрылғыны сәл артқа еңкейтіңіз және суретте көрсетілгендей таспаны тартып, құлыпты алыңыз.

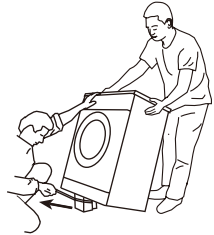

## НАЗАР АУДАРЫҒЫЗ!

- Қаптама материалдары қауіпті болуы мүмкін. Тұншығу қаупін болдырмау үшін орау элементтері мен құрылғының кез келген бөлшектерін балалардың қолы жетпейтін жерде сақтаңыз.
- Ораудан шығару кезінде құрылғыны зақымдамау үшін өткір заттарды пайдалану кезінде абай болыңыз.
- Орнатуды бастамас бұрын барлық орау элементтерін толығымен алып тастау керек.

## ТАСЫМАЛДАУ БҰРАНДАМАЛАРЫН АЛУ

## НАЗАР АУДАРЫҒЫЗ!

- Пайдалануды бастамас бұрын тасымалдау бұрандаларын міндетті түрде алып тастаңыз. Бұрандалар орнатылған құрылғының іске қосылуы оның зақымдалуына әкелуі мүмкін.
- Қаптама бекіткіші алынғанша (бар болса) тасымалдау болттарын алып тастамаңыз.

1. Кілтті пайдаланып, құрылғының артқы жағындағы барлық болттарды сағат тіліне қарсы бағытта еркін айналғанша босатыңыз.
2. Болттарды толығымен алып тастаңыз және оларды болашақта қолдану үшін сақтаңыз. Құрылғыны одан әрі тасымалдау жағдайында болттарды қайта орнату қажет.
3. Саңылауларды жиынтықтағы бітеуіштермен жабыңыз.

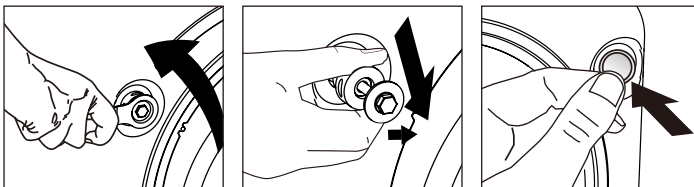

## ОРНАЛАСҚАН ЖЕРІ

### НАЗАР АУДАРЫҢЫЗ!

- Құрылғыны тек тұрақты бетке орнатыңыз. Оны ұзын кілемдерге және басқа жұмсақ жабындарға қоймаңыз.
- Кір жуғыш машинаның қуат сымы мен құбыршектерде тұрмағанына көз жеткізіңіз.
- Төмендегі суретте көрсетілгендей, машинаның қабырғалардан және кез-келген басқа беттерден қажетті қашықтығын сақтаңыз. Көрсетілген қашықтықтарды сақтамау құрылғының дұрыс жұмыс істемеуіне, сондай-ақ оның қызып кетуіне әкелуі мүмкін.
- Кептіргіш машинаны үстіңгі жағына орнатқан кезде, толық жүктеме кезінде құрылғылардың жалпы салмағы шамамен 180 кг-ға жетуі мүмкін — орнату орнындағы еден беті мұндай жүктемеге төтеп беруі керек. Кептіргіш машинаны жоғарыдан орнатуға үйлесімді монтаждау жинағы болған кезде және екі машина өндірушілерінің талаптарын сақтаған кезде ғана жол беріледі.

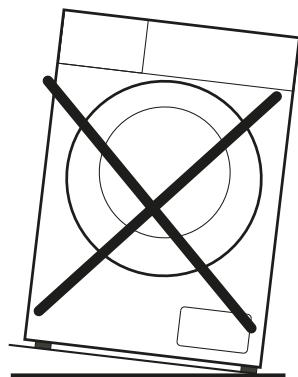
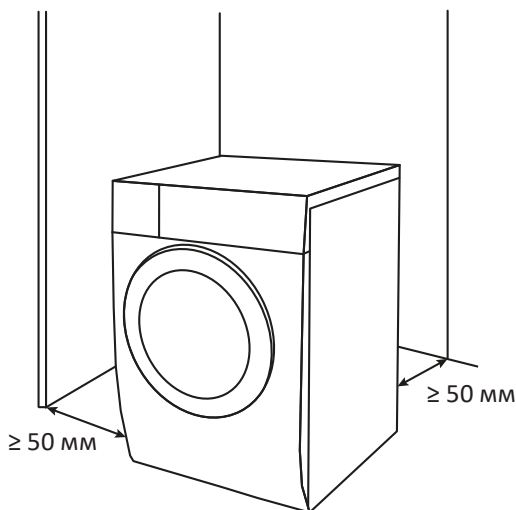

Кір жуғыш машинаны орнату орны келесі шарттарға сәйкес келуі керек:

- қатты, құрғақ және тегіс бет;
- тікелей күн сәулесінің болмауы;
- жақсы желдету;
- бөлмедегі температура 5 °С-тан төмен емес;
- жылу көздерінен, мысалы, көмірмен немесе газбен жылыту жабдықтарынан қашықтығы.

### НАЗАР АУДАРЫҢЫЗ!

Дұрыс емес туралау жұмыс кезінде шу мен дірілдің пайда болуына, машинаның құлауына және тіпті құлауына әкелуі мүмкін. Құрылғының дұрыс орнатылмауынан болатын зақым кепілдікпен жабылмайды.

1. Бекіткіш сомынды сомын кілтпен босатыңыз.



2. Биіктігін өзгерту үшін аяқтарды бұраңыз.

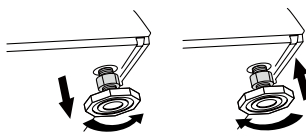

3. Кір жуғыш машинаны еденге тегіс ұстау үшін барлық төрт аяқты реттеңіз және бекіткіш сомындарын сомын кілтпен бекітіңіз.

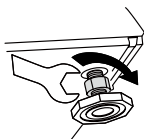

## ҚҰЮ ҚҰБЫРШЕГІН ҚОСУ

### НАЗАР АУДАРЫҢЫЗ!

Құрылғыны сумен жабдықтауға қосу тек білікті маманмен жүзеге асырылуы керек.

- Жеткізілген жаңа құбыршектерді пайдаланыңыз; ескі құбыршектерді қайта пайдалануға болмайды. Құбыршектің зақымдалмағанына көз жеткізіңіз.
- Су құбыры желісіндегі судың қысымы 0,1–1 МПа (1–10 бар; 1–10 кг/см<sup>2</sup>; 10–100 Н/см<sup>2</sup>). аралығында болуын қадағалаңыз. Яғни, толық ашылған краннан 15 секундта 3 литрдей су ағып кетуі тиіс. Егер қысым көрсетілген мәннен жоғары болса, онда су қысымын төмендететін құрал орнатылуы керек.
- Бұл құрылғы тек суық суға арналған. Оны ыстық суға қоспаңыз.
- Машинаны жаңа құбырларға қоспас бұрын (немесе бірнеше сағат ішінде су беру тоқтатылған жағдайда) құбырларда жиналған ластаушы заттардан құтылу үшін жеткілікті суды төгіп тастаңыз.

## БҰРАНДАЛЫ ҚОСЫЛЫМЫ БАР ШҮМЕККЕ ҚОСЫЛУ

1. Толтырғыш түтіктің сомынын қолмен қатайтыңыз.

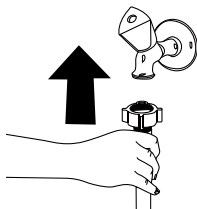

2. Барлық қосылымдардың мықтап тартылғандығына көз жеткізіңіз. Су құбырын толығымен ашу арқылы құбыршектің қосылу тығыздығын тексеріңіз.
3. Құбыршектің бұралмағанына немесе қысылмағанына көз жеткізіңіз.

### НАЗАР АУДАРЫҢЫЗ!

Шлангты қолмен жалғаңыз және құралдарды пайдаланбай қатайтыңыз.

## КӘДІМГІ КРАНҒА ҚОСЫЛУ

### НАЗАР АУДАРЫҢЫЗ!

Кран ауыстырғышы жеткізілім жинағына кірмейді.

1. Шүмектің ұзындығы 10 мм-ден асатын қолайлы кранды таңдаңыз. Кранның шығуы біркелкі болуы керек.

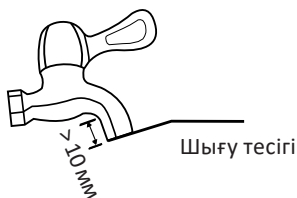

2. Бекіткішті басу арқылы шлангты ұластырғыштан ажыратыңыз.

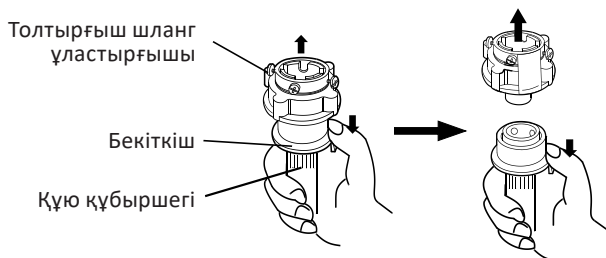

3. Толтырғыш шланг ауыстырғышындағы 4 бұранданы босатыңыз, содан кейін ауыстырғышты кранға қосыңыз. Егер кранның диаметрі тым үлкен болса, бұрандаларды босатып, төлкені алыңыз.

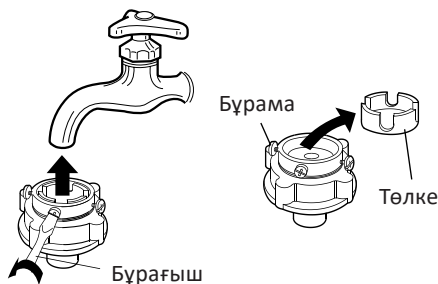

4. Шланг адаптеріндегі 4 бұранданы біркелкі қатайтыңыз, сонда ол қисаймай бекітіледі.

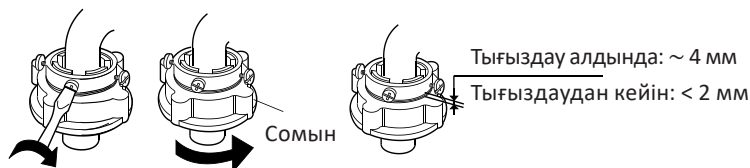

5. Толтырғыш шлангты адаптерге бекітілгенге дейін жалғаңыз және қосылымды ағып кетуін тексеріңіз.

#### ЕСКЕРТПЕЛЕР

- Егер машина сирек қолданылса (аптасына 1–2 рет), байланыстырушы бұрандаларға зақым келтірмеу үшін ауыстырғышты краннан ажыратпаңыз. Бекіткішті басу арқылы шлангты ғана ажыратуға болады.
- Сомынды қатайтпас бұрын бұранданың шығыңқы бөлігі қатайғаннан кейін шамамен 4 мм және 2 мм-ден аз болуы керек.

#### ҚҰЮ ҚҰБЫРШЕГІН ҚҰРЫЛҒЫҒА ҚОСУ

1. Су құбырының сомынын құрылғының артқы жағындағы құбырға қосыңыз. Сомынды қатайтыңыз және оның мықтап бекітілгеніне көз жеткізу үшін оны ақырын шайқаңыз.
2. Құбыршекті бұрамай, сомынды біркелкі қатайтыңыз.

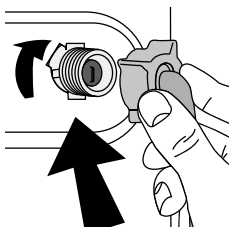

## СУ ТӨГЕТІН ТҮТІКТІ ҚОСУ

### НАЗАР АУДАРЫҢЫЗ!

Құрылғыны кәрізге қосу тек білікті маманмен жүзеге асырылуы керек.

Су төгетін құбыршекті раковинаға, ваннаға бағыттаңыз немесе оны тікелей кәрізге қосыңыз (су төгетін түтіктің минималды диаметрі 19 мм). Еденнен құбыршектің соңына дейінгі тік қашықтық 60-тен 100 см-ге дейін болуы керек. Шлангты үш жолмен бекітуге болады (А, В, С).

### ЕСКЕРТУ

Егер шланг қысқыштармен бекітілген болса, оларды шешпеңіз, себебі бұл кір жуғыш машинаның қалыпты жұмысына кедергі келтіруі мүмкін.

### А әдісі

Су төгетін түтікті раковинаның немесе ваннаның үстіне қоюға болады. Оны бекіту үшін құбыршек ұстағыштың тесігінен өткізілген тартпаны немесе арқанды пайдаланыңыз. Шлангтың ұшын лас суға батырмаңыз және оны 15 см теңірек су төгетін тесікке енгізбеңіз.

### В әдісі

Су төгетін түтікті сифонға арнайы сыммен қосуға болады.

### С әдісі

Су ағызу құбыршегін қабырғаға сифонмен бекітуге болады. Сифонды кейіннен тазалау мүмкіндігін қамтамасыз ету үшін оны дұрыс орнату керек.

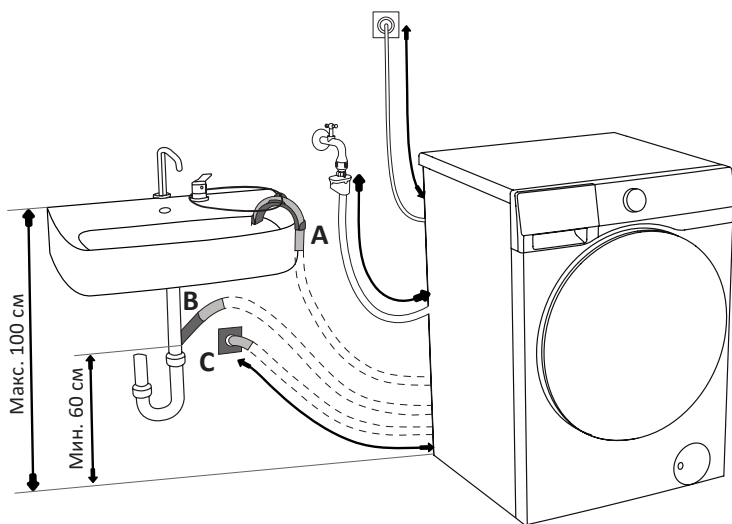

## НАЗАР АУДАРЫҢЫЗ!

- Су ағызу құбыршегін майыстырмаңыз немесе созбаңыз.
- Судың ағып кетуіне жол бермеу үшін су ағызу құбыршегін дұрыс қосыңыз.
- Ыстық суды машинадан ағызу кезінде күйіп қалмас үшін су ағызу құбыршегін мықтап бекітіңіз.
- Егер шлангтың ұзындығы жеткіліксіз болса, ұзартқыш шлангты қолданыңыз. Шлангтың жалпы ұзындығы 3,2 м аспауы керек. Ұзартқыш сымды су төгетін түтікке жалғау үзіліс пен ағып кетуді болдырмау үшін тиісті қысқышпен мықтап бекітіңіз.

## ҚҰРЫЛҒЫ СХЕМАСЫ

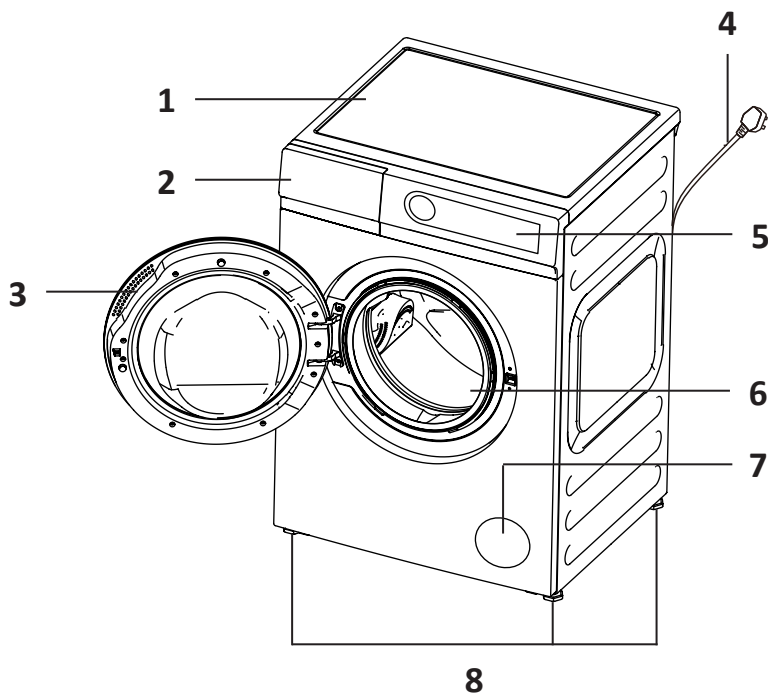

1. Жоғарғы панель.
2. Жұғыш зат науасы.
3. Есік.
4. Қуат сымы.

5. Басқару тақтасы.
6. Барабан.
7. Сорғы сүзгісінің қақпағы.
8. Реттелетін аяқтар.

### БІРІНШІ ҚОЛДАНАР АЛДЫНДА

#### ЕСКЕРТПЕЛЕР

- Құрылғыны электр желісіне қоспас бұрын есікті ашып, барабанды жұмсақ дымқыл шүберекпен сүртіңіз.
- Жаңа машинаның барабанында зауыттың ластану белгілері болуы мүмкін. Бұл қалыпты жағдай.

Киімді бірінші рет жуар алдында келесі әрекеттерді орындаңыз:

1. Машинаны бірінші рет іске қосу үшін өнімді сатып алыңыз.
2. Құрылғыны электр желісіне және сумен жабдықтауға қосыңыз.
3. Құрылғыны қосыңыз.
4. Өнімді науаға қосып, оны жабыңыз.
5. «Барабанды тазарту» бағдарламасын таңдаңыз.
6. «Старт/Кідірту» батырмасын басыңыз.
7. Бағдарламаның аяқталуын күтіңіз.

#### ЕСКЕРТУ

Өнімнің функционалды бөліктерінде судың қалдық болуы және/немесе жаңа кір жуғыш машинаның манжетінде дақтардың болуы мүмкін. Бұл құбылыстар дайындаушы зауытта машинаның тұтастығын сапалы тексерумен байланысты.

### КИІМДІ ЖУУҒА БАСТАПҚЫ ДАЙЫНДАУ

#### НАЗАР АУДАРЫҢЫЗ!

- Ұсақ, мықты бекітілмеген және өткір заттар киім мен машинаның бұзылуына және зақымдалуына әкелуі мүмкін, сондықтан жуу алдында киімнің қалталарын мұқият тексеріп, босатыңыз.
- Киімнің кейбір элементтері кір жуғыш машинаны зақымдауы мүмкін. «Сыдырма» түріндегі бекіткіштер мықтап бекітілуі керек, түймелер немесе ілгектер ішке қарай түймеленуі керек. Бос таңғыштарды немесе таспарларды бір-бірімен байланыстыру керек.

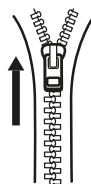
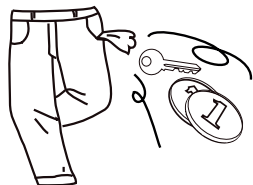

- Жуар алдында киімдегі шаңды, кірді және үй жануарларының жүнін алып тастаңыз.
- Заттарды өндіріс материалы бойынша сұрыптаңыз (мақта, жібек, жүн, синтетика және т.б.).
- Ақ және түрлі-түсті заттарды, әсіресе қанық түстерді бөліңіз. Барлық жаңа түсті заттарды бөлек жуу керек.



- Киімді бірінші рет жуған кезде оның түсі өзгермейтініне көз жеткізіңіз. Киімнің түсі өзгергенін тексеру үшін сұйық жуғыш затпен суланған ақ сүлгіні қолдануға болады.
- Киімді кептірмес бұрын, киім өндіруші тиісті жапсырмаларда көрсететін сипаттамаларға сәйкес өнімдерді жіктеуге назар аударыңыз.
- Жүктелген киімнің массасы машинаның жұмысына сәйкес келетініне көз жеткізіңіз, машинаны шамадан тыс жүктемеңіз, себебі бұл жуу тиімділігіне теріс әсер етуі мүмкін.
- Жеңдердегі, жағалардағы және қалталардағы дақтарды мінсіз әсер ету үшін машинада жуар алдында сұйық жуғыш затпен щеткамен ақырын алып тастаңыз.
- Сілтілік/оттегі ағартқышты қолданудан сақ болыңыз, себебі ол киімге зақым келтіруі мүмкін.
- Әсіресе нәзік жууды қажет ететін тоқыма бұйымдарын, мысалы, шілтерлі әрлеуді, ұсақ заттарды (тығыз матадан жасалған шұлықтар, орамалдар, галстуктар және т.б.) арнайы торлы жууға арналған сөмкелерге салу керек.

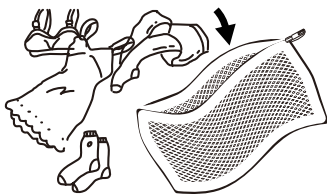

- Шарфтарды және басқа оңайтын киімдерді, әсіресе басқа заттармен бірге жуған кезде, жуар алдында бөлек жуыңыз.
- Жұмсақ заттарды бөлек жуу керек. Табиғи жүн мен жібектен жасалған жаңа бұйымдар, соның ішінде перделер үшін жұмсақ жуу режимін таңдау керек.



- Үлкен өлшемдегі және салмақтағы жалғыз заттарды жуу кезінде (мысалы, ванна сүлгілері, джинсы, курткалар және т.б.) ауырлық ортасының ығысуы және соның салдарынан машинаның қатты теңгерімсіздігі нәтижесінде дабыл қағуы мүмкін. Сондықтан бірге жуу үшін, соның ішінде біркелкі сығу үшін тағы бір немесе бірнеше ұқсас заттарды қосу ұсынылады.
- Кір жуғыш машинада арнайы жуғыш заттарды қолданыңыз.
- Ұнтақты жуғыш заттар киімде дақтар мен иіс қалдыруы мүмкін, сондықтан жуудан кейінгі киім мұқият шаюды қажет етеді.
- Жуғыш заттарды құрғақ және балалар мен жануарлардың қолы жетпейтін жерде сақтаңыз.

#### **ЕСКЕРТУ**

Ағымдағы жүктеме үшін жуғыш заттың қажетті мөлшерін дұрыс есептеңіз. Жуғыш зат тым көп болғандықтан немесе судың температурасы жеткіліксіз болғандықтан, жуғыш заттың қалдықтары машинаның құбыршектеріне немесе компоненттеріне кептеліп, киімді ластауы мүмкін.

### **Оңай жабағыла алатын заттар**

Оңай жабағыла алатын заттарды (мысалы, мамық) жуу алдында ішке сығу керек. Мұндай заттарды бөлек жуған дұрыс, өйткені олар басқа заттарды бұзып, өздерін нашарлатуы мүмкін. Сол себепті қара және түрлі-түсті мақта заттарын бөлек жуған жөн.

### **Балалар заттарын жуу**

Балалар заттары (балалар киімдері мен сүлгілері), оның ішінде жаялықтар бөлек жуылуы керек. Ересектерге арналған заттармен бірге жуу кезінде оларға балаларға зиянды микроорганизмдер енуі мүмкін. Жуғыш заттардың қалдықтарын мұқият жууды және тазалауды қамтамасыз ету үшін балалар киімін шаю уақытын ұзарту керек.

### **Машинада жууға арналмаған киім**

- Галстуктар, желеткелер және т.б. машинада жуу нәтижесінде отыра алады.
- Машинада жуу процесінде деформациялануы мүмкін бүктемелері мен бердерлері бар киім.
- Толығымен немесе ішінара жүннен жасалған киім.
- Зергерлік бұйымдары бар киім.
- Өндірушінің жуу жағдайына қойылатын талаптары сақталмаған өнімдерді жуудан аулақ болыңыз.
- Бензинге, керосинге, дизельге, бояуға, еріткішке және спиртте боялған киімдерді ешбір жағдайда жууға болмайды.

#### **ЕСКЕРТУ**

Бір затты жуған кезде барабанда теңгерімсіздік пайда болуы мүмкін. Мәселені жою үшін бірнеше нәрсені қосу ұсынылады.

## НАЗАР АУДАРЫҢЫЗ!

Кір жуғыш машинада су өткізбейтін материалдардан жасалған заттарды жууға болмайды. Әйтпесе, машинаны сумен толтырып, суды төгіп тастауға немесе шаю және сығу кезінде шамадан тыс дірілдеуге болады, бұл заттарды зақымдауы мүмкін (мысалы, шаңғы костюмдері, жаңбыр жамылғылары, қолшатырлар, автомобиль қақпақтары, шатырлар, ұйықтайтын сөмкелер және т.б.). Ағызу кезінде су өткізбейтін өнімдерде жиналған суды толығымен төгуге болмайды және бір жерде жиналады, бұл машинаның қатты теңгерімсіздігін және оның дірілдеуін немесе жылжуын тудырады.

## КІР ЖУҒЫШ МАШИНАНЫ ЖҮКТЕУ



1. Кір жуғыш машинаның есігін ашыңыз. Барабанның бос екеніне көз жеткізіп, кірді ішіне салыңыз.
2. Кір жуғыш машинаның есігін басқанша жабыңыз.
3. Барабанды шамадан тыс жүктемеңіз! Әрбір бағдарламаның максималды жүктелуі «Кір жуу бағдарламаларының кестесі» бөлімінде көрсетілген. Егер барабан толып кетсе, жуу тиімділігі төмендейді.
4. Кірдің есікке кептеліп қалмас үшін барабанда толығымен екеніне көз жеткізіңіз.

## ЕСКЕРТУ



Құрылғы жүктелген кірдің салмағына байланысты су ағынын автоматты түрде реттейді.

## ЖУҒЫШ ЗАТТАРДЫ ТИЕУ

Жуғыш зат науасында 3 бөлім бар:

- «» бөлім алдын ала жууға арналған жуғыш заттарға арналған;
- «» бөлімшесі негізгі жуу құралына, дақ кетірушіге немесе су жұмсартқышқа арналған;
- «» бөлім кондиционерге арналған.

Жуғыш заттарды тиеу үшін:

1. Науаны тартыңыз.
2. Қажет болған жағдайда алдын ала жуу құралымен «» бөлімін толтырыңыз.
3. «» бөлімін бөлімді жуғыш затпен толтырыңыз.
4. Қажет болса, матаны жұмсартатын кондиционерді «» бөлімге қосыңыз.

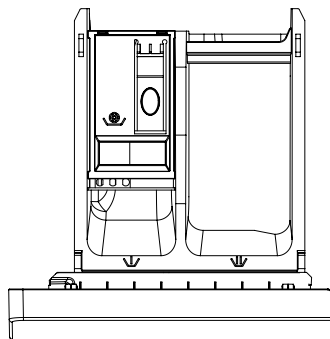

## НАЗАР АУДАРЫҢЫЗ!

Схема анықтама үшін берілген — науаның нақты көрінісі үлгіге байланысты өзгеруі мүмкін.

## ЕСКЕРТПЕЛЕР

- Жуу кезінде жуғыш зат науасын ешқашан ашық қалдырмаңыз.
- Кір жуу циклін бастамас бұрын ұнтақ жуғыш затты қосыңыз. Егер сіз оны ертерек қоссаңыз, жуғыш зат бөлігінің толығымен құрғақ екеніне көз жеткізіңіз: әйтпесе жуу процесі басталғанға дейін жуғыш зат мыжылып қалуы мүмкін. Бітеліп қалмас үшін бөліктен қатайтылған кесектерді алып тастауды ұмытпаңыз.
- Қалың сұйық жуғыш заттарды қолданған кезде, бөліктің су төгетін тесігі бітеліп қалмас үшін оларды сумен сұйылту ұсынылады.
- Сұйық жуғыш заттар алдын-ала жуу циклі жоқ бағдарламаларға арналған.
- Науаны мұқият жабыңыз. Кенеттен жабу жуғыш заттың шашырауына әкелуі мүмкін. Сондай-ақ, саусақтарыңызды қысып алмауды қадағалаңыз.

## Жуғыш заттарды таңдау

- Тек машинада жууға арналған жуғыш заттарды қолданыңыз және осы өнімдер өндірушілерінің ұсыныстары мен ескертулерін орындаңыз. Өндіруші ағартқыш және басқа жуғыш заттарды дұрыс пайдаланбау нәтижесінде тығыздағыштар мен пластикалық бөлшектердің зақымдалуына немесе түсінің өзгеруіне жауап бермейді. Кір жуғыш машинаны зақымдауы мүмкін еріткіштерді немесе тазартқыштарды қолданбаңыз.
- Көбіктенбейтін және алдыңғы жүктеме құрылғыларына арналған жуғыш заттарды таңдаңыз.
- Жуғыш затты таңдау кірдің түріне, дәрежесіне, кірдің түсіне және жуу температурасына байланысты.
- Таблеткадағы жуғыш заттарды негізгі жуу бөліміне немесе кірдің арасына тікелей барабанға салуға болады. Таблеткадағы жуғыш заттар жуғыш зат науасында із қалдыруы мүмкін. Егер сіз осындай мәселеге тап болсаңыз, болашақ жуу кезінде жуғыш зат таблеткасын кірдің арасына, барабанның түбіне жақын қойыңыз.
- Қазіргі заманғы фосфатсыз жуғыш заттарды қолданған кезде қара кірде ақ іздер пайда болуы мүмкін (дақтар және т.б.). Бұл жағдайда дақтарды щеткамен алып тастаңыз және сұйық жуғыш затты қолданыңыз.

## Жуғыш заттың мөлшері

Жуғыш заттың қаптамасында берілген дозалау нұсқауларын орындаңыз. Жуғыш заттың мөлшері мыналарға байланысты:

- ластану дәрежесі мен түрі;
- жуу көлемі:
  - толық жүктеу кезінде жуғыш заттың қаптамасында көрсетілген өндірушінің нұсқауларын орындаңыз;
  - жартылай жүктеу кезінде: толық жүктеу кезінде қолданылатын мөлшердің 3/4 бөлігі;
  - минималды жүктеу (шамамен 1 кг): толық жүктеу үшін қолданылатын мөлшердің 1/2 бөлігі;
- сіздің аймағыңыздағы судың кермектігі. Жұмсақ су қатты суға қарағанда аз жуғыш затты қажет етеді.

## ЕСКЕРТПЕЛЕР

- Жуғыш заттың шамадан тыс мөлшері қатты көбіктенуге әкелуі мүмкін, бұл жуу тиімділігін төмендетеді. Шамадан тыс көбіктену кезінде кір жуғыш машина сығуды орындамауы мүмкін.
- Жуғыш заттың жеткіліксіз мөлшері уақыт өте келе кірдің сұр түске айналуына әкелуі мүмкін, сонымен қатар барабанда, жылытқышта және құбыршектерде әк шөгінділері пайда болады.
- Кондиционер бөлігін көрсетілген максималды деңгейден жоғары толтырмаңыз. Әйтпесе, кондиционер кірге тым ерте қосылады, бұл жуу нәтижесіне теріс әсер етеді.

## Матаға крахмал немесе бояғышты қолдану

- Кондиционер бөліміне сұйық крахмал, ұнтақ крахмал немесе мата бояуын қосыңыз.
- Бір жуу циклінде кондиционер мен крахмалды бір уақытта қолданбаңыз.
- Крахмалды қолданғаннан кейін машинаның ішін дымқыл, таза шүберекпен сүртіңіз.

## Ағартқышты қолдану

- Алдын ала жуу бағдарламалары үшін алдын ала жуу кезеңінің басында ағартқышты қосыңыз (өнім өндірушісі көрсеткендей). Ағартқышпен бір уақытта алдын ала жуу бөліміне жуғыш затты қоспаңыз.
- Ағартқыш пен жуғыш затты араластырмаңыз.
- Ағартқыштың аз мөлшерін (шамамен 50 мл) қолданыңыз және киімді өте жақсы шайыңыз, себебі өнімнің қалдықтары теріні тітіркендіруі мүмкін.
- Ағартқышты киімге құймаңыз немесе оны түрлі-түсті киімдерге қолданбаңыз.
- Оттегі ағартқыштарын пайдаланған кезде су температурасы төмен жуу бағдарламасын таңдаңыз.
- Оттекті ағартқыштарды жуғыш заттармен бірге қолдануға болады — бұл үшін алдымен жуғыш затты негізгі жуғыш зат бөлмесіне қойып, жуғыш зат жуылғанша күтіңіз. Содан кейін, машина қайтадан су жинап жатқанда, сол бөлікке ағартқыш қосыңыз.

## Қақтан тазартқышты қолдану

Қажет болса, кір жуғыш машиналар үшін арнайы жасалған қақтан тазартқышты қолданыңыз.

## БАСҚАРУ ТАҚТАСЫ

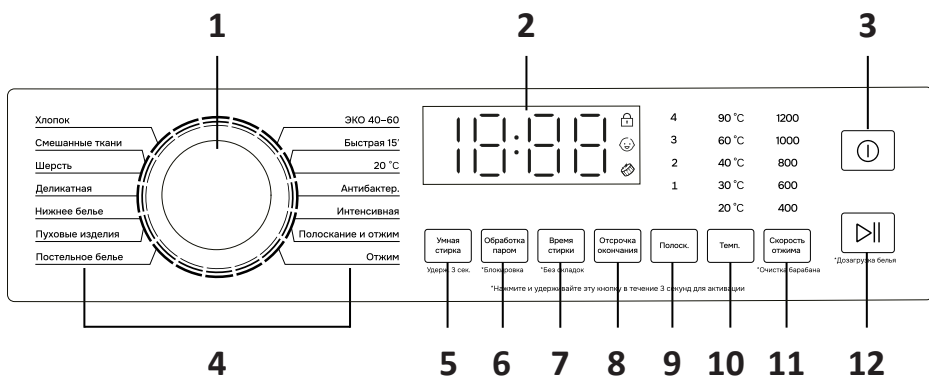

1. Бағдарлама реттегіші.
2. Дисплей.
3. «Қосу/Өшіру» батырмасы.
4. Бағдарламалар.
5. «Ақылды жуу» батырмасы.
6. «Бүмен өңдеу» батырмасы.
7. «Жуу уақыты» батырмасы.
8. «Аяқтауды кейінге қалдыру» батырмасы.
9. «Жуып-шаю» батырмасы.
10. «Темп.» батырмасы.
11. «Сығу жылдамдығы» батырмасы.
12. «Бастау/Кідірту» батырмасы.

## БАСҚАРУ ТАҚТАСЫНЫҢ СИПАТТАМАСЫ

- Бағдарламаларда әдепкі баптаулар бар, олардың бір бөлігін тиісті батырмаларды басу арқылы іске қосқанға дейін өзгертуге болады.
- Кейбір баптаулар белгілі бір бағдарламалар үшін қол жетімді емес («Жуу бағдарламаларының кестесі» қараңыз).

### «Қосу/Өшіру» батырмасы

- Құрылғыны қосу/өшіру үшін басыңыз.
- Егер құрылғы күту режимінде немесе жуу аяқталғаннан кейін жұмыс істемесе, ол автоматты түрде өшеді.

### «Бастау/Кідірту» батырмасы

- Жуу бағдарламасын таңдағаннан кейін циклды бастау үшін басыңыз.
- Жұмыс кезінде бағдарламаны кідірту үшін басыңыз. Қайта басу жұмысын жалғастырады.
- Жуу кезінде машинаның есігін уақытша ашып, кірді қайта жүктеу немесе шығару үшін «Старт/Кідірту» батырмасын 3 секунд басып тұрыңыз. «» индикаторы сөнгенше күтіңіз.

### НАЗАР АУДАРЫҢЫЗ!

Егер жуу кезінде судың температурасы немесе барабандағы су деңгейі рұқсат етілген деңгейден жоғары болса, функция жұмыс істемейді.

## Бағдарлама реттегіші

Реттегіш жуу бағдарламасын таңдау үшін қолданылады.

### «Ақылды жуу» батырмасы

«Ақылды жуу» бағдарламасын іске қосу үшін 3 секунд басып тұрыңыз.

### «Бумен өңдеу» батырмасы

Жуу кезінде бу беру функциясын қосу/өшіру үшін берілген батырманы басыңыз. Бу қатпарларды тегістейді, киімді киюге ыңғайлы етеді және жағымсыз иістерді жояды.

### «Жуу уақыты» батырмасы

Таңдалған бағдарламаның жуу ұзақтығын өзгерту үшін берілген батырманы басыңыз. Әр түрті қол жетімді уақыт мәнін минимумнан максимумға ауыстырады.

### «Аяқтауды кейінге қалдыру» батырмасы

- Жуудың аяқталу уақытын реттеуді қосу үшін бағдарламаны және қажетті функцияларды таңдағаннан кейін берілген батырманы басыңыз. Қол жетімді орнату аралығы — 2-ден 24 сағатқа дейін.
- Таңдалған уақыт — бұл құрылғы жуу бағдарламасын аяқтайтын уақыт. Орнатылған кейінге қалдыру таймерінің уақыты бағдарламаның жұмыс уақытынан ұзағырақ болуы керек.
- Таңдауды растау үшін «Старт/Кідірту» батырмасын басыңыз — кері санақ басталады. Кері санақ кезінде тек «Старт/Кідірту» және «Қосу/Өшіру» батырмалары жұмыс істейді және «Басқару тақтасын құлыптау» функциясы да қол жетімді.

### «Жуып-шаю» батырмасы.

- Жуу бағдарламасындағы шаю санын өзгерту үшін осы батырманы басыңыз. Дисплейді басқан кезде шаю қадамдарының ағымдағы саны жанады, ал бағдарламаның қалған уақыты қайта есептеледі.
- Бағдарламаны орындау кезінде функцияны шаю кезеңі басталғанға дейін ғана қосуға немесе жоюға болады. Шаю кезеңі басталғаннан кейін орнату-ды өзгерту мүмкін емес.

### «Темп.» батырмасы

Таңдалған бағдарлама үшін температура баптауын қосу үшін берілген батырманы басыңыз. Әр түрті қол жетімді температура мәнін минимумнан максимумға ауыстырады.

#### ЕСКЕРТУ



Бағдарлама суды жылыту кезеңіне өткенге дейін температураны бағдарламаны кідірту режиміне қоймай өзгертуге болады.

## «Сығу жылдамдығы» батырмасы

Таңдалған бағдарлама үшін сығу жылдамдығын реттеуді қосу үшін берілген батырманы басыңыз. Әр түрту қол жетімді жылдамдық мәнін минимумнан максимумға ауыстырады.

### Дисплей

Бағдарламаның орындалу уақытын, қате кодын және басқа да тиісті бағдарлама ақпаратын көрсету үшін қолданылады.

Индикатор	Сипаттама
	Есік құлыпталған кезде индикатор жанады. Жарақаттануды болдырмау үшін есікті күшпен ашуға тырыспаңыз
	Басқару тақтасының құлпы іске қосылған кезде шам жанады
	Барабанды тазалау бағдарламасы іске қосылған кезде шам жанады

## ҚОСЫМША ФУНКЦИЯЛАР МЕН БАҒДАРЛАМАЛАР

### Басқару тақтасын құлыптау

Бағдарлама жұмыс істеп тұрған кезде басқару тақтасының құлпын қосу/өшіру үшін «Бумен өңдеу» батырмасын 3 секунд басып тұрыңыз. Құлыптау қосулы кезде дисплейде «» шамы жанады.

### Қатпарларсыз

- Бағдарлама жұмыс істеп тұрған кезде «Қатпарсыз» функциясын қосу/өшіру үшін «Жуу уақыты» батырмасын 3 секунд басып тұрыңыз.
- Функция қосылған кезде, бағдарлама аяқталғаннан кейін, құрылғы кірдің әжімдерін азайту үшін барабанды мезгіл-мезгіл айналдырады. Режим 8 сағатқа дейін жұмыс істей алады.
- Функцияны қолмен өшіру үшін «Старт/Кідірту» немесе «Қосу/Өшіру» батырмасын түртіңіз, содан кейін есікті ашып, кірді шығаруға болады.

### Барабанды тазалау

Құрылғыны қосқаннан кейін «Барабанды тазалау» бағдарламасын іске қосу үшін «Сығу жылдамдығы» батырмасын 3 секунд басып тұрыңыз.

### НАЗАР АУДАРЫҢЫЗ!

Барабанды тазарту бағдарламасын кірді салмай-ақ іске қосу керек.

## ЖУУ БАҒДАРЛАМАЛАРЫНЫҢ КЕСТЕСІ

Бағдарлама	Макс. жүктеу (кг)		Қосымша функциялар				Қол жетімді температура режимдері
	WF-10B1K	WF-12B1K	Бүмен өңдеу	Жуу уақыты	Қатпарларсыз	Аяқтауды кейінге қалдыру	
Мақта	10,5	12	✓	✓	✓	✓	Суық су, 20 °С, 30 °С, 40 °С, 60 °С, 90 °С
Аралас маталар	5	6	✓	✓	✓	✓	Суық су, 20 °С, 30 °С, 40 °С, 60 °С
Жүн	1,5	1,5	✗	✓	✓	✓	Суық су, 20 °С, 30 °С, 40 °С
Нәзік	2	2	✗	✓	✓	✓	Суық су, 20 °С, 30 °С, 40 °С
Іш киім	2	2	✓	✓	✓	✓	Суық су, 20 °С, 30 °С, 40 °С, 60 °С, 90 °С
Мамық бұйымдар	2	2	✗	✓	✓	✓	Суық су, 20 °С, 30 °С, 40 °С
Төсек-орын	5	6	✓	✓	✓	✓	Суық су, 20 °С, 30 °С, 40 °С, 60 °С
ЭКО 40–60	10,5	12	✗	✗	✗	✓	40 °С
Жылдам 15'	1,5	1,5	✗	✓	✓	✓	Суық су, 20 °С, 30 °С
20 °С	10,5	12	✓	✓	✓	✓	20 °С
Бактерияға қарсы	5	6	✗	✓	✓	✓	60 °С, 90 °С
Қарқынды	5	6	✓	✓	✓	✓	40 °С, 60 °С
Шаю және сығу	10,5	12	✗	✗	✓	✓	—
Сығу	10,5	12	✗	✗	✓	✓	—
Ақылды жуу	10,5	12	✗	✗	✗	✗	30 °С, 40 °С
Барабанды тазалау	—	—	✗	✗	✗	✗	90 °С

## БАҒДАРЛАМАЛАРДЫҢ СИПАТТАМАСЫ

Бағдарлама	Сипаттама
Мақта	Мақта бұйымдарын қарқынды және ұзақ жуу
Аралас маталар	Мақта және синтетикалық заттарды бір уақытта жуу
Жүн	Машинада жууға жарамды жүннен жасалған бұйымдарды жуу (өнімнің жапсырмасын қараңыз)
Нәзік	Машинада жууға жарамды нәзік маталар мен жібектерді жуу (киім құлақшасын қараңыз)
Іш киім	Іш киімді мұқият шаюмен жұмсақ жуу
Мамық бұйымдар	Төмен толтырылған бұйымдарды жуу. Бұл бағдарламада сіңдіру уақыты артып, сығу жылдамдығы төмендейді
Төсек-орын	Жаймаларды, көрпешелерді, перделерді, жамылғыларды, дастархандарды және т.б. жуу осы бағдарламада сулау уақыты мен жуу ұзақтығы ұлғайтылды
ЭКО 40–60	Жеңіл ластанған мақта бұйымдарын жуу
Жылдам 15'	15 минут ішінде аз мөлшерде ластанбаған заттарды тез жуу
20 °C	Жұмсақ күтім және матаны қорғау үшін 20 °C төмен ластанған зығыр матаны жуу
Бактерияға қарсы	Тереңірек тазалау үшін жоғары температурада жуу. Аллергендерді (тозаң, паразиттер және кенелер) азайтуға және жуу сапасын жақсартуға көмектеседі
Қарқынды	Аз мөлшерде қатты ластанған кірді жуу, бұл қысқа уақытты қарқынды жууға мүмкіндік береді
Шаю және сығу	Кірді шаю циклі, содан кейін сығу
Сығу	Қосымша сығу немесе құрылғыдан суды кетіру үшін цикл
Ақылды жуу	Құрылғы кірдің салмағын дербес анықтайтын және жуудың оңтайлы параметрлерін таңдайтын бағдарлама
Барабанды тазалау	Белгілі бір уақыт ішінде, әсіресе тұрақты төмен температурада жуу кезінде пайдаланылғаннан кейін машинада көбейе алатын кір мен бактерия қалдықтарын кетіру бағдарламасы. Бұл бағдарламаны әр 1–2 ай сайын кір салмай қолданыңыз. Жақсы нәтижеге қол жеткізу үшін жуғыш зат бөліміне эк тазартқышты қосыңыз. Бағдарлама аяқталғаннан кейін кір жуғыш машинаның есігін сәл ашық қалдырыңыз және машинаның ішін құрғатыңыз

1. Құрылғыны электр желісіне және сумен жабдықтауға қосыңыз, сумен жабдықтау шүмегін ашып, құрылғыны қосыңыз.
2. Есікті ашыңыз, барабанның бос екеніне көз жеткізіңіз және кір жуғыш затты салыңыз.
3. Есікті шерту естілгенше жабыңыз. Егер есік дұрыс жабылмаса, жуу басталмайды.
4. Реттегішті пайдаланып жуу бағдарламасын таңдаңыз.
5. Қосымша функцияларды таңдап, сәйкес бөлімдерге жуғыш зат пен кондиционер қосыңыз. «Старт/Кідірту» батырмасын басыңыз.
6. Жуу аяқталғаннан кейін дисплейде «End» көрсетіледі.
7. Есікті ашыңыз, кірді алыңыз. Сумен жабдықтау шүмегін жауып, құрылғыны өшіріңіз.

## ҚЫЗМЕТ КӨРСЕТУ ЖӘНЕ КҮТІМ

### НАЗАР АУДАРЫҢЫЗ!

- Қызмет көрсетуді бастамас бұрын, қуат сымын розеткадан шығарып, сумен жабдықтау шүмегін жабыңыз.
- Кір жуғыш машинаға дұрыс, тұрақты қызмет көрсету оның қызмет ету мерзімін ұзарта алады.

## СЫРТҚЫ КОРПУСТЫ ТАЗАЛАУ

- Қажет болса, бетті сұйылтылған абразивті емес бейтарап тазартқыштармен немесе сабынды сумен тазалау керек. Су төгілген кезде төгілген суды дереу жинау үшін дымқыл шүберекті пайдаланыңыз. Корпусты тазалау кезінде өткір заттарды қолдануға тыйым салынады.
- Басқару тақтасын тазалау үшін тек сумен аздап суланған жұмсақ шүберекті пайдаланыңыз.



## БАРАБАННЫҢ ІШКІ БЕТІН ТАЗАЛАУ

- Барабанның ішкі бетінде тот пайда болған кезде, оны құрамында хлор қосылыстары жоқ тазалау құралдарының көмегімен дереу алып тастаңыз. Тазалау үшін металл щеткаларды пайдаланбаңыз.
- Арнайы барабан тазалағышты пайдаланып, «Барабанды тазалау» бағдарламасын іске қосыңыз. Тек кір жуғыш машиналарға арналған құралдарды қолданыңыз.
- Бағдарлама аяқталғаннан кейін ішкі беттерді таза шүберекпен сүртіңіз.
- Барабанды тазалауды шамамен 2 айда бір рет қайталаңыз.

## ШЫНЫ МЕН ЕСІК ТЫҒЫЗДАҒЫШЫН ТАЗАЛАУ

- Әр жуудан кейін әйнек пен тығыздағышты сүртіп, қылшықтар мен дақтарды кетіріңіз. Тығыздағышта кір болса, есіктен су ағып кетуі мүмкін.
- Әр жуғаннан кейін есік тығыздағышына тиындар, түймелер және басқа да ұсақ заттар түспегенін тексеріңіз.
- Жуғаннан кейін барабан мен тығыздағыш толығымен құрғағанша есікті ашық қалдырыңыз. Егер құрылғы ұзақ уақыт пайдаланылмаса, есікті кептіруден кейін жабуға болады.
- Төмендегі суретте көрсетілген тесіктерді қадалар мен басқа қоқыстардың жиналуынан тазалаңыз.

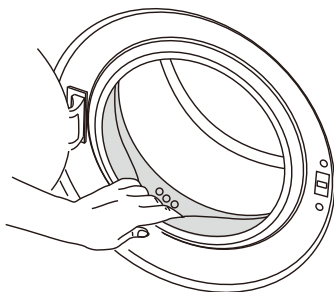

## ЖУҒЫШ ЗАТ НАУАСЫН ТАЗАЛАУ

### ЕСКЕРТПЕЛЕР

- Жуғыш зат қалдықтарының жиналуын болдырмау үшін жуғыш зат науасын үнемі тазалап отыру ұсынылады (шамамен 4–5 жуу циклі сайын).
- Жуғаннан кейін кондиционер бөліміндегі судың аз мөлшері қалыпты жағдай, өйткені құрылғы жұмыс істеп тұрған кезде науаға су жіберіледі және оның бір бөлігі арналар мен сифон кірістірулерінде қалуы мүмкін. Егер су/кондиционер әдеттегіден едәуір үлкен болып қалса — науаны, арналарды және сифон кірістірулерін тазалаңыз.

1. Науаны толығымен сырғытыңыз. Кондиционер бөлімінің сифон кірістіруінде орналасқан науа ұстағышын басыңыз (төмендегі суретті қараңыз) және науаны бір уақытта толық шығарылғанша өзіңізге қарай тартыңыз.

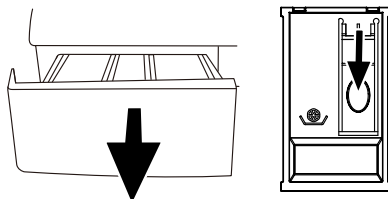

2. Науаны жылы ағынды сумен шайыңыз. Қажет болса, арналар мен ойықтардан жуғыш заттардың қалдықтарын кетіру үшін жұмсақ щетканы пайдаланыңыз. Кондиционер бөлімінің сифон кірістіруін де шайыңыз және қонбадан тазалаңыз.
3. Сифонды кірістіруді орнына қойыңыз, содан кейін науаны қайтадан салыңыз да, науаның бекітілгеніне және тегіс қозғалғанына көз жеткізіп, оны толығымен сырғытыңыз.

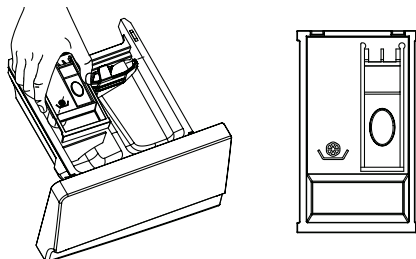

### НАЗАР АУДАРЫҢЫЗ!

- Анықтама үшін барлық схемалар берілген — науаның нақты көрінісі үлгіге байланысты өзгеруі мүмкін.
- Тазалау үшін спиртті, еріткіштерді немесе химиялық заттарды қолданбаңыз.
- Науаны ыдыс жуғышта жууға болмайды.

## ТОЛТЫРҒЫШ ҚҰБЫРШЕК СҮЗГІЛЕРІН ТАЗАЛАУ

### ЕСКЕРТПЕЛЕР

Сүзгіні кем дегенде алты айда бір рет, ал қатты суды пайдаланған кезде немесе қақ пайда болған кезде одан да жиі тазалау ұсынылады. Сүзгілерді тазарту қажеттілігі су қысымының әлсіреуінен көрінеді.

1. Сумен жабдықтау кранын жабыңыз.
2. Толтырғыш шлангты краннан және құрылғыдан ажыратыңыз.
3. Шлангтағы торлы сүзгілерді жұмсақ щеткамен тазалаңыз. Қатты ластанған кезде сүзгілерді абайлап шығарып, шайыңыз, содан кейін оларды қайта орнатыңыз.
4. Сүзгілерді орнына қойып, толтырғыш шлангты қайта қосыңыз.
5. Кранды ашып, барлық қосылыстардың ағып кетуін тексеріңіз.

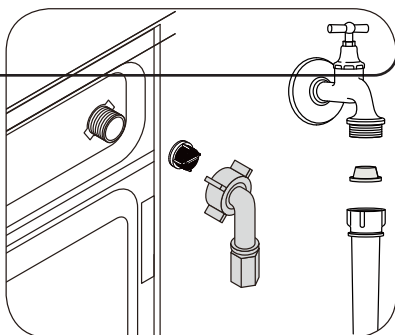

## СОРҒЫ СҮЗГІСІН ТАЗАЛАУ

Су төгетін сорғы сүзгісі матаның қалдықтарын және кішкене бөгде заттарды созылатын өнімдерден сүзе алады. Егер кір жуу машинасы ағызу және/немесе сығу операцияларын орындамаса, сондай-ақ ағызу кезінде ерекше шу естілсе (ол сорғыға бөгде заттардың түсуінен болуы мүмкін), сорғыны тексеру қажет. Сүзгі ластанған кезде немесе әр 3 ай сайын тазалаңыз.

### ЕСКЕРТПЕЛЕР

- Сүзгіні тазаламас бұрын құрылғыны розеткадан ажыратып, сумен жабыдықтау шүмегін жабыңыз.
- Сүзгіні тазалаған кезде сорғыдан су төгілуі мүмкін. Сондықтан сіңіргіш шүберекті еденге сүзгі саңылауының астына қою ұсынылады.
- Құрылғы жұмыс істеп тұрған кезде, таңдалған бағдарламаға байланысты сорғы арқылы ыстық су ағып кетуі мүмкін. Суды ағызбас бұрын оның суығанына көз жеткізіңіз.

1. Сүзгі қақпағындағы саңылау арқылы жұқа пластикалық ұшы бар құралды пайдаланып, сүзгі қақпағын алыңыз. Металл құралдарды пайдаланбаңыз.
2. Сүзгіде жиналған суды төгіп алмау үшін көлемді ыдысты сүзгінің алдына қойыңыз.
3. Сорғы сүзгісін су кіре бастағанша сағат тіліне қарсы бұраңыз. Контейнерге ағызыңыз.

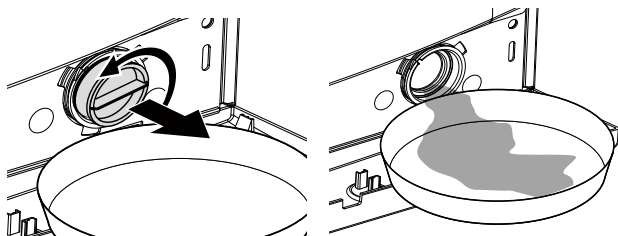

4. Сүзгіні алып тастаңыз және оны жиналған қадалардан және басқа бөгде заттардан тазалаңыз.
5. Сүзгіні орнына қойып, сорғы сүзгісінің қақпағын жабыңыз.

### НАЗАР АУДАРЫҢЫЗ!

Ешқандай жағдайда жұмыс кезінде сорғы сүзгісінің қақпағын шешпеңіз. Құрылғы жұмыс істеп, су құйылғанша күтіңіз.

## ЫҚТИМАЛ МӘСЕЛЕЛЕР ЖӘНЕ ОЛАРДЫҢ ШЕШІМІ

Егер сіз ақаулыққа тап болсаңыз, құрылғының жұмысындағы бірқатар қателерді жою үшін ықтимал себептер мен ұсыныстар берілген төмендегі кестеге жүгінуіңізді сұраймыз. Егер мәселенің ұсынылған шешімі оны шешпесе, уәкілетті қызмет көрсету орталығына хабарласыңыз.

Мәселе	Ықтимал себеп	Шешім
Бағдарлама іске қосылмайды	«Старт/Кідірту» батырмасы басылмаған	Бағдарламаны іске қосу үшін «Старт/Кідірту» батырмасын басыңыз
	Есік мықтап жабылмаған	Есіктің мықтап жабылғанына көз жеткізіп, қайталап көріңіз
Бағдарламаны таңдау немесе іске қосу мүмкін емес	Электр қуаты/сумен жабдықтау жағдайларына байланысты қорғаныс іске қосылды	Реттегішті бұру арқылы ағымдағы бағдарламадан бас тартыңыз және басқасын іске қосып көріңіз
Жаңа кір жуғыш машинаның барабанындағы су	Құрылғыны өндірісте сынағаннан кейін қалдық су	Бұл қалыпты жағдай және ақаулық емес
Жуу кезінде есіктің әйнегі арқылы су көрінбейді	Су деңгейі көрінетін аймақтан төмен	Бұл қалыпты жағдай және ақаулық емес, құрылғы судың ең аз мөлшерін пайдаланады
Құрылғы біртүрлі дыбыстар шығарады немесе қатты дірілдейді	Құрылғы біркелкі емес	Құрылғының тегіс жерге орнатылғанына және аяқтары реттелгеніне көз жеткізіңіз
	Бөгде заттар барабанға немесе сорғы сүзгісіне түсуі мүмкін	Құрылғыны тоқтатыңыз және барабанда немесе сорғы сүзгісінде бөгде заттардың бар жоғын тексеріңіз
	Тасымалдау болттары алынбаған	Тасымалдау болттарының алынғанына көз жеткізіңіз
	Іш киім барабанға біркелкі бөлінбейді	Бағдарламаны кідіртiңiз, есікті ашыңыз және кірді қайта бөліңіз
	Жүктеу тым кішкентай / барабан шамадан тыс жүктелген	Жүктеме жеткіліксіз болса, кір қосыңыз; шамадан тыс жүктеме кезінде — кірдің бір бөлігін алыңыз
	Корпус жиһазға/қабырғаға тиеді немесе бөгде заттарға тіреледі	Құрылғының сыртқы заттарға, сондай-ақ жиһаздар мен қабырғаларға тиіп кетпейтініне көз жеткізіңіз
Құрылғы іске қосылғаннан кейін көп ұзамай тоқтады	Электр қуатының үзілуіне байланысты көлік тоқтады	Электр желісіндегі қуат қалпына келтірілгеннен кейін жұмыс автоматты түрде жалғасады
Дисплейде жуу уақыты азаймайды	Құрылғы суды қажетті деңгейге дейін алады	Бұл қалыпты жағдай. Су жинаудың аяқталуын қажетті деңгейге дейін күтіңіз
	Құрылғы суды таңдалған температураға дейін қыздырады	Бұл қалыпты жағдай. Судың қажетті температураға дейін қызуын күтіңіз

Мәселе	Ықтимал себеп	Шешім
Сығу кезінде бағдарлама тоқтатылады / сығу басталмайды	Кірдің біркелкі бөлінбеуіне байланысты теңгерімсіздікті анықтау және жою жүйесі жұмыс істеді	Бағдарламаны кідірттіңіз, есікті ашыңыз, кірді қайта бөліңіз және сығуды бастаңыз
Жуғыш зат науасынан көбік шығады	Жуғыш заттың артық дозалануы / қосымша құралдар (дақ кетіргіш, ағартқыш және т. б.) пайдаланылды	Көбікті кетіру үшін 1 ас қасық кондиционер мен 0,5 литр суды араластырып, жуғыш зат бөліміне құйыңыз. Қосымша құралдарды пайдаланған кезде негізгі құралдың мөлшерін азайтыңыз
	Дозалау бағдарламамен/ жүктеумен сәйкес келмейді	«Бағдарламалар кестесінде» көрсетілген бағдарламалар мен максималды жүктемелерге сәйкес келетін жуғыш затты қолданыңыз
Нашар сығу	Құрылғы барабанның теңгерімсіздігін анықтады және сығу жылдамдығын автоматты түрде төмендетті немесе тіпті оны толығымен тоқтатты	Кірді қайта бөліңіз және сығуды бастаңыз
	Барабанда тым көп көбік пайда болды	Жуғыш заттың дұрыс мөлшерін қолданыңыз
Жуу уақыты артады немесе азаяды	Жүйе уақытты жағдайға байланысты реттейді (су қысымы, кірдің біркелкі таралмауы, матаның түрі және т. б.)	Бұл қалыпты жағдай — құрылғы тиімді жуу үшін ұзақтығын автоматты түрде реттейді

## ҚАТЕ КОДТАРЫ

Егер қате пайда болса, дисплейде тиісті код жанады. Төменде олардың ықтимал себептері мен шешімдері бар кесте берілген. Егер сипатталған шешімдер көмектеспесе, уәкілетті қызмет көрсету орталығына хабарласыңыз.

Код	Себеп	Шешім
E1	Су беру қатесі	Су шүмегінің ашық екенін және судың қысымы жеткілікті екенін, сондай-ақ су құбырының бұралмағанын немесе қысылмағанын тексеріңіз
E2	Есік жабық емес	Есіктің мықтап жабылғанына және кірдің есікпен қысылмағанына көз жеткізіңіз
E3	Қозғалтқыштың дұрыс жұмыс істемейуі	Құрылғыны өшіріп қосыңыз
E4	Суды ағызу қатесі	Су төгетін түтіктің қысылғанын және судың еркін ағып жатқанын тексеріңіз, сонымен қатар су төгетін түтіктегі / сорғы сүзгісіндегі сүзгіні тазалаңыз
E5	Су деңгейінің қателігі	«Старт/Кідірту» батырмасын басқаннан кейін машина автоматты түрде артық суды төгіп, бағдарламаны жалғастырады
Басқа	Басқа қателер	Құрылғыны өшіріп қосыңыз

## ТЕХНИКАЛЫҚ СИПАТТАМАЛАРЫ

Үлгісі	WF-10B1K	WF-12B1K
Сауда белгісі	DEXP	
Қуат параметрлері	220-240 В ~ 50 Гц	
Қуат тұтыну	1850 Вт	
Ұйқы режимінде қуат тұтыну	0,5 Вт	
Номиналды ток күші	8,0 А	
Энергия тиімділігі класы	A+++	
Сығу энергия тиімділігі класы	B	
Жуу энергия тиімділігі класы	A	
Кірдің максималды жүктемесі	10,5 кг	12 кг
Барабан көлемі	61 л	71 л
Максималды сығу жылдамдығы	1200 айн/мин	
Бір цикл үшін су шығыны	60 л	63 л
Жалпы жылдық су тұтыну	13300 л	14000 л
Электр энергиясын тұтыну (цикл)	1,114 кВт·сағ	1,255 кВт·сағ
Электр энергиясын тұтыну (жыл)	249 кВт·сағ	280 кВт·сағ
Су қысымы	0,1–1 МПа	
Жуу кезінде шу деңгейі	58 дБА	
Сығу кезінде шу деңгейі	74 дБА	
Қозғалтқыш түрі	Инверторлы	
Балалардан қорғау	Бар	
Дисплей түрі	Сегменттік	
Жүктеу түрі	Алдыңғы	
Шаң мен ылғалдан қорғау дәрежесі	IPX4	
Электр ток соғудан қорғау класы	I	
Қуат сымын бекіту түрі	Y	
Таза салмағы	64 кг	64 кг
Өлшемдері (Е × Т × Б)	60 × 53 × 84 см	60 × 58 × 84 см
Қолдану саласы	Тұрмыстық	
Жинақталым	Құрылғы, сомын кілті, тасымалдау болттарына арналған тесік тығындары, құю құбыршегі, пайдалану бойынша нұсқаулық	

ЭНЕРГЕТИЧЕСКАЯ ЭФФЕКТИВНОСТЬ  
СТИРАЛЬНОЙ МАШИНЫ

DEXP

WF-10B1K

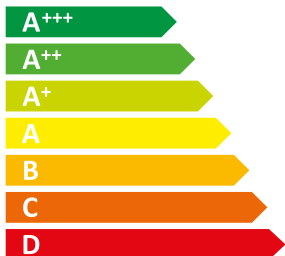

**A+++**

РАСХОД  
ЭЛЕКТРОЭНЕРГИИ

**249**  
кВт·ч/год

  
**13 300**  
л/год

  
**10,5**  
кг

  
ABCDEFG

  
**58** дБА

  
**74** дБА

ЭНЕРГЕТИЧЕСКАЯ ЭФФЕКТИВНОСТЬ  
СТИРАЛЬНОЙ МАШИНЫ

DEXP

WF-12B1K

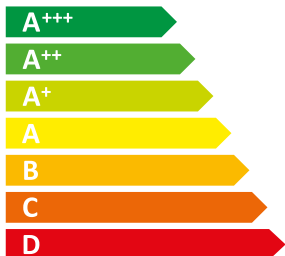

**A+++**

РАСХОД  
ЭЛЕКТРОЭНЕРГИИ

**280**  
кВт·ч/год

  
**14 000**  
л/год

  
**12**  
кг

  
ABCDEFG

  
**58** дБА

  
**74** дБА

## МОНТАЖДАУ, САҚТАУ, ТАСЫМАЛДАУ (ТАСУ), ӨТКІЗУ ЖӘНЕ КӘДЕГЕ ЖАРАТУ ЕРЕЖЕЛЕРІ МЕН ШАРТТАРЫ

- Құрылғы ешқандай орнатуды немесе тұрақты бекітуді қажет етпейді. Орнату ережелері осы нұсқаулықтың «Орнату» бөлімінде сипатталған.
- Құрылғыны сақтау дайындаушы мен тұтынушының жылытылатын үй-жайларында ауа температурасы 5 °С-тан 40 °С-қа дейін және ауаның салыстырмалы ылғалдылығы 80%-дан аспайтын орауышта жүргізілуі тиіс. Үй-жайларда жемірілуді тудыратын жегі қоспалар (қышқылдар, сілтілер буы) болмауы тиіс.
- Құрылғыны дұрыс тасымалдауды қамтамасыз ету үшін келесі талаптарды сақтау қажет:
  - егер бар болса, құрылғыдан барлық ішкі керек-жарақтарды алып тастаңыз және оларды бөлек ораңыз;
  - құрылғының жұмыс қабілеттілігін және сыртқы түрін сақтау үшін оның дұрыс оралғанына көз жеткізіңіз (үлкен көлемді техниканы сыни жерлерде гофрленген қатырма төсемдері бар полиэтилен немесе көпіршікті пленкаға орау керек);
  - көлік құралының айналасында қозғалу мүмкіндігін болдырмау үшін құрылғыны белдіктермен мықтап бекітіңіз;
  - сыртқы ортаның әсерін толығымен жою үшін тек жабық көлікті пайдаланыңыз;
  - тиеу-түсіру жұмыстарын орындау кезінде қаптаманы өте мұқият өңдеуді қамтамасыз етіңіз.
- Құрылғы мұқият өңдеуді қажет етеді, оны шаң, кір, соққы, ылғал, от және т. б. әсерінен қорғайды.
- Құрылғыны өткізу жергілікті заңнамаға сәйкес жүргізілуі тиіс.
- Өнімнің қызмет ету мерзімі аяқталғаннан кейін оны қарапайым тұрмыстық қоқыспен бірге тастауға болмайды. Оның орнына, ол федералды немесе жергілікті заңдарға сәйкес кейіннен қайта өңдеу және жою үшін электр және электронды жабдықтарды тиісті қабылдау пунктіне кәдеге жаратуға тапсырылады. Осы өнімді дұрыс кәдеге жаратуды қамтамасыз ете отырып, сіз табиғи ресурстарды үнемдеуге көмектесесіз және дұрыс емделмеген жағдайда қоршаған ортаға және адамдардың денсаулығына зиян келтіруге көмектесесіз. Бұл өнімді қабылдау және кәдеге жарату орындары туралы толығырақ ақпаратты жергілікті муниципалды органдардан немесе тұрмыстық қоқыстарды шығаратын кәсіпорыннан алуға болады.
- Егер құрылғының ақаулығы анықталса, дереу уәкілетті қызмет көрсету орталығына хабарласыңыз немесе құрылғыны тастаңыз.

## ҚОСЫМША АҚПАРАТ

**Өндіруші:** Цзянсу Конка Смарт Электрикал Эпплайнсиз Ко., Лтд.

Синькэ батыс тас жолы № 9, Лоян, Уцзинь ауд., Чанчжоу қ., Цзянсу пров., Қытай.

**Manufacturer:** Jiangsu Konka Smart Electrical Appliances Co., Ltd.

No.9 West Xinke Road, Luoyang Town, Wujin District, Changzhou City, Jiangsu Province, P.R. China.

Қытайда жасалған.

**Импорттаушы / Қазақстан Республикасында талаптар қабылдайтын заңды тұлға:** «DNS QAZAQSTAN (ДНС КАЗАХСТАН)» ЖШС, Астана қ., Сарыарқа ауданы, Сарыарқа даңғ., 12 ғим., Қазақстан Республикасы.

**Электрондық пошта мекен-жайы:** info@dns-shop.kz

Тауар КО ТР (ЕАЭО) талаптарына сәйкес келеді.

Өнім сапасын жақсарту үшін сипаттамалар, өнім туралы ақпарат және оның сыртқы түрі пайдаланушыға алдын ала ескертусіз өзгертілуі мүмкін.

Өндіріс күні пайдаланушы нұсқаулығының орыс тіліндегі нұсқасында көрсетілген. V.1



## ҚҰРҒАҚ ІШ КИІМНІҢ ШАМАМЕН САЛМАҒЫ













## Төсек-орын

Төсек түрі	Шамамен салмақ (г)
Жастық қап	180–220
Сүлгі	220–600
Жайма	350–700
Сейсеп	500–800













## Киім

Киім түрі	Шамамен салмақ (г)		
	Еркек	Әйел	Балалар
Футболка	230–300	80–150	40–80
Блузка, жейде	130–180	100–300	50–120
Костюм	1300–2000	800–1000	650–800
Мата шалбар	500–700	300–450	130–250
Джинс шалбар	600–700	400–500	150–200
Халат	500–800	350–500	130–300
Қысқа шалбар	200–350	150–350	70–150
Свитер, желбегей	800–1100	400–650	300–500
Мамық шапан, куртка	1300–1800	900–1300	500–1000

## КИИМДЕ КӨРСЕТІЛГЕН ПИКТОГРАММАЛАРДЫҢ МӘНІ

Таңба	Сипаттама	Ұсыныстар
	Кәдімгі жуу	—
	Кірді 95 °C температурада жуу	Мақтадан немесе зығырдан жасалған ақ іш киім. Жоғары температураға төзімді түрлі-түсті іш киім
	Кірді 60 °C температурада жуу	Полиэстерден жасалған жұқа мақта кір немесе киім
	Кірді 40 °C температурада жуу	Мақта, полиэстер және басқа синтетикалық маталардан жасалған қара, түрлі-түсті зығыр маталар
	Кірді 30 °C температурада жуу	Кір жуғыш машинада жууға болатын жүннен жасалған бұйымдар
	Қолмен жуу	Машинада жууға арналмаған кір
	Жууға тыйым салынады	Химиялық тазалауды қолданыңыз
	Ағарту	—
	Құрамында хлор бар жуғыш заттармен ағарту	—
	Ағартпаңыз	—
	Үтіктеу	—
	Жоғары температурада үтіктеу (макс. 200 °C)	Ылғал мақта, зығыр, тоқыма бұйымдары
	Орташа температурада үтіктеу (макс. 150 °C)	Аздап ылғалданған мата (мақта, жібек, синтетикалық маталар)
	Төмен температурада үтіктеу (макс. 110 °C)	Әр түрлі синтетикалық маталар
	Үтіктемеңіз	—
	Перхлорэтилен негізіндегі тазалау	—
	Арнайы еріткіштер негізінде тазалау	—
	Құрамында хлор жоқ жуғыш заттармен ағарту	—

## КИИМДЕ КӨРСЕТИЛГЕН БАСҚА ПИКТОГРАММАЛАРДЫҢ МӘНІ

Таңба	Сипаттама
	Кептіруге болады
	Жууға және кептіруге болмайды
	Кір жуғыш машинада сығуға және кептіруге болады
	Кір жуғыш машинада сығуға және кептіруге болмайды
	Төмен температурада кептіру
	Орташа температурада кептіру
	Жоғары температурада кептіру
	Жұмсақ сығу және кептіру
	Нәзік сығу және кептіру
	Тік кептіру
	Сығымсыз кептіру
	Көлденең бетінде кептіру
	Көлеңкеде кептіру

## ДАҚТАРДЫ КЕТИРУ БОЙЫНША ҰСЫНЫСТАР

Дақ түрі	Шығару бойынша ұсыныстар
Таңқурай, бүлдірген	Бір шай қасық сірке суы мен лимон шырынын қоспасын дайындаңыз, матаны осы қоспаға батырып, дақты сүртіңіз
Каражидек, қарақат	Дақты суық сумен шайыңыз, содан кейін лимон шырынын бірнеше минут ұстаңыз
Балмұздақ	Дақтары бар матаның бір бөлігін 1 шай қасық бура мен 1 шай қасық су ерітіндісіне батырыңыз, содан кейін шайыңыз және әдеттегідей жуыңыз
Кофе	Глицерин, мүсәтір спирті және судың тең бөліктерінің қоспасын дайындаңыз. Дақты осы құрамымен мұқият сулаңыз, оны 5 сағатқа қалдырыңыз, содан кейін сумен шайыңыз
Шоколад	Ыдысқа су құйыңыз, 1 литр суға 1 ас қасық мөлшерінде тұз қосыңыз және дақтары бар киімді осы суға жуыңыз
Қызыл шарап	Қызыл шарап дақтарын тұзбен себіңіз, содан кейін қатты щеткамен бай шарап қоспасын тұзбен сүртіңіз және дақты таза, сіңіргіш шүберекпен сүртіңіз. Даққа суық су жағыңыз (әрдайым дақтың шетінен ортасына қарай жұмыс жасаңыз, сонда ол жайылып кетпейді). Қайта сүртіңіз және әдеттегідей тазалаңыз
Жемістер мен шырындар	1/2 кесе суға 1 шай қасық сүтегі асқын тотығының ерітіндісін дайындаңыз, оны дақпен сүртіңіз және суық сумен шайыңыз.
Шөп	Оларды техникалық спиртпен ақырын сүртіңіз (ацетат пен триацетат маталарына қолдануға болмайды!), содан кейін шайыңыз және жуыңыз.
Шаш бояуы	Сүтегі асқын тотығы мен мүсәтір спирт ерітіндісін дайындап, дақты шүберекпен сүртіңіз
Қан	Қан дақтары бар заттарды ыстық суға батыруға немесе жууға болмайды. Дақты суық суға батырыңыз, содан кейін кір сабынмен жуыңыз
Йод	Дақты мүсәтір спиртмен сүртіңіз
Кеңсе желімі	Мақтаға лак кетіргішті (ацетонсыз) жағып, дақты сүртіңіз
Сағыз	Затты мұздатқышқа салыңыз. Сағыз қатайған кезде оны киімнен ақырын алып тастаңыз

## КЕПІЛДІК ТАЛОНЫ

SN/IMEI: \_\_\_\_\_

Кепілдікке қойылған күні: \_\_\_\_\_

Өндіруші бүкіл кепілдік мерзімі ішінде құрылғының үздіксіз жұмыс істейтініне, сондай-ақ материалдар мен құрастырымда ақаулар болмайтынына кепілдік береді. Кепілдік мерзімі бұйым сатып алынған сәттен бастап есептеледі және жаңа өнімдерге ғана қолданылады.

Кепілдікті қызмет көрсету бұйым пайдаланушы нұсқаулығына сәйкес пайдаланылған жағдайда, кепілдік мерзімі ішінде тұтынушының кінәсіз істен шыққан элементтерді тегін жөндеуді немесе ауыстыруды қамтиды. Элементтерді жөндеу немесе ауыстыру уәкілетті сервис орталықтарының аумағында жүргізіледі.

Өнім	Кепілдік мерзімі	Пайдалану мерзімі
Құрылғы	3 жыл	10 жыл
Инвертор қозғалтқышы	10 жыл	—

Сервистік орталықтардың өзекті тізімі келесі мекенжай бойынша:  
<https://www.dns-shop.kz/service-center/>

**Кепілдік міндеттемелер және тегін сервистік қызмет көрсету, егер оларды ауыстыру бұйымды бөлшектеуге байланысты болмаса, тауардың жиынтықтылығына кіретін, төменде аталған керек-жарақтарға қолданылмайды:**

- ҚБП (қашықтықтан басқару пульті) үшін қуат элементтері (батареялары).
- Жалғағыш кәбілдер, антенналар және оларға арналған ауыстырғыштар, құлаққаптар, микрофондар, «HANDS-FREE» құрылғылары; жиынтықта жеткізілетін әртүрлі типтегі ақпарат тасығыштар, бағдарламалық жасақтама (БЖ) және драйверлер (бұйымның қатқыл магниттік дискілеріндегі жинақтағышқа алдын ала орнатылған БЖ қоса алғанда, бірақ онымен шектелмей), сыртқы енгізу-шығару құрылғылары және манипуляторлар.
- Қаптамалар, сөмкелер, белдіктер, тасымалдауға арналған баулар, монтаждық құрылғылар, құралдар, бұйымға қоса берілетін құжаттама.
- Табиғи тозуға ұшырайтын шығын материалдары мен бөлшектер.



## Өндіруші келесі жағдайларда кепілдік міндеттемелерге ие болмайды:

- Кепілдік мерзімі аяқталды.
- Егер жеке (тұрмыстық, отбасылық) қажеттіліктерге арналған бұйым кәсіпкерлік қызметті жүзеге асыру үшін, сондай-ақ оның тікелей міндетіне сәйкес келмейтін басқа мақсаттарда пайдаланылған болса.
- Өндіруші бұйымды пайдалану кезінде пайдаланушы нұсқаулығының талаптарын бұзу, бұйымды орнату және оған қызмет көрсету жөніндегі ұсынымдарды, қосу ережелерін (бұйымның өзіне де, онымен байланысты бұйымдарға да сәйкес келмейтін желілік кернеудің әсері нәтижесінде туындаған қысқа тұйықталулар), бұйымды сақтау және тасымалдау кезінде өнім иесі және/немесе үшінші тұлғалар шектен ықтимал материалдық, моральдық және өзге де зиян үшін жауапты болмайды.
- Механикалық зақымданудың барлық жағдайлары: өнімді пайдалану кезінде алынған сызаттар, жарықтар, деформациялар, соққы іздері, майысулар, кептелістер және т.б.
- Түрлендірулерді, рұқсат етілмеген жөндеулерді осындай жұмыстарды жүргізуге уәкілетті емес адамдар жүргізген жағдайлар. Егер ақаулық конструкцияны немесе бұйымның сұлбасын өзгерту, Өндіруші қарастырмаған сыртқы құрылғыларды қосу, Қазақстан Республикасының заңнамасына сай сәйкестік сертификаты жоқ құрылғыны пайдалану салдарынан туындаған болса.
- Егер бұйымның ақауы еңсерілмейтін күштің әсерінен (табиғи элементтер, өрт, су тасқыны, жер сілкінісі, тұрмыстық факторлар және Өндірушіге тәуелді емес басқа жағдайлар) немесе Өндіруші болжай алмаған үшінші тұлғалардың әрекеттерінен туындаса.
- Бұйымның толық немесе ішінара істен шығуына алып келген бұйымның ішіне бөгде заттардың, өзге денелердің, заттектердің, сұйықтықтардың, жәндіктердің немесе жануарлардың түсуінен, агрессивті ортаның әсерінен, жоғары ылғалдылықтан, жоғары температуралардан туындаған ақау.
- Бұйымды сәйкестендіру (сериялық нөмірі) жоқ немесе сәйкес келмейді. Егер зақымданулар (кемшіліктер) зиянды бағдарламалық қамтаманың; БЖ ұсынушысының осы қызметті ұсынбауына байланысты мүмкіндігінсіз бұйымның бағдарламалық ресурстарына қолжетімділіктің болмауына әкеп соққан құпиясөздерді (кодтарды) оларды жинау/қалпына келтіру мүмкіндігінсіз орнату, ауыстыру немесе жою әсерінен туындаса.
- Егер жұмыстың ақаулықтары қуат беруші, кәбілдік, телекоммуникациялық желілердің, радиосигнал қуатының стандарттарға немесе техникалық регламенттеріне сәйкес келмеуінен, оның ішінде бедер ерекшеліктерінен және басқа да осыған ұқсас сыртқы факторлардан, бұйымның желі әрекет ететін шекарада немесе аймақтан тыс жерде пайдаланылуынан туындаған болса.
- Егер зақымданулар стандартты емес (түпнұсқалық емес) және/немесе сапасыз (зақымданған) шығыс материалдарын, керек-жарақтарды, қосалқы бөлшектерді, қуат беру элементтерін, әртүрлі үлгідегі ақпарат тасымалдағыштарды (CD, DVD дискілерді, жад карталарын, SIM карталарын, картридждерді қоса алғанда) пайдаланудан туындаса.
- Егер кемшіліктер үйлесімсіз контентті (әуендерді, графиканы, бейне және басқа файлдарды, Java қосымшаларын және оларға ұқсас бағдарламаларды) алуға, орнатуға және пайдалануға байланысты туындаған болса.
- Осы бұйыммен жанасып жұмыс істейтін басқа жабдыққа келтірілген залалға.





