

Пайдалану бойынша нұсқаулық

Кір жуғыш машина

WF-7B1R

WF-8B1R

DEXP

ҚЫСҚАША НҰСҚАУЛЫҚ



Кірді сұрыптаңыз.

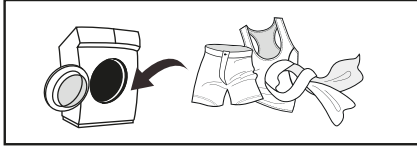

Қақпақты ашыңыз, кірді салыңыз және кір жуғыш машинаның қақпағын жабыңыз.

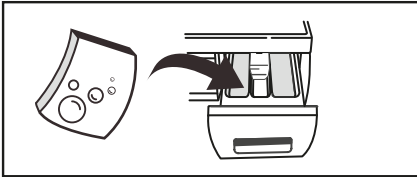

Кір жуғыш заттарды қосыңыз (қосымша ақпарат алу үшін «Жуғыш заттарды тиеу» бөлімін қараңыз).

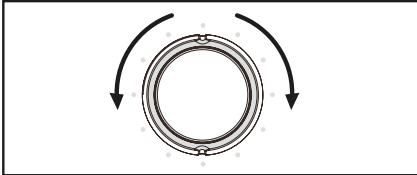

Жуу бағдарламасын таңдаңыз.



Жуу циклін бастау үшін «Старт/Кідірту» батырмасын басыңыз.

ҚҰРЫЛҒЫ МАҚСАТЫ	6
САҚТЫҚ ШАРАЛАРЫ	6
ҚҰРЫЛҒЫ СХЕМАСЫ	7
ОРНАТУ	8
Тасымалдау бұрандамаларын алу	8
Түбін қорғау	8
Құю құбыршегін қосу	8
Су төгетін түтікті қосу	9
Аяқтарды реттеу	9
ПАЙДАЛАНУ	10
Басқару тақтасы	10
Бірінші қолданар алдында	10
Жұғыш заттарды тиеу	11
Пайдаланушы нұсқаулығы	11
Үзіліс	12
Бағдарламаның күшін жою	12
Салмақты тексеру индикаторы	12
Функционалды батырмалар	12
Барабанды тазалау	15
Басқару тақтасын құлыптау	15
Бағдарламаларды таңдау кестесі	16
ТЕХНИКАЛЫҚ СИПАТТАМАЛАРЫ	17
ЭНЕРГИЯ ТИІМДІЛІГІ ТУРАЛЫ АҚПАРАТ	18
МОНТАЖДАУ, САҚТАУ, ТАСЫМАЛДАУ (ТАСУ), ӨТКІЗУ ЖӘНЕ КӘДЕГЕ ЖАРАТУ ЕРЕЖЕЛЕРІ МЕН ШАРТТАРЫ	19
ҚОСЫМША АҚПАРАТ	20

Құрметті сатып алушы!

Біздің өнімдерді таңдағаныңыз үшін рахмет.

Біз сізге жоғары сапа, функционалдылық және дизайн талаптарына сәйкес әзірленген және жасалған бұйымдар мен құрылғыларды ұсынуға қуаныштымыз. Пайдалануды бастамас бұрын, сіздің қауіпсіздігіңізге қатысты маңызды ақпаратты, сондай-ақ өнімді дұрыс пайдалану және күту бойынша ұсыныстарды қамтитын осы нұсқаулықты мұқият оқып шығыңыз. Осы нұсқаулықтың сақталуына назар аударыңыз және оны өнімді одан әрі пайдалану кезінде анықтамалық материал ретінде пайдаланыңыз.

ҚҰРЫЛҒЫ МАҚСАТЫ

Кір жуғыш машина жуғыш зат ерітіндісінде машинада жууға болатын тоқыма бұйымдары мен сыртқы киімдерді жууға арналған.

САҚТЫҚ ШАРАЛАРЫ

- Құрылғыны қолданар алдында осы нұсқаулықты мұқият оқып шығыңыз және оны әрі қарай өңдеу үшін сақтаңыз.
- Өндіруші ұсынбаған керек-жарақтарды пайдаланбаңыз.
- Құрылғыны кілемге және ұқсас жабындарға орнатпаңыз.
- Құрылғыны жерге қосылған электр желісіне қосыңыз. Қуат желісінің параметрлері құрылғының техникалық сипаттамаларына сәйкес келуі керек.
- Төтенше жағдайда құрылғыны ажырату үшін розетка еркін қол жетімді болуы керек.
- Құрылғыны қосу үшін адаптерлер мен ұзартқыш сымдарды пайдалану ұсынылмайды.
- Құрылғыны тікелей күн сәулесі мен ылғалға ұшыратпаңыз.
- Есікті ашпас бұрын барабанда су жоқ екеніне көз жеткізіңіз.
- Құрылғыны тазалау және техникалық қызмет көрсету алдында оны желіден ажыратып, су беру кранын жабыңыз.
- Құрылғыны желіден ажыратқан кезде қуат сымын тартпаңыз, штепсельдік ашаны ұстаңыз.
- Құрылғыны жылжытқан кезде оны бағдарлама қосқышынан немесе жуғыш зат науасынан көтермеңіз. Тасымалдау кезінде есік арбаға тиіп кетпеуі керек. Кем дегенде екі адамның қатысуымен құрылғыны жылжыту ұсынылады.
- Егер ақаулық орын алса, құрылғыны дереу өшіріп, сумен жабдықтау шүмегін жауып, уәкілетті қызмет көрсету орталығына хабарласыңыз. Электр тогының соғуын болдырмау үшін құрылғыны өзіңіз бөлшектемеңіз. Бұл құрылғыда пайдаланушы қызмет көрсететін элементтер жоқ. Сымды ауыстыруды қоса алғанда, қызмет көрсету мен жөндеуді тек уәкілетті қызмет көрсету орталығының білікті мамандары жүргізуі керек.
- Құрылғы коммерциялық мақсатта пайдалануға арналмаған.

- Құрылғы балалар мен физикалық, сенсорлық немесе ақыл-ой қабілеті шектеулі адамдар үшін, олардың қауіпсіздігіне жауапты басқа адамдар бақылайтын жағдайларды қоспағанда, пайдалануға арналмаған. Балаларға құрылғымен ойнауға рұқсат бермеңіз.

ҚҰРЫЛҒЫ СХЕМАСЫ

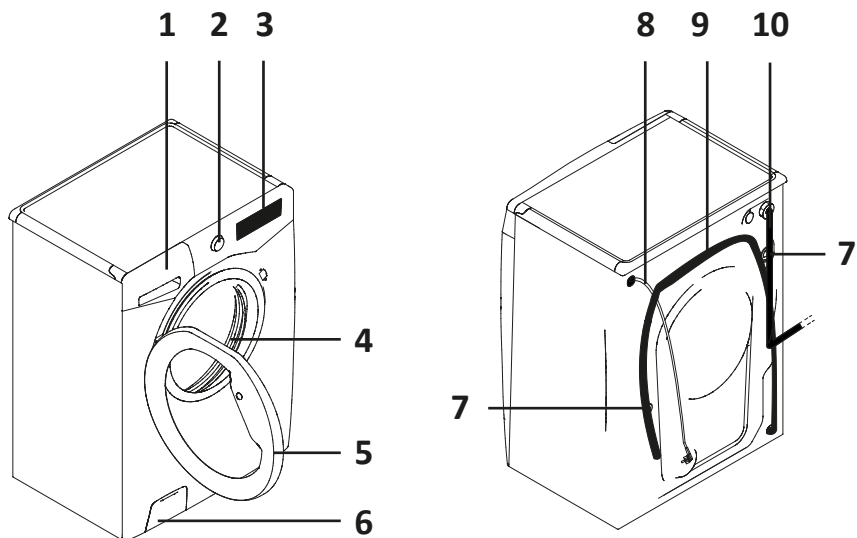

1. Жұғыш зат науасы.
2. Бағдарлама қосқышы.
3. Басқару тақтасы.
4. Барабан.
5. Есік.
6. Сорғы сүзгісінің қақпағы.
7. Тасымалдау бұрандамалары.
8. Қуат сымы.
9. Су төгетін түтік.
10. Құю құбыршегі.

НАЗАР АУДАРЫҢЫЗ!

Мұнда және одан кейінгі барлық схемалар анықтама үшін берілген және нақты құрылғыдан өзгеше болуы мүмкін.

ТАСЫМАЛДАУ БҰРАНДАМАЛАРЫН АЛУ

НАЗАР АУДАРЫҢЫЗ!

Құрылғыны пайдаланбас бұрын тасымалдау бұрандамаларын алып тастауды ұмытпаңыз.

1. Құрылғының артқы жағындағы 2 болтты босатыңыз және оларды тығыздағыштармен бірге алыңыз.

Назар аударыңыз! Тығыздағыштар корпусың ішіне кіре алады. Егер бұл орын алса, оларды алу үшін көлікті алға еңкейтіңіз.

2. Саңылауларды жиынтықтағы бітеуіштермен жабыңыз.

ТҮБІН ҚОРҒАУ

Суретте көрсетілгендей құрылғының түбіне қорғаныс қойыңыз:

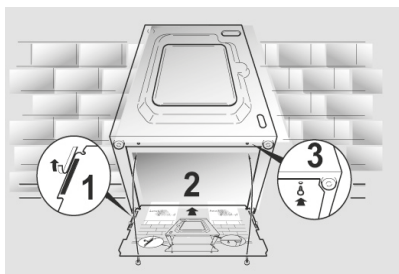

ҚҰЮ ҚҰБЫРШЕГІН ҚОСУ

1. Толтырғыш шлангты (жинаққа кіреді) кранға қосыңыз. Ескі шлангтарды пайдаланбаңыз. Шлангтың қисық ұшы құрылғыға, ал тік ұшы кранға жалғанғанына көз жеткізіңіз.

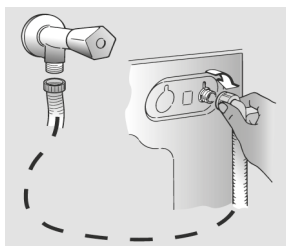

2. Құбыршектің бұралмағанына немесе қысылмағанына көз жеткізіңіз.

СУ ТӨГЕТІН ТҮТІКТІ ҚОСУ

- Су төгетін түтіктің ұшын ваннаға салыңыз немесе оны еденнен кемінде 50 см биіктікте орналасқан қабырғадағы су төгетін тесікке қосыңыз.

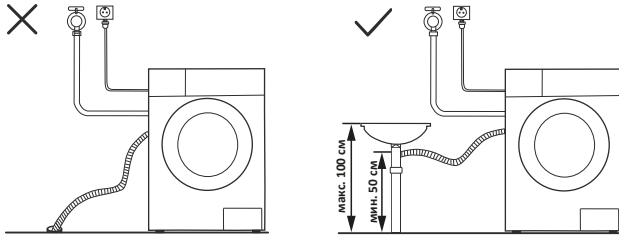

- Су төгетін түтіктің диаметрі су төгетін түтіктің диаметрінен үлкен болуы керек.
- Су төгетін түтік құрылғының артқы жағындағы ұстағышта болуы керек. Түтікті ұстағыштан шығармаңыз.

АЯҚТАРДЫ РЕТТЕУ

1. Кілт көмегімен құлыптау сомынын сағат тілімен бұрап босатыңыз.
2. Аяғыңызды еденге толық тигенше бұраңыз.
3. Аяқты сомынмен бекітіп, оны құрылғының түбіне сағат тіліне қарсы бұрап бекітіңіз.
4. Барлық құлыптау сомындарының мықтап бекітілгеніне және кір жуғыш машинаның тұрақты күйге қойылғанына көз жеткізіңіз.

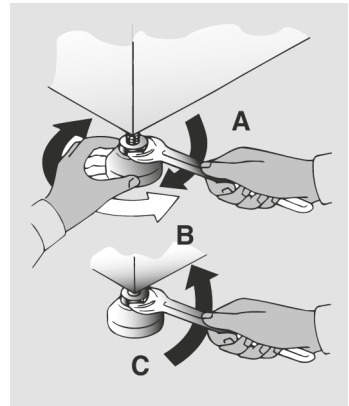

БАСҚАРУ ТАҚТАСЫ

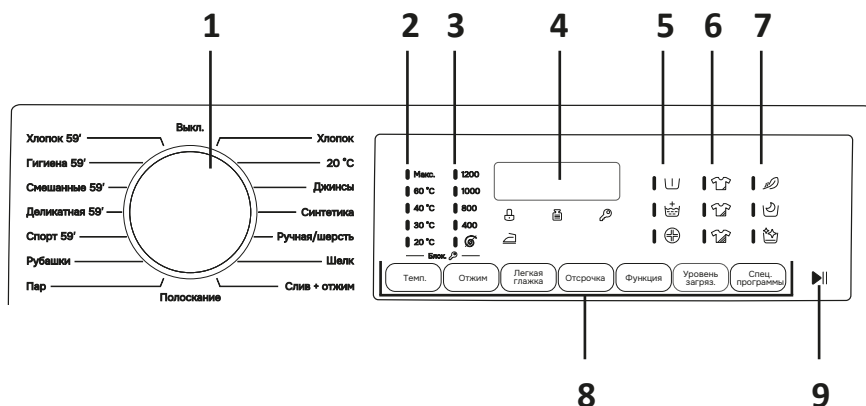

1. Бағдарлама қосқышы.
2. Температура индикаторлары.
3. Сығу жылдамдығының индикаторлары.
4. Дисплей.
5. Функция индикаторлары.
6. Ластану деңгейінің көрсеткіштері.
7. Арнайы бағдар. индикаторлары
8. Функция батырмалары.
9. «Старт/кідірту» батырмасы.

БІРІНШІ ҚОЛДАНАР АЛДЫНДА

Тілді орнату

1. Құрылғыны желіге алғаш қосқан кезде бағдарлама қосқышын кез келген орынға орнатыңыз («Өшірулі» күйінен басқа).
2. «Темп.» немесе «Сығу» батырмасын басыңыз, дисплейде барлық қол жетімді тілдер көрсетіледі.
3. «▶||» батырмасын басу арқылы қажетті тілді таңдаңыз.

Тілді өзгерту

1. «Темп.» және «Кейінге қалдыру» батырмаларын 5–7 секунд басып тұрыңыз, дисплейде «ENGLISH» пайда болады.
2. «Темп.» немесе «Сығу» батырмасын басу арқылы жаңа тілді таңдаңыз.
3. «▶||» батырмасын басу арқылы параметрді растаңыз.

Жуғыш зат науасы 3 бөлікпен жабдықталған:

- **1-бөлім** (сол жақта) алдын ала жууға арналған жуғыш затқа арналған.*
- **2-бөлім** (оң жақта) негізгі жуғыш затқа арналған.
- «**⊗**» бөлімі (ортасында) кондиционерлер мен су жұмсартқыштарға арналған. Бұл бөлік үшін тек сұйық өнімдерді пайдаланыңыз, себебі құрылғы соңғы шаю кезінде оларды әр бағдарлама үшін автоматты түрде мөлшерлейді.

ПАЙДАЛАНУШЫ НҰСҚАУЛЫҒЫ

1. Құрылғыны желіге қосыңыз.

Назар аударыңыз! Құрылғыны розеткаға қосу кезінде батырмаларды баспаңыз: бұл кезде ол калибрлеуді орындайды және батырмаларды тұрту оны бұзуы мүмкін. Егер калибрлеу үзілген болса, құрылғыны желіден ажыратып, қайта қосыңыз.

2. Кірді барабанға салыңыз.

3. Есікті жабыңыз.

4. Науаны ашып, өнімді қосып, науаны жабыңыз.

5. Бағдарлама қосқышын кез келген орынға орнату арқылы құрылғыны қосыңыз («Өшірулі» күйінен басқа). Дисплейде бағдарламаның алдын-ала жұмыс уақыты көрсетіледі.

6. Қажет болса, бағдарламаны функционалды батырмалармен реттеңіз. Орнатқаннан кейін жұмыс уақыты өзгеруі мүмкін.

7. «**▶**» батырмасын басыңыз. Дисплей бағдарлама аяқталғанға дейін қалған уақытты көрсетеді.

Назар аударыңыз! Егер есік толығымен жабылмаса, есіктің құлыптау шамы шамамен 7 секунд жыпылықтайды. Осыдан кейін бағдарламаны іске қосу автоматты түрде тоқтатылады. Бұл жағдайда есікті мықтап жауып, «**▶**» батырмасын басыңыз.

8. Бағдарлама аяқталғаннан кейін дисплейде тиісті хабарлама пайда болады, есіктің құлыптау индикаторы сөнеді. Кірді алып тастаңыз және қосқышты «Өшірулі» күйіне бұру арқылы құрылғыны өшіріңіз.

Ескерту: есік тығыздағышында және жуғыш зат науасында су қалуы мүмкін. Бұл қалыпты жағдай, ақаулық емес.

* Тек «Синтетика» бағдарламасы үшін.

КІДІРТУ

- Бағдарламаны орындау кезінде «▶||» батырмасын 2 секунд басып тұрыңыз — кейбір шамдар мен дисплей жыпылықтайды, бағдарламаның орындалуы кідіріледі.
Назар аударыңыз! Есікті құлыптау шамы сөнгенше есікті ашпаңыз.
- Бағдарламаны жалғастыру үшін «▶||» батырмасын қайтадан басыңыз.

БАҒДАРЛАМАНЫ ЖОЮ

1. Бағдарлама қосқышын «Өшірулі» күйіне орнатыңыз.
2. Есікті ашпас бұрын есіктің құлыптау шамы сөнгенше күтіңіз.

САЛМАҚТЫ ТЕКСЕРУ ИНДИКАТОРЫ*

«» индикаторы бағдарламаны іске қосудың басында бірнеше минут ішінде жаңады. Осы уақыт ішінде құрылғы машинаға тиелген кірді өлшейді және оның салмағына сәйкес бағдарламаның ұзақтығын, су мен электр қуатын тұтынуды және барабанның айналу жылдамдығын реттейді.

ФУНКЦИЯ БАТЫРМАЛАРЫ

Температураны таңдау

- Егер бағдарлама «Темп.» батырмасын басу арқылы қамтамасыз етсе, температураны өзгертуге болады.
- Тіндердің зақымдануын болдырмау үшін әр бағдарлама үшін рұқсат етілген температураның максималды мәнінен асып кету мүмкін емес.
- Егер сіз суық сумен жуу циклын жасағыңыз келсе, барлық температура шамдары сөнгенше «Темп.» батырмасын басыңыз.

Сығу жылдамдығын таңдау

- Сығу жылдамдығын өзгертуге немесе «Сығу» батырмасын басу арқылы оның орындалуын болдырмауға болады.
- Киім жапсырмасында нақты ақпарат болмаса, берілген бағдарлама үшін максималды сығу жылдамдығын пайдаланыңыз («Жуу бағдарламалары кестесі» бөлімін қараңыз).
- Бағдарламаны орындау кезінде сығу жылдамдығын өзгертуге болады.
- Жуғыш заттың тым көп мөлшері артық көбік түзілуіне әкелуі мүмкін. Бұл жағдайда құрылғы сығуды болдырмауы немесе бағдарламаның ұзақтығы мен су шығынын арттыруы мүмкін.
- Егер барабандағы кір біркелкі бөлінбесе, құрылғы сығуды тоқтата алады. Бұл шуды, дірілді азайтуға және құрылғының қызмет ету мерзімін ұзартуға мүмкіндік береді.

* Бұл опция тек кейбір бағдарламалар үшін қол жетімді.

Жеңіл үтіктеу*

Бұл функция аралық сығуды болдырмау немесе соңғы сығу қарқындылығын азайту арқылы тіндердің қатпарларының пайда болуын азайтады.

«Жеңіл үтіктеу» батырмасын басу арқылы осы функцияны таңдаңыз.

Ескертпелер

- Функцияны бағдарлама басталғанға дейін таңдау керек («▶▶») батырмасын басқанға дейін).
- Егер осы функцияға сәйкес келмейтін параметр таңдалса, «↶» шамы жыпылықтайды және сөнеді.

Кейінге қалдыру

«Кейінге қалдыру» функциясы таңдалған бағдарламаның іске қосылуын кейінге қалдыруға мүмкіндік береді.

1. Құрылғыны қосып, қажетті бағдарламаны таңдаңыз.
2. Кешіктірілген бастау функциясын іске қосу үшін «Кейінге қалдыру» батырмасын басыңыз.
3. Қажетті кейінге қалдыру уақытын орнату үшін «Кейінге қалдыру» батырмасын қайта басыңыз немесе басып тұрыңыз. Батырманы басқан сайын кейінге қалдыру уақыты артады. Максималды уақыт — 24 сағат. Максималды мәнге жеткеннен кейін, батырманы қайта басу таймерді 0-ге қалпына келтіреді.
4. Кері санақ үшін «▶▶» батырмасын басыңыз. Кері санақ аяқталғаннан кейін бағдарлама автоматты түрде басталады.
5. Бағдарлама қосқышын «Өшірулі» күйіне бұру арқылы кешіктірілген бастауды болдырмауға болады.

Ескерту: егер құрылғы жұмыс істеп тұрған кезде электр қуаты істен шықса, қуат қалпына келтірілгеннен кейін құрылғы үзілген сәттен бастап жұмысын жалғастырады.

Алдын ала жуу**

Бұл функция алдын ала жууға мүмкіндік береді. Оны қатты ластанған кірді жуу кезінде қолдану ұсынылады.

Негізгі цикл алдында алдын ала жууды іске қосу үшін 1-бөлімшеге негізгі жуғыш заттың шамамен 20%-ын қосыңыз және индикатор «▶▶» жанғанша «Функция»

батырмасын басыңыз.

Қосымша шаю

Бұл функция нәзік және сезімтал терісі бар, тіпті жуғыш заттың кішкене қалдықтары тітіркенуді немесе аллергияны тудыруы мүмкін адамдарға арналған. Сондай-ақ, бұл функцияны балалар заттарын жуған кезде, жуғыш затты көп мөлшерде қолданған кезде және кірді қатты кірмен жуған кезде қолдану ұсынылады. Негізгі жуу циклі аяқталғаннан кейін қосымша шаю циклін қосу үшін «▶▶» индикаторы жанғанша «Функция» батырмасын басыңыз.

* Тек «Синтетика», «Қолды/Жүн», «Жібек», «Нәзік 59'», «Түнгі жуу» бағдарламалары үшін.



** Тек «Синтетика» бағдарламасы үшін

Гигиена +

Бұл функция жуу циклінің барлық кезеңінде судың тұрақты температурасын 60 °C деңгейінде ұстап тұру арқылы кірді гигиеналық өңдеуге мүмкіндік береді. Функция тек 60 °C температураны орнатқан кезде қол жетімді.

Іске қосу үшін «» индикаторы жанғанша «Функция» батырмасын басыңыз.

Ескертпелер

- Функцияны бағдарлама басталғанға дейін таңдау керек («») батырмасын басқанға дейін).
- Егер осы функцияға сәйкес келмейтін параметр таңдалса, «» шамы жыпылықтайды және сөнеді.

Ластану деңгейі

Бағдарламаның ұзақтығын өзгерту арқылы маталардың ластану дәрежесіне байланысты жуу қарқындылығының үш деңгейінің бірін таңдау үшін «Ластану деңгейі» батырмасын басыңыз (опция барлық бағдарламалар үшін қолжетімді емес, «Жуу бағдарламаларының кестесі» бөлімін қараңыз).

Бу деңгейі

«Бу» бағдарламасын таңдағаннан кейін матаның түріне байланысты құрғақ немесе дымқыл заттарға арналған қарқындылығы әртүрлі бумен өңдеудің үш процедурасынан таңдау үшін «Ластану деңгейі» батырмасын басыңыз:

- **«Мақта»** (әдепкі таңдау): мақта маталарына арналған. Ылғалды маталарда (мысалы, жуғаннан кейін) қысудан кейін қатпарларды жұмсарту үшін қолайлы; құрғақ маталарда жеңіл үтіктеу үшін ылғалдылықтың мінсіз деңгейіне қол жеткізуге арналған.
- **«Синтетика»:** синтетикалық маталарға арналған. Ылғалды маталарда (мысалы, жуғаннан кейін) қысудан кейін қатпарларды жұмсарту үшін қолайлы; құрғақ маталарда жеңіл үтіктеу үшін ылғалдылықтың мінсіз деңгейіне қол жеткізуге арналған.
- **«Нәзік»:** бұдың көмегімен құрылғы қолданғаннан кейін заттардың қатпарларын сергітеді және жұмсартады. Бағдарлама бу әсер ететін бастапқы кезеңнен және заттарды дереу пайдалану үшін артық ылғалдылық жойылатын соңғы кезеңнен тұрады. Цикл құрғақ маталар үшін қолайлы.

Ескерту: функцияны бағдарлама басталғанға дейін таңдау керек («») батырмасын басқанға дейін).

Бір элемент

Бұл функция жуу тиімділігін төмендетпей, таңдалған бағдарламада су мен электр энергиясын тұтынуды оңтайландырады. Ол ресурстардың артық шығынын азайту үшін кірдің аз мөлшерін және аз ластанған заттарды жууға арналған. Бұл функцияны таңдау үшін «» индикаторы жанғанша «Арнайы бағдарламалар» батырмасын басыңыз.

Түнгі жуу

- Бұл функция қысудың аралық циклдерінің жылдамдығын 400 айн/мин мәнімен шектейді (егер қысу алынып тасталмаса), шаю кезінде су деңгейін көтереді және соңғы шаюдан кейін кірді суға батырып тастайды. Бұл маталардың толық жазылуына мүмкіндік береді.
- Электрондық басқару бағдарламаның барлық кезеңдерінде судың тыныш ағып кетуін қамтамасыз етеді, бұл функцияны әсіресе түнгі уақытта қолдануға қолайлы етеді.
- Бұл функцияны таңдау үшін «» индикаторы жанғанша «Арнайы бағдарламалар» батырмасын басыңыз.

БАРАБАНДЫ ТАЗАЛАУ

- Бұл функция кір жуғыш машинаның барабанын тазартуға арналған.
- Барабанды әр 50 жуу циклі арқылы тазалау ұсынылады.
- Бұл функцияны тек «Ағызу + сығу» бағдарламасы үшін таңдауға болады.
- Тазалау кезінде барабан бос болуы керек.
- Тек кір жуғыш затты қолданыңыз.
- Бұл функцияны таңдау үшін «» индикаторы жанғанша «Арнайы бағдарламалар» батырмасын басыңыз.

БАСҚАРУ ТАҚТАСЫН ҚҰЛЫПТАУ

- Құлыптау бағдарламаны орындау кезінде дисплейдегі батырмаларды кездейсоқ басудан туындаған күтпеген өзгерістер мүмкіндігін жояды.
- Басқару тақтасын құлыптау үшін «Темп.» және «Сығу» батырмаларын 3 секунд басып тұрыңыз.
- Басқару тақтасын ашу үшін «Темп.» және «Сығу» батырмаларын қайта басып тұрыңыз. Құлыпты ашу үшін құрылғыны өшіріп, қайта қосуға болады.

БАҒДАРЛАМАЛАРДЫ ТАҢДАУ КЕСТЕСІ

Бағдарлама	Құрғақ іш киімнің макс. жүктелуі (кг)		Макс. темп. (°C)	Жуғыш заттарды тиеу			«Ластану деңгейі» функциясы
	WF-7B1R	WF-8B1R		1	2	«☼»	
Мақта	7	8	70	-	●	●	+
20 °C	7	8	20	-	●	●	+
Джинс	3	3	40	-	●	●	-
Синтетика	3,5	4	60	(●)	●	●	+
Қолды/жүн	1	2	30	-	●	●	-
Жібек	1	2	30	-	●	●	-
Ағызу + сығу	-	-	-	-	-	-	-
Шаю	-	-	-	-	-	●	-
Бу	1,5	1,5	-	-	-	-	-
Жейделер	3,5	4	30	-	●	●	-
Спорт 59'	2	2,5	30	-	●	●	-
Нәзік 59'	2,5	2,5	40	-	●	●	-
Аралас 59'	7	8	40	-	●	●	-
Гигиена 59'	2	2	60	-	●	●	-
Мақта 59'	3,5	4	40	-	●	●	-

● — әдепкі бойынша.

(●) — тек таңдалған «Алдын ала жуу» опциясымен.

ТЕХНИКАЛЫҚ СИПАТТАМАЛАРЫ

Үлгісі	WF-7B1R	WF-8B1R
Сауда белгісі	DEXP	
Қуат тұтыну класы	A	
Сығу тиімділігі класы	B	
Жуу тиімділігі класы	A	
Сығу-кептіру тиімділігі класы	—	B
Бір цикл үшін су шығыны	52 л	55 л
Жалпы жылдық су тұтыну	9600 л	10500 л
Электр энергиясын тұтыну (цикл)	0,91 кВт·сағ	1,04 Вт·сағ
Электр энергиясын тұтыну (жыл)	175 кВт·сағ	196 кВт·сағ
Қуат тұтыну	1550 Вт	
Ұйқы режимінде қуат тұтыну	0,5 Вт	
Қуат параметрлері	220–240 В ~ 50 Гц	
Номиналды ток күші	6,5 А	7,2 А
Макс. сығу жылдамдығы	1200 айн/мин	
Су қысымы	0,05–0,8 МПа	
Макс. кір жүктеу	7 кг	8 кг
Барабан көлемі	48 л	54 л
Сығу кезінде шу деңгейі	74 дБА	75 дБА
Жуу кезінде шу деңгейі	51 дБА	
Қуат сымын бекіту түрі	Y	
Электр тогының соғуынан қорғау класы	I	
Суға төзімділік класы	IPX4	
Жүктеу түрі	Алдыңғы	
Дисплей түрі	Сегменттік	
Қозғалтқыш түрі	Инверторлы	
Таза салмағы	63,5 кг	64,5 кг
Өлшемдері (Е × Т × Б)	60 × 40 × 85	60 × 44 × 85
Балалардан қорғау	Жоқ	Бар
Жинақталым	Құрылғы, суық су құятын шланг, бітеуіштер, түбін қорғау қысқыштары, түбін қорғау, екі жақты жабысқақ таспа, пайдалану бойынша нұсқаулық	
Қолдану саласы	Тұрмыстық	

ЭНЕРГИЯ ТИІМДІЛІГІ ТУРАЛЫ АҚПАРАТ

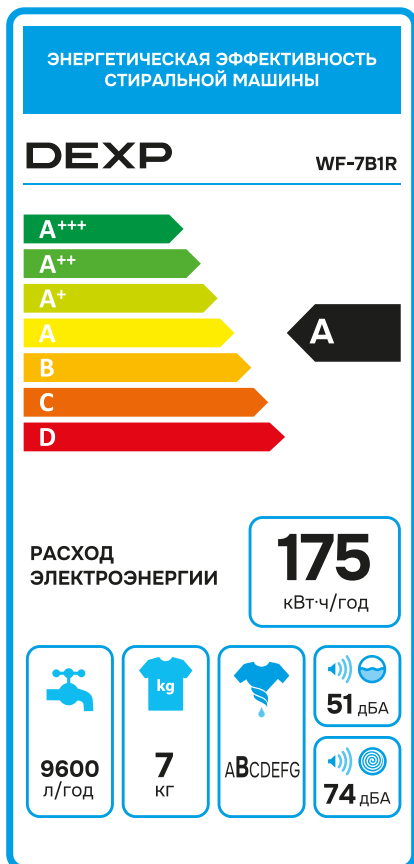

МОНТАЖДАУ, САҚТАУ, ТАСЫМАЛДАУ (ТАСУ), ӨТКІЗУ ЖӘНЕ КӘДЕГЕ ЖАРАТУ ЕРЕЖЕЛЕРІ МЕН ШАРТТАРЫ

- Құрылғы ешқандай орнатуды немесе тұрақты бекітуді қажет етпейді.
- Құрылғыны сақтау дайындаушы мен тұтынушының жылытылатын үй-жайларында ауа температурасы 5 °С-тан 40 °С-қа дейін және ауаның салыстырмалы ылғалдылығы 80%-дан аспайтын орауышта жүргізілуі тиіс. Үй-жайларда жемірілуді тудыратын жегі қоспалар (қышқылдар, сілтілер буы) болмауы тиіс.
- Құрылғыны дұрыс тасымалдауды қамтамасыз ету үшін келесі талаптарды сақтау қажет:
 - егер бар болса, құрылғыдан барлық ішкі керек-жарақтарды алып тастаңыз және оларды бөлек ораңыз;
 - құрылғының жұмыс қабілеттілігін және сыртқы түрін сақтау үшін оның дұрыс оралғанына көз жеткізіңіз (үлкен көлемді техниканы сыни жерлерде гофрленген қатырма төсемдері бар полиэтилен немесе көпіршікті пленкаға орау керек);
 - көлік құралының айналасында қозғалу мүмкіндігін болдырмау үшін құрылғыны белдіктермен мықтап бекітіңіз;
 - сыртқы ортаның әсерін толығымен жою үшін тек жабық көлікті пайдаланыңыз;
 - тиеу-түсіру жұмыстарын орындау кезінде қаптаманы өте мұқият өңдеуді қамтамасыз етіңіз.
- Құрылғы мұқият өңдеуді қажет етеді, оны шаң, кір, соққы, ылғал, от және т. б. әсерінен қорғайды.
- Құрылғыны өткізу жергілікті заңнамаға сәйкес жүргізілуі тиіс.
- Өнімнің қызмет ету мерзімі аяқталғаннан кейін оны қарапайым тұрмыстық қоқыспен бірге тастауға болмайды. Оның орнына, ол федералды немесе жергілікті заңдарға сәйкес кейіннен қайта өңдеу және жою үшін электр және электронды жабдықтарды тиісті қабылдау пунктіне кәдеге жаратуға тапсырылады. Осы өнімді дұрыс кәдеге жаратуды қамтамасыз ете отырып, сіз табиғи ресурстарды үнемдеуге көмектесесіз және дұрыс емделмеген жағдайда қоршаған ортаға және адамдардың денсаулығына зиян келтірмеуге көмектесесіз. Бұл өнімді қабылдау және кәдеге жарату орындары туралы толығырақ ақпаратты жергілікті муниципалды органдардан немесе тұрмыстық қоқыстарды шығаратын кәсіпорыннан алуға болады.
- Егер құрылғының ақаулығы анықталса, дереу уәкілетті қызмет көрсету орталығына хабарласыңыз немесе құрылғыны тастаңыз.

ҚОСЫМША АҚПАРАТ

Өндіруші: «ВЕСТА» АКЦИОНЕРЛІК ҚОҒАМЫ.

610035, Ресей, Киров облысы, Киров қаласы, Производственная көшесі, 24.

Импорттаушы / Қазақстан Республикасында талаптар қабылдайтын заңды тұлға: «DNS QAZAQSTAN (ДНС КАЗАХСТАН)» ЖШС, Астана қ., Сарыарқа ауданы, Сарыарқа даңғ., 12 ғим., Қазақстан Республикасы.

Электрондық пошта мекен-жайы: info@dns-shop.kz

Ресейде жасалған.

Сипаттамалар, өнім туралы ақпарат, оның жинақталымы мен функционалдығы пайдаланушыға алдын-ала ескертусіз өзгертілуі мүмкін.

Өндіріс күні пайдаланушы нұсқаулығының орыс тіліндегі нұсқасында көрсетілген. V.1



КЕПІЛДІК ТАЛОНЫ

SN/IMEI: _____

Кепілдікке қойылған күні: _____

Өндіруші бүкіл кепілдік мерзімі ішінде құрылғының үздіксіз жұмыс істейтініне, сондай-ақ материалдар мен құрастырымда ақаулар болмайтынына кепілдік береді. Кепілдік мерзімі бұйым сатып алынған сәттен бастап есептеледі және жаңа өнімдерге ғана қолданылады.

Кепілдікті қызмет көрсету бұйым пайдаланушы нұсқаулығына сәйкес пайдаланылған жағдайда, кепілдік мерзімі ішінде тұтынушының кінәсіз істен шыққан элементтерді тегін жөндеуді немесе ауыстыруды қамтиды. Элементтерді жөндеу немесе ауыстыру уәкілетті сервис орталықтарының аумағында жүргізіледі.

Өнім	Кепілдік мерзімі	Пайдалану мерзімі
Құрылғы	3 жыл	10 жыл
Инвертор қозғалтқышы	10 жыл	—

Сервистік орталықтардың өзекті тізімі келесі мекенжай бойынша:
<https://www.dns-shop.kz/service-center/>

Кепілдік міндеттемелер және тегін сервистік қызмет көрсету, егер оларды ауыстыру бұйымды бөлшектеуге байланысты болмаса, тауардың жиынтықтылығына кіретін, төменде аталған керек-жарақтарға қолданылмайды:

- ҚБП (қашықтықтан басқару пульті) үшін қуат элементтері (батареялары).
- Жалғағыш кәбілдер, антенналар және оларға арналған ауыстырғыштар, құлаққаптар, микрофондар, «HANDS-FREE» құрылғылары; жиынтықта жеткізілетін әртүрлі типтегі ақпарат тасығыштар, бағдарламалық жасақтама (БЖ) және драйверлер (бұйымның қатқыл магниттік дискілеріндегі жинақтағышқа алдын ала орнатылған БЖ қоса алғанда, бірақ онымен шектелмей), сыртқы енгізу-шығару құрылғылары және манипуляторлар.
- Қаптамалар, сөмкелер, белдіктер, тасымалдауға арналған баулар, монтаждық құрылғылар, құралдар, бұйымға қоса берілетін құжаттама.
- Табиғи тозуға ұшырайтын шығын материалдары мен бөлшектер.



Өндіруші келесі жағдайларда кепілдік міндеттемелерге ие болмайды:

- Кепілдік мерзімі аяқталды.
- Егер жеке (тұрмыстық, отбасылық) қажеттіліктерге арналған бұйым кәсіпкерлік қызметті жүзеге асыру үшін, сондай-ақ оның тікелей міндетіне сәйкес келмейтін басқа мақсаттарда пайдаланылған болса.
- Өндіруші бұйымды пайдалану кезінде пайдаланушы нұсқаулығының талаптарын бұзу, бұйымды орнату және оған қызмет көрсету жөніндегі ұсынымдарды, қосу ережелерін (бұйымның өзіне де, онымен байланысты бұйымдарға да сәйкес келмейтін желілік кернеудің әсері нәтижесінде туындаған қысқа тұйықталулар), бұйымды сақтау және тасымалдау кезінде өнім иесі және/немесе үшінші тұлғалар шектен ықтимал материалдық, моральдық және өзге де зиян үшін жауапты болмайды.
- Механикалық зақымданудың барлық жағдайлары: өнімді пайдалану кезінде алынған сызаттар, жарықтар, деформациялар, соққы іздері, майысулар, кептелістер және т.б.
- Түрлендірулерді, рұқсат етілмеген жөндеулерді осындай жұмыстарды жүргізуге уәкілетті емес адамдар жүргізген жағдайлар. Егер ақаулық конструкцияны немесе бұйымның сұлбасын өзгерту, Өндіруші қарастырмаған сыртқы құрылғыларды қосу, Қазақстан Республикасының заңнамасына сай сәйкестік сертификаты жоқ құрылғыны пайдалану салдарынан туындаған болса.
- Егер бұйымның ақауы еңсерілмейтін күштің әсерінен (табиғи элементтер, өрт, су тасқыны, жер сілкінісі, тұрмыстық факторлар және Өндірушіге тәуелді емес басқа жағдайлар) немесе Өндіруші болжай алмаған үшінші тұлғалардың әрекеттерінен туындаса.
- Бұйымның толық немесе ішінара істен шығуына алып келген бұйымның ішіне бөгде заттардың, өзге денелердің, заттектердің, сұйықтықтардың, жәндіктердің немесе жануарлардың түсуінен, агрессивті ортаның әсерінен, жоғары ылғалдылықтан, жоғары температуралардан туындаған ақау.
- Бұйымды сәйкестендіру (сериялық нөмірі) жоқ немесе сәйкес келмейді. Егер зақымданулар (кемшіліктер) зиянды бағдарламалық қамтаманың; БЖ ұсынушысының осы қызметті ұсынбауына байланысты мүмкіндігінсіз бұйымның бағдарламалық ресурстарына қолжетімділіктің болмауына әкеп соққан құпиясөздерді (кодтарды) оларды жинау/қалпына келтіру мүмкіндігінсіз орнату, ауыстыру немесе жою әсерінен туындаса.
- Егер жұмыстың ақаулықтары қуат беруші, кәбілдік, телекоммуникациялық желілердің, радиосигнал қуатының стандарттарға немесе техникалық регламенттеріне сәйкес келмеуінен, оның ішінде бедер ерекшеліктерінен және басқа да осыған ұқсас сыртқы факторлардан, бұйымның желі әрекет ететін шекарада немесе аймақтан тыс жерде пайдаланылуынан туындаған болса.
- Егер зақымданулар стандартты емес (түпнұсқалық емес) және/немесе сапасыз (зақымданған) шығыс материалдарын, керек-жарақтарды, қосалқы бөлшектерді, қуат беру элементтерін, әртүрлі үлгідегі ақпарат тасымалдағыштарды (CD, DVD дискілерді, жад карталарын, SIM карталарын, картридждерді қоса алғанда) пайдаланудан туындаса.
- Егер кемшіліктер үйлесімсіз контентті (әуендерді, графиканы, бейне және басқа файлдарды, Java қосымшаларын және оларға ұқсас бағдарламаларды) алуға, орнатуға және пайдалануға байланысты туындаған болса.
- Осы бұйыммен жанасып жұмыс істейтін басқа жабдыққа келтірілген залалға.



