

Пайдалану бойынша нұсқаулық

Кір жуғыш машина
WF-8B1M

DEXP

ҚЫСҚАША НҰСҚАУЛЫҚ



Кірді сұрыптаңыз (қосымша ақпарат алу үшін «Киімді жууға алғашқы тексеру және дайындық» бөлімін қараңыз).

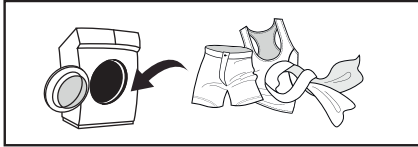

Қақпақты ашыңыз, кірді салыңыз және кір жуғыш машинаның қақпағын жабыңыз.



Кір жуғыш заттарды қосыңыз (қосымша ақпарат алу үшін «Жуғыш заттарды тиеу» бөлімін қараңыз).

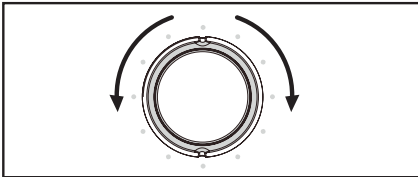

Жуу бағдарламасын таңдаңыз (қосымша ақпарат алу үшін «Жуу режимін таңдау» бөлімін қараңыз).



Жуу циклін бастау үшін «Старт/Кідірту» батырмасын басыңыз.

ҚЫСҚАША НҰСҚАУЛЫҚ	3
ҚҰРЫЛҒЫ МАҚСАТЫ	6
САҚТЫҚ ШАРАЛАРЫ	6
Электрмен жұмыс кезінде	6
Сумен жұмыс кезінде	7
Жалпы ережелер	7
ЖИНАҚТАЛЫМ	8
ҚҰРЫЛҒЫ СХЕМАСЫ	9
ОРНАТУ	10
Орналасқан жері.....	10
Кір жуғыш машинаны ашу	11
Тасымалдау бұрандамаларын алу	11
Аяқтарды реттеу	12
Су құбырына қосылу	12
Су төгетін түтікті қосу.....	14
Дыбыс өткізбейтін таспа	15
ПАЙДАЛАНУШЫ НҰСҚАУЛЫҒЫ	16
Бірінші жуу алдында	16
Калибрлеу	16
Алғашқы тексеру және киімді жууға дайындық	16
Жылдам старт	19
Жуу құралдарын жүктеу.....	19
Жуу.....	20
Бағдарламалар.....	22
Басқару тақтасы	25
Жуу бағдарламасын орнату	26
Барабанды тазалау	27
Пайдалану есептегіші	27
ТЕХНИКАЛЫҚ ҚЫЗМЕТ КӨРСЕТУ ЖӘНЕ КҮТІМ	28
Барабанның ішкі бетін тазалау.....	28
Шыны мен есік тығыздағышын тазалау	28
Кіріс сүзгісін тазалау	29
Кір жууға арналған науаны тазалау.....	29

Сорғы сүзгісін тазалау.....	30
ЫҚТИМАЛ МӘСЕЛЕЛЕР ЖӘНЕ ОЛАРДЫҢ ШЕШІМІ.....	31
ҚАТЕ КОДТАРЫ	31
ТЕХНИКАЛЫҚ СИПАТТАМАЛАРЫ	32
ЭНЕРГИЯ ТИІМДІЛІГІ ТУРАЛЫ АҚПАРАТ	33
МОНТАЖДАУ, САҚТАУ, ТАСЫМАЛДАУ (ТАСУ), ӨТКІЗУ ЖӘНЕ КӘДЕГЕ ЖАРАТУ ЕРЕЖЕЛЕРІ МЕН ШАРТТАРЫ.....	34
ҚОСЫМША АҚПАРАТ	35
ЕСКЕРТПЕЛЕР	36
Құрғақ іш киімнің шамамен салмағы.....	36
Киімде көрсетілген пиктограммалардың мәні.....	39
Киімде көрсетілген басқа пиктограммалардың мәні	40
Дақтарды кетіру бойынша ұсыныстар	41

Құрметті сатып алушы!

Біздің өнімдерді таңдағаныңыз үшін рахмет.

Біз сізге жоғары сапа, функционалдылық және дизайн талаптарына сәйкес әзірленген және жасалған бұйымдар мен құрылғыларды ұсынуға қуаныштымыз. Пайдалануды бастамас бұрын, сіздің қауіпсіздігіңізге қатысты маңызды ақпаратты, сондай-ақ өнімді дұрыс пайдалану және күту бойынша ұсыныстарды қамтитын осы нұсқаулықты мұқият оқып шығыңыз. Осы нұсқаулықтың сақталуына назар аударыңыз және оны өнімді одан әрі пайдалану кезінде анықтамалық материал ретінде пайдаланыңыз.

ҚҰРЫЛҒЫ МАҚСАТЫ

Кір жуғыш машина үй шаруашылығында тоқыма бұйымдарын және жуғыш зат ерітіндісінде машинада жууға болатын сыртқы киімдерді жууға арналған.

САҚТЫҚ ШАРАЛАРЫ

ЭЛЕКТРМЕН ЖҰМЫС КЕЗІНДЕ

- Құрылғыны электрмен жабдықтауға қосу тек білікті маманмен жүзеге асырылуы керек.
- Қауіпті жағдайларды болдырмау үшін зақымдалған қуат сымын өндіруші, оның сервистік техникалық қызмет көрсету жөніндегі өкілі немесе тиісті біліктілігі бар өзге де маман ауыстыруға тиіс.
- Тазалау немесе техникалық қызмет көрсету алдында кір жуғыш машинаны қуат көзінен ажырату керек.
- Қуат кәбілінің ашасын дымқыл қолмен ұстамаңыз.
- Сіздің қауіпсіздігіңіз үшін қуат сымының ашасы жерге тұйықталған қос полюсті розеткаға қосылуы керек. Қуат розеткасының дұрыс және сенімді жерге тұйықталуын мұқият тексеріп, көз жеткізіңіз.
- Кір жуғыш машина тек техникалық сипаттамаларда көрсетілген кернеумен желіге қосыла алады. Құрылғыны номиналды ток күші құрылғының сипаттамаларында көрсетілгеннен төмен электр желісіне қоспаңыз. Егер сіз қуат параметрлерін білмесеңіз, қызмет көрсету ұйымына хабарласыңыз.
- Қуат сымын тиісті қорғауды қамтамасыз етіңіз. Қуат сымы адамдарға және басқа заттарға тиіп кетпейтіндей және зақымдалмайтындей етіп жақсы бекітілуі керек. Қуат желісіне ерекше назар аудару керек. Электр ашасы розеткаға оңай енуі керек. Сондай-ақ, розетканың орналасқан жеріне және оған қол жетімділіктің ыңғайлылығына ерекше назар аудару керек.
- Розетканың шамадан тыс жүктелуіне жол бермеңіз және кәбілді ұзартпаңыз. Сымның ұзаруы өртке немесе электр тогының соғуына әкелуі мүмкін. Ылғал қолмен қуат сымын тартпаңыз.

СУМЕН ЖҰМЫС КЕЗІНДЕ

- Құрылғыны сүмен жабдықтауға және су бұруға қосу тек білікті маманмен жүзеге асырылуы керек.
- Жеткізілген жаңа құбыршектерді пайдалану керек; ескі құбыршектерді қайта пайдалануға болмайды.
- Есікті ашпас бұрын барабанда судың жоқтығына көз жеткізіңіз. Барабанның ішінде су болған кезде есікті ашпаңыз.
- Кір жуғыш машинадан ыстық суды ағызу кезінде күйіп қалудан сақ болыңыз.
- Бір кіріс шүмегі бар кір жуғыш машина суық су құбырына қосылуы керек. Екі кіріс шүмегі бар кір жуғыш машинаны ыстық және суық су құбырларына қосуға болады.

ЖАЛПЫ ЕРЕЖЕЛЕР

- Кір жуғыш машина тек үй ішінде пайдалануға арналған.
- Корпустағы желдеткіш саңылаулар кілеммен және өзге де жабындармен жабылмауы тиіс.
- Құрылғы балалар мен физикалық, сенсорлық немесе ақыл-ой қабілеті шектеулі адамдар үшін, олардың қауіпсіздігіне жауапты басқа адамдар бақылайтын жағдайларды қоспағанда, пайдалануға арналмаған. Балаларға құрылғымен ойнауға рұқсат бермеңіз.
- Жуу алдында киімнің барлық қалталары бос екеніне көз жеткізіңіз.
- Тиындар, зергерлік бұйымдар, шегелер, бұрандамалар, тастар және т.б. сияқты өткір және қатты заттар кір жуғыш машинаға үлкен зақым келтіруі мүмкін.
- Егер құрылғы ұзақ уақыт пайдаланылмаса, кір жуғыш машинаны қуат көзінен ажыратып, сүмен жабдықтауды өшіріңіз.
- Қолданар алдында балалар мен үй жануарларының ішке кіргенін тексеріңіз.
- Құрылғының есігіне сүйенбеңіз, себебі ол жұмыс кезінде қатты қызып кетуі мүмкін. Жұмыс кезінде балалар мен үй жануарларының құрылғымен тікелей байланыста болуына жол бермеңіз.
- Жуынатын бөлмеде немесе ылғалдылығы жоғары жерлерде, сондай-ақ жарылғыш немесе жемір газ тәрізді заттар бар бөлмелерде кір жуғыш машинаны орнатпаңыз.
- Құрылғыны қолданар алдында қаптаманың барлық компоненттері мен тасымалдау бұрандамаларын алып тастаңыз. Әйтпесе, кір жуғыш машина жуу кезінде қатты зақымдалуы мүмкін.
- Барлық орау материалдарын (пластик пакеттері, пенопласт төсемдері және т.б.) балалардың қолы жетпейтін жерде сақтаңыз. Қаптама материалдары балаларға қауіп төндіруі мүмкін.
- Киімді бірінші рет жуар алдында машинаны әр жұмыс режимінде киімді жүктеместен бір циклмен тексеріңіз.
- Бұл кір жуғыш машина тек тұрмыстық пайдалануға арналған және тек машинада жууға арналған тоқыма бұйымдарын жууға арналған.
- Тез тұтанатын және жарылғыш немесе улы жуғыш заттарды пайдалануға тыйым салынады.
- Бензинді, спиртті және т.б. жуғыш зат ретінде пайдалануға тыйым салынады.

- Тек машинада жууға арналған жуғыш заттарды қолдануға рұқсат етіледі, әсіресе барабан түріндегі кір жуғыш машиналарда.
- Кілемдерді кір жуғыш машинада жууға болмайды.
- Жуу бағдарламасы аяқталғаннан кейін есікті ашпас бұрын екі минут күтіңіз.
- Жуу аяқталғаннан кейін су мен қуатты дереу өшіру керектігін ұмытпаңыз.
- Құрылғының жоғарғы жағында аяққа тұруға немесе оған отыруға тыйым салынады.
- Есікті күшпен жаппаңыз. Егер есік әрең жабылса, кір жуғыш машинаның ішінде тым көп киім бар-жоғын және барабанның ішінде біркелкі таралғанын тексеріңіз.
- Бұл кір жуғыш машина кіріктірілген жабдық ретінде жұмыс істеуге арналмаған.
- Бұл құрылғы коммерциялық мақсатта пайдалануға арналмаған.

ЖИНАҚТАЛЫМ

- Құрылғы.
- Тасымалдау бұрандамаларына арналған тесік бітеуіштері (4 дана)
- Құю құбыршегі.
- Дыбыс өткізбейтін таспа.
- Пайдалану бойынша нұсқаулық.

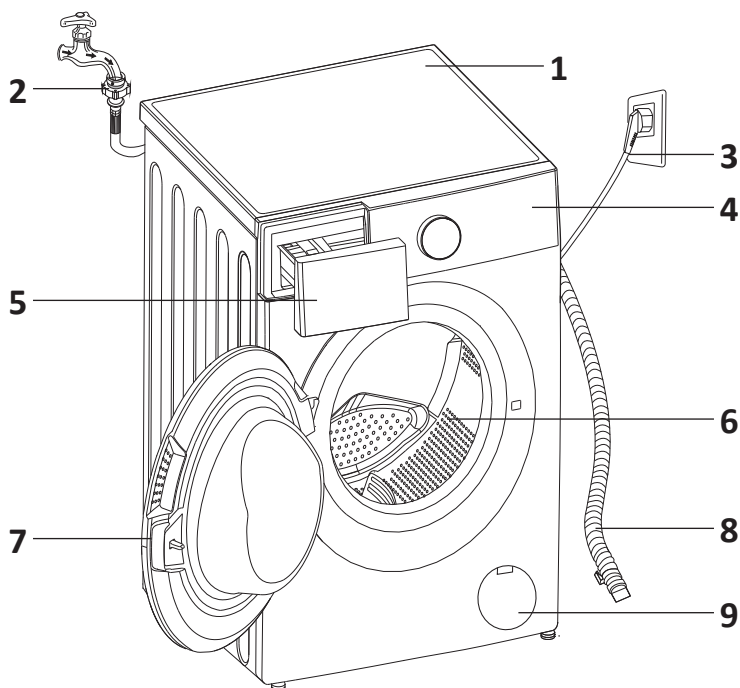

10

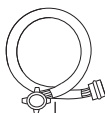

11



12

1. Құрылғының жоғарғы жағы.
2. Сумен жабдықтау құбыршегі.
3. Қуат сымы.
4. Басқару тақтасы.
5. Жұғыш заттарға арналған бөлім.
6. Барабан
7. Есік.
8. Су төгетін түтік.
9. Сүзгі.
10. Бітеуіштер (4 дана).
11. Құю құбыршегі.
12. Дыбыс өткізбейтін таспа.

ОРНАЛАСҚАН ЖЕРІ

НАЗАР АУДАРЫҢЫЗ!

- Құрылғыны тек тұрақты бетке орнатыңыз.
- Кір жуғыш машинаның қуат сымында тұрмағанына көз жеткізіңіз.
- Төмендегі суретте көрсетілгендей, машинаның қабырғалардан қажетті қашықтығын сақтаңыз.

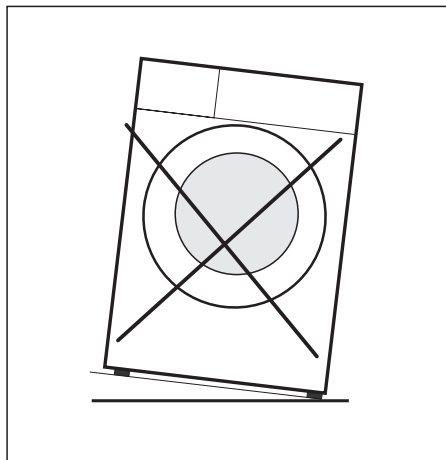
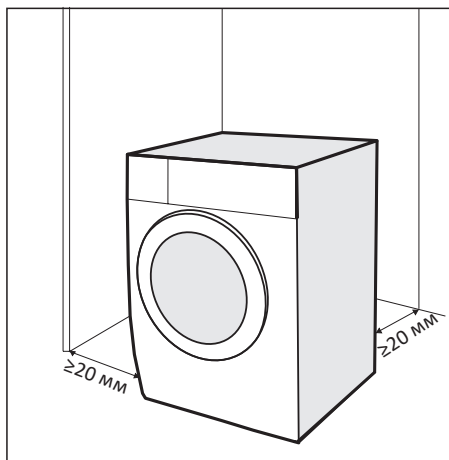

Кір жуғыш машинаны орнату орны келесі шарттарға сәйкес келуі керек:

- Қатты, құрғақ және тегіс бет.
- Тікелей күн сәулесінің болмауы.
- Жеткілікті желдету.
- Бөлмедегі температура 5 °С-тан жоғары болуы керек.
- Кір жуғыш машина жылу көздерінен, мысалы, көмір немесе газ жылыту жабдықтарынан алыс орнатылуы керек.

КІР ЖУҒЫШ МАШИНАНЫ АШУ

1. Картон қорапты және пенопласт қаптама-сын алыңыз.
2. Кір жуғыш машинаны көтеріп, пенопласт түпқойманы негізден алыңыз. Құрылғының төменгі жағынан кішкене пенопласт үшбұрышының (а) алынып тасталғанына көз жеткізіңіз. Олай болмаса, құрылғыны бір жағына қойыңыз, содан кейін құрылғының төменгі жағындағы пенопласт үшбұрышын қолмен алыңыз.
3. Қуат сымы мен су төгетін түтікті қосатын бекіту таспасын алыңыз.
4. Қабылдау түтігін барабаннан алыңыз.

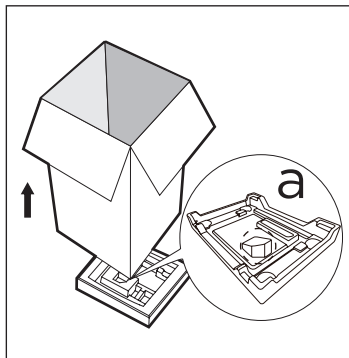

НАЗАР АУДАРЫҢЫЗ!

- Бұл машинаның орау материалдары балалар үшін қауіпті болуы мүмкін, балалардың олармен байланысын болдырмаңыз.
- Тұншығу қаупін болдырмау үшін орау элементтері мен құрылғы бөлшектерін балалардың қолы жетпейтін жерде сақтаңыз.

ТАСЫМАЛДАУ БҰРАНДАМАЛАРЫН АЛУ

1. 4 тасымалдау бұрандамаларын кілтпен бұрап алыңыз.
2. Оларды резеңке төлкелермен бірге алып тастаңыз және болашақта қолдану үшін қалдырыңыз.
3. Тесіктерді тасымалдау бітеуіштерімен жабыңыз.

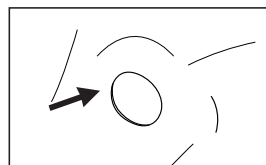
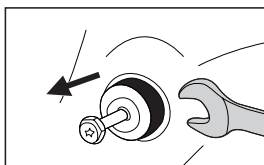
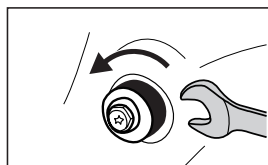

НАЗАР АУДАРЫҢЫЗ!

- Пайдаланбас бұрын тасымалдау бұрандамаларын алып тастауды ұмытпаңыз.
- Тасымалдау бұрандамаларын төлкелермен бірге алып тастау керек.
- Кір жуғыш машинаны жылжитпас бұрын тасымалдау бұрандамаларын орнатыңыз.
- Тасымалдау бұрандамаларын қайта орнатуды тек білікті маман жүргізуі керек.
- Кір жуғыш машинаны жылжитпас бұрын, құбыршектер мен сүзгілерде жұмыс кезінде жиналған суды төгіп тастаңыз.
- Кір жуғыш машинаны ақырын жылжытыңыз. Тасымалдау немесе жылжыту кезінде кір жуғыш машинаның есігі жабық болуы керек.

АЯҚТАРДЫ РЕТТЕУ

НАЗАР АУДАРЫҢЫЗ!

Барлық төрт аяқтың құлыптау сомындары құрылғының корпусына мықтап бекітілуі керек.

1. Бекіткіш сомынды босатыңыз.
2. Аяқты еденге толық тигенше бұраңыз.
3. Аяқтарды реттеп, оларды сомын кілтпен бекітіңіз. Кір жуғыш машинаның тұрақты күйде екеніне көз жеткізіңіз.

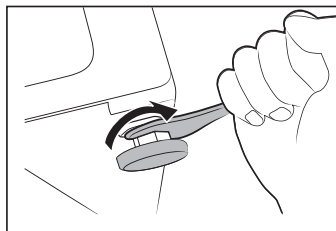

СУ ҚҰБЫРЫНА ҚОСЫЛУ

НАЗАР АУДАРЫҢЫЗ!

- Құрылғыны сумен жабдықтауға қосу тек білікті маманмен жүзеге асырылуы керек.
- Толтырғышты майыстырмаңыз, қыспаңыз немесе өзгертпеңіз.

1. Жеткізілген жаңа құю құбыршектерін пайдаланыңыз; ескі құбыршектерді қайта пайдалануға болмайды.
2. Су желісіндегі судың қысымы $0,5-10 \text{ кг/см}^2$ (50 кПа — 1000 кПа) аралығында екеніне көз жеткізіңіз (бұл бір минут ішінде толық ашылған краннан кем дегенде 8 литр су ағып кетуі керек дегенді білдіреді). Егер қысым көрсетілген мәннен жоғары болса, онда су қысымын төмендететін құрал орнатылуы керек.
3. Машинаны жаңа құбырларға қоспас бұрын (немесе бірнеше сағат ішінде су беру тоқтатылған жағдайда) құбырларда жиналған ластаушы заттардан құтылу үшін жеткілікті суды төгіп тастаңыз.

Кәдімгі кранға қосылу

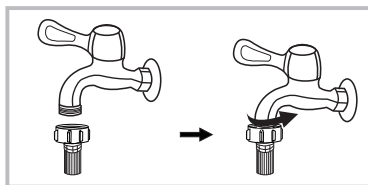

Бұрандалы кран және су беру құбыршегі

Ұластырғышты кранға бекітіңіз.

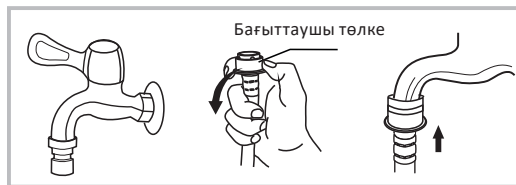

Кір жуғыш машинаға арналған арнайы кран

Толтырғыш құбыршекті қосыңыз.

ЕСКЕРТУ

Әдетте кір жуғыш машинаны қосу үшін стандартты жалпы мақсаттағы су шүмегіне қосылу қолайлы. Егер кранның стандарттыдан басқа параметрлері болса, онда кранды немесе құю құбыршегін ауыстыру қажет.

Құю құбыршегін қосу

1. Құбыршекті кір жуғыш машинаның артқы жағындағы қабылдау клапанына қосыңыз, сомынды сағат тілімен бұраңыз.
2. Құбыршектің екінші ұшын кранға қосыңыз (бұл «Құятын құбылшекті қосу» бөлімінде сипатталғандай).
3. Су құбырын толығымен ашу арқылы құбыршектің қосылу тығыздығын тексеріңіз.
4. Құбыршектің бұралмағанына немесе қысылмағанына көз жеткізіңіз.



НАЗАР АУДАРЫҢЫЗ!

- Сумен жабдықтау құбыршегін ұзартпаңыз.
- Егер су көзі кір жуғыш машинадан алыс болса, ұзын құбыршекті сатып алыңыз.
- Егер кіретін судың қоспалары көп болса (құм, саз, тот және т.б.), суды тазарту үшін арнайы сүзгілерді қолдану ұсынылады. Қатты ластанған суды пайдалану құрылғының ішкі бөліктерінің тез тозуына әкеледі, сонымен қатар жуу сапасына әсер етеді. Дұрыс сүзгіні таңдау үшін мамандандырылған дүкендерге хабарласыңыз.

СУ ТӨГЕТІН ТҮТІКТІ ҚОСУ

НАЗАР АУДАРЫҢЫЗ!

- Құрылғыны су тартуға қосу тек білікті маманмен жүзеге асырылуы керек.
- Су төгетін түтікті бұрамаңыз немесе созбаңыз.
- Судың ағып кетуіне жол бермеу үшін су төгетін түтікті дұрыс қосыңыз.
- Су төгетін түтіктің байланысын алып тастамаңыз.

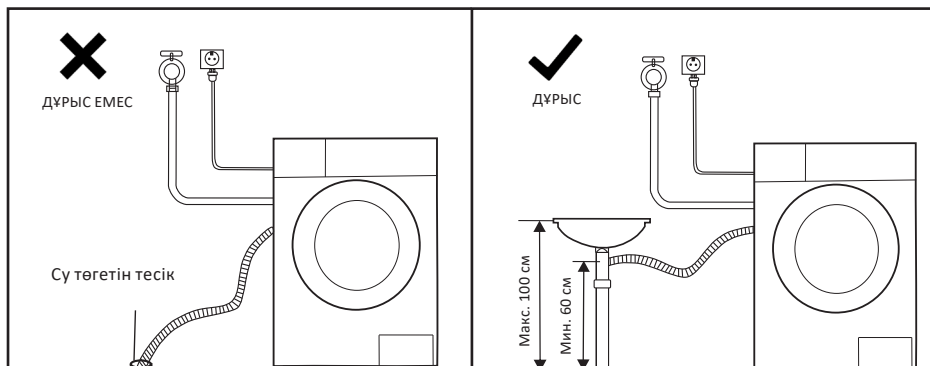

- Суды тікелей кәрізге ағызу үшін машинаның ағызу құбыршегі ағынды судың машинаға кері сорылуын болдырмау үшін ішкі диаметрі кемінде 40 мм кәріз құбырына ағызу тізесінен (сифоннан) жоғары орнатылады. Су төгетін түтік сифонға тікелей саптамамен қосыла алады.
- Су төгетін түтікті еден деңгейінен 600–1000 мм биіктікте орналастыру керек және оның ұшын суға батырмау керек.
 - Егер сіз құбыршекті тым төмен қоссаңыз, су машинаға кірмейді, бірақ бірден кәрізге ағызыла бастайды. Егер су ағып кетсе, жуу қате туралы хабармен үзіледі.
 - Егер сіз құбыршекті тым жоғары қоссаңыз, кір жуғыш машинадан су төгілмейді, бұл да төтенше жағдайларға әкеледі.
- Егер су төгетін түтіктің ұзындығы қажеттіліктен ұзағырақ болса, құбыршектің артық бөлігін кір жуғыш машинаға итермеңіз. Бұл шудың жоғарылауына және кір жуғыш машинаны зақымдауы мүмкін.

Кронштейн болған кезде құбыршекті бекіту

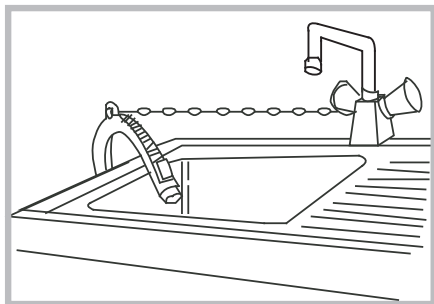

- Су төгетін түтіккі шынжырмен бекітіңіз.
- Құбыршекті мықтап бекіту ағып кетуді болдырмауға көмектеседі.

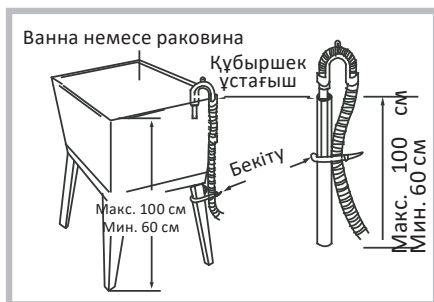

Дренажды түтіккі еденнен 100 см жоғары бекітуге болмайды.

ДЫБЫС ӨТКІЗБЕЙТІН ТАСПА

ЕСКЕРТУ

Біз шуды оқшаулайтын таспаны жабыстыруды ұсынамыз, өйткені ол кір жуғыш машина жұмыс істеп тұрған кезде шуды айтарлықтай төмендетеді.

1. Зақымдануды болдырмау үшін құрылғыны еденге жұмсақ бетке қойыңыз.
2. Төмендегі суретте көрсетілгендей, кір жуғыш машинаның төменгі бөлігінің сәйкес жақтарына дыбыс өткізбейтін таспаны жабыстырыңыз.

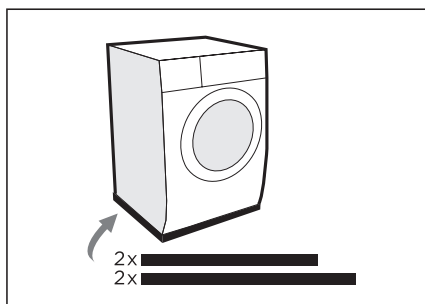
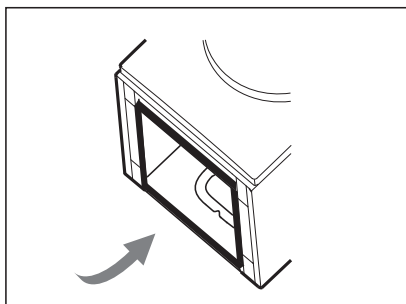

БІРІНШІ ЖУУ АЛДЫНДА

ЕСКЕРТУ

Өнімнің функционалды бөліктерінде судың қалдық болуы және/немесе жаңа құрылғының манжетінде дақтардың болуы мүмкін. Бұл құбылыстар өнімнің өндірушідегі тұтастығын сапалы тексерумен байланысты.

Жаңа машинаның барабанында зауыттың ластану белгілері болуы мүмкін. Бұл қалыпты жағдай. Сондықтан киімді бірінші рет жуар алдында келесі әрекеттерді орындаңыз:

1. Машинаны бірінші рет іске қосу үшін өнімді сатып алыңыз.
2. Қуат пен суды қосыңыз.
3. Құрылғыны қосыңыз.
4. Өнімді науаға құйып, оны жабыңыз.
5. Кем дегенде 60 °C температурада жуу бағдарламасын таңдаңыз.
6. Іске қосу батырмасын басыңыз.
7. Бағдарламаның толық аяқталуын күтіңіз.

КАЛИБРЛЕУ

Құрылғы жүктелген кірдің мөлшерін анықтай алады. Калибрлеу жуу кезінде электр қуаты мен судың минималды шығындарымен ең жақсы өнімділікке ықпал етеді. Жұмысты бастамас бұрын калибрлеу ұсынылады.

Калибрлеуді орындау үшін:

1. Кір жуғыш машинаның барабаны бос екеніне көз жеткізіп, есікті жабыңыз.
2. Құрылғыны желіге қосыңыз.
3. Машинаны қосып, дисплейде «t19» пайда болғанша 10 секунд «Кейінге қалдыру» және «Темп.» батырмаларын бір уақытта басып тұрыңыз.
4. Құрылғыны іске қосу үшін «Старт/Кідірту» батырмасын басып, дисплейде «***» сандық мәндері пайда болғанша күтіңіз.

АЛҒАШҚЫ ТЕКСЕРУ ЖӘНЕ КИІМДІ ЖУУҒА ДАЙЫНДЫҚ

- Киімді бірінші рет жуған кезде оның түсі өзгермейтініне көз жеткізіңіз. Киімнің түсі өзгергенін тексеру үшін сұйық жуғыш затпен суланған ақ сүлгіні қолдануға болады.
- Шарфтарды және басқа оңайтын киімдерді, әсіресе басқа заттармен бірге жуған кезде, жуар алдында бөлек жуыңыз.
- Жеңдердегі, жағалардағы және қалталардағы дақтарды мінсіз әсер ету үшін машинада жуар алдында сұйық жуғыш затпен щеткамен ақырын алып тастаңыз.
- Киімді жуар алдында киімді өндіруші тиісті белгілерде көрсететін келесі сипаттамаларға сәйкес бұйымдардың жіктелуіне назар аударыңыз.
- Сілтілік/оттегі ағартқышты қолданудан сақ болыңыз, себебі ол киімге зақым келтіруі мүмкін.

- Ұнтақты жуғыш заттар киімде дақтар мен иіс қалдыруы мүмкін, сондықтан жуудан кейінгі киім мұқият шаюды қажет етеді.
- Жуғыш зат тым көп болғандықтан немесе судың температурасы жеткіліксіз болғандықтан, жуғыш заттың қалдықтары машинаның құбыршектеріне немесе компоненттеріне кептеліп, киімді ластауы мүмкін.
- Кір жуғыш машинада арнайы жуғыш заттарды қолданыңыз.
- Жуғыш заттарды құрғақ және балалар мен жануарлардың қолы жетпейтін жерде сақтаңыз.
- Жуу алдында киім қалталарын мұқият тексеріңіз, себебі зергерлік бұйымдар немесе сақиналар сияқты қатты заттар машинаны зақымдауы мүмкін.
- Киімнің кейбір элементтері кір жуғыш машинаны зақымдауы мүмкін. «Сыдырма» түріндегі бекіткіштер мықтап бекітілуі керек, түймелер немесе ілгектер ішке қарай түймеленуі керек. Бос таңғыштарды немесе таспаларды бір-бірімен байланыстыру керек.
- Әсіресе нәзік жууды қажет ететін бұйымдар, мысалы, шілтерлі әрлеуді, ұсақ заттарды (тығыз матадан жасалған шұлықтар, орамалдар, галстуктар және т.б.) арнайы торлы жууға арналған сөмкелерге салу керек.
- Жуу алдында заттарды өндіріс материалы бойынша сұрыптаңыз (мақта, жібек, жүн, синтетика және т.б.).
- Ақ және түрлі-түсті заттарды, әсіресе қанық түстерді бөліңіз.
- Жұмсақ заттарды бөлек жуу керек. Табиғи жүн мен жібектен жасалған жаңа бұйымдар, соның ішінде перделер үшін жұмсақ жуу режимін таңдау керек.

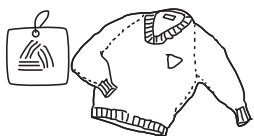

Киім күтімі жапсырмаларын зерттеңіз



Кірді мата түрі мен түсі бойынша сұрыптаңыз



Барлығын қалтаңыздан шығарыңыз



Ұзын тоқыма байлауларын байлаңыз, белдіктерді, сыдырмаларды және түймелерді бекітіңіз

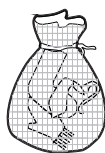

Кішкене заттарды жууға арналған дорбаға салыңыз



Оңайтын және ұзын түкті киімдерді ішке қарай бұраңыз

- Барлық жаңа түсті заттарды бөлек жуу керек.
- Жуудың максималды тиімділігіне қол жеткізу үшін жуу алдында ақ шұлықтар, жағалар және манжеттер сияқты оңай ластанатын және бастапқы түсін жоғалтатын заттарды қолмен шайыңыз.

- Үлкен өлшемдегі және салмақтағы жалғыз заттарды жуу кезінде (мысалы, ванна сүлгілері, джинсы, курткалар және т.б.) ауырлық ортасының ығысуы және соның салдарынан машинаның қатты теңгерімсіздігі нәтижесінде дабыл қағуы мүмкін. Сондықтан бірге жуу үшін, соның ішінде біркелкі сығу үшін тағы бір немесе бірнеше ұқсас заттарды қосу ұсынылады.
- Жуар алдында киімдегі шаңды, кірді және үй жануарларының жүнін алып тастаңыз.
- Жүктелген киімнің массасы машинаның жұмысына сәйкес келетініне көз жеткізіңіз, машинаны шамадан тыс жүктемеңіз, себебі бұл жуу тиімділігіне теріс әсер етуі мүмкін.

Оңай жабағыла алатын заттар

Оңай жабағыла алатын заттарды (мысалы, мамық) жуу алдында ішке сығу керек. Мұндай заттарды бөлек жуған дұрыс, өйткені олар басқа заттарды бұзып, өздерін нашарлатуы мүмкін. Сол себепті қара және түрлі-түсті мақта заттарын бөлек жуған жөн.

Балалар заттарын жуу

Балалар заттары (балалар киімдері мен сүлгілері), оның ішінде жаялықтар бөлек жуылуы керек. Ересектерге арналған заттармен бірге жуу кезінде оларға балаларға зиянды микроорганизмдер енуі мүмкін. Жуғыш заттардың қалдықтарын мұқият жууды және тазалауды қамтамасыз ету үшін балалар киімін шаю уақытын ұзарту керек.

Машинада жууға арналмаған киім

- Галстуктар, желеткелер және т.б. машинада жуу нәтижесінде отыра алады.
- Машинада жуу процесінде деформациялануы мүмкін бүктемелері мен бедерлері бар киім.
- Толығымен немесе ішінара жүннен жасалған киім.
- Зергерлік бұйымдары бар киім.
- Өндірушінің жуу жағдайына қойылатын талаптары сақталмаған өнімдерді жуудан аулақ болыңыз.
- Бензинге, керосинге, дизельге, бояуға, еріткішке және спиртте боялған киімдерді ешбір жағдайда жууға болмайды.
- Кір жуғыш машинада су өткізбейтін материалдардан жасалған заттарды жууға болмайды. Әйтпесе, машинаны сумен толтырып, суды төгіп тастауға немесе шаю кезінде шамадан тыс дірілдеуге болады, бұл заттарды зақымдауы мүмкін (мысалы, шаңғы костюмдері, жаңбыр жамылғылары, қолшатырлар, автомобиль қақпақтары, шатырлар, ұйықтайтын сөмкелер және т.б.). Ағызу кезінде су өткізбейтін өнімдерде жиналған суды толығымен төгуге болмайды және бір жерде жиналады, бұл машинаның қатты теңгерімсіздігін және оның дірілдеуін немесе жылжуын тудырады.

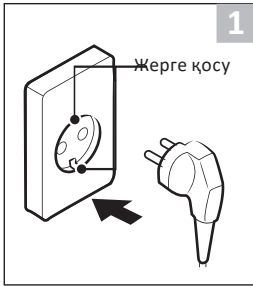

Қуат көзіне қосыңыз

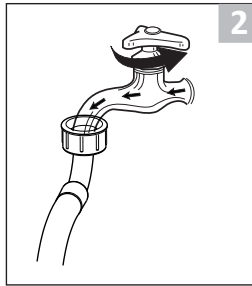

Сумен жабдықтау шүмегін ашыңыз

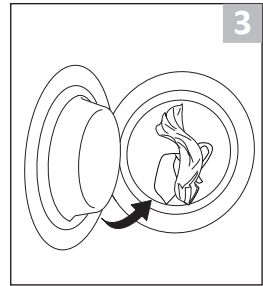

Жууға арналған заттарды жүктеңіз

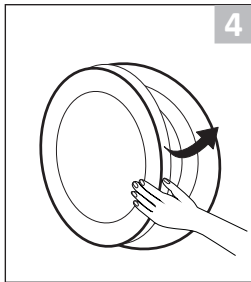

Есікті жабыңыз

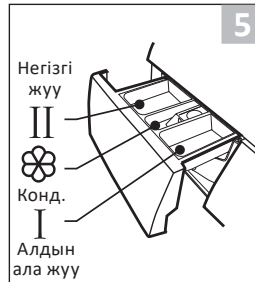

Кір жуғыш заттарды қосыңыз

ЖУУ ҚҰРАЛДАРЫН ЖҮКТЕУ

- «I» — алдын ала жуу.
- «II» — негізгі жуу.
- «☼» — кондиционер.
- «☉» — науаны кеңейтуге арналған батырма.

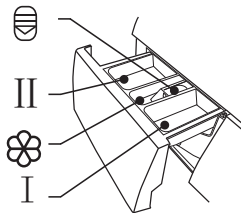

1. Науаны тартыңыз.
2. Кір жуғыш затты I бөлімге қосыңыз (міндетті емес).
3. Кір жуғыш затты II бөлімге қосыңыз.
4. Қажет болса, матаны жұмсартатын кондиционерді ☼ бөлімге қосыңыз.

НАЗАР АУДАРЫҢЫЗ!

- Алдын ала жууды пайдалану үшін жуғыш затты I бөлімге қосыңыз.
- Жуу капсулаларын науаға салмаңыз. Капсулалар тікелей барабанға салынады.

Бағдарлама	Жуғыш зат		
	I	II	☼
Мақта	○	●	○
Бумен жуу	○	●	○
Синтетика	○	●	○
Микс	○	●	○
Джинс	○	●	○
ЭКО 40–60		●	○
20 °C		●	○
Сығу			
Жылдам 15'		●	○
Жылдам 45'	○	●	○
Спорттық киім	○	●	○
Жүн		●	○
Балалар киімдері	○	●	○
Көлемді заттар / Төсек-орын	○	●	○
Шаю + Сығу			○
Барабанды тазалау			

Міндетті — ●, міндетті емес — ○.

ЖУУ

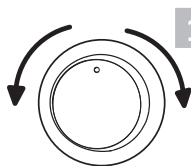

Бағдарламаны таңдаңыз

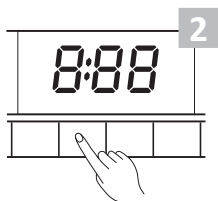

Функцияны таңдаңыз немесе әдепкі баптауларды қалдырыңыз

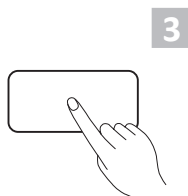

Бағдарламаны іске қосу үшін «Старт/Кідірту» батырмасын басыңыз

Жуу аяқталғаннан кейін дыбыстық сигнал шығады, дисплейде «End» жазуы көрсетіледі.

Кір жууға арналған құралдар бойынша ұсыныстар

Ұсынылатын кір жуғыш зат	Бағдарлама	Температура	Кір мен матаның түрі
Оптикалық ағартқыш пен ағартқыш компоненттері бар күшті құрал	Мақта ЭКО 40–60	40/60 °C	Қайнауға төзімді мақтадан немесе зығырдан жасалған ақ іш киім
Оптикалық ағартқыш пен ағартқыш компоненттерді қоспай түсті маталарды жууға арналған құрал	Мақта	20/40 °C	Мақтадан немесе зығырдан жасалған түрлі-түсті іш киім
Оптикалық ағартқышты қоспай-ақ түрлі-түсті немесе нәзік маталарды жууға арналған құрал	Мақта Синтетика	20/40 °C	Жеңіл күтімді маталардан немесе синтетикалық материалдардан жасалған түрлі түсті іш киімдер
Жұмсақ құралдар	Синтетика	20 °C	Нәзік маталар, жібек, вискоза
Жүннен жасалған бұйымдарды жууға арналған құралдар	Жүн	20/40 °C	Жүн

ЕСКЕРТПЕЛЕР

- Нығыздалған және қою кір жуғыш заттарды немесе қоспаларды науаға қоспас бұрын сумен сұйылтуға болады, әйтпесе ол бітеліп, судың толып кетуіне әкелуі мүмкін.
- Ең жақсы нәтижеге қол жеткізу және ең аз су мен электр энергиясын жұмсау үшін кір жуғыш заттың дұрыс түрін пайдаланыңыз.
- Жақсы нәтижеге қол жеткізу үшін кір жуғыш заттардың дұрыс мөлшерін қолдану маңызды.
- Егер барабан толығымен толтырылмаса, кір жуғыш заттардың аз мөлшерін қолданыңыз.
- Қосылған өнімнің мөлшерін әрқашан судың қаттылығына қарай реттеңіз: егер сізде жұмсақ су болса, кір жууға арналған өнімдерді азырақ пайдаланыңыз; кірдің ластануына байланысты: аз ластанған заттар үшін аз өнім қажет.
- Жоғары концентрацияланған кір жуғыш заттардың мөлшерін мұқият бақылау қажет.
- Жууға арналған өнімнің артық болуы туралы куәландырады:
 - көбіктің көп мөлшері;
 - нашар шаю немесе жуу нәтижесі.
- Жууға арналған өнімнің жетіспеушілігі:
 - кірдің сұр реңктері;
 - барабанда, қыздыру элементінде және/немесе іш киімде қонба пайда болуы.

БАҒДАРЛАМАЛАР

Сипаттама

Бағдарлама	Сипаттама
Мақта	Мақтадан немесе зығырдан жасалған тозуға төзімді және ыстыққа төзімді бұйымдар
Синтетика	Синтетикалық заттарды жуу, мысалы, футболкалар, плащтар және т. б. Тоқылған бұйымдарды жуу кезінде жуғыш заттың аз мөлшерін пайдалану керек, өйткені мұндай өнімдердің жіптері бір-біріне тығыз орналаспайды және көбік түзеді
Балалар киімдері	Балалар заттарын жуу Бағдарламада кір жуғыш заттардың қалдықтары баланың нәзік терісін тітіркендірмеуі үшін қосымша шаю бар
Жылдам	15/45 минут ішінде тым ластанбаған заттардың аз мөлшерін тез жууға жарамды
Микс	Мақта және синтетикалық заттарды бір уақытта жуу
Джинс	Джинса заттарын жуу
Суық	Суық сумен жуу
Жүн	Жүннен жасалған бұйымдар мен жүні жоғары, машинада және қолмен жууға жарамды бұйымдарды жуу. Шөгуді болдырмайтын нәзік бағдарлама
Сығу	Сығып суды ағызады
Шаю + Сығу	Кірді шайып, сығып алады, содан кейін суды ағызады
Спорттық заттар	Спорттық заттарды жуу
Көлемді заттар / Төсек-орын	Көлемді заттар мен төсек-орындарды жуу
Бүмен жуу	Бүмен жуу матаның талшықтарына тереңірек енеді, бұл бактериялар мен микробтардан тиімді арылуға, жағымсыз иістердің алдын алуға және денсаулығыңызды қорғауға мүмкіндік береді
ЭКО 40–60	Егер затбелгіде 40 °C-тан 60 °C-қа дейінгі температурада жуу мүмкіндігі көрсетілген болса, мақта матаны қалыпты ластану дәрежесімен жуу
Барабанды тазалау	Зарарсыздандыру үшін 90 °C дейін қыздыру қолданылады, осылайша кір жуу тиімдірек болады. Бағдарлама кірдің жүктелуіне жол бермейді! Бактерияға қарсы препараттарды (ағартқыштарды) қолдану ұсынылады. Сіз бұл бағдарламаны қажет болған жағдайда пайдалана аласыз

Параметрлер

Бағдарлама	Жүктеу (кг)	Уақыт
Мақта	8	3:39
Бүмен жуу	4	1:48
Синтетика	4	3:18
Микс	8	1:20

Бағдарлама	Жүктеу (кг)	Уақыт
Джинс	8	1:45
ЭКО 40–60	8	3:38
20 °C	4	1:01
Сығу	8	0:12
Шаю + Сығу	8	0:20
Көлемді заттар / Төсек-орын	8	1:48
Балалар киімдері	8	1:42
Жүн	2	1:07
Спорттық заттар	4	0:47
Жылдам 45'	2	0:45
Жылдам 15'	2	0:15
Барабанды тазалау	–	1:18

Қосымша функциялар

Бағдарлама	Әдепкі температура	Әдепкі айналымдар саны	Қосымша функциялар
Мақта	40 °C	1400	Кейінге қалдыру, Алдын ала жуу, Қосымша шаю
Бумен жуу	40 °C	1000	Кейінге қалдыру, Алдын ала жуу, Қосымша шаю
Синтетика	40 °C	1200	Кейінге қалдыру, Алдын ала жуу, Қосымша шаю
Микс	40 °C	1000	Кейінге қалдыру, Алдын ала жуу, Қосымша шаю
Джинс	60 °C	1000	Кейінге қалдыру, Алдын ала жуу, Қосымша шаю
ЭКО 40–60	–	–	Кейінге қалдыру
20 °C	20 °C	1000	Кейінге қалдыру, Қосымша шаю
Сығу	–	1000	Кейінге қалдыру
Шаю + Сығу	–	1000	Кейінге қалдыру, Қосымша шаю
Көлемді заттар / Төсек-орын	40 °C	1000	Кейінге қалдыру, Алдын ала жуу, Қосымша шаю
Балалар киімдері	60 °C	1000	Кейінге қалдыру, Алдын ала жуу, Қосымша шаю
Жүн	40 °C	600	Кейінге қалдыру, Қосымша шаю
Спорттық заттар	20 °C	800	Кейінге қалдыру, Алдын ала жуу, Қосымша шаю
Жылдам 45'	20 °C	800	Кейінге қалдыру, Алдын ала жуу, Қосымша шаю
Жылдам 15'	Суық	800	Кейінге қалдыру
Барабанды тазалау	90 °C	–	Кейінге қалдыру

Цикл	Номин. жүктеу (кг)	Реттелген темп. (°C)	Цикл ұзақтығы (сағ:мин)	Энергияны тұтыну (кВт·сағ/цикл)	Суды тұтыну (л/цикл)	Макс. темп. (°C)	Қалдық ылғалдылық (% / айналым саны)
Мақта	8	60	3:44	1,498	71	60	53%/1400
20 °C	4	20	1:01	0,183	44	20	65%/1000
Микс	8	40	1:20	0,754	71	40	65%/1000
Синтетика	4	40	3:18	0,727	44	40	60%/1200
Жылдам 15'	2	Суық	0:15	0,030	31	Суық	70%/800
	8	–	3:38	0,752	63	36	53,9%/1350
	4	–	2:48	0,412	45	29	53,9%/1350
ЭКО 40–60 °C	2	–	2:48	0,216	34	24	53,9%/1350

НАЗАР АУДАРЫҢЫЗ!

Егер кір жуғыш машинаны пайдалану кезінде қуат үзілісі болса, ол таңдалған бағдарламаны есте сақтайды және қуат қайта қосылған кезде жууды жалғастырады.

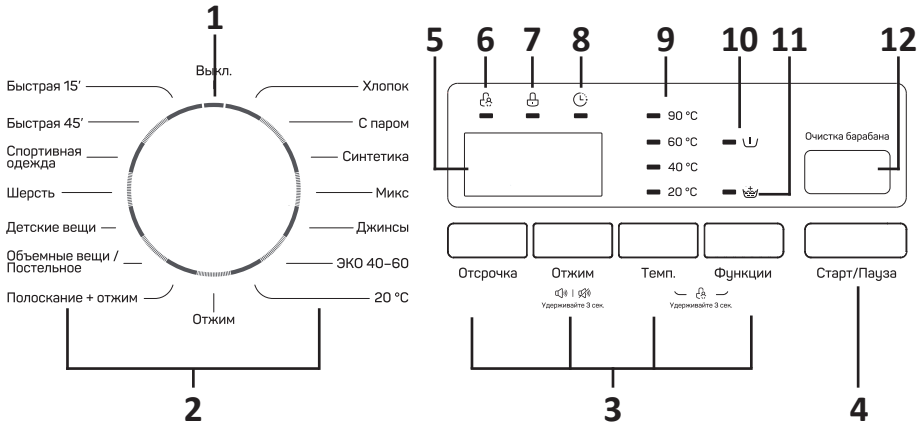

1. Бағдарлама реттегіші.
2. Бағдарламалар.
3. Қосымша функциялар батырмалары.
4. Жууды бастау/кідірту.
5. Дисплей:
 - Жуу уақыты.
 - Айналымдар саны.
 - Кейінге қалдыру уақыты.
 - Қате коды.
 - Жуудың соңы.
6. «Балалардан құлыптау» индикаторы.
7. «Есік құлыпталған» индикаторы.
8. «Кейінге қалдыру» индикаторы.
9. Жуу температурасының көрсеткіштері.
10. «Алдын ала жуу» индикаторы.
11. «Қосымша шаю» индикаторы.
12. «Барабанды тазарту» батырмасы.

ЖУУ БАҒДАРЛАМАСЫН ОРНАТУ

Айналдыру кезіндегі айналымдар саны

Таңдалған бағдарлама үшін қол жетімді айналым санын реттеу үшін «Сығу» батырмасын басыңыз: 0 / 400 / 600 / 800 / 1000 / 1200 / 1400.

Кейінге қалдыру

1. Реттегішті айналдырған кезде жуу бағдарламасын таңдаңыз.
2. Машинаның жууды аяқтайтын уақытын орнату үшін «Кейінге қалдыру» батырмасын басыңыз: 0–24Н (0–24 сағат).
3. Кейінге қалдыру уақытын бастау үшін «Старт/Кідірту» батырмасын басыңыз.

ЕСКЕРТУ

- Жуу бағдарламасының ұзақтығы кіреді кейінге қалдыру кезінде ескеріледі.
- Жуу бағдарламасын бастамас бұрын кейінге қалдыруды болдырмау үшін дисплейде «0» пайда болғанша «Кейінге қалдыру» батырмасын басыңыз.
- Егер жуу бағдарламасы басталса, құрылғыны өшіріп, бағдарламаны қайта таңдап, баптаңыз.

Алдын ала жуу

Бұл функция кірді негізгі жуу алдында қосымша жууға мүмкіндік береді. Алдын ала жуу кірді кірдің бетіне көтеруге көмектеседі. Кір жуғыш затты I бөлімге қосу керек.

Қосымша шаю

Бұл функцияны таңдағанда, іш киім қосымша шаюдан өтеді.

Температура

- Қажет болса, жуу температурасын «Темп.» батырмасымен өзгертіңіз.
- Қол жетімді температура: суық / 20 °C / 40 °C / 60 °C / 90 °C.
- Температураны таңдағанда, оған сәйкес индикатор жанады.
- Суық температураны таңдағанда, ешқандай индикатор жанбайды.

Дыбыстық сигнал

- Дыбыстық сигналды өшіру үшін бағдарламаны таңдап, «Сығу» батырмасын 3 секунд басып тұрыңыз.
- Дыбыстық сигналды іске қосу үшін берілген батырманы 3 секундқа қайта басыңыз.

Балалардан құлыптау

Балалар құрылғыны пайдалана алмауы үшін «Темп.» және «Функциялар» батырмаларын сигнал шыққанша бір уақытта 3 секунд басып тұрыңыз. «Балалардан құлыптау» шамы жанады, дисплейде «CL» әріптері көрсетіледі. Құлыпты алып тастау үшін осы батырмаларды қайта басып тұрыңыз.

НАЗАР АУДАРЫҢЫЗ!

- Панельде «Темп.» және «Функциялар» батырмаларынан басқа барлық батырмалар құлыпталады.
- Осы режимдегі кез-келген батырмаларды басқан кезде «Балалардан құлыптау» индикаторы жыпылықтай бастайды.
- Жуу аяқталғаннан кейін дисплейде «End» және «CL» әріптері кезектесіп көрсетіледі.
- Бағдарламаны таңдап, жууды бастамас бұрын құлыпты өшіріңіз.

БАРАБАНДЫ ТАЗАЛАУ

Кір жуғыш машинаны пайдаланудың 25 циклінен кейін жуу аяқталғаннан кейін «Барабанды тазалау» батырмасында барабанды тазалау қажеттілігі туралы хабарлайтын индикатор шамы жанады.

Барабанды тазалау үшін:

1. Барабанның бос екеніне көз жеткізіңіз.
2. Есікті жабыңыз.
3. «Барабанды тазалау» батырмасын басыңыз.
4. Бағдарламаны іске қосу үшін «Старт/Кідірту» батырмасын басыңыз.

ЕСКЕРТПЕЛЕР

- Жуу циклінің есептегіші барабанды тазарту бағдарламасы аяқталғаннан кейін нөлге айналады.
- Барабанды тазалау туралы еске салуды болдырмау үшін «Барабанды тазалау» батырмасын 3 секунд басып тұрыңыз. Индикатор шамы сөніп, жуу циклінің есептегіші нөлге айналады.

ПАЙДАЛАНУ ЕСЕПТЕГІШІ

- Құрылғыны 10 секундқа ажыратып, қайта қосыңыз.
- Қуат батырмасын басып, алғашқы 10 секунд ішінде «Кейінге қалдыру» және «Барабанды тазалау» батырмаларын сандық мән — құрылғыны пайдалану саны көрсетілгенше 5 секундқа бір уақытта басып тұрыңыз.
- Құрылғыны әдеттегідей пайдалануды жалғастыру үшін бірінші тармақты қайталаңыз.

НАЗАР АУДАРЫҢЫЗ!

Қызмет көрсетуді бастамас бұрын, қуат сымын розеткадан шығарып, сумен жабдықтау шүмегін жабыңыз.

Кір жуғыш машинаның корпусын тазалау және қызмет көрсету

Кір жуғыш машинаға дұрыс қызмет көрсету оның қызмет ету мерзімін ұзартуға қабілетті. Қажет болса, бетті сұйылтылған абразивті емес бейтарап тазартқыштармен тазалау керек. Су төгілген кезде төгілген суды дереу жинау үшін дымқыл шүберекті пайдаланыңыз. Корпусты тазалау кезінде өткір заттарды қолдануға тыйым салынады.

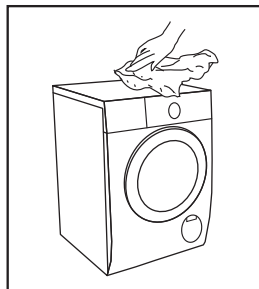

НАЗАР АУДАРЫҢЫЗ!

Қышқылдар / қышқыл ерітінділерін қолдануға тыйым салынады.

БАРАБАННЫҢ ІШКІ БЕТІН ТАЗАЛАУ

Металл заттармен қалдырылған барабанның ішкі бетіндегі тот (мысалы киімді жуу кезінде), құрамында хлор қосылыстары жоқ тазартқыш құралдармен дереу алып тастау керек. Металл щеткаларды қолдануға тыйым салынады.

ЕСКЕРТУ

Тазалау кезінде заттарды барабанда қалдырмаңыз.

ШЫНЫ МЕН ЕСІК ТЫҒЫЗДАҒЫШЫН ТАЗАЛАУ

- Әр жуудан кейін әйнек пен тығыздағышты сүртіп, қылшықтар мен дақтарды кетіріңіз. Артық түкпен құрылғы ағып кетуі мүмкін.
- Әр жуудан кейін тиындарды, түймелерді және басқа да ұсақ заттарды есік тығыздағышынан алыңыз.

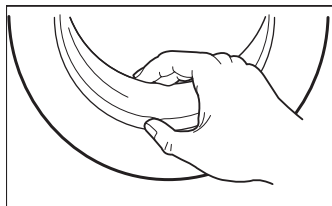

КІРІС СҮЗГІСІН ТАЗАЛАУ

ЕСКЕРТУ

Су ағынының әлсіреуі сүзгіні тазалау қажеттілігін көрсетеді.

1. Шүмекті жабыңыз және сумен жабдықтау құбыршегін шүмектен ажыратыңыз.
2. Қабылдау түтігінің сүзгісін тазалаңыз.
3. Сумен жабдықтау құбыршегін кір жуғыш машинадан ажыратыңыз. Сүзгіні ұзын жолдармен алыңыз.
4. Кір жуғыш машинадағы сүзгіні тазалаңыз.
5. Сүзгіні орнына қойып, сумен жабдықтау құбыршегін қайта қосыңыз.
6. Кір жуғыш машинаның дұрыс жұмыс істеуін қамтамасыз ету үшін сүзгіні әр 3 ай сайын тазалаңыз.

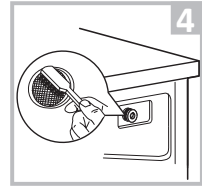
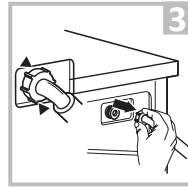
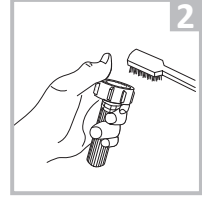
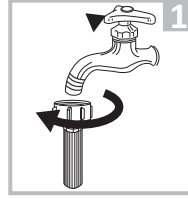

КІР ЖУУҒА АРНАЛҒАН НАУАНЫ ТАЗАЛАУ

1. Кондиционер бөлімінің қақпағында орналасқан науаны сырғыту  батырмасын басып, оны алыңыз.
2. Науаны сумен шайыңыз.
3. Бөлімнің ішін щеткамен тазалаңыз.
4. Науаны орнына қойып, оны бастапқы орнына қайтарыңыз.

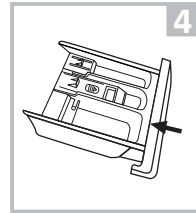
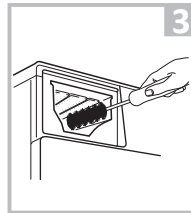
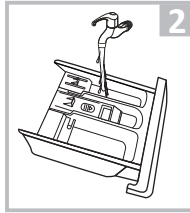
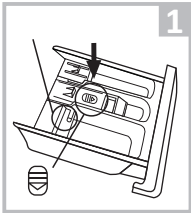

ЕСКЕРТПЕЛЕР

- Тазалау үшін спиртті, еріткіштерді немесе химиялық заттарды қолданбаңыз.
- Жуғыш зат науасын әр 3 ай сайын тазалау ұсынылады.

СОРҒЫ СҮЗГІСІН ТАЗАЛАУ

НАЗАР АУДАРЫҢЫЗ!

- Машинаның жууды аяқтағанына және онда ештеңе жоқ екеніне көз жеткізіңіз. Құрылғыны өшіріп, оны ажыратыңыз.
- Күйіп қалмас үшін ыстық судан сақ болыңыз. Ол суығанша күтіңіз.
- Құрылғының дұрыс жұмыс істеуі үшін сүзгіні әр 3 ай сайын тазалаңыз.

1. Панель-бітеуішті алыңыз.
2. Сүзгіні сағат тіліне қарсы бұрап алыңыз.
3. Сүзгіні бөгде заттардан тазалаңыз.
4. Сүзгіні орнына қойып, панельді жабыңыз.

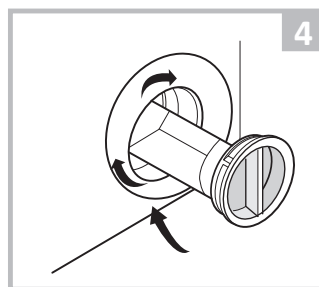
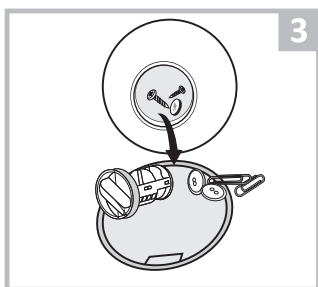
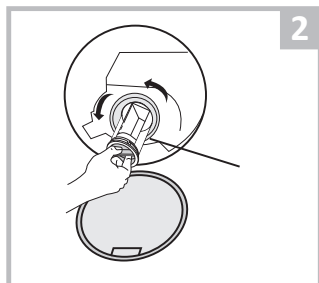
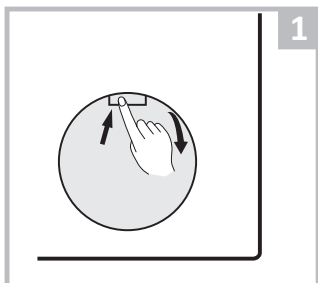

НАЗАР АУДАРЫҢЫЗ!

- Құрылғы жұмыс істеп тұрған кезде, таңдалған бағдарламаға байланысты сорғы арқылы ыстық су ағып кетуі мүмкін.
- Шаю циклі кезінде сорғы қақпағын ешқашан шешпеңіз. Құрылғы белгілі бір режимде жұмыс істеп, суды ағыза бастағанша күтіңіз.
- Панельдерді орнатқан кезде қауіпсіз және қауіпсіз бекітуді қамтамасыз етіңіз.

ЫҚТИМАЛ МӘСЕЛЕЛЕР ЖӘНЕ ОЛАРДЫҢ ШЕШІМІ

Мәселе	Ықтимал себеп	Шешім
Құрылғы іске қосылмайды	Есік мықтап жабылмаған	Есікті мықтап жауып, қайталап көріңіз
	Киім кептеліп қалды	Кірді тексеріңіз
Есік ашылмайды	Кіріктірілген машинаны қорғау жүйесі жұмыс істейді	Қуат көзін ажыратып, қайта қосыңыз
Су ағып жатыр	Қосылыстар жеткілікті тығыз емес	Қабылдау құбырын тексеріңіз және бұраңыз
		Шығару түтігін тексеріңіз және тазалаңыз
Науада жууға арналған өнімдердің қалдықтары пайда болады	Науа дымқыл және/ немесе бітелген	Кір жуғыш зат науасын тазалап, оны құрғатып сүртіңіз
Индикаторлар немесе дисплей жұмыс істемейді	Мәселе мөрлік тақша немесе бұрау қосылымдарында	Қуатты өшіріп, желілік штепсельдің дұрыс жалғанғанын тексеріңіз
Біртүрлі дыбыс	Тасымалдау бұрандамалары бұралмаған	Тасымалдау бұрандамаларының бұралғанына көз жеткізіңіз
	Тегіс емес еден	Құрылғының тегіс жерге орнатылғанына көз жеткізіңіз

ҚАТЕ КОДТАРЫ

Код	Себеп	Шешім
E30	Есік мықтап жабылмаған	Есікті мықтап жауып, қайталап көріңіз
		Кірдің кептеліп қалғанын тексеріңіз
E10	Жуу кезінде суды қабылдау мәселесі	Судың қысымын тексеріңіз
		Құбыршекті түзетіңіз
		Сүзгіні тексеріңіз
E21	Суды тым ұзақ ағызу	Су төгетін түтіктің бітелмегеніне көз жеткізіңіз
E12	Судың толып кетуі	Құрылғыны қайта іске қосыңыз
EXX	Басқа	Құрылғыны қайта іске қосыңыз. Егер бұл мәселені шешпесе, уәкілетті қызмет көрсету орталығына хабарласыңыз

ТЕХНИКАЛЫҚ СИПАТТАМАЛАРЫ

Үлгісі	WF-8B1M
Сауда белгісі	DEXP
Энергия тиімділігі класы	A+++
Сығу тиімділігі класы	B
Қуат параметрлері	220-240 В ~ 50 Гц
Қуат тұтыну	1950 Вт
Ұйқы режимінде қуат тұтыну	0,5 Вт
Номиналды ток күші	10 А
Кірдің максималды жүктемесі	8 кг
Барабан көлемі	52,7 л
Максималды сығу жылдамдығы	1400 айн/мин
Бір цикл үшін су шығыны	48 л
Жалпы жылдық су тұтыну	12100 л
Бір цикл үшін қуат тұтыну	0,472 кВт·сағ
Жылына энергия тұтыну	196 кВт·сағ
Су қысымы	0,05–1 МПа
Жуу кезінде шу деңгейі	64 дБ
Айналдыру кезінде шу деңгейі	76 дБ
Қозғалтқыш түрі	Инверторлы
Балалардан қорғау	Бар
Суға төзімділік класы	IPX4
Электр тогының соғуынан қорғау класы	I
Қуат сымын бекіту түрі	Y

Энергетическая эффективность
стиральной машины

DEXP

WF-8B1M

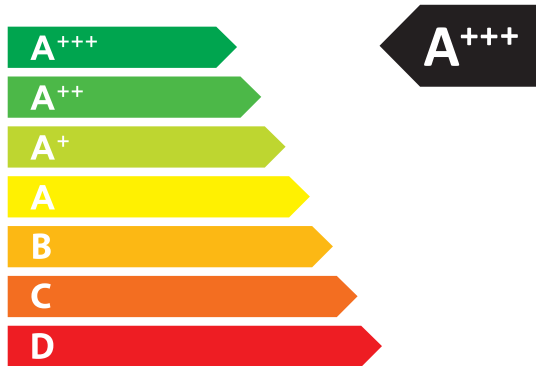

СРЕДНЕВЗВЕШЕННОЕ
КОЛИЧЕСТВО
ПОТРЕБЛЯЕМОЙ ЭНЕРГИИ

196
кВт·ч/год

12100
л/год

8,0
кг

A B C D E F G

64 дБА

76 дБА

МОНТАЖДАУ, САҚТАУ, ТАСЫМАЛДАУ (ТАСУ), ӨТКІЗУ ЖӘНЕ КӘДЕГЕ ЖАРАТУ ЕРЕЖЕЛЕРІ МЕН ШАРТТАРЫ

- Құрылғы ешқандай орнатуды немесе тұрақты бекітуді қажет етпейді.
- Құрылғыны сақтау дайындаушы мен тұтынушының жылытылатын үй-жайларында ауа температурасы 5 °С-тан 40 °С-қа дейін және ауаның салыстырмалы ылғалдылығы 80%-дан аспайтын орауышта жүргізілуі тиіс. Үй-жайларда жемірілуді тудыратын жегі қоспалар (қышқылдар, сілтілер буы) болмауы тиіс.
- Құрылғыны дұрыс тасымалдауды қамтамасыз ету үшін келесі талаптарды сақтау қажет:
 - егер бар болса, құрылғыдан барлық ішкі керек-жарақтарды алып тастаңыз және оларды бөлек ораңыз;
 - құрылғының жұмыс қабілеттілігін және сыртқы түрін сақтау үшін оның дұрыс оралғанына көз жеткізіңіз (үлкен көлемді техниканы сыни жерлерде гофрленген қатырма төсемдері бар полиэтилен немесе көпіршікті пленкаға орау керек);
 - көлік құралының айналасында қозғалу мүмкіндігін болдырмау үшін құрылғыны белдіктермен мықтап бекітіңіз;
 - сыртқы ортаның әсерін толығымен жою үшін тек жабық көлікті пайдаланыңыз;
 - тиеу-түсіру жұмыстарын орындау кезінде қаптаманы өте мұқият өңдеуді қамтамасыз етіңіз.
- Құрылғы мұқият өңдеуді қажет етеді, оны шаң, кір, соққы, ылғал, от және т. б. әсерінен қорғайды.
- Құрылғыны өткізу жергілікті заңнамаға сәйкес жүргізілуі тиіс.
- Өнімнің қызмет ету мерзімі аяқталғаннан кейін оны қарапайым тұрмыстық қоқыспен бірге тастауға болмайды. Оның орнына, ол федералды немесе жергілікті заңдарға сәйкес кейіннен қайта өңдеу және жою үшін электр және электронды жабдықтарды тиісті қабылдау пунктіне кәдеге жаратуға тапсырылады. Осы өнімді дұрыс кәдеге жаратуды қамтамасыз ете отырып, сіз табиғи ресурстарды үнемдеуге көмектесесіз және дұрыс емделмеген жағдайда қоршаған ортаға және адамдардың денсаулығына зиян келтірмеуге көмектесесіз. Бұл өнімді қабылдау және кәдеге жарату орындары туралы толығырақ ақпаратты жергілікті муниципалды органдардан немесе тұрмыстық қоқыстарды шығаратын кәсіпорыннан алуға болады.
- Егер құрылғының ақаулығы анықталса, дереу уәкілетті қызмет көрсету орталығына хабарласыңыз немесе құрылғыны тастаңыз.

Өндіруші: Уси Литтл Суон Электрик Ко., Лтд.

18, Чанцзян оңтүстік тас жолы, ұлттық даму және жоғары технологиялар аймағы, Синью ауд., Уси қ., Цзянсу пров., Қытай.
Қытайда жасалған.

Импорттаушы / Қазақстан Республикасында талаптар қабылдайтын заңды тұлға: «DNS QAZAQSTAN (ДНС КАЗАХСТАН)» ЖШС, Астана қ-ы, Сарыарқа ауданы, Сарыарқа д-лы, 12 Ғ-т, Қазақстан Республикасы.

Электрондық пошта мекен-жайы: info@dns-shop.kz

Тауар КО ТР (ЕАЭО) талаптарына сәйкес келеді.

Өнім сапасын жақсарту үшін сипаттамалар, өнім туралы ақпарат және оның сыртқы түрі пайдаланушыға алдын ала ескертусіз өзгертілуі мүмкін.



Өндіріс күні пайдаланушы нұсқаулығының орыс тіліндегі нұсқасында көрсетілген. V.2

ҚҰРҒАҚ ІШ КИІМНІҢ ШАМАМЕН САЛМАҒЫ

Төсек-орын

Төсек-орын жабдығы	Шамамен салмағы (грамм)
Жастық қап	180–220
Сүлгі	220–600
Жайма	350–700
Сейсеп	500–800

Киім

Киім түрі	Шамамен салмағы (грамм)		
	Еркек	Әйел	Балалар
Футболка	230–300	80–150	40–80
Блузка, жейде	130–180	100–300	50–120
Костюм	1300–2000	800–1000	650–800
Мата шалбар	500–700	300–450	130–250
Джинс шалбар	600–700	400–500	150–200
Халат	500–800	350–500	130–300
Қысқа шалбар	200–350	150–350	70–150
Свитер, желбегей	800–1100	400–650	300–500
Мамық шапан, куртка	1300–1800	900–1300	500–1000

КЕПІЛДІК ТАЛОНЫ

SN/IMEI: _____

Кепілдікке қойылған күні: _____

Өндіруші бүкіл кепілдік мерзімі ішінде құрылғының үздіксіз жұмыс істейтініне, сондай-ақ материалдар мен құрастырымда ақаулар болмайтынына кепілдік береді. Кепілдік мерзімі бұйым сатып алынған сәттен бастап есептеледі және жаңа өнімдерге ғана қолданылады.

Кепілдікті қызмет көрсету бұйым пайдаланушы нұсқаулығына сәйкес пайдаланылған жағдайда, кепілдік мерзімі ішінде тұтынушының кінәсіз істен шыққан элементтерді тегін жөндеуді немесе ауыстыруды қамтиды. Элементтерді жөндеу немесе ауыстыру уәкілетті сервис орталықтарының аумағында жүргізіледі.

Өнім	Кепілдік мерзімі	Пайдалану мерзімі
Құрылғы	3 жыл	10 жыл
Инвертор компрессоры	10 жыл	—

Сервистік орталықтардың өзекті тізімі келесі мекенжай бойынша:
<https://www.dns-shop.kz/service-center/>

Кепілдік міндеттемелер және тегін сервистік қызмет көрсету, егер оларды ауыстыру бұйымды бөлшектеуге байланысты болмаса, тауардың жиынтықтылығына кіретін, төменде аталған керек-жарақтарға қолданылмайды:

- ҚБП (қашықтықтан басқару пульті) үшін қуат элементтері (батареялары).
- Жалғағыш кәбілдер, антенналар және оларға арналған ауыстырғыштар, құлаққаптар, микрофондар, «HANDS-FREE» құрылғылары; жиынтықта жеткізілетін әртүрлі типтегі ақпарат тасығыштар, бағдарламалық жасақтама (БЖ) және драйверлер (бұйымның қатқыл магниттік дискілеріндегі жинақтағышқа алдын ала орнатылған БЖ қоса алғанда, бірақ онымен шектелмей), сыртқы енгізу-шығару құрылғылары және манипуляторлар.
- Қаптамалар, сөмкелер, белдіктер, тасымалдауға арналған баулар, монтаждық құрылғылар, құралдар, бұйымға қоса берілетін құжаттама.
- Табиғи тозуға ұшырайтын шығын материалдары мен бөлшектер.



Өндіруші келесі жағдайларда кепілдік міндеттемелерге ие болмайды:

- Кепілдік мерзімі аяқталды.
- Егер жеке (тұрмыстық, отбасылық) қажеттіліктерге арналған бұйым кәсіпкерлік қызметті жүзеге асыру үшін, сондай-ақ оның тікелей міндетіне сәйкес келмейтін басқа мақсаттарда пайдаланылған болса.
- Өндіруші бұйымды пайдалану кезінде пайдаланушы нұсқаулығының талаптарын бұзу, бұйымды орнату және оған қызмет көрсету жөніндегі ұсынымдарды, қосу ережелерін (бұйымның өзіне де, онымен байланысты бұйымдарға да сәйкес келмейтін желілік кернеудің әсері нәтижесінде туындаған қысқа тұйықталулар), бұйымды сақтау және тасымалдау кезінде өнім иесі және/немесе үшінші тұлғалар шектен ықтимал материалдық, моральдық және өзге де зиян үшін жауапты болмайды.
- Механикалық зақымданудың барлық жағдайлары: өнімді пайдалану кезінде алынған сызаттар, жарықтар, деформациялар, соққы іздері, майысулар, кептелістер және т.б.
- Түрлендірулерді, рұқсат етілмеген жөндеулерді осындай жұмыстарды жүргізуге уәкілетті емес адамдар жүргізген жағдайлар. Егер ақаулық конструкцияны немесе бұйымның сұлбасын өзгерту, Өндіруші қарастырмаған сыртқы құрылғыларды қосу, Қазақстан Республикасының заңнамасына сай сәйкестік сертификаты жоқ құрылғыны пайдалану салдарынан туындаған болса.
- Егер бұйымның ақауы еңсерілмейтін күштің әсерінен (табиғи элементтер, өрт, су тасқыны, жер сілкінісі, тұрмыстық факторлар және Өндірушіге тәуелді емес басқа жағдайлар) немесе Өндіруші болжай алмаған үшінші тұлғалардың әрекеттерінен туындаса.
- Бұйымның толық немесе ішінара істен шығуына алып келген бұйымның ішіне бөгде заттардың, өзге денелердің, заттектердің, сұйықтықтардың, жәндіктердің немесе жануарлардың түсуінен, агрессивті ортаның әсерінен, жоғары ылғалдылықтан, жоғары температуралардан туындаған ақау.
- Бұйымды сәйкестендіру (сериялық нөмірі) жоқ немесе сәйкес келмейді. Егер зақымданулар (кемшіліктер) зиянды бағдарламалық қамтаманың; БЖ ұсынушысының осы қызметті ұсынбауына байланысты мүмкіндігінсіз бұйымның бағдарламалық ресурстарына қолжетімділіктің болмауына әкеп соққан құпиясөздерді (кодтарды) оларды жинау/қалпына келтіру мүмкіндігінсіз орнату, ауыстыру немесе жою әсерінен туындаса.
- Егер жұмыстың ақаулықтары қуат беруші, кәбілдік, телекоммуникациялық желілердің, радиосигнал қуатының стандарттарға немесе техникалық регламенттеріне сәйкес келмеуінен, оның ішінде бедер ерекшеліктерінен және басқа да осыған ұқсас сыртқы факторлардан, бұйымның желі әрекет ететін шекарада немесе аймақтан тыс жерде пайдаланылуынан туындаған болса.
- Егер зақымданулар стандартты емес (түпнұсқалық емес) және/немесе сапасыз (зақымданған) шығыс материалдарын, керек-жарақтарды, қосалқы бөлшектерді, қуат беру элементтерін, әртүрлі үлгідегі ақпарат тасымалдағыштарды (CD, DVD дискілерді, жад карталарын, SIM карталарын, картридждерді қоса алғанда) пайдаланудан туындаса.
- Егер кемшіліктер үйлесімсіз контентті (әуендерді, графиканы, бейне және басқа файлдарды, Java қосымшаларын және оларға ұқсас бағдарламаларды) алуға, орнатуға және пайдалануға байланысты туындаған болса.
- Осы бұйыммен жанасып жұмыс істейтін басқа жабдыққа келтірілген залалға.



КИІМДЕ КӨРСЕТІЛГЕН ПИКТОГРАММАЛАРДЫҢ МӘНІ

Таңба	Сипаттама	Ұсыныстар
	Кәдімгі жуу	
	Кірді 95 °C температурада жуу	Мақта немесе зығырдан жасалған ақ кір Жоғары температураға төзімді түрлі-түсті кір
	Кірді 60 °C температурада жуу	Полиэстерден жасалған жұқа мақта кір немесе киім
	Кірді 40 °C температурада жуу	Мақта, полиэстер және басқа синтетикалық маталардан жасалған қара, түрлі-түсті зығыр маталар
	Кірді 30 °C температурада жуу	Кір жуғыш машинада жууға болатын жүннен жасалған бұйымдар
	Қолмен жуу	Машинада жууға арналмаған кір
	Жууға тыйым салынады	Химиялық тазалауды қолданыңыз
	Ағарту	
	Құрамында хлор бар жуғыш заттармен ағарту	
	Ағартпаңыз	
	Үтіктеу	
	Жоғары температурада үтіктеу (макс 200 °C)	Ылғал мақта, зығыр, тоқыма бұйымдары
	Орташа температурада үтіктеу (макс 150 °C)	Аздап ылғалданған мата (мақта, жібек, синтетикалық маталар)
	Төмен температурада үтіктеу (макс 110 °C)	Әр түрлі синтетикалық маталар
	Үтіктемеңіз	

КИІМДЕ КӨРСЕТІЛГЕН БАСҚА ПИКТОГРАММАЛАРДЫҢ МӘНІ

Таңба	Сипаттама
	Химиялық және құрғақ тазалау
	Барлық ықтимал тазалау әдістеріне рұқсат етіледі
	Перхлорэтилен негізіндегі тазалау
	Арнайы еріткіштер негізінде тазалау
 	Таңбаның астындағы сызық өнімді жұмсақ тазалауға ұшырату қажеттілігін көрсетеді
	Химтазалауға болмайды
	Электр кептіру рұқсат етілген
	Қалыпты температурада құрғатыңыз
	Төмен температурада құрғатыңыз (жұмсақ кептіру)
	Электр кептіруге тыйым салынады
	Тік кептіру
	Көлденең бетінде кептіру
	Сығымсыз кептіру
	Құрамында хлор жоқ жуғыш заттармен ағарту

ДАҚТАРДЫ КЕТІРУ БОЙЫНША ҰСЫНЫСТАР

Дақ түрі	Шығару бойынша ұсыныстар
Таңқурай, бүлдірген	Бір шай қасық сірке суы мен лимон шырынын қоспасын дайындаңыз, матаны осы қоспаға батырып, дақты сүртіңіз
Каражидек, қарақат	Дақты суық сумен шайыңыз, содан кейін лимон шырынын бірнеше минут ұстаңыз
Балмұздақ	Дақтары бар матаның бір бөлігін 1 шай қасық бура мен 1 шай қасық су ерітіндісіне батырыңыз, содан кейін шайыңыз және әдеттегідей жуыңыз
Кофе	Глицерин, мүсәтір спирті және судың тең бөліктерінің қоспасын дайындаңыз. Дақты осы құрамымен мұқият сулаңыз, оны 5 сағатқа қалдырыңыз, содан кейін сумен шайыңыз
Шоколад	Ыдысқа су құйыңыз, 1 литр суға 1 ас қасық мөлшерінде тұз қосыңыз және дақтары бар киімді осы суға жуыңыз
Қызыл шарап	Қызыл шарап дақтарын тұзбен себіңіз, содан кейін қатты щеткамен бай шарап қоспасын тұзбен сүртіңіз және дақты таза, сіңіргіш шүберекпен сүртіңіз. Даққа суық су жағыңыз (әрдайым дақтың шетінен ортасына қарай жұмыс жасаңыз, сонда ол жайылып кетпейді). Қайта сүртіңіз және әдеттегідей тазалаңыз
Жемістер мен шырындар	1/2 кесе суға 1 шай қасық сүтегі асқын тотығының ерітіндісін дайындаңыз, оны дақпен сүртіңіз және суық сумен шайыңыз
Шөп	Оларды техникалық спиртпен ақырын сүртіңіз (ацетат пен триацетат маталарына қолдануға болмайды!), содан кейін шайыңыз және жуыңыз
Шаш бояуы	Сүтегі асқын тотығы мен мүсәтір спирт ерітіндісін дайындап, дақты шүберекпен сүртіңіз
Қан	Қан дақтары бар заттарды ыстық суға батыруға немесе жууға болмайды. Дақты суық суға батырыңыз, содан кейін кір сабынмен жуыңыз
Йод	Дақты мүсәтір спиртпен сүртіңіз
Кеңсе желімі	Мақтаға лак кетіргішті (ацетонсыз) жағып, дақты сүртіңіз
Сағыз	Затты мұздатқышқа салыңыз. Сағыз қатайған кезде оны киімнен ақырын алып тастаңыз

